

VIVARO

ספר הנהג



תוכן העניינים

2	הקדמה
6	בקצרה
19	מפתחות, דלתות וחלונות
43	מושבים, מערכות ריסון
69	אחסון
79	מדים ואמצעי בקרה
103	תאורה
110	בקרת אקלים
123	נהיגה והפעלה
156	טיפול ברכב
193	טיפול ותחזוקה
196	נתונים טכניים
204	מידע ללקוח
212	אינדקס

הקדמה

		<input type="text"/>	סוג	דלק
		<input type="text"/>	סיווג	שמן מנוע
		<input type="text"/>	צמיגות	
אחוריים	קדמיים	מידת הצמיג		לחץ ניפוח הצמיגים
<input type="text"/>	<input type="text"/>	<input type="text"/>	צמיגי קיץ	
<input type="text"/>	<input type="text"/>	<input type="text"/>	צמיגי חורף	
				נתוני משקל
		<input type="text"/>	משקל עצמי מרבי	
		<input type="text"/>	- משקל עצמי, דגם בסיסי	
		<input type="text"/>	= משקל מטען מרבי	

- בספר הנהג מופיע זיהוי המנועים הנהוג במפעל היצרן. הזיהוי התואם של דגמי המנועים המשמש את מחלקת השיווק מופיע בפרק "נתונים טכניים".
- נתונים המתייחסים לכיוון, לדוגמה, ימין או שמאל או חזית/לפנים או עורף/לאחור מתייחסים תמיד לכיוון הנסיעה.
- ייתכן שהצגים ברכב אינם תומכים בשפה של מדינתך.
- ההודעות בתצוגה ושילוט פנימי מופיעות באותיות מדגשות.

הודעות סכנה, אזהרה וזהירות

⚠ סכנה

טקסט המסומן ב-⚠ סכנה כולל מידע אודות סיכון חיים. התעלמות ממידע זה עלולה לסכן חיים.

⚠ אזהרה

טקסט המסומן ב-⚠ אזהרה כולל מידע לגבי הסיכון להתרחשות תאונה או פציעה. התעלמות ממידע זה עלולה להסתיים בפציעה.

כל מוסכי השירות המורשים של אופל מספקים שירות מעולה במחירים סבירים. מכונאים מנוסים שהודרכו על ידי אופל, מבצעים את עבודתם בהתאם להנחיות מפורטות של היצרן.

שמור את חבילת הספרות הנכללת באוגדן שקיבלת עם הרכב בתא הכפפות כך שתהיה זמינה בעת הצורך.

השימוש בספר זה

- ספר זה מתאר את כל האופציות והמאפיינים הזמינים לדגם זה. ייתכן שתיאורים מסוימים, כולל אלה המתייחסים לתצוגה ולתפקודי התפריט, לא יהיו ישימים לרכב עקב שינויים בגרסה, מפרטים מיוחדים לשוק שלך, וצידוד או אבזור מיוחד.
- הפרק "בקצרה" מהווה סקירה ראשונית אודות תפעול הרכב.
- תוכן העניינים בתחילת הספר ובכל אחד מן הפרקים, מציין את מיקום המידע.
- האינדקס יאפשר לך לחפש מידע פרטני.
- ספר זה מתייחס לרכב בעל הגה שמאלי. התפעול של רכב בעל הגה ימני - דומה.

נתוני הרכב

רשום את נתוני רכבך בעמוד הקודם כדי שיהיו זמינים בקלות. מידע זה מופיע בפרקים "טיפול ותחזוקה" ו-"נתונים טכניים" כמו גם בלוחית הזיהוי.

הקדמה

רכבך מהווה שילוב של טכנולוגיה מתקדמת, מאפייני בטיחות, ידידותיות לסביבה ותפעול חסכוני.

ספר הנהג מספק לך את כל המידע הנדרש לאפשר לך לנהוג נהיגה בטיחותית ויעילה ברכבך.

ודא שהנוסעים ברכב יהיו מודעים לסיכונים האפשריים להתרחשות תאונה או פציעה כתוצאה משימוש לא נכון ברכב.

עליך לציית תמיד לחוקים ולתקנות הפרטניים למדינה בה אתה נמצא. חוקים אלה עשויים להיות שונים מן המידע הכלול בספר זה.

התעלמות מהתיאור המסופק בספר זה עלולה להשפיע על האחריות שלך.

כשמאזכרת בספר הנהג פניה למוסך, אנו ממליצים שיהיה זה מוסך שירות מורשה של אופל.

זהירות

טקסט המסומן בזהירות כולל מידע לגבי נזק אפשרי לרכב. התעלמות ממידע זה עלולה להסתיים בנזק לרכב.

סמלים

אזכורי עמודים מסומנים ב-☞. פירושה "ראה עמוד".

הפניות עמודים ורשומות אינדקס מתייחסות לכותרות המוכנסות המסופקות בתוכן העניינים של כל פרק.

אנו מאחלים לך שעות רבות של נהיגה מהנה.

צוות אופל שלך

בקצרה

מידע ראשוני לנהיגה

שחרור נעילת הרכב

שחרור הנעילה באמצעות שלט רחוק



לחץ על  כדי לשחרר את נעילת דלת הנהג. לחץ פעם נוספת כדי לשחרר את נעילת כל הרכב.

פתח הדלתות על-ידי משיכת הידיות.

לחץ על  . רק נעילת דלת תא המטען משתחררת.

שלט רחוק בתדר רדיו  20.

מערכת הנעילה המרכזית  24.

תא המטען  33.

שחרור הנעילה באמצעות מפתח ידני  24.

שחרור הנעילה באמצעות מפתח אלקטרוני

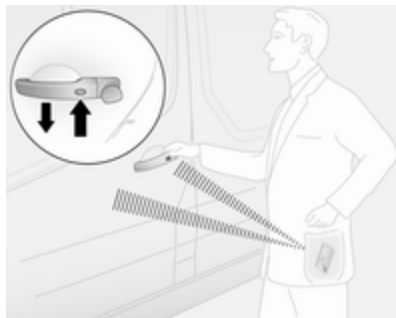

לחץ על הלחצן או על ידית חיצונית של דלת כלשהי כשהמפתח האלקטרוני נמצא בטווח של אזור הגילוי (בערך מטר אחד מהדלתות הקדמיות או תא המטען) ומשוך את הידית לפתיחה.

- או -

לחץ על לחצן המפתח האלקטרוני  כדי לשחרר את הנעילה של כל הדלתות ושל תא המטען.

מערכת המפתח האלקטרוני  21.

גובה המושב

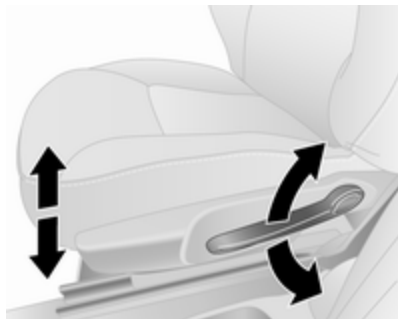

תנועת השאיבה של הידית:

למעלה : המושב מוגבה

למטה : המושב מונמך

מיקום המושב ↵ 44.

כוון המושב ↵ 45.

הטיית משענות הגב

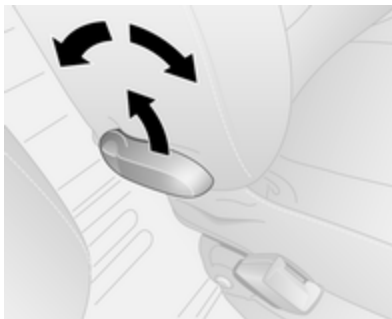

משוך בידית, כוון את זווית הרכנת משענת הגב והרפה מן הידית. אפשר למשענת הגב להינעל. אל תישען על משענת הגב בעת הכוון.

מיקום המושב ↵ 44.

כוון המושב ↵ 45.

כוון המושב

כוון אורכי



משוך הידית, הסט את המושב, הרפה מן הידית.

נסה להזיז את המושב קדימה ואחורה כדי לוודא שהמושב נעול במקומו.

מיקום המושב ↵ 44.

כוון המושב ↵ 45.

כיוון המראות

מראה פנימית



כדי לכוון את המראה, הזז את בית המראה לכיוון הרצוי.

מראה פנימית, מראה פנורמית ↵ 39.

מראה פנימית למניעת סנוור אוטומטית ↵ 40.

חגורת בטיחות



משוך החוצה את חגורת הבטיחות והחדר הלשונית לאבזם. ודא שהחגורה אינה מפותלת ושהיא צמודה לגופך. ודא שמשענת הגב אינה מורכנת לאחור בזווית גדולה מדי (הזווית המרבית היא כ-25°).

לשחרור החגורה, לחץ על הכפתור האדום באבזם.

מיקום המושב ↵ 44.

חגורות בטיחות ↵ 52.

מערכת כריות אוויר ↵ 56.

כוונון משענת הראש



לחץ על לחצן השחרור, כוונון את גובה המשענת ושלב המשענת במצב החדש.

משענות ראש ↵ 43.

כוונון גלגל ההגה

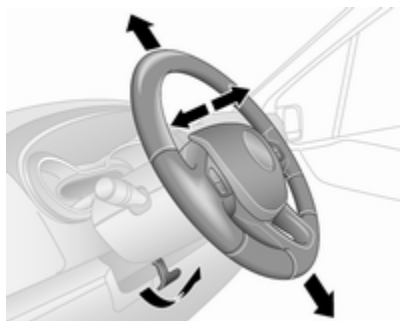

שחרר את נעילת הידית, כוונון את גלגל ההגה ולאחר מכן שלב את הידית ודא שהיא נעולה כהלכה.

אל תכוונון את גלגל ההגה אלא כאשר הרכב נייח ומנעול ההגה משוחרר.

מערכת כריות אוויר ⇨ 56.

מצבי מתג ההצתה ⇨ 125.

כוונון חשמלי



בחר במראת הצד שברצונך לכוון וכוון אותה.

מראות צד קמורות ⇨ 38.

כיוון חשמלי ⇨ 38.

מראות צד מתקפלות ⇨ 39.

מראות צד מחוממות ⇨ 39.

מראות צד

כוונון ידני

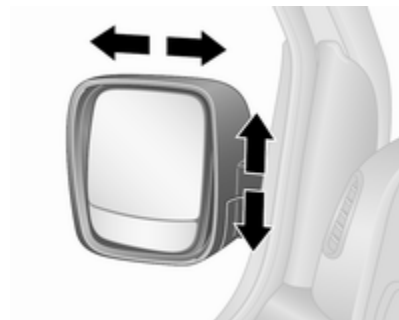

סובב את המראה בכיוון המבוקש.

מראות צד ⇨ 38.



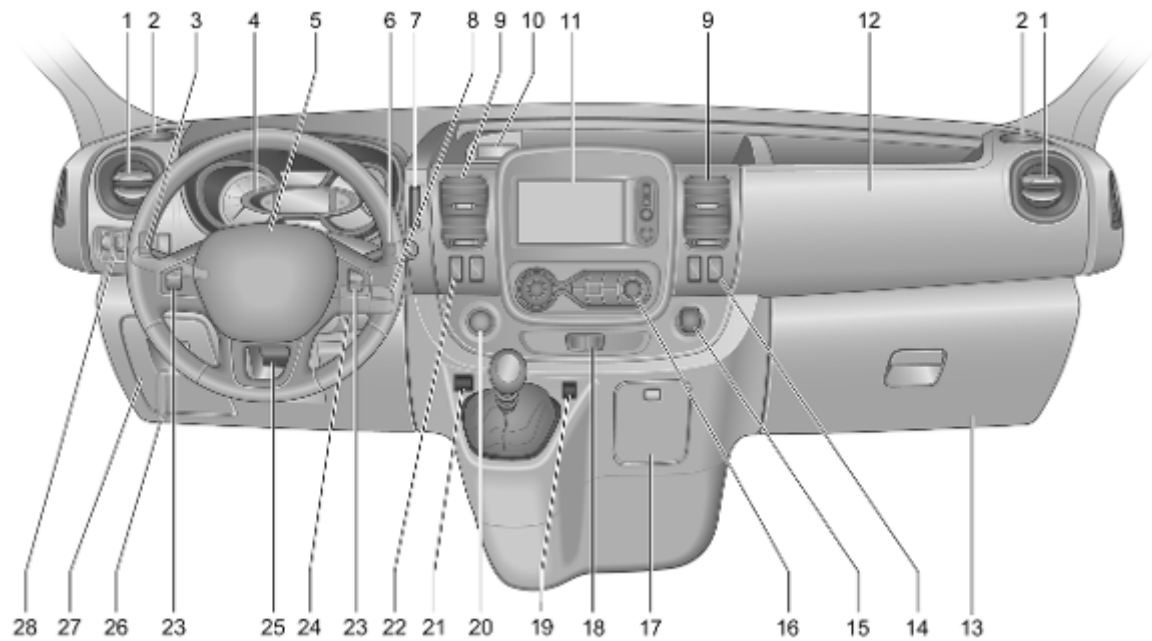

סקירת לוח המדים והמחוונים



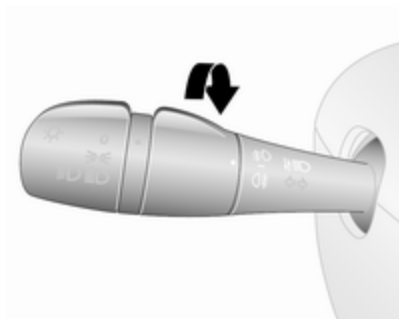



147	19	סייען חניה קדמי	7	7	121	1	פתחי אורור צידיים
	20	לחצן הפעלה עבור מערכת	8	8	85	2	מאפרה
125		המפתח האלקטרוני	9	9	70		מחזיק משקאות
	21	לחצן (Eco) (חיסכון) למצב	10	10	103	3	מתג התאורה
123		הפעלה חסכוני בדלק	11	11	106		פנס ערפל אחורי
129	22	מערכת הדממה-התנעה	12	12	106		פנסי ערפל קדמיים
144		בקרת שיוט	13	13	109		הארת היציאה
		מגביל מהירות	14	14	106		מחונני כיוון
146	23	לחצני שליטה מרחוק על ההגה	15	15	103		פנסי צד
80		בקרת שיוט	16	16			מחונני כיוון, הבהוב פנסי החזית, אור מעבר ואור דרך
	24	מתג הצתה עם מנעול הגה	17	17	104	4	מדים ומחוננים
144		כוונון גלגל ההגה	18	18	85		מרכז מידע לנהג
125	25	ידית שחרור מכסה תא מנוע			97		מחשב דרך
158	26	לוח נתיכים			99		צופר
173	27	סייען חניה אחורי			80	5	כרית האוויר של הנהג
147	28	מערכת אלקטרונית לבקרת היציבות			59		מגב שמשה קדמית, מערכת מגב ומתז בחלון העורפי
		מערכת בקרת אחיזה			81	6	מגב החלון העורפי, מערכת מתז בחלון העורפי
141		כוונון זווית הארת פנסי החזית			82		מחשב דרך
104		תאורת לוח המדים והמחוננים			99		
107		מחמם עזר					
116		מגביל מהירות					
146							

פנסי ערפל קדמיים ואחוריים

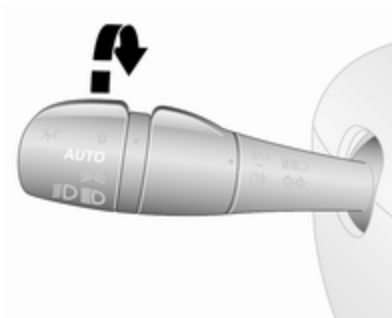





סיבוב מתג התאורה הפנימי
 פנסי ערפל קדמיים : 
 פנס ערפל אחורי : 
 פנסי ערפל קדמיים  106.
 פנס ערפל אחורי  106.

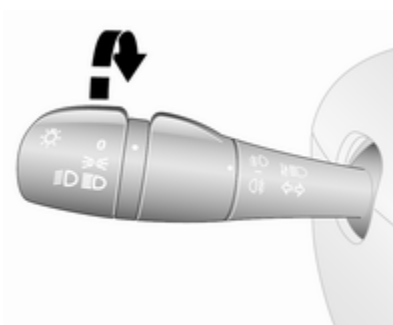

כלי-רכב עם בקרת תאורה אוטומטית:
AUTO : בקרת תאורה אוטומטית:
 התאורה החיצונית מופעלת
 ומופסקת אוטומטית בהתאם
 לתנאי התאורה בסביבה.
 תאורה  103.
 מערכת תאורה אוטומטית  104.
 מנגנון התרעה לפנסי חזית מאירים
 98.



תאורה חיצונית



סיבוב מתג התאורה החיצונית:
 מצב מופסק : 
 פנסי צד : 
 פנסי חזית : 

מהבהבי חירום



הפעל בלחיצה על .
מהבהבי חירום  105.

מחווני כיוון

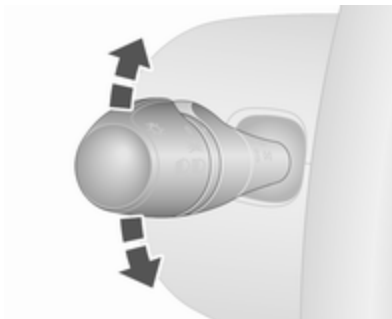

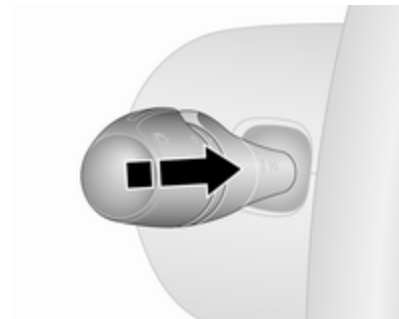

ידית למעלה : מחוון כיוון ימני
ידית למטה : מחוון כיוון שמאלי
מחווני כיוון  106.

הבהוב פנסי חזית, אורות דרך ואורות מעבר



הבהוב פנסי חזית : משוך הידית
אורות דרך : דחוף הידית
אורות מעבר : משוך או דחוף את הידית

מערכת תאורה אוטומטית  104.
אורות דרך  104.
הבהוב פנסי החזית  104.

צופר



לחץ .

מערכות מתזים ומגבים

מגבי השמשה הקדמית

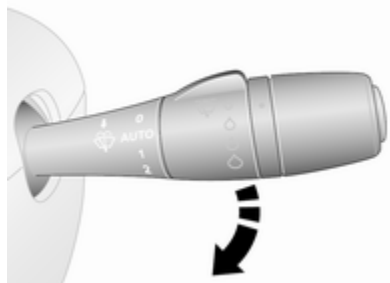

- 0 : מצב מופסק
 AUTO או  : ניגוב לסירוגין או ניגוב אוטומטי בפיקוח חיישן הגשם
 1 : איטי
 2 : מהר

מגבי השמשה הקדמית  81.

החלפת להבי מגבים  165.

מתזי השמשה הקדמית

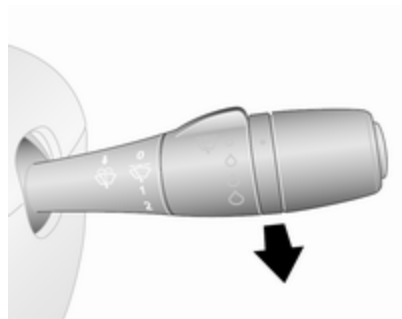

משוך הידית.

מתזי השמשה הקדמית  81.

נזל רחיצת שמשות  161.

סילוק אדים והפשרת החלונות

מערכת בקרת אקלים



- פיזור אוויר אל
 - קבע את כפתור בקרת הטמפרטורה במצב החם ביותר.
 - הצב את כפתור בורר מהירות המניפה במהירות הגבוהה ביותר.
 - קירור **A/C**.
 - חימום שמשה עורפית מופעל.
- מערכת בקרת אקלים 110.

מערכת בקרת אקלים

שמשה עורפית מחוממת



- החימום מופעל באמצעות לחיצה על .
- שמשה עורפית מחוממת 42.

מראות צד מחוממות

- לחיצה על מפעילה גם את מראות הצד המחוממות.
- מראות צד מחוממות 39.

מערכת מגב ומתז בחלון העורפי

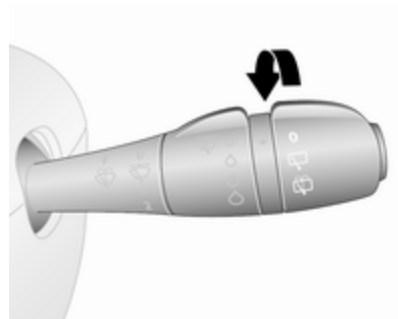

סובב את הידית:

- מצב מופסק
- מגב
- מתז

- מגב ומתז בחלון העורפי 82.
- נוזל רחיצת שמשות 161.

מערכת בקרת אקלים אלקטרונית

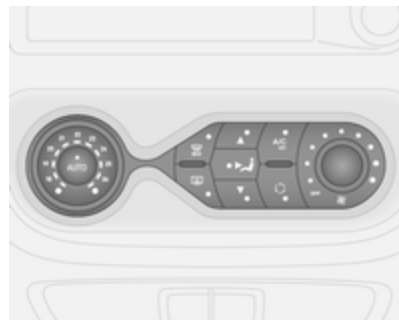

- לחץ על . נורית LED מאירה בלחצן כשהוא מופעל.
 - הטמפרטורה, חלוקת האוויר והקירור מווסתים באופן אוטומטי, והמניפה פועלת במהירות גבוהה.
 - הפעל את חימום השמשה העורפית . 42.
- מערכת בקרת אקלים אלקטרונית 112.

תיבת הילוכים

תיבת הילוכים דינית



הילוך אחורי: כשהרכב נייח, המתן שלוש שניות לאחר הלחיצה על דושת המצמד, משוך מעלה את הטבעת שמתחת לראש ידית בורר ההילוכים ושלב את ההילוך.

אם ההילוך אינו משתלב, הצב הידית במצב ביניים, הרפה מדושת המצמד ולחץ עליה שוב; עתה, חזור על בחירת ההילוך.

תיבת הילוכים דינית 139.

התחלת נהיגה

בדיקות לפני תחילת הנהיגה

- לחץ האוויר בצמיגים 177 ומצב הצמיגים 203.
- מפלסי שמן מנוע ונוזלים 159.
- ודא שכל החלונות, המראות, פנסי התאורה החיצונית ולוחיות הרישוי נקיים ותקינים.
- המצב הנכון של המראות 38, המושבים 44 וחגורות הבטיחות 53.
- תפקוד הבלמים במהירות נסיעה נמוכה, במיוחד כאשר הבלמים רטובים.

מערכת הדממה-התנעה



אם מהירות הרכב נמוכה או אם הוא נייח ומתמלאים תנאים מסוימים, הפעל את מאפיין הדממה אוטומטית באופן הבא:

- לחץ על דוושת המצמד.
- העבר את ידיית בורר ההילוכים למצב סרק.
- שחרר את דוושת המצמד.

מצב הדממה אוטומטית מצוין כאשר **A** מאירה בריכוז המדים והמחוגנים **96**. כדי להתניע את המנוע, לחץ שוב על דוושת המצמד.

מערכת הדממה-התנעה **129**.

התנעת המנוע עם לחצן ההפעלה



מפתח אלקטרוני חייב להיות בתוך הרכב, כשהוא מותקן בקורא הכרטיסים או נמצא בחזית תא הנוסעים.

- הסט מעט את גלגל ההגה כדי לשחרר את מנעול ההגה.
- הפעל את דוושות המצמד והבלמים.
- אל תלחץ על דוושת ההאצה.
- לחץ על **START/STOP** והרפה.
- המנוע מותנע לאחר השהיה קצרה. לחצן הפעלה **125**.

התנעת המנוע עם מפתח

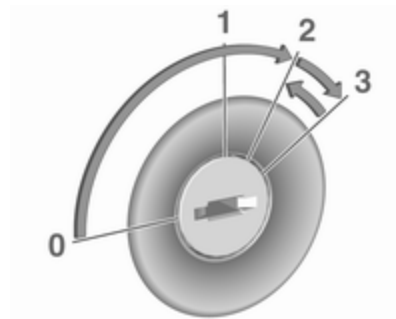





- סובב את המפתח למצב **1**.
 - הסט מעט את גלגל ההגה כדי לשחרר את מנעול ההגה.
 - הפעל את דוושות המצמד והבלמים.
 - אל תלחץ על דוושת ההאצה.
 - מנועי דיזל: סובב את המפתח למצב **2** לביצוע חימום קדם והמתן עד שנורית החיווי **00** תכבה בריכוז המדים והמחוגנים.
 - סובב את המפתח למצב **3** ושחרר אותו.
- התנעת המנוע **127**.

חניה

▲ אזהרה



- אל תחנה את הרכב על משטח הניצת בקלות. הטמפרטורה הגבוהה של רכיבי מערכת הפליטה עלולה לגרום להצתת המשטח.
 - הקפד להפעיל את בלם החנייה מבלי ללחוץ על לחצן השחרור. משוך את ידית בלם החניה בחוזקה עד כמה שניתן כשהרכב חונה על שיפוע. לחץ בו-זמנית על דוושת הבלמים כדי להפחית את מאמץ ההפעלה.
 - דומם את המנוע.
 - אם הרכב נמצא על משטח אופקי או במעלה מדרון, שלב הילוך ראשון. כשהרכב חונה במעלה שיפוע, סובב את הגלגלים הקדמיים כדי להרחיקם משפת המדרכה.
- אם הרכב נמצא על מורד מדרון, שלב הילוך אחורי. סובב את הגלגלים הקדמיים לכיוון שפת המדרכה.

- סגור את החלונות.
- הסר את מפתח ההצתה ממתג ההצתה. סובב את ההגה עד שתחוש ותשמע את השתלבות מנעול גלגל ההגה.

- נעל את הרכב בלחיצה על  שבשלט הרחוק  24.
- הפעל את מערכת הנעילה נגד גניבה  35 ואת מערכת האזעקה  36.
- מניפות הצינון של המנוע עשויות להמשיך לפעול לאחר הדממת המנוע  158.

זהירות

לאחר שהמנוע פעל במהירות גבוהה (סל"ד) או בעומסים גבוהים, הפעל אותו לפרק זמן קצר בעומס נמוך או בהילוך סרק במשך כ-30 שניות לפני שתדוםם אותו, כדי להגן על מגדש הטורבו.

- מפתחות, מנעולים  19.
- השבתת הרכב לפרק זמן ארוך  157.

מפתחות, מנעולים

מפתחות

זהירות

אסור לחבר פריטים כבדים או גדולים למפתח ההצתה.

מפתחות חילופיים

מספר המפתח מופיע על המפתח או על תג ניתן להסרה.

יש להציג את מספר המפתח בעת הזמנת מפתח חילופי כיוון שהמפתח מהווה רכיב של מערכת משבת המנוע ("אימוביליזר").

אם יש צורך להחליף את המפתח האלקטרוני, חובה להביא את הרכב למוסך מנעולים ☞ 190.

שלט רחוק בתדר רדיו ☞ 20.

מערכת המפתח האלקטרוני ☞ 21.

מערכת הנעילה המרכזית ☞ 24.

התנעת המנוע ☞ 127.

מראות פנימיות 39

מניעת סנוור ידנית 39

מניעת סנוור אוטומטית 40

חלונות 40

שמשה קדמית 40

חלונות חשמליים 41

חלונות עורפיים 41

שמשה עורפית מחוממת 42

סכי שמש 42

מפתחות, דלתות וחלונות

מפתחות, מנעולים 19

מפתחות 19

Car Pass 20

שלט רחוק בתדר רדיו 20

מערכת המפתח האלקטרוני 21

מנעולי הדלתות 23

מערכת נעילה מרכזית 24

נעילה אוטומטית 29

מנעולי בטיחות לילדים 30

דלתות 30

דלת הזזה 30

דלתות אחוריות 31

אזור המטען 33

אבטחת הרכב 35

מערכת נעילה נגד גניבה 35

מערכת האזעקה 36

משבת מנוע (אימוביליזר) 37

מראות צד 38

זגוגית קמורה 38

כוונון ידני 38

כוונון חשמלי 38

קיפול 39

מראות מחוממות 39

- העמסת יתר של מערכת הנעילה המרכזית על-ידי הפעלה חוזרת לעתים קרובות; אספקת המתח תנותק לפרק זמן קצר.

- הפרעות ממקורות גלי רדיו בעלי עוצמה גדולה יותר. הפעלת מפתח ידני ↵ 24.

החלפת סוללה בשלט רחוק

החלף הסוללה ברגע שאתה מבחין בקיצור טווח ההפעלה.



אין להשליך את הסוללה לפח אשפה ביתי. הבא את הסוללה למיקום מאושר למיחזור סוללות (בד"כ בחנות לצרכי צילום).

טווח ההפעלה של השלט רחוק הוא כ-5 מטרים. הטווח עלול להצטמצם בגלל השפעות חיצוניות. הבהוב המבהבי החירום מאשר את ביצוע הפקודה.

טפל בשלט רחוק בזהירות והגן עליו מלחות ומחום גבוה. אל תפעיל את השלט לשוא. בהתאם לדגם, הרכב יכול להשתמש בשלט רחוק בעל 2 לחצנים או 3 לחצנים, או במפתח אלקטרוני הכולל את התפקודיות של השלט רחוק.

מערכת המפתח האלקטרוני ↵ 21.

תקלה

כאשר לא ניתן להפעיל את מערכת הנעילה המרכזית באמצעות השלט רחוק, הבעיה עשויה להיות עקב:

- חריגה מהטווח.
- מתח המצבר נמוך מדי.
- הפעלות חוזרות ותכופות של השלט רחוק כשהוא אינו בטווח ההפעלה. כתוצאה מכך, יהיה צורך לבצע תכנות מחדש במוסך.

Car Pass

ה-Car Pass הוא כרטיס זיהוי מגנטי המכיל נתונים הקשורים לבטחון הרכב ולכן יש לשמור אותו במיקום בטוח מגניבה.

כשהרכב מובא למוסך, הנתונים המאוחסנים בכרטיס זה דרושים לביצוע פעולות מסוימות.

שלט רחוק בתדר רדיו



השלט רחוק משמש להפעלת:

- מערכת נעילה מרכזית ↵ 24
- תא המטען ↵ 33
- מערכת נעילה נגד גניבה ↵ 35
- מערכת האזעקה ↵ 36

לביצוע הפעולות הנ"ל על המפתח להימצא ברשות הנהג (על גופו).

הערה

כשאתה יוצא מהרכב, הקפד לקחת את המפתח האלקטרוני אתך.

אם המפתח האלקטרוני נשאר בקורא הכרטיסים, הדבר מצוין על-ידי צלצול אזהרה ⚡ 98 והודעה במרכז המידע לנהג ⚡ 98 כשפותחים את דלת הנהג.

נוסף לכך, המפתח האלקטרוני כולל תפקודיות של השלט-רחוק ⚡ 20 ותפקוד של תאורת כניסה ⚡ 109.

להפעלה ללא מפתח, המפתח האלקטרוני חייב להיות מחוץ לרכב, בטווח של מטר אחד בערך מהדלתות הקדמיות או תא המטען. טווח הפעולה של לחצני המפתח האלקטרוני עלול להיות מוגבל בעקבות הפרעות חיצוניות. בהיבט מהבהבי החירום מאשר את ביצוע הפקודה.

טפל בשלט רחוק בזיהירות והגן עליו מלחות ומחום גבוה. אל תפעיל את השלט לשוא.

הערה

אל תשים את המפתח האלקטרוני בתא המטען במהלך הנסיעה, מכיוון שהוא נמצא מחוץ לטווח הגילוי (הדבר יצוין על-ידי צלצול אזהרה במהירות נמוכה ⚡ 98 והודעה במרכז המידע לנהג ⚡ 98).

חבר את שני חצאי המכסה וודא שהם משתלבים כהלכה.
התקן את הבורג והדק.

מערכת המפתח האלקטרוני

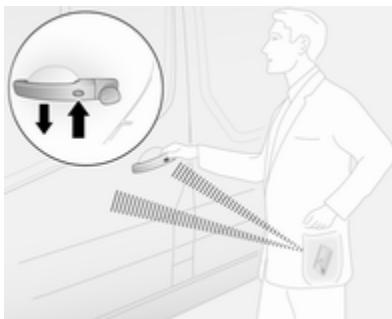

מאפשרת הפעלה ללא מפתח של התפקודים הבאים:

- מערכת נעילה מרכזית ⚡ 24
- תא המטען ⚡ 33
- העברת מערכת ההצתה למצב מופעל והתנתעת המנוע ⚡ 125
- מערכת נעילה נגד גניבה ⚡ 35
- מערכת האזעקה ⚡ 36



הסר את הבורג ופתח את תא הסוללה על-ידי החדרת מטבע לחריץ וסיבובו.



החלף סוללה (סוג הסוללה CR2016), תוך שימת לב לאופן התקנתה.

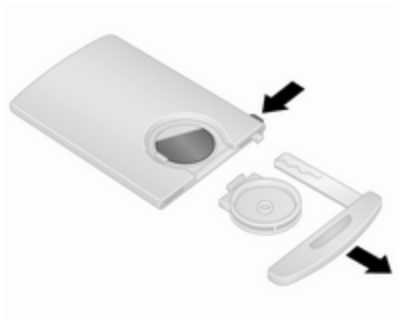

לחץ והחזק את לחצן השחרור שעל צדו של המפתח האלקטרוני ומשוך החוצה מהחלק העליון את מפתח החירום הידני. שחרר את מכסה הסוללה, הממוקם על החלק האחורי של המפתח האלקטרוני, ולאחר מכן לחץ על אחד מצדי הסוללה כדי לשחרר ולהסיר את הסוללה.

החלף סוללה (סוג הסוללה CR2016), תוך שימת לב לאופן התקנתה.

התקן מחדש את מכסה הסוללה והכנס חזרה את מפתח החירום הידני.

החלפת סוללה במפתח האלקטרוני

החלף את הסוללה כאשר המערכת מפסיקה לפעול כהלכה או שטווח הפעלה קטן. הצורך בהחלפת סוללה מצוין באמצעות הודעה המופיעה במרכז המידע לנהג 98.



אין להשליך את הסוללה לפח אשפה ביתי. הבא את הסוללה למיקום מאושר למיחזור סוללות (בד"כ בחנות לצרכי צילום).

הצורך בהחלפת סוללה מצוין באמצעות הודעה המופיעה במרכז המידע לנהג 98.

הערה

במקרה חירום, עדיין אפשר לנעול / לשחרר את נעילת הרכב בעזרת מפתח החירום הידני המאוחסן בבית המפתח האלקטרוני 21.

הערה

במקרה שמפתח אלקטרוני נשאר בתא הנוסעים הקדמי ובמרכז המידע לנהג מופיעה הודעה (ייתכן גם בליווי של צלצול אזהרה) המציינת שהוא מחוץ לטווח הקליטה, אנו ממליצים להכניס את המפתח האלקטרוני לקורא הכרטיס.

הערה

אם המפתח האלקטרוני אינו מתגלה בתא הנוסע הקדמי אחרי פתיחה וסגירה של דלת כשהמנוע פועל, הודעה מופיעה במרכז המידע לנהג (מלווה בצלצול אזהרה כשחורגים מעבר למהירות מסוימת), המציינת שהוא מחוץ לטווח הקליטה.

הדבר מסייע לך להימנע, לדוגמה, להתחיל בנסיעה אחרי הורדת נוסע שברשותו נמצא המפתח האלקטרוני. ההודעה נעלמת כשהמפתח האלקטרוני מתגלה מחדש.

ההפעלה ללא מפתח מושבתת באופן אוטומטי בעקבות הפעלת לחצני המפתח האלקטרוני או לחיצה על מתג הנעילה המרכזית 24. לחידוש ההפעלה ללא מפתח, התנע שוב את המנוע. לחצן הפעלה 125.

מנעולי הדלתות

נעילת ביטחון נגד גניבה



כדי למנוע את הפתיחה מבחוץ של הדלתות, פתח את דלת הנהג ושלב את נעילת הביטחון נגד גניבה.

השתמש בכלי מתאים וסובב את מתג הנעילה שעל הדלת למצב נעול. לא ניתן לפתוח את הדלתות/הדלת העורפית מחוץ לרכב.

נעילת הביטחון נגד גניבה נשארת משולבת גם אחרי שחרור נעילת הרכב באמצעות השלט-רחוק. ניתן לפתוח את הדלתות / הדלת העורפית רק מתוך הרכב או על-ידי שימוש במפתח הידני.

מפתח חירום ידני

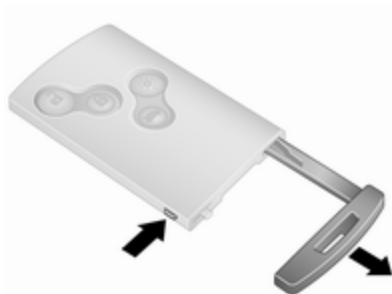

לחץ והחזק את לחצן השחרור שעל צדו של המפתח האלקטרוני ומשוך החוצה מהחלק העליון את מפתח החירום הידני.

נעל או שחרר ידנית את נעילת הדלתות על ידי סיבוב המפתח במנועול.

אחרי השימוש, הכנס מחדש את מפתח החירום הידני לתוך בית המפתח האלקטרוני.

סנכרון המפתח האלקטרוני

לחץ על לחצן כלשהו על המפתח האלקטרוני ארבע פעמים בתחום אזור הגילוי (בערך מטר אחד) של הדלתות הקדמיות או תא המטען. המפתח האלקטרוני יסתנכרן בעת העברת מתג ההצתה למצב מופעל.

תקלה

אם לא ניתן להפעיל את מערכת הנעילה המרכזית או שלא ניתן להתניע את המנוע, הסיבה עשויה להיות אחת מבין אלו שלהלן:

- תקלה במפתח האלקטרוני
- המפתח האלקטרוני מחוץ לטווח ההפעלה
- מתח הסוללה נמוך מדי
- העמסת יתר של מערכת הנעילה המרכזית על-ידי הפעלה חוזרת לעתים קרובות של השלט גורמת לניתוק המתח לפרק זמן קצר
- הפרעות ממקורות גלי רדיו בעלי עוצמה גדולה יותר

הערה

בהתאם לגרסה, נעילת הדלת העורפית יכולה להישאר משוחררת כאשר נעילת הביטחון נגד גניבה מופעלת.

כדי לנתק, סובב את המתג למצב של שחרור הנעילה.

נעילה ידנית של דלת אחורית

סובב את מתג הנעילה בכיוון השעון כדי לנעול את הדלת האחורית השמאלית מתוך אזור המטען. לניתוק הנעילה, סובב את המתג נגד כיוון השעון.
דלתות אחוריות \leftarrow 31.

מערכת נעילה מרכזית

נועלת ומשחררת את הנעילה של הדלתות הקדמיות, דלתות ההיזה הצדדיות ותא המטען.

באמצעות השלט-רחוק בעל 3 הלחצנים ניתן לנעול בנפרד את הדלתות הקדמיות ואת תא המטען/דלתות ההיזה הצדדיות (אם קיימות), וכן לשחרר את נעילתן בנפרד.

משיקולי בטיחות, לא ניתן לנעול את הרכב כאשר המפתח נמצא במתג ההצתה.

הערה

אם בתוך שתי דקות בערך אחרי שחרור נעילת הרכב לא נפתחה דלת כלשהי, הרכב יינעל מחדש באופן אוטומטי.

סגור את הדלתות ואת תא המטען. אם הדלתות אינן סגורות כהלכה, מערכת הנעילה המרכזית לא תפעל.



לקבלת מידע נוסף, עיין בנושא "הפעלת מפתח ידני".

הפעלת מערכת השלט רחוק

הפעלת מערכת הנעילה המרכזית באמצעות השלט-רחוק מאושרת על-ידי הבהוב מהבהבי החירום. מהבהבי החירום מהבהבים פעם אחת כדי לציין שנעילת הרכב משוחררת, ופעמיים כדי לציין שהרכב נעול.

שחרור נעילה באמצעות שלט רחוק בעל 2 לחצנים

בהתאם לדגם ולתצורת הרכב:



- לחץ והחזק את  כדי לשחרר את הנעילה של כל הדלתות ושל תא המטען.
- או -
- לחץ על  פעם אחת כדי לשחרר את נעילת דלת הנהג, ולחץ על  פעמיים כדי לשחרר את נעילת כל הדלתות ותא המטען.

נעילה באמצעות שלט רחוק בעל
3 לחצנים



לחץ על : כל הדלתות ותא המטען יינעלו.

הערה

כאשר התפקוד קיים, ניטור האזעקה של תא הנוסעים  36 מופסק על-ידי לחיצה והחזקה של  (מאושר באות קולי). אם זה בוצע שלא במתכוון, שחרר שוב את נעילת הדלתות ולחץ לחיצה קצרה על  כדי לנעול את הרכב.

נעילה באמצעות שלט רחוק בעל
2 לחצנים







לחץ על : כל הדלתות ותא המטען יינעלו.

שחרור נעילה באמצעות שלט רחוק בעל
3 לחצנים



בהתאם לדגם ולתצורת הרכב:

- לחץ והחזק את  כדי לשחרר את הנעילה של כל הדלתות ושל תא המטען.
- או -
- לחץ על  פעם אחת כדי לשחרר את נעילת דלת הנהג, ולחץ על  פעמיים כדי לשחרר את נעילת כל הדלתות ותא המטען.
- או -
- לחץ פעם אחת על  כדי לשחרר את הנעילה של כל הדלתות ושל תא המטען.

הפעלת מערכת המפתח האלקטרוני



להפעלה ללא מפתח, המפתח האלקטרוני חייב להיות מחוץ לרכב, בטווח של מטר אחד בערך מהדלתות הקדמיות או תא המטען.

הערה

לא קיים לחצן להפעלה ללא מפתח בידית החיצונית של דלת ההזזה הצדית.

אסור להשאיר מפתח אלקטרוני בתוך הרכב וכן אסור שאף מפתח אלקטרוני נוסף יימצא באזורי הגילוי, אחרת ההפעלה ללא מפתח של מערכת הנעילה המרכזית לא תפעל.

הפעלת מערכת הנעילה המרכזית באמצעות המפתח האלקטרוני מאושרת על-ידי הבהוב מהבהבי החירום. מהבהבי

נעילה ושחרור הנעילה של תא המטען באמצעות שלט-רחוק בעל 3 לחצנים



לחץ על  כדי לנעול או לשחרר את נעילת תא המטען (וכן, בהתאם לגרסה, את דלתות הצד המחליקות).

נעילה ושחרור הנעילה של תא המטען באמצעות שלט-רחוק בעל 2 לחצנים



בהתאם לדגם ולתצורה, לחץ פעם אחת או פעמיים על  כדי לשחרר את נעילת אזור המטען (ודלתות ההזזה הצדיות).

לחץ על  כדי לנעול את תא המטען (וכן, בהתאם לגרסה, את דלתות הצד המחליקות).

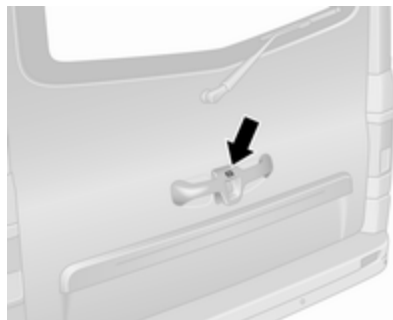

לשחרור הנעילה של הדלתות האחוריות / הדלת העורפית, לחץ על הכפתור שעל הידית החיצונית ומשוך את הידית לפתיחה.

נעילת הרכב תשתחרר רק אחרי שעברו לפחות שלוש שניות מרגע הנעילה ללא מפתח.

פעולת הנעילה ללא מפתח מושבתת באופן אוטומטי לאחר הפעלת הלחצנים של המפתח האלקטרוני. לחידוש ההפעלה ללא מפתח, התנע שוב את המנוע.

שחרור נעילה בעזרת מפתח אלקטרוני - פעולה ללא מפתח

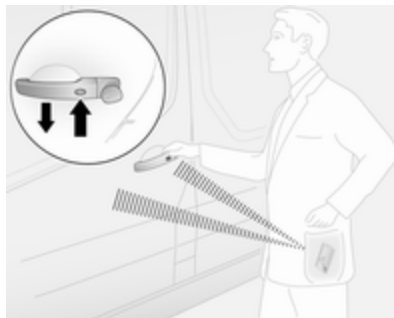

לשחרור הנעילה, לחץ על הכפתור שעל אחת מהידיות החיצוניות של הדלתות הקדמיות ומשוך את הידית לפתיחה.

החירום מהבהבים פעם אחת כדי לציין שנעילת הרכב משוחררת, ופעמיים כדי לציין שהרכב נעול.

בזמן נעילה, אם דלת כלשהי פתוחה או שאינה סגורה כהלכה, מערכת הנעילה המרכזית תינעל ותשתחרר במהירות ללא הפעלת מהבהבי החירום.

⚠ סכנה

כשמשאירים ברכב חיות מחמד או ילדים אסור בהחלט להשאיר את המפתח האלקטרוני בתוך הרכב, כדי למנוע הפעלה בלתי מבוקרת של החלונות, הדלתות או המנוע. סכנת פגיעה קטלנית.

שחרור הנעילה באמצעות לחצני מפתח אלקטרוני



לחץ על  כדי לשחרר את הנעילה של כל הדלתות ושל תא המטען.

נעילה בעזרת מפתח אלקטרוני - פעולה ללא מפתח

לחץ על הלחצן של אחת מידידות הדלתות החיצוניות. כל הדלתות ותא המטען יינעלו.

הרכב יינעל רק אחרי שעברו לפחות 3 שניות מרגע פעולת שחרור הנעילה ללא מפתח.

פעולת הנעילה ללא מפתח מושבתת באופן אוטומטי לאחר הפעלת הלחצנים של המפתח האלקטרוני. לחידוש ההפעלה ללא מפתח, התנע שוב את המנוע.

נעילה באמצעות לחצני מפתח אלקטרוני



לחץ על  כדי לנעול את כל הדלתות ואת תא המטען.

נעילה ושחרור הנעילה של תא המטען באמצעות מפתח אלקטרוני - הפעלה ללא מפתח

לחץ על הלחצן שעל הידידת החיצונית של הדלת כדי לנעול או לשחרר את הנעילה של הדלתות האחוריות/דלת עורפית (ודלתות ההזזה הצדדיות) כשהמפתח האלקטרוני נמצא בתחום אזור הגילוי (בערך מטר אחד).

הנעילה/שחרור הנעילה של הדלתות האחוריות/הדלת העורפית (ודלתות ההזזה הצדדיות) מתבצעות רק לאחר שעברו 3 שניות לפחות מרגע הלחיצה האחרונה על הלחצן.

פעולת הנעילה ללא מפתח מושבתת באופן אוטומטי לאחר הפעלת הלחצנים של המפתח האלקטרוני. לחידוש ההפעלה ללא מפתח, התנע שוב את המנוע.

נעילה ושחרור הנעילה של תא המטען באמצעות לחצני מפתח אלקטרוני



לחץ על  כדי לנעול/לשחרר את הנעילה של הדלתות האחוריות/הדלת העורפית (ודלתות ההזזה הצדדיות).

מערכת המפתח האלקטרוני  21.

פעולת הנעילה ללא מפתח מושבתת באופן אוטומטי לאחר לחיצה על **Ⓢ**. לחידוש ההפעלה ללא מפתח, התנע שוב את המנוע. מערכת המפתח האלקטרוני **Ⓢ** 21.

נעילה אוטומטית

נעילה אוטומטית לאחר התחלת התנועה

ניתן להגדיר מאפיין בטיחותי זה לסגירה אוטומטית של הדלתות ותא המטען ברגע שהרכב מתחיל לנוע.

הפעלה

כשהמנוע מופעל, לחץ והחזק במצב לחוץ את **Ⓢ** במתג הנעילה המרכזית למשך כ-5 שניות. אות קולי יאשר את ההפעלה.

הפסקת הפעולה

כשהמנוע מופעל, לחץ והחזק במצב לחוץ את **Ⓢ** במתג הנעילה המרכזית למשך כ-5 שניות. אות קולי יאשר את הפסקת הפעולה.

מתג נעילה מרכזית **Ⓢ** 24.



לחץ על **Ⓢ** כדי לנעול את הרכב. נורית LED בלחצן מאירה כחיווי להפעלה. כשסוגרים דלת פתוחה כלשהי, הדלת ננעלת באופן אוטומטי.

לחץ על **Ⓢ** פעם נוספת כדי לשחרר את נעילת הרכב.

אם נוהגים את הרכב עם תא מטען פתוח, עדיין ניתן לנעול את הדלתות הקדמיות (ודלתות ההיזה הצדיות). כשמערכת ההצתה במצב מופעל, לחץ והחזק את **Ⓢ** למשך 5 שניות. כשסוגרים את הדלתות האחוריות / דלת עורפית, הן ננעלות באופן אוטומטי.

נעילה אוטומטית **Ⓢ** 29.

הפעלת מפתח ידני

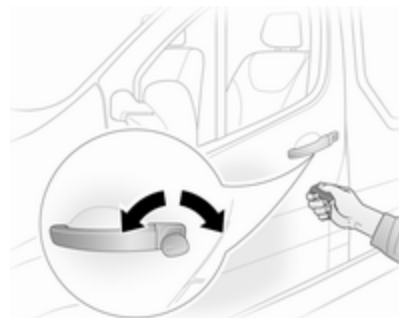

נעל או שחרר ידנית את נעילת הדלתות על ידי סיבוב המפתח במנוע.

הערה

אם צריך להחליף את הסוללה במפתח האלקטרוני, עדיין ניתן לנעול את הרכב ולשחרר את נעילתו באמצעות המפתח הידני לחירום הנמצא בבית המפתח האלקטרוני **Ⓢ** 21.

מתג נעילה מרכזית

נועל או משחרר את נעילת הדלתות ותא המטען מתוך תא הנוסעים.

דלתות דלת הזזה



פתח או סגור את דלת ההזזה הצדית רק כשהרכב במצב של עצירה מוחלטת וכשבלם החניה מופעל.

משוך את הידית לכיוון הצד האחורי כדי לשחרר את הנעילה ולפתוח מתוך הרכב.

ניתן לנעול את הדלת מפנים הרכב באמצעות מתג הנעילה הפנימי.

מערכת הנעילה המרכזית \hookrightarrow 24.

בעזרת כלי מתאים, סובב את מנעול הבטיחות לילדים שבדלת ההזזה הצדית למצב נעול; במצב זה לא ניתן לפתוח את הדלת מתוך הרכב.

נעילת מנעול הבטיחות לילדים נשארת משולבת גם אחרי שחרור נעילת הרכב באמצעות השלט-רחוק. ניתן לפתוח את הדלת רק מחוץ לרכב.

להשבתת התפקוד, סובב את מתג מנעול הבטיחות לילדים למצב נעילה משוחררת.

מנעולי בטיחות לילדים



מנעול בטיחות הילדים של דלת ההזזה הצדית נמצא על השפה הפונה לאחור של הדלת.

כדי למנוע את הפתיחה מבפנים של דלת ההזזה הצדית, פתח את הדלת ושלב את נעילת מנעול הבטיחות לילדים.

אזהרה ⚠

השתמש במנעולי הבטיחות לילדים כאשר ילדים נמצאים במושבים האחוריים, כדי למנוע פתיחה בלתי-מכוונת מבפנים.



הדלתות נשארות בזווית של 90° באמצעות התקני נעילה. כדי לפתוח את הדלתות בזווית של 180° ומעלה, משוך את ידית שחרור הדלתות וסובב את הדלתות למצב המבוקש.

⚠ אזהרה

ודא שהדלתות בעלות הפתיחה המוגדלת יהיו מאובטחות כשהן במצב של פתיחה מלאה.
דלתות פתוחות עלולות להיטרק עקב עצמת הרוח!



הדלת האחורית הימנית משוחררת באמצעות הידית.

⚠ אזהרה

הפנסים האחוריים עלולים להיות מוסתרים אם הדלתות האחוריות פתוחות והרכב חונה בצד הדרך.
ודא שהמשתמשים האחרים בדרך יהיו מודעים לרכבך, באמצעות הצבת משולש אזהרה או ציוד אחר המופיע בתקנות התעבורה.

⚠ אזהרה

פעל בזהירות בזמן הפעלת דלת ההיזה הצדית. סכנת פציעה.

ודא שדבר לא יילכד במהלך ההפעלה ושאיש אינו עומד בקרבת מסלול תנועת הדלת.

אם הרכב חונה במדרון, דלתות היזה פתוחות עלולות לנוע מעצמן בהשפעת משקלן.

סגור את דלתות ההיזה לפני תחילת הנסיעה.

דלתות אחוריות

ניתן לפתוח את הדלתות האחוריות רק אם נעילת הרכב משוחררת.

מערכת הנעילה המרכזית  24.

כדי לפתוח את הדלת האחורית השמאלית, משוך בידיית החיצונית.

ניתן לפתוח את הדלת מתוך הרכב על-ידי משיכת הידית הפנימית.

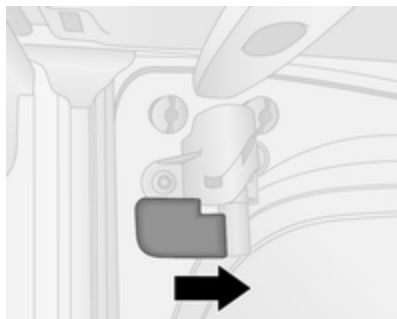

שלב את הנעילה הפנימית על-ידי סיבוב הידית בכיוון השעון, למצב נעילה. הדלת מוברחת, ולא ניתן לפתוח אותה מבחוץ.

הערה

לוחית הרישוי ניתנת להבחנה ומוארת כהלכה רק אם הדלתות האחוריות סגורות.

כדי לאפשר את פתיחת הדלת, נתק את הנעילה על-ידי סיבוב הידית נגד כיוון השעון.

נסיעה עם תא מטען פתוח



רק במקרים יוצאי דופן, כדי לנסוע כשהדלת האחורית הימנית פתוחה (כמו לדוגמה כשצריכים להוביל עצמים ארוכים), פתח את הדלת השמאלית האחורית ואחריה את הדלת הימנית האחורית, לאחר מכן סגור את הדלת האחורית השמאלית.

הערה

אל תשתמש בדלת האחורית השמאלית כדי להחזיק עצמים שונים במקומם.

אם ניתן, אבטח את העצמים בעזרת רצועות קשירה המחוברות אל טבעות קשירה 74.

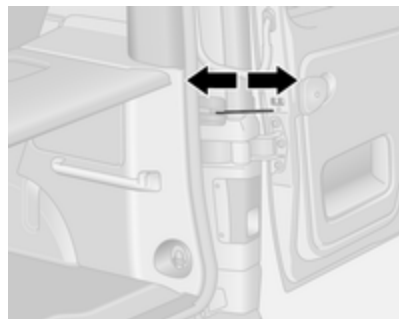

בזמן סגירת הדלתות, אבטח כל אחד מעצרי הנעילה אל התפס שעל מסגרת הדלת.

הקפד לסגור את הדלת הימנית לפני הדלת השמאלית.

מנעולי דלתות 23.

מערכת הנעילה המרכזית 24.

מערכת הנעילה המרכזית ↻ 24.

סגירה

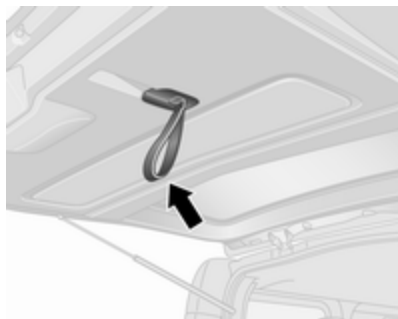

הורד את הדלת העורפית באמצעות הרצועה הפנימית.

זהירות

לפני המשיכה, הכנס את האצבעות דרך הרצועה כדי למנוע נזק לרצועה.

לאחר הורדת הדלת העורפית, הרפה מהרצועה ודחוף את הדלת העורפית כדי לסגור אותה באופן מלא.

מערכת הנעילה המרכזית ↻ 24.

אזור המטען

דלת העורפית

פתיחה

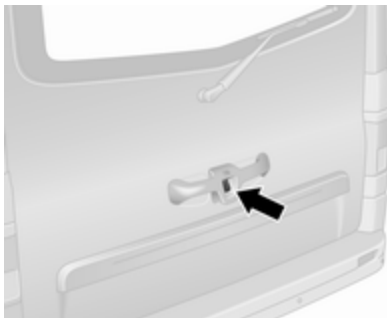

לאחר שחרור הנעילה, לחץ על לחצן הדלת העורפית והרם את הדלת העורפית למצב של פתיחה מלאה.

ניתן לפתוח את הדלת העורפית גם מתוך הרכב, על-ידי הפעלת מתג השחרור הפנימי של הדלת העורפית.

הערה

בטמפרטורות סביבה נמוכות מאוד, הסיוע לפתיחה שמספקות הבוכנות ההידרוליות של הדלת העורפית עשוי להיות מופחת.

זהירות

הקפד לוודא שהמטען ברכב מאוחסן ומאובטח היטב בזמן נסיעה עם תא מטען פתוח.

לקבלת מידע נוסף, עיין בנושא "מידע לגבי העמסה" ↻ 78.

יש לציית תמיד לתקנות המקומיות או הלאומיות.

אסכנה

גזי הפליטה של המנוע מכילים פחמן חד-חמצני רעיל שהוא גז נטול גוון וריח ושאיפתו עלולה להיות קטלנית.

הימנע מנהיגה ברכב כשתא המטען פתוח, מכיוון שבמצב כזה גזי פליטה עלולים לחדור לרכב. פתח את החלונות.

הערה
 התקנת אביזרים כבדי משקל על מכסה
 תא המטען עלולה להשפיע על יכולת
 המכסה להישאר במצב פתוח.

לאחר מכן, אחוז בכבל המתכת ומשוך אותו
 כלפי מטה לשחרור הנעילה. דחוף את
 הדלת העורפית כדי לפתוח אותה.

עצות להפעלת הדלת העורפית

אסכנה ⚠
<p>אסור לנהוג ברכב כשהדלת העורפית פתוחה או אינה טרוקה לדוגמה, בעת העברת פריטי מטען גדולים/ארוכים, כיוון שגזי הפליטה הרעילים, נטולי גוון או ריח, עלולים לחדור לתא הנוסעים. שאיפת גזי הפליטה עלולה לגרום לאובדן ההכרה או אפילו למוות.</p>
זהירות
<p>לפני פתיחת הדלת העורפית, בדוק להיעדר מכשול מעל לרכב כגון דלת חניה ביתית, כדי למנוע גרימת נזק לדלת העורפית.</p> <p>דא שקיים מרווח מספק גם מעל (לפחות 2.15 מ') וגם מאחור בעת פתיחת הדלת העורפית.</p>

פתיחת חירום של הדלת העורפית מתוך
 הרכב



בהתאם לדגם, הסר את המכסה המותקן
 בצד הפנימי של הדלת העורפית.

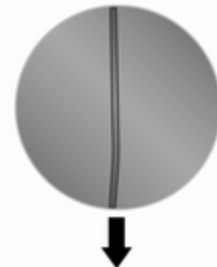

הפעלה

להפעלה ללא מפתח, המפתח האלקטרוני חייב להיות מחוץ לרכב, בטווח של מטר אחד בערך מהדלתות הקדמיות או תא המטען.

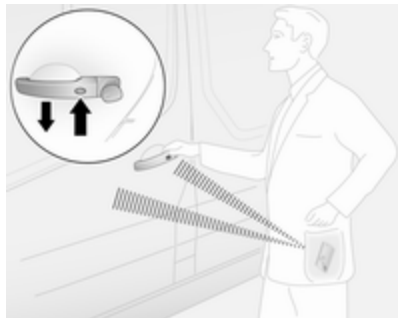

לחץ פעמיים על הלחצן של אחת מידיות הדלתות החיצוניות.

- או -

הפעלה

לחץ על  פעמיים.

- או -

סובב פעמיים את המפתח הידני במנועול דלת הנהג, לכיוון החלק האחורי של הרכב.

הפסקת הפעולה

שחרר את נעילת הדלתות על-ידי לחיצה על  שעל השלט רחוק או על-ידי סיבוב המפתח הידני במנועול דלת הנהג לכיוון חזית הרכב.

הפעלת מערכת המפתח האלקטרוני

הפעלה מאושרת על-ידי הבהוב מהבהבי החירום.

אבטחת הרכב**מערכת נעילה נגד גניבה****אזהרה**

אל תשתמש במערכת כשנמצאים נוסעים ברכב! לא ניתן לשחרר את נעילת הדלתות מתוך הרכב.

המערכת מבצעת נעילה כפולה של כל הדלתות ותא המטען.

כל הדלתות ותא המטען חייבים להיות סגורים כדי לאפשר את הפעלת המערכת.

הערה

לא ניתן להפעיל את מערכת הנעילה נגד גניבה כאשר מהבהבי החירום או פנסי הצד מופעלים.

לא ניתן לבצע הפעלה והפסקת הפעלה באמצעות מתג הנעילה המרכזית. מערכת הנעילה המרכזית  24.

פעולת שלט רחוק עם 2 לחצנים ועם 3 לחצנים

ההפעלה מאושרת על-ידי חמישה הבהובים של מהבהבי החירום.

שלט רחוק עם 2 לחצנים ועם 3 לחצנים

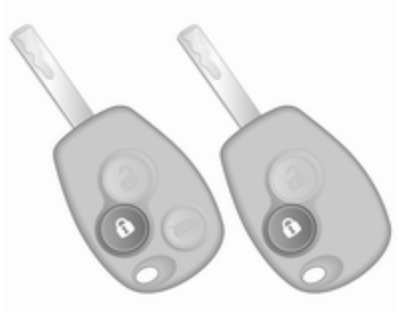

לחץ על  כדי להפעיל את מערכת האזעקה.

מפתח אלקטרוני

להפעלה ללא מפתח, המפתח האלקטרוני חייב להיות מחוץ לרכב, בטווח של מטר אחד בערך מהדלתות הקדמיות או תא המטען.

מערכת האזעקה

מערכת האזעקה מופעלת בשילוב עם מערכת הנעילה המרכזית  24.

המערכת מנטרת את:

- דלתות, דלתות אחוריות / דלת עורפית, מכסה תא המנוע
- תא הנוסעים
- תא המטען
- ההצתה
- ניתוק הזנת המתח של צופר האזעקה

הפעלה

כל הדלתות ומכסה תא המנוע חייבים להיות סגורים.

מהבהבי החירום יבהבו כדי לאשר את ההפעלה. אם מהבהבי החירום אינם מהבהבים בעקבות ההפעלה אזי דלת או מכסה תא המנוע אינם סגורים במלואם.



לחץ על  פעמיים.

הפסקת הפעולה

שחרר את נעילת הדלתות על-ידי לחיצה על הלחצן שעל הידית החיצונית של דלת כלשהי או לחץ על .

ההפעלה ללא מפתח מושבתת באופן אוטומטי בעקבות הפעלת לחצני המפתח האלקטרוני או לחיצה על מתג הנעילה המרכזית . לחידוש ההפעלה ללא מפתח, התנע שוב את המנוע.

מערכת הנעילה המרכזית  24.

מערכת המפתח האלקטרוני  21.

לחץ והחזק את  שעל השלט רחוק או על המפתח האלקטרוני. את קולי יאשר את ההפעלה.

מצב זה יישאר עד לשחרור נעילת הדלתות.

אזעקה

כשהאזעקה מופעלת, צליל האזעקה מושמע באמצעות צופר נפרד המגובה במצבר ומהבהבי החירום מהבהבים בו-זמנית. המספר ומשך השמעת אותות האזעקה מוגבלים על-ידי תקנות מקומיות. אם מצבר הרכב ינותק או אם הזנת המתח תנותק אזי יופעל צופר האזעקה. אם יש לנתק את מצבר הרכב, בטל את הפעלת מערכת האזעקה.

כדי להשתיק את צופר האזעקה (אם הופעל) ולהשבית את מערכת האזעקה, חבר מחדש את מצבר הרכב ושחרר את נעילת הרכב או העבר את מערכת ההצתה למצב מופעל.

משבת מנוע (אימוביליזר)

משבת המנוע (אימוביליזר) הוא חלק ממתג ההצתה, והוא בודק האם מותר להתניע את הרכב באמצעות המפתח שבשימוש.

מערכת המפתח האלקטרוני  21.

הפסקת הפעולה

מערכת האזעקה מושבתת בעקבות שחרור נעילת הרכב (באמצעות  או אחד מהלחצנים של הידיות החיצוניות של הדלתות), או העברת מתג ההצתה למצב מופעל. מהבהבי החירום יהבהבו כדי לאשר את ההשבתה.

המערכת אינה מושבתת בעת שחרור נעילת דלת הנהג באמצעות המפתח או באמצעות מתג נעילת הדלתות המרכזית בתא הנוסעים.

הערה

אם הופעלה האזעקה, שחרור נעילת הרכב באמצעות המפתח לא יפסיק את פעולת צופר האזעקה. כדי להפסיק את פעולת צופר האזעקה, העבר את מתג ההצתה למצב מופעל. אם האזעקה הופעלה, מהבהבי החירום לא יהבהבו בעקבות הפסקת הפעלתם.

הפעלה ללא ניטור תא הנוסעים

נטרל את הניטור של תא הנוסעים, לדוגמה כאשר משאירים בעלי חיים ברכב, או אם מחמם העזר הוגדר להפעלה מתוזמנת או להפעלה באמצעות שלט רחוק  116.

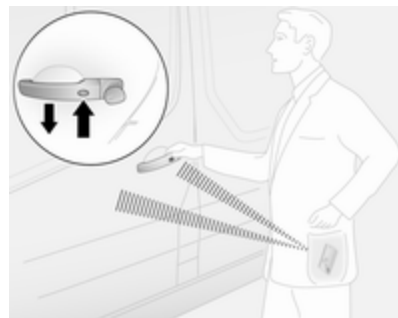

לחץ על הלחצן של אחת מידידות הדלתות החיצוניות.

- או -



לחץ על  כדי להפעיל את מערכת האזעקה.

כוונון חשמלי

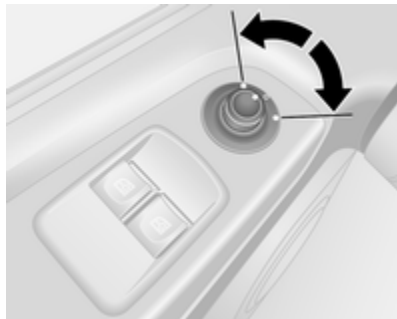

בחר את מראת הצד הרצויה על-ידי העברת המתג שמאלה או ימינה, ואחרי כן צודד את הבקר כדי לכוון את המראה.

אף מראה לא נבחרה כאשר המתג במצב האמצעי.

מראות צד

זגוגית קמורה

מראת הצד הקמורה כוללת אזור שאינו כדורי, והיא מפחיתה את הנקודות המתות בשדה הראייה. עיצוב המראה גורם לעצמים המשתקפים במראה להיראות קטנים יותר, והדבר עלול לפגוע ביכולתך להעריך את המרחק שלהם מן הרכב.

כוונון ידני

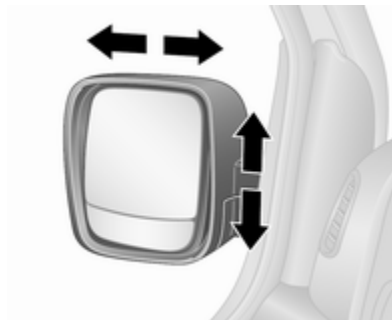

כוון את המראות על-ידי הפניה לכיוון הרצוי.

משבת המנוע (אימוביליזר) מופעל באופן אוטומטי לאחר הסרת המפתח ממתג ההצתה, וגם אם המפתח נשאר במתג ההצתה, כאשר מדוממים את המנוע.

אם לא ניתן להתניע את המנוע, העבר את מערכת ההצתה למצב מופסק והסר את המפתח, המתן שתי שניות בערך וחזור על ניסיון ההתנעה. אם ניסיון ההתנעה לא הצליח, נסה להתניע את המנוע באמצעות המפתח החילופי והתקשר למוסך לקבלת סיוע.

הערה

תוויות זיהוי בתדר רדיו (RFID) עלולות לגרום להפרעות עם המפתח. אל תניח אותו בקרבת המפתח בעת התנעת הרכב.

הערה

משבת המנוע אינו נועל את הדלתות. עליך לנעול תמיד את הדלתות עם יציאתך מן הרכב ולדרוך את מערכת האזעקה [24](#), [36](#).

מראות פנימיות

מניעת סנוור ידנית



להפחתת הסנוור, כוונן הידית שבתחתית בית המראה.

מראות מחוממות



מופעל בלחיצה על . נורית LED בלחצן מאירה כחיווי להפעלה.

החימום פועל כאשר המנוע פועל. מגננון החימום מתנתק אוטומטית לאחר פרק זמן קצר.

מערכת בקרת אקלים  110.

קיפול

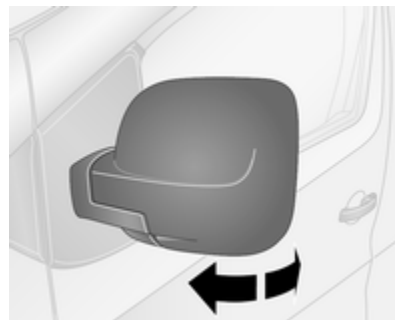

לשמירה על בטיחות הולכי רגל, מראות הצד ישלפו ממקומן במקרה שהן נחבטות בעוצמה מספקת. החזר המראה למקומה באמצעות לחץ קל שיופעל על בית המראה.

מצב חניה

ניתן לקפל את מראות הצד פנימה בלחיצה עדינה על הקצה החיצוני של בית המראה, לדוגמה, כשנמצאים במגרש חניה צפוף.

בהתאם לגרסה, מראות הצד עשויות להתקפל באופן אוטומטי למצב חניה בעקבות נעילת הרכב. למידע נוסף, עיין במדריך למשתמש של מערכת המידע והבידור.

מראה פנורמית



בהתאם לרכב, מראה קמורה גדולה ממוקמת בסך השמש של הנוסע הקדמי, ומסייעת להגדיל את שדה הראייה ולהפחית את הנקודות המתות.

מניעת סנוור אוטומטית



סנוור מכלי רכב עוקבים מופחת באופן אוטומטי בעת נהיגה בחשיכה.

חלונות

שמשה קדמית

שמשה קדמית מבודדת

לשמשה קדמית מבודדת יש ציפוי המחזיר את קרינת השמש. גם אותות נתונים, לדוגמה, אותות מתחנות אגרה, עשויים להיות מוחזרים.

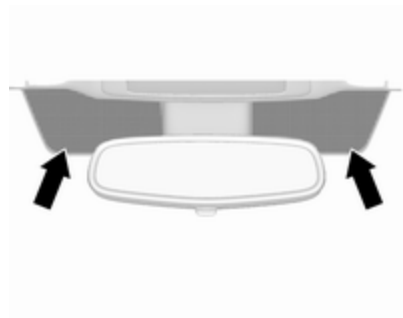

האזורים המסומנים בשמשה הקדמית אינם מצופים בציפוי המחזיר. יש להצמיד התקנים לרישום נתונים אלקטרוניים ולביצוע תשלומים לאזורים אלה. אחרת, עלולות להתרחש תקלות ברישום הנתונים.

תפקוד בטיחותי

כאשר זוגיית החלון נתקלת בהתנגדות במהלך הסגירה האוטומטית, היא נעצרת מייד ונפתחת שוב.

עומס יתר

כאשר החלונות מופעלים הפעלות חוזרות בתוך פרקי זמן קצרים, פעולת החלונות מופסקת לזמן מה.

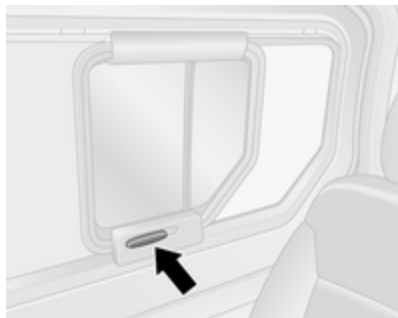
חלונות עורפיים**חלונות הזזה**

כדי להפעיל את החלונות החשמליים, העבר את מתג ההצתה למצב מופעל.



הפעל את המתג של החלון הנבחר על-ידי לחיצה לפתיחה או משיכה לסגירה (הרמה).

להפעלה הדרגתית: לחץ או משוך את המתג לזמן קצר.

לפתיחה או סגירה אוטומטית: לחץ או משוך את המתג לזמן ארוך יותר. החלון ייפתח או ייסגר באופן אוטומטי, כשתפקוד הבטיחות מאופשר. לעצירת התנועה, הפעל את המתג פעם נוספת באותו כיוון.

במקרה של קשיים בסגירת החלון כתוצאה מהצטברות קרה או לכלוך, הפעל את המתג מספר פעמים כדי לסגור את החלון בשלבים.

מדבקות שמשה קדמית

אסור להצמיד מדבקות כגון מדבקות כביש, אגרה או מדבקות אחרות לשמשה הקדמית, באזור המראה הפנימית.

החלפת שמשה קדמית**זהירות**

אם הרכב מצויד בחיישן למצלמה הצופה לפנים עבור מערכות הסיוע לנהג, חשוב ביותר שהחלפת השמשה הקדמית תבוצע באופן מדויק, בהתאם למפרטים של חברת אופל. אחרת, ייתכן שמערכות אלה לא יפעלו כהלכה וקיימת סכנה של התנהגויות ו/או הודעות לא צפויות ממערכות אלה.

חלונות חשמליים**⚠️ אזהרה**

היזהר בעת הפעלת החלונות החשמליים. סכנת פציעה בעיקר לילדים.

עקוב בזהירות אחר תנועת החלונות במהלך הסגירה. ודא שדבר לא יילכד בדרכם במהלך תנועתם.

כיסויי המראות חייבים להיות סגורים
במהלך הנסיעה.
מראה פנורמית ↺ 39.

שמש עורפית מחוממת



מופעל בלחיצה על . נורית LED בלחצן מאירה כחיווי להפעלה.

ניתן להפעיל את חימום המראות רק כשהמנוע פועל. מנגנון החימום מתנתק אוטומטית לאחר פרק זמן קצר. מערכת בקרת אקלים ↺ 110.

סכי שמש

ניתן לקפל את סכי השמש למטה או להסיטם לצד כדי למנוע סינוור מקרני השמש.

בסכי השמש מותקנות מראות איפור וכן קיים מחזיק כרטיסים בצד האחורי.

לפתיחה או סגירה, ראשית יש לשחרר את החלון על-ידי דחיפת החלק הקדמי של הידית כלפי מטה עד שהיא מגיעה למצב אנכי ואז החלק את החלון.

וילון שמש

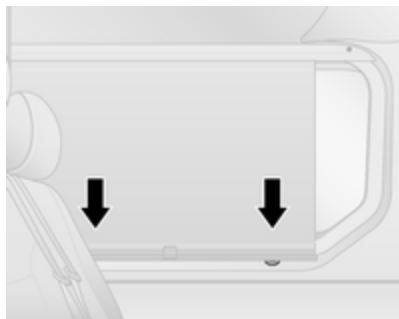

בהתאם לרכב, וילון שמש משולב בכיסוי החלון.

כדי לסגור, משוך את הידית מטה ושלב בנועלים שבתחתית.

כדי לפתוח, שחרר את הנועלים על-ידי משיכת וילון השמש מעט לעברך והובל אותו מעלה.

כוונון

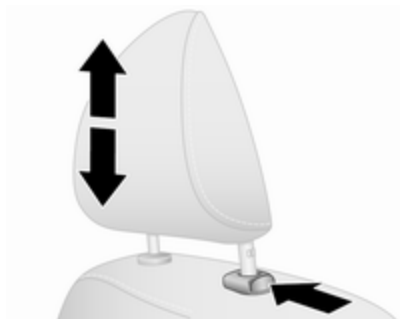

להרמה, משוך כלפי מעלה את משענת הראש ושלב.

להנמכה, לחץ על לחצן השחרור, כוונן את הגובה והרפה לשילוב.

משענות ראש

מיקום

⚠ אזהרה

הקפד לנהוג ברכב רק כשמשענות הראש ממוקמות כנדרש.

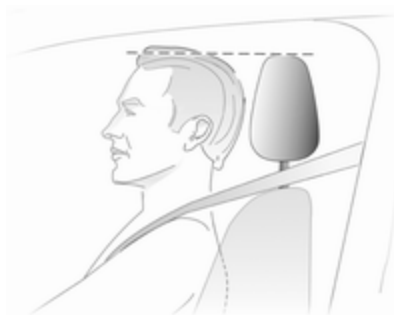

הקצה העליון של משענת הראש חייב להיות בגובה החלק העליון של הראש. כאשר לא ניתן, במקרה של נהג גבוה מאד, הצב את משענת הראש במצבה הגבוה ביותר. קבע את משענת הראש במצבה הנמוך ביותר עבור נוסע קטן מידות.

מושבים, מערכות ריסון

- 43 משענות ראש
- 44 מושבים קדמיים
- 44 מיקום המושב
- 45 כוונון המושב
- 47 קיפול המושבים
- 47 משענת יד
- 47 חימום
- 48 מושבים אחוריים
- 52 חגורות בטיחות
- חגורות בטיחות בעלות שלוש נקודות עיגון
- 53
- 56 מערכת כריות אוויר
- 59 מערכת כריות אוויר קדמיות
- 60 מערכת כריות אוויר צדיות
- 60 מערכת כריות וילון
- 61 השבתת מערכת כריות האוויר
- 62 מערכות ריסון ילדים
- מיקומי התקנות מושבי בטיחות לילדים
- 64

מושבים קדמיים

מיקום המושב

⚠ אזהרה

נהג ברכב רק כשמושבך מכוון כהלכה.

⚠ אסכנה

אל תשב במרחק קטן מ-25 ס"מ מגלגל ההגה, כדי לאפשר פריסה בטיחותית של כרית האוויר.

⚠ אזהרה

אסור בשום מקרה לכוון את המושבים במהלך נהיגה. המושבים עלולים לנוע ללא שליטה.

⚠ אזהרה

אסור בהחלט לאחסן חפצים כלשהם שאינם מאובטחים מתחת למושבים. מגש אחסון מתחת למושב, תיבת אחסון
72. ⚡

אל תנהג כאשר מישהו יושב במושב בו משענת הראש הוסרה.

התקנה

ראשית, הטה את משענת הגב לפנים, ולאחר מכן הכנס את המוטות של משענת הראש לחורים שלהם.

הנמך את משענת הראש עד לסוף מהלכה ולאחר מכן הרם את משענת הראש (לחץ קודם על לחצן השחרור לפי הצורך) עד שהיא משתלבת בבטחה במצב הרצוי.

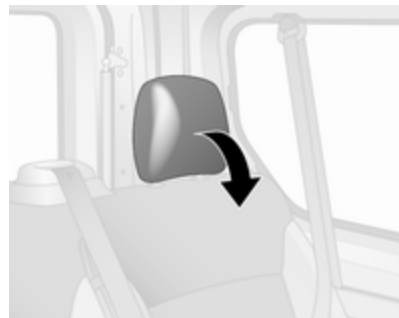

ניתן גם לקפל לפנים את משענות הראש של המושב האחורי.

הערה

אפשר לחבר אביזרים מורשים למשענת הראש של מושב הנוסע הקדמי רק כאשר המושב אינו בשימוש.

הסרה

לדוגמה כששתמשים במושב בטיחות לילדים ⚡ 62.

ראשית הטה את משענת הגב לפנים, ולאחר מכן משוך את משענת הראש למצב הגבוה ביותר. לחץ על לחצן השחרור ומשוך את משענת הראש כלפי מעלה כדי להסירה.

אחסן את משענות הראש באזור המטען בצורה מאובטחת.

כוונון אורכי



משוך את הידית, החלק את המושב, ואז שחרר את הידית.

נסה להזיז את המושב קדימה ואחורה כדי לוודא שהמושב נעול במקומו.

להגה כאשר הזרועות כפופות מעט. שמור על המגע בין כתפריך למשענת הגב בעת סיבוב ההגה. אל תרכיך את משענת הגב לאחור בזווית גדולה מדי. זווית ההטיה המומלצת היא כ-25° לכל היותר.

• כוונן את המושב ואת גלגל ההגה כך שפרק היד שלך נח על החלק העליון של גלגל ההגה כאשר הזרוע מתוחה במלואה והכתפיים נשענות על משענת הגב.

• כוונן את מצב ההגה ⇐ 80.

• כוונן את משענת הראש ⇐ 43.

• כוונן את גובה נקודת העיגון של חגורת הבטיחות ⇐ 53.

• כוונן את תמיכת הגב התחתון לקבלת תמיכה לשמירת צורתו הטבעית של עמוד השדרה ⇐ 45.

כוונון המושב

נהג רק כאשר המושבים ומשענות הגב נעולים במקומם.



• שב במושב כשהישבן צמוד ככל האפשר למשענת הגב. כוונן את המרחק בין המושב לדוושות כך שרגליך תהיינה כפופות במקצת כאשר אתה לוחץ על הדוושות. הסט את מושב הנוסע הקדמי לאחור עד סוף מהלכו.

• קבע את גובה המושב בגובה שיאפשר שדה ראייה נקי מכל הצדדים ותראה בבירור את לוח המדים והמחוננים. המרווח בין ראשך למסגרת התקרה אמור להיות לפחות כף יד אחת. ירכיך אמורות להישען קלות על כרית המושב מבלי להפעיל לחץ עליה.

• שב במושב כשכתפריך צמודים עד כמה שניתן למשענת הגב. קבע את זווית משענת הגב כך שניתן להגיע בקלות

תמיכת גב תחתון

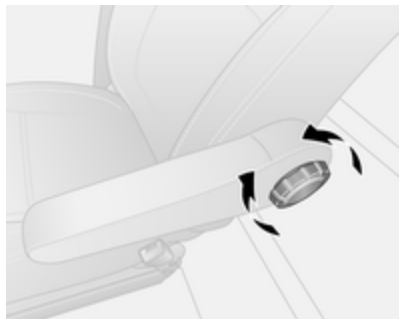

כוון את משענות היד באמצעות כפתור הבקרה בהתאם לדרישותיך האישיות. סובב את כפתור הבקרה כדי להגדיל או להקטין את התמיכה.

גובה המושב

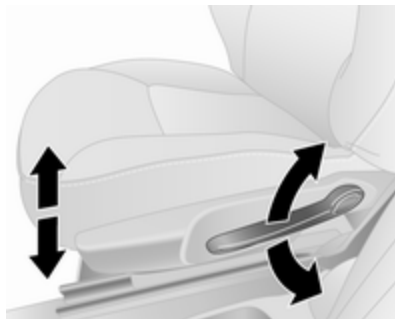

תנועת השאיבה של הידית:
למעלה : המושב מוגבה
למטה : המושב מונמך

הטיית משענת הגב

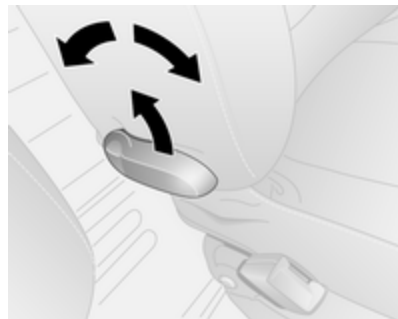

משוך בידיך, כוון את זווית הרכנת משענת הגב והרפה מן הידית. אפשר למשענת הגב להינעל בנקישה. אל תישען על משענת הגב בעת הכוונון.

קפל את משענת היד למצב זקוף ביותר כאשר היא אינה נדרשת או כדי לאפשר תנועה למצב התחתון ביותר שלה. הרם את משענת היד לפי הצורך.

חימום



לחץ על עבור המושב המתאים כשהמונע פועל; נורית LED שבמתג מאירה. לחץ על הצד האחר של מתג הנדנד כדי להפסיק את חימום המושבים.

חימום המושבים נשלט באמצעות תרמוסטט והוא נפסק באופן אוטומטי כאשר טמפרטורת המושב מספקת. שימוש ממושך לנוסעים בעלי עור רגיש אינו מומלץ.

כדי להחזיר למצב רגיל, משוך את ידית השחרור, הרם את משענת הגב ושחרר את הידית. אפשר למשענת הגב להינעל בנקישה.

⚠ אזהרה

כאשר מושב הנוסע הקדמי נמצא במצב מקופל, חובה להשבית את פעולת מערכת כריות האוויר של הנוסע הקדמי.
השבתת כריות האוויר ⚡ 61.

משענת יד

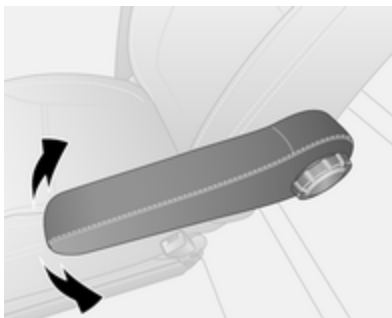

קיפול המושבים

מושב נוסע קדמי אמצעי מתקפל

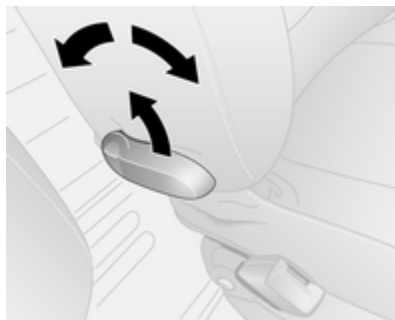

משוך את ידית השחרור, קפל את משענת הגב קדימה עד הסוף ושחרר את הידית. אפשר למשענת הגב להינעל בנקישה.

הערה

כאשר המושב הוא במצב הגבוה ביותר שלו, דחף מטה את משענות הראש לפני קיפול משענת הגב.

ודא שאין דבר המונע את קיפול המושב לדוגמה סך שמש ⚡ 42, מחזיק כוסות ⚡ 70.

מושבים אחוריים

בהתאם לרכב, ניתן להתקין מושבים בשורה שנייה וכן בשורה שלישית.

גישה למושבים האחוריים



כדי להקל על הגישה אל מושבי השורה השלישית (אם מותקנים), פתח את דלת ההזזה הצדדית ודחוף כלפי מטה את ידית השחרור על מושב הגישה המתקפל שבשורה השנייה וקפל לפניו את משענת הגב של המושב. במידת הצורך, שחרר את חגורות הבטיחות מאבזמיהן.

אזהרה

דא שמשענת הגב חוזרת למצבה הנכון וכי אבזמי החגורה מחוברים בצורה בטוחה.

חגירה ושחרור של חגורת הבטיחות
53

דלת הזזה 30

כרית המושב



לפי הגרסה, ניתן לכווון את כרית המושב לאחד מבין חמישה מצבים על-ידי משיכה של הרצועה הממוקמת בחזית המושב והחלקת כרית המושב בעדינות לפניו או לאחור.

מגש אחסון מתחת למושב 72

קיפול והסרה של המושבים האחוריים

אזהרה

בעת קיפול או הסרה של מושבים אחוריים, הרחק את הידיים והרגליים מאזור התנועה.

אסור בשום מקרה לכווון את המושבים במהלך נהיגה. המושבים עלולים לנוע ללא שליטה.

דא שהמושבים האחוריים ומשענות הגב משולבים היטב לפני ישיבה במושבים האחוריים.

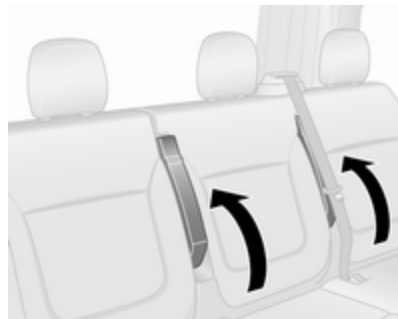

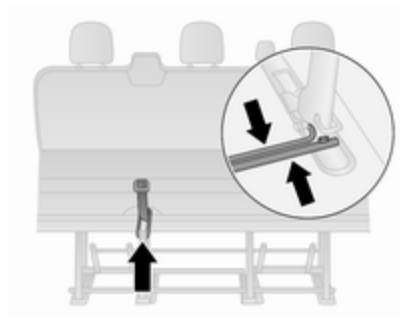

משוך את רצועת השחרור וקפל את משענת הגב על המושב.

החזק את מוטות הנעילה והצמד אותם יחד בו-זמנית.

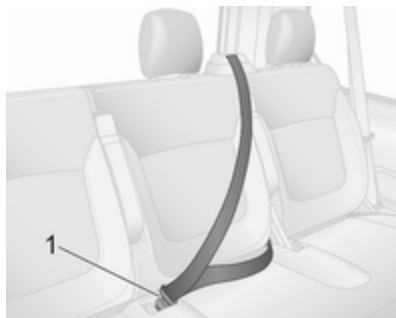
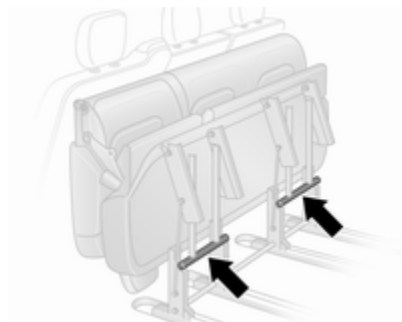

עבור המושב האחורי המרכזי, הכנס את הלשונית אל האבזם 1.

קיפול המושבים האחוריים

בגרסות מסוימות, אפשר להגדיל את אזור תא המטען על-ידי קיפול המושבים האחוריים של השורה השלישית (אם קיימים).

⚠ אזהרה

פעל בזהירות בעת קיפול המושב - היזהר מחלקים נעים. ודא שהמושב מאובטח כאשר הוא מקופל במלואו.

במידת הצורך, הסר את משענות הראש 43.

לפני קיפול או הסרה של המושבים האחוריים, ודא שמשענות היד קופלו למצב הזקוף ביותר שלהן.

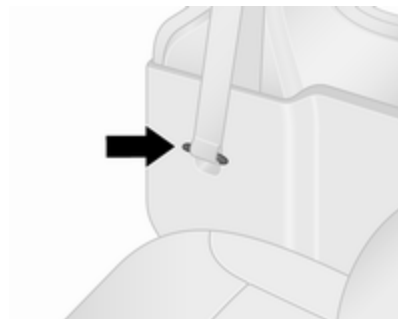

לפני קיפול או הסרה של המושבים האחוריים, ראשית יש לשחרר את חגורות הבטיחות האחוריות מהאבזמים שלהן ולאחסן את הלשוניות במקום המיועד להן.

שחרר את המושבים על-ידי לחיצה כלפי מטה והחלקה קדימה של תפסי הנעילה הנמצאים בצד שמאל ובצד ימין של תושבות המושב.

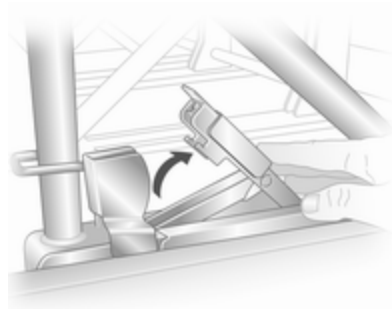

הרם את תפסי הנעילה, ואז דחף את יחידת המושב לאחור כדי לשחרר אותה מנקודות העיגון ברצפה האחורית.

הגבה את יחידת המושב, ואז דחף אותה שוב לאחור כדי לשחרר אותה מנקודות העיגון ברצפה הקדמית. כעת ניתן להרים ולהוציא את יחידת המושב ממקומה.

חובה להוציא את המושבים רק דרך דלת ההיזה הצדית (לא דרך הדלתות האחוריות / הדלת העורפית). חובה להוציא את מושבי השורה השנייה מהרכב לפני הוצאת מושבי השורה השלישית.

⚠ אזהרה

אסור בשום מקרה להסיר את המושבים במהלך נהיגה מכיוון שהם עלולים לנוע ללא שליטה.

⚠ אזהרה

המושבים הניתנים להסרה הם כבדים! אל תנסה לבצע הסרה ללא סיוע.

במידת הצורך, הסר את משענות הראש 43.

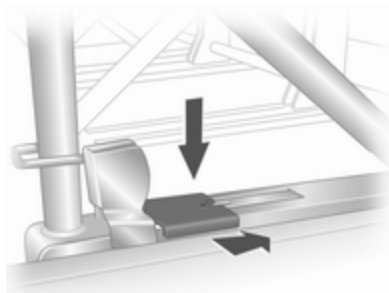

הרם וקפל את מכלול המושב לפניו עד שהוא משתלב במצב מקופל לפניו.

לחץ על החלק העליון של המושב ונעל אותו למקומו על-ידי דחיפת ידיית הנעילה (מסומנות בחץ). ודא שהמושב משולב ומאובטח במקומו.

זהירות

מטעמי בטיחות, אל תניח מטענים על המושבים האחוריים המקופלים.

בזמן החזרת מכלול המושב למצבו המקורי, משוך את מוטות הנעילה, הורד בזהירות את מכלול המושב וודא שידיות הנעילה ממוקמות כהלכה ונעולות.

הערה

ודא שנקודות העיגון נקיות לפני התקנת המושב. הן חייבות להיות נקיות מחול או כל חומר זר אחר שעלול למנוע מהמושב להינעל באופן מאובטח.

הרם את משענת הגב, ובמידת הצורך, התקן את משענות הראש.

הסרת המושבים האחוריים

בגרסות מסוימות, אפשר להגדיל את אזור תא המטען על-ידי הסרת המושבים האחוריים של השורה השנייה ושל השורה השלישית (אם קיימים).

אזהרה

בעת התקנת המושבים, ודא שהם ימוקמו נכון בנקודות העיגון וכי תפסי הנעילה ישולבו במלואם.

אם לא ניתן לנעול את המושבים למקומם באופן מאובטח, התייעץ עם מוסך.

הערה
ודא שנקודות העיגון נקיות לפני התקנת המושב. הן חייבות להיות נקיות מחול או כל חומר זר אחר שעלול למנוע מהמושב להינעל באופן מאובטח.

מקם את יחידת המושבים מעל לנקודות העיגון הקדמיות ולאחר מכן דחוף את יחידת המושבים עד שהיא יושבת מעל לנקודות העיגון האחוריות.

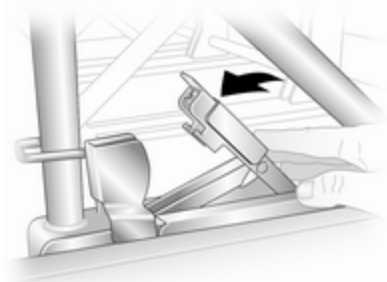

הורד את תפסי הנעילה ודחוף אותם עד שהם ננעלים במקומם באופן מאובטח. ודא שהסימונים החזותיים שעל תפסי הנעילה מיושרים כהלכה.

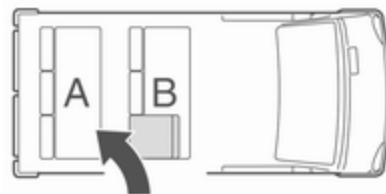
התקנת המושבים האחוריים

בעת התקנת מושבים מחדש, ודא תמיד שהשורה עם מושב הגישה המתקפל **B** ממוקמת נכון לפני שורת המושבים הקבועה **A**.

חובה להכניס את המושבים רק דרך דלת ההוצה הצדית (לא דרך הדלתות האחוריות / הדלת העורפית). חובה להכניס את מושבי השורה השלישית אל הרכב לפני הכנסת מושבי השורה השנייה.

זהירות

לא ניתן להחליף בין שורות המושבים השנייה והשלישית וחייבים להתקין אותן בחזרה במקומן המקורי.

חגורות בטיחות



חגורות הבטיחות ננעלות בעת האצה או האטה חזקה של הרכב, ומרסנות את היושבים ברכב למושב. כתוצאה מכך מופחתת משמעותית סכנת הפציעה.

אזהרה

חגור את חגורת הבטיחות לפני תחילת הנהיגה.

במקרה של תאונה, נוסעים שאינם חגורים מסכנים את הנוסעים האחרים ברכב ואת עצמם.

חגורות הבטיחות תוכננו לחגור רק אדם אחד בכל פעם.

מערכות ריסון ילדים 62.

בדוק לעיתים מזומנות את חלקי מערכת חגורות הבטיחות לגילוי נזק ותפקוד תקין.

דאג להחלפת רכיבים פגומים. לאחר תאונה, דאג להחלפה במוסך של החגורות והקדם מותחנים שהופעלו.

הערה

ודא שהחגורות לא ינזקו מדריכה עליהן בנעלים, מעצמים בעלי פינות חדות או מלכידה בין דלת למרכב. מנע חדירת לכלוך למנגנוני הגלילה של החגורות.

תזכורת לחגירת חגורת בטיחות

בהתאם לגרסה, ייתכן ששני המושבים הקדמיים מצוידים בתזכורת לחגירת חגורות בטיחות, המצוינת בנורת החיווי. בקונסולת הגג 92.

מגבילי כוח בחגורות

במושבים הקדמיים, המאמץ המופעל על גוף הנוסעים מופחת על ידי שחרור משוכך של הידוק החגורה במהלך ההתנגשות.

קדם מותחנים

במקרה של התנגשות חזיתית או חזית-אחור בעוצמה מסוימת, אבזמי חגורות הבטיחות הקדמיות נמשכים למטה כדי להדק את החגורות.

אזהרה

טיפול לא נכון התקנת חגורות או אבזמי חגורות (לדוגמה הסרה או התקנת חגורות או אבזמי חגורות) עלול לגרום להפעלת קדם המותחנים ולהוות סיכון לפציעה.

בעקבות הפעלת הקדם מותחנים תאיר ברציפות נורית האזהרה 92.

חובה להחליף במוסך קדם מותחנים שהופעלו. קדם מותחנים מופעלים רק פעם אחת.

הערה

אסור לחבר או להתקין אבזרים כלשהם או חפצים אחרים שעלולים להפריע לפעולת מותחני הקדם של חגורות הבטיחות. אסור לבצע שינויים ברכיבי מותחני הקדם של חגורות הבטיחות מכיוון שפעולה כזאת תבטל את אישור סיווג הרכב.

כוונון גובה

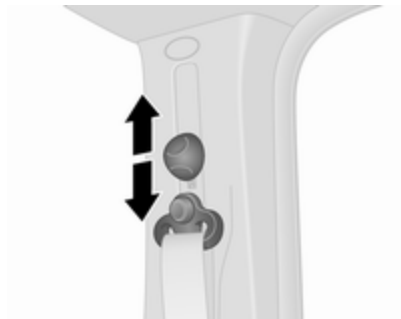

החלק את התקן הכווןון מעלה או מטה למצב הרצוי:

- משוך החגורה מעט החוצה.
- הטה את התקן הכווןון כלפי מטה כדי לשחרר והחלק את כווןון הגובה כלפי מטה או דחף את כווןון הגובה כלפי מעלה מבלי להטות את התקן הכווןון.

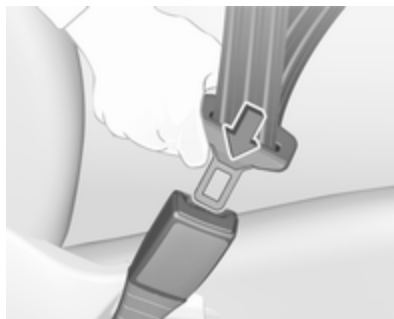

פריטי ביגוד רופפים או מגושמים מונעים הצמדת החגורה לגופך. אל תניח עצמים כגון תיקי יד או טלפונים ניידים בין החגורה לגופך.

⚠ אזהרה

אסור לחגורה להישען כנגד עצם קשה או שביר המצוי בכיסוי הביגוד שלך.

תזכורת לחגירת חגורת בטיחות  92 ⇐

חגורות בטיחות בעלות שלש נקודות עיגון

חגורות בטיחות במושבים הקדמיים

חגירה



משוך החוצה את החגורה ממגנון האיסוף שלה, נתב אותה מבלי לפתלה לרוחב גופך בהצלבה והכנס את הלשונית לאבזם.

מתח את חגורת הירכיים לעתים מזומנות במהלך הנהיגה על ידי משיכה בחגורת הכתף.

חגורות בטיחות במושבים האחוריים

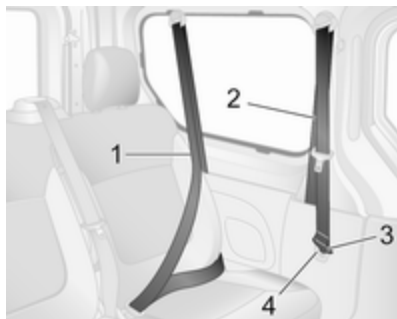

עבור מושבי השורה השנייה, השתמש תמיד בחגורות הבטיחות היותר קדמיות 2 (הממוקמות מאחורי שורת המושבים השנייה). כשחגורות שורת המושבים השנייה 2 אינן בשימוש, אחסן את לשוניות הנעילה 3 בבית שלהן 4 כדי למנוע נזק לרכב.

עבור מושבי השורה השלישית (ראה איור), השתמש תמיד בחגורות הבטיחות היותר אחוריות 1 (הממוקמות מאחורי שורת המושבים השלישית).

שחרור



לשחרור החגורה, לחץ על הכפתור האדום באבזם. חגורת הבטיחות תיגלל באופן אוטומטי.



כוונן את הגובה כך שהחגורה תישען על כתף. אסור שהחגורה תמוקם לרוחב צווארך או זרועך.

אזהרה ⚠

אל תבצע כונון במהלך הנהיגה.

עבור המושב האחורי המרכזי, שלוף את החגורה ממנגנון הגלילה, העבר אותה כשהיא אינה מפותלת לרוחב גופך והכנס את הלשונית אל האבזם 7.

אזהרה

דא שהמושבים האחוריים ומשענות הגב משולבים היטב לפני ישיבה במושבים האחוריים.
מושבים אחוריים ⚠ 48.

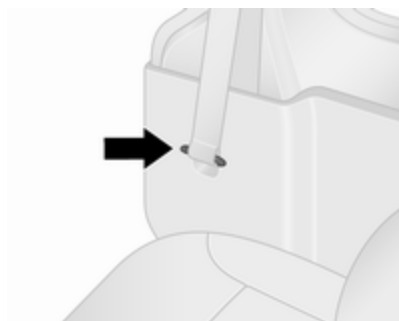

כדי למנוע נזק לרכב, אחסן תמיד את לשוניות הנעילה של חגורות הבטיחות של המושבים האחוריים החיצוניים בבתים שלהן, אם קיימים.

אזהרה

חגורת הבטיחות לא תהיה יעילה במקרה תאונה אם הלשונית התחתונה וגם הלשונית העליונה לא יהיו מותקנות באבזם כהלכה.

כשמשחררים את חגורת הבטיחות, תמיד יש לשחרר קודם את הלשונית העליונה מהאבזם שלה, לפני הלשונית התחתונה.

הסר את לשוניות הנעילה מהאבזמים שלהן לפני הסרת המושבים מהרכב, או כדי להקל על הגישה למושבים האחוריים.

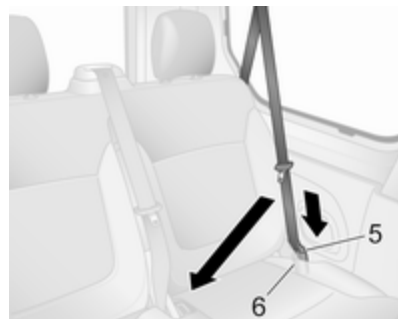
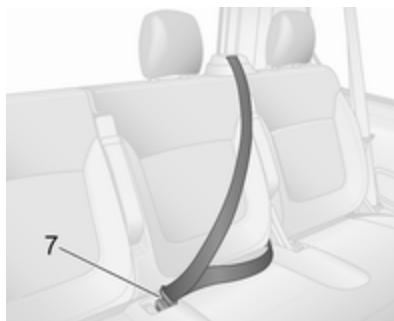

לפני חגירת חגורת הבטיחות האחורית הקיצונית, ראשית יש לוודא שלשונית הנעילה התחתונה 5 משולבת כהלכה באבזם שלה 6.

לאחר מכן העבר את החגורה מעל אזור הירכיים והכתף (כשהיא אינה מפותלת) והכנס את הלשונית העליונה אל האבזם המתאים.

עיון בנושא "חגורות בטיחות במושבים הקדמיים" שפורט לעיל להוראות חיבור וניתוק.

עבור המושב האחורי המרכזי, כשהמושב אינו בשימוש הכנס את הלשונית אל האבזם המתאים.

שימוש בחגורת בטיחות במהלך ההריון



⚠ אזהרה

יש למקם את חגורת הירכיים נמוך ככל הניתן לרוחב האגן כדי למנוע הפעלת לחץ על הבטן.

מערכת כריות אוויר

מערכת כריות האוויר כוללת מספר מערכות נפרדות, בהתאם לרמת האבזור. כשכריות האוויר מופעלות, הן מתנפחות בתוך מילישניות. הכריות גם מתכווצות במהירות גדולה כל כך שלעיתים קרובות קשה להבחין בהפעלתן במהלך ההתנגשות.

⚠ אזהרה

מכיוון שמערכת כרית האוויר פועלת באופן של פיצוץ, התיקונים חייבים להתבצע רק על-ידי עובדים מיומנים ומוסמכים.

⚠ אזהרה

הוספת אביזרים המשנים את מסגרת הרכב, את מערכת הפגוש, את גובהו, את חזית הרכב או הפח בצדי הרכב, עשויה למנוע תפקוד תקין של מערכת כריות האוויר. הפעלת מערכת כריות האוויר עשויה להיות מושפעת לרעה גם מהחלפה של חלקים במושבנים הקדמיים, חגורות בטיחות, מודול האבחון והחישה של כריות האוויר,

גלגל ההגה, לוח המדדים והמחוונים, האטמים הפנימיים של הדלתות כולל הרמקולים, ומודולים כלשהם של כריות האוויר, חיפויי התקרה או העמודים, החיישנים הקדמיים, חיישני פגיעות הצד או חיווט כריות האוויר.

הערה

הבקרה האלקטרונית השולטת במערכות כריות האוויר ובקדם מותחנים ממוקמת באזור הקונסולה המרכזית. אל תניח עצמים מגנטיים באזור זה.

אל תצמיד פריטים כלשהם על כיסויי תאי האחסון של כריות האוויר, ואל תכסה אזורים אלה בחומרים אחרים. דאג להחלפת כיסויים פגומים במוסך.

כל כרית אוויר מופעלת רק פעם אחת. הבא הרכב למוסך להחלפת כריות האוויר שהופעלו. ייתכן שבנוסף לכך יהיה צורך להחליף את גלגל ההגה, לוח המדדים והמחוונים, חלק מהחיפויים, אטמי הדלתות, הידיות והמושבים.

אסור לבצע שינוי כלשהו במערכת כרית האוויר מכיוון שהדבר ישלול את תוקף רישיון ההפעלה של הרכב.

נורית אזהרה  של מערכת כריות האוויר  92.

DA: Brug ALDRIG en bagudvendt autostol på et forsæde med AKTIV AIRBAG, BARNET kan komme i LIVSFARE eller komme ALVORLIGT TIL SKADE.

SV: Använd ALDRIG en bakåtvänd barnstol på ett säte som skyddas med en framförvarande AKTIV AIRBAG. DÖDSFALL eller ALLVARLIGA SKADOR kan drabba BARNET.

FI: ÄLÄ KOSKAAN sijoita taaksepäin suunnattua lasten turvaistuinta istuimelle, jonka edessä on AKTIIVINEN TURVATYYNY, LAPSI VOI KUOLLA tai VAMMAUTUA VAKAVASTI.

NO: Bakovervendt barnesikringsutstyr må ALDRI brukes på et sete med AKTIV KOLLISJONSPUTE foran, da det kan føre til at BARNET utsettes for LIVSFARE og fare for ALVORLIGE SKADER.

PT: NUNCA use um sistema de retenção para crianças voltado para trás num banco protegido com um AIRBAG ACTIVO na frente do

FR: NE JAMAIS utiliser un siège d'enfant orienté vers l'arrière sur un siège protégé par un COUSSIN GONFLABLE ACTIF placé devant lui, sous peine d'infliger des BLESSURES GRAVES, voire MORTELLES à l'ENFANT.

ES: NUNCA utilice un sistema de retención infantil orientado hacia atrás en un asiento protegido por un AIRBAG FRONTAL ACTIVO. Peligro de MUERTE o LESIONES GRAVES para el NIÑO.

RU: ЗАПРЕЩАЕТСЯ устанавливать детское удерживающее устройство лицом назад на сиденье автомобиля, оборудованном фронтальной подушкой безопасности, если ПОДУШКА НЕ ОТКЛЮЧЕНА! Это может привести к СМЕРТИ или СЕРЬЕЗНЫМ ТРАВМАМ РЕБЕНКА.

NL: Gebruik NOOIT een achterwaarts gericht kinderzitje op een stoel met een ACTIEVE AIRBAG ervoor, om DODELIJK of ERNSTIG LETSEL van het KIND te voorkomen.

מערכות ריסון ילדים על משב נוסע
קדמי עם מערכות כריות אוויר

אזהרה בהתאם להנחיות תקנה
:ECE R94.02



EN: NEVER use a rear-facing child restraint system on a seat protected by an ACTIVE AIRBAG in front of it, DEATH or SERIOUS INJURY to the CHILD can occur.

DE: Nach hinten gerichtete Kindersitze NIEMALS auf einem Sitz verwenden, der durch einen davor befindlichen AKTIVEN AIRBAG geschützt ist, da dies den TOD oder SCHWERE VERLETZUNGEN DES KINDES zur Folge haben kann.

SR: NIKADA ne koristiti bezbednosni sistem za decu u kome su deca okrenuta unazad na sedištu sa AKTIVNIM VAZDUŠNIM JASTUKOM ispred sedišta zato što DEFE može da NASTRADA ili da se TEŠKO POVREDI.

МК: НИКОГАШ не користете детско седиште свртено наназад на седиште заштитено со АКТИВНО ВОЗДУШНО ПЕРНИЧЕ пред него, зато што детето може ДА ЗАГИНЕ или да биде ТЕШКО ПОВРЕДЕНО.

BG: НИКОГА не използвайте детска седалка, гледаща назад, върху седалка, която е защитена чрез АКТИВНА ВЪЗДУШНА ВЪЗГЛАВНИЦА пред нея - може да се стигне до СМЪРТ или СЕРИОЗНО НАРАНЯВАНЕ на ДЕТЕТО.

RO: Nu utilizați NICIODATĂ un scaun pentru copil îndreptat spre partea din spate a mașinii pe un scaun protejat de un AIRBAG ACTIV în fața sa; acest lucru poate duce la DECESUL sau VĂTĂMAREA GRAVĂ a COPILULUI.

kullanmayınız. ÇOCUK ÖLEBİLİR veya AĞIR ŞEKİLDE YARALANABİLİR.

UK: НИКОЛИ не використовуйте систему безпеки для дітей, що встановлюється обличчям назад, на сидінні з УВІМКНЕНОЮ ПОДУШКОЮ БЕЗПЕКИ, інакше це може призвести до СМЕРТІ чи СЕРІОЗНОГО ТРАВМУВАННЯ ДИТИНИ.

HU: SOHA ne használjon hátrafelé néző biztonsági gyerekléssel előlről AKTÍV LÉGSZÁKKAL védett ülésen, mert a GYERMEK HALÁLÁT vagy KOMOLY SÉRÜLÉSÉT okozhatja.

HR: NIKADA nemojte koristiti sustav zadržavanja za djecu okrenut prema natrag na sjedalu s AKTIVNIM ZRAČNIM JASTUKOM ispred njega, to bi moglo dovesti do SMRTI ili OZBILJNIH OZLJEDA za DIJETE.

SL: NIKOLI ne nameščajte otroškega varnostnega sedeža, obrnjenega v nasprotni smeri vožnje, na sedež z AKTIVNO ČELNO ZRAČNO BLAZINO, saj pri tem obstaja nevarnost RESNIH ali SMRTNIH POŠKODB za OTROKA.

mesmo, poderá ocorrer a PERDA DE VIDA ou FERIMENTOS GRAVES na CRIANÇA.

IT: Non usare mai un sistema di sicurezza per bambini rivolto all'indietro su un sedile protetto da AIRBAG ATTIVO di fronte ad esso: pericolo di MORTE o LESIONI GRAVI per il BAMBINO!

EL: ΠΟΤΕ μη χρησιμοποιείτε παιδικό κάθισμα ασφαλείας με φορά προς τα πίσω σε κάθισμα που προστατεύεται από μετωπικό ΕΝΕΡΓΟ ΑΕΡΟΣΑΚΟ, διότι το παιδί μπορεί να υποστεί ΘΑΝΑΣΙΜΟ ή ΣΟΒΑΡΟ ΤΡΑΥΜΑΤΙΣΜΟ.

PL: NIE WOLNO montować fotelika dziecięcego zwróconego tyłem do kierunku jazdy na fotelu, przed którym znajduje się WŁĄCZONA PODUSZKA POWIETRZNA. Niezastosowanie się do tego zalecenia może być przyczyną ŚMIERCI lub POWAŻNYCH OBRAŻEŃ u DZIECKA.

TR: Arkaya bakan bir çocuk emniyet sistemini KESİNLİKLE önünde bir AKTİF HAVA YASTIĞI ile korunmakta olan bir koltukta

מערכת כריות אוויר קדמיות

מערכת כריות האוויר הקדמיות כוללת כרית אוויר אחת בטבור ההגה וכרית אחת בחיפוי לוח המדים והמחווניים בצד הנוסע הקדמי. ניתן לזהותן באמצעות המלה **AIRBAG**.

מערכת כריות האוויר הקדמיות מופעלת במקרה של תאונה בעצמה מסוימת. מתג ההצתה חייב להיות במצב מופעל.

כריות האוויר המנופחות סופגות את כוח ההולם, וכך מקטינות באופן משמעותי את הסכנה לפציעה בחלק גופם העליון או בראשם של היושבים במושבים הקדמיים.

אזהרה

ההגנה המיטבית מושגת רק כשהמושב נמצא במיקום הנכון. מיקום המושב ↵ 44.

שמור את החלל לתוכו מתנפחת כרית האוויר חופשי ממכשולים.

חגור את חגורת הבטיחות באופן נכון ומאובטח. רק אז תוכל כרית האוויר להגן עליך.

kaitstud iste, sest see võib põhjustada LAPSE SURMA või TÕSISE VIGASTUSE.

MT: QATT tuža tražzin għat-tfal li jħares lejn in-naħa ta' wara fuq sit protett b'AIRBAG ATTIV quddiemu; dan jista' jikkawża l-MEWT jew ĠRIEĦI SERJI lit-TFAL.

GA: Ná húsáid srian sábháilteachta línbh cúil RIAMH ar shuíochán a bhfuil mála aeir ag feidhmiú os a chomhair. Tá baol BÁIS nó GORTÚ DONA don PHÁISTE ag baint leis.

מעבר לאזהרה הנדרשת לפי ECE R94.02, מטעמי בטיחות חובה להשתמש במערכת ריסון ילדים הפונה לפנים לפי ההוראות והמגבלות המפורטות בטבלאות מיקומי התקנות מושבי הבטיחות לילדים ↵ 64.

תווית כרית האוויר ממוקמת על סך השמש של הנוסע הקדמי.

אסכנה

אסור להשתמש בהתקן ריסון ילדים במושב נוסע קדמי שבו כרית האוויר הקדמית פעילה.

CS: NIKDY nepoužívejte dětský zádržný systém instalovaný proti směru jízdy na sedadle, které je chráněno před sedadlem AKTIVNÍM AIRBAGEM. Mohlo by dojít k VÁŽNĚMU PORANĚNÍ nebo ÚMRTÍ DÍTĚTE.

SK: NIKDY nepoužívajte detskú sedačku otočenú vzad na sedadle chránenom AKTÍVNÝM AIRBAGOM, pretože môže dôjsť k SMRTI alebo VÁŽNYM ZRANENIAM DIEŤAŤA.

LT: JOKIU BŪDU nemontuokite atgal atgręžtos vaiko tvirtinimo sistemos sėdynėje, prieš kurią įrengta AKTYVI ORO PAGALVĖ, nes VAIKAS GALI ŽŪTI arba RIMTAI SUSIŽALOTI.

LV: NEKĀDĀ GADĪJUMĀ neizmantojiet uz aizmuguri vērstu bērnu sēdekļīti sēdvietā, kas tiek aizsargāta ar tās priekšā uzstādītu AKTĪVU DROŠĪBAS SPILVENU, jo pretējā gadījumā BĒRNS var gūt SMAGAS TRAUMAS vai IET BOJĀ.

ET: ÄRGE kasutage tahapoole suunatud lapseturvaistet istmel, mille ees on AKTIIVSE TURVAPADJAGA

מערכת כריות וילון



מערכת כריות הווילון כוללת כרית אוויר המותקנת במסגרת הגג בכל צד. ניתן לזהותן באמצעות המלה **AIRBAG** על החיפוי העילי.

מערכת כריות הווילון מופעלת במקרה של פגיעה צידית בעצמה מסוימת. מתג ההצתה חייב להיות במצב מופעל.

כריות האוויר המנופחות סופגות את כוח ההולם, וכך מקטינות באופן משמעותי את הסכנה לפגיעה בראש במקרה של פגיעה צדית.

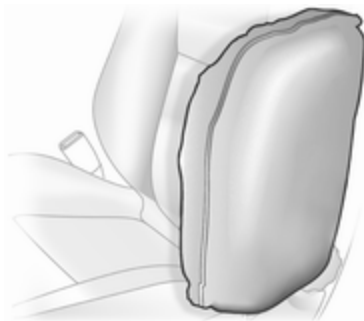

כריות האוויר המנופחות סופגות את כוח ההולם, וכך מפחיתות באופן משמעותי את הסכנה של פגיעה בחלק הגוף העליון ובאגן הירכיים.

⚠ אזהרה

שמור את החלל לתוכו מתנפחת כרית האוויר חופשי ממכשולים.

הערה

השתמש אך ורק בכיסויי מושב שאושרו לשימוש ברכב. היזהר לא לכסות את תאי כריות האוויר.

מערכת כריות אוויר צדיות



מערכת כריות האוויר הצדיות כוללת כרית אוויר במשענת הגב של כל מושב קדמי. ניתן לזהותן באמצעות המילה **AIRBAG**.

מערכת כריות האוויר הצדיות מופעלת במקרה של תאונה בעצמה מסוימת. מתג ההצתה חייב להיות במצב מופעל.

לחץ על המתג וסובב כדי לבחור את המצב:
 OFF: מערכת כרית האוויר של מושב הנוסע הקדמי מושבתת, ולא תבצע ניפוח במקרה של התנגשות. כשמערכת ההצתה במצב מופעל, נורית החיווי OFF מאירה ברציפות בקונסולת התקרה 89, 92 והודעה מתאימה מופיעה במרכז המידע לנהג 97.

ON: מערכת כרית האוויר של הנוסע הקדמי פעילה.



ניתן להשבית את מערכת כריות האוויר של הנוסע הקדמי באמצעות מתג המותקן על צדו של לוח המדים והמחוונים. אסור לפתוח את דלת הנוסע הקדמי כדי להגיע אל המתג אלא אם הרכב נייח ומערכת ההצתה הועברה למצב מופסק.

אזהרה

השבת את כרית האוויר רק בשילוב עם השימוש במערכת ריסון ילדים, בכפוף להוראות ולמגבלות בטבלה 64.

אחרת, יש סיכון של פציעה קטלנית לאדם היושב במושב שבו כרית האוויר לנוסע הקדמי הושבתה.

אם נורית החיווי ON מאירה אחרי העברת מערכת ההצתה למצב מופעל ונורית החיווי OFF אינה מאירה, מערכת כרית האוויר של מושב הנוסע הקדמי תבצע ניפוח במקרה של התנגשות.

אזהרה

שמור את החלל לתוכו מתנפחת כרית האוויר חופשי ממכשולים. הווים שעל ידיות האחיזה במסגרת הגג מתאימים רק לתליית פריטי לבוש קלי משקל ללא מתלי בגדים. אל תאחסן דבר בבגדים אלה.

השבתת מערכת כריות האוויר

חובה להשבית את מערכת כרית האוויר של הנוסע הקדמי אם יש צורך להתקין מושב בטיחות לילד במושב הנוסע הקדמי בהתאם להוראות בטבלאות מיקומי התקנות מושבי הבטיחות לילדים 64. מותחני החגורות וכל יתר מערכות כריות האוויר יישארו פעילות.

בהתאם לרכב, קיימת אזהרה במדבקת כרית האוויר בסך השמש של הנוסע הקדמי. למידע נוסף, עיין בנושא "מערכת כריות אוויר" 56.

מערכות ריסון ילדים

אסכנה

אם מתקינים מערכת ריסון ילדים הפונה לאחור על מושב הנוסע הקדמי, חובה להשבית את פעולת מערכת כרית האוויר של הנוסע הקדמי. זה ישים גם עבור סוגים מסוימים של מערכות ריסון ילדים הפונות לחזית, כפי שמפורט בטבלה 64.

השבתת כריות האוויר 61.

תווית כרית האוויר 56.

אנו ממליצים על מערכת ריסון לילדים המותאמת באופן מיוחד לרכב. לקבלת מידע נוסף, פנה למוסך שלך.

כשנעשה שימוש במערכת ריסון ילדים (מושב בטיחות), שים לב להנחיות ההתקנה והשימוש הבאות ולהנחיות שסופקו עם מערכת הריסון לילדים.

ציית תמיד לתקנות המקומיות והלאומיות. בחלק מן הארצות, חל איסור להשתמש במושבי בטיחות לילדים המוצבים במיקומים מסוימים ברכב.

ניתן לקבע מערכות ריסון ילדים באמצעות:

- חגורת בטיחות בעלת שלוש נקודות עיגון
- תושבות ISOFIX
- רצועה עליונה

חגורת בטיחות בעלת שלוש נקודות עיגון

ניתן לקבע מערכות ריסון ילדים באמצעות חגורת בטיחות בעלת שלוש נקודות עיגון 53.

בהתאם לגודל של מערכות ריסון הילדים בשימוש ולגרסת הדגם, ניתן להתקין מערכות ריסון ילדים במקומות מסוימים בשורות המושבים השנייה והשלישית. לאחר הידוק מערכת ריסון הילדים, יש להדק את חגורת הבטיחות 64.

תושבות ISOFIX

מיקום תושבות ההתקנה ISOFIX מסומן באמצעות לוגו או סמל ISOFIX על כרית המושב.

אם שתי נוריות החיווי ON ו-OFF, מאירות בו-זמנית, קיימת תקלה במערכת. לא ניתן לדעת מה מצב המערכת בפועל, ולכן אסור לאיש להשתמש במושב הנוסע הקדמי. התקשר מייד למוסך.

אם נורית החיווי 93 מאירה יחד עם 92, זהו חיווי על תקלה במערכת. ייתכן שמצב המתג ישתנה שלא במכוון בעקבות העברת מתג ההצתה למצב מופעל. סובב את מתג ההצתה למצב מופסק ושוב למצב מופעל ואפס את מצב המתג. אם ו-1 עדיין מאירות, התקשר לקבלת סיוע ממוסך.

שנה את מצב הפעלת כריות האוויר רק כשהרכב ניח ומפתח ההצתה במצב מופסק. המצב נותר בעינו עד לשינוי הבא. נורית חיווי השבתת כריות האוויר 92.

מתאימות מערכות ריסון העומדות בדרישות תקנות UN ECE התקפות. בדוק את הוראות החוק ותקנות התעבורה היישומות ביחס לחובת השימוש במערכות ריסון ילדים.

ודא שמערכת הריסון לילדים מותקנת ותואמת את סוג הרכב.

ודא שמיקום התקנת מערכת הריסון לילדים בתוך הרכב תואם להנחיות, כמפורט בטבלאות הבאות.

אפשר לילדים להיכנס או לצאת מן הרכב רק בצד הפונה למדרכה/צד הדרך המרוחק מנתיב התנועה.

כשאינך משתמש במערכת הריסון לילדים, אבטח את מושב הבטיחות באמצעות חגורת בטיחות או הוצא את המושב מתא הנוסעים.

הערה

אל תצמיד דבר אל מערכות ריסון הילדים ואל תכסה אזורים אלה בחומרים אחרים כלשהם.

חובה להחליף מערכת ריסון ילדים שהיתה נתונה תחת עומס בעת תאונה.

מנעולי בטיחות לילדים ⚡ 30.

מערכת הנעילה המרכזית ⚡ 24.

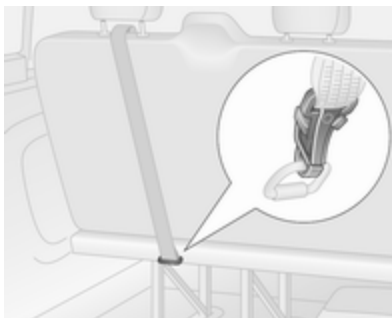

בנוסף לתושבות ההתקנה ISOFIX, חבר את רצועת העיגון העליונה אל התקני העיגון לרצועה העליונה. הרצועה אמורה לעבור בין שני מוטות משענת הראש.

המיקומים המתאימים למערכות ריסון ילדים ISOFIX בקטגוריה האוניברסלית מסומנים בטבלה באותיות IUF ⚡ 64.

בחירת מערכת הריסון הנכונה

המושבים האחוריים הם המיקום הנוח ביותר להתקנת מערכת הריסון לילדים.

ילדים אמורים לנסוע ברכב כשפניהם מופנים לאחור כל עוד הדבר אפשרי. כך ניתן להבטיח שעל עמוד השדרה של הילדים, שהוא עדיין חלש מאוד, מופעל עומס קטן יותר במקרה של תאונה.

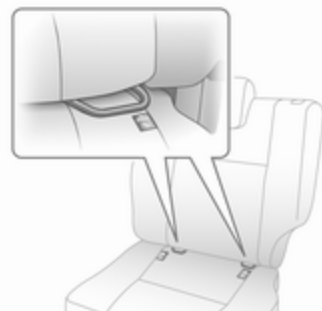

חבר מושב בטיחות לילדים מסוג ISOFIX המאושר לרכב זה לנקודות עיגון ISOFIX.

בעת שימוש בנקודות העיגון של ISOFIX לעיגון מושב בטיחות, ניתן להשתמש במושבי בטיחות המאושרים אוניברסלית, התואמים למערכת ISOFIX.

חובה להשתמש ברצועת עיגון עליונה בנוסף לתושבות ההתקנה ISOFIX.

מיקומים מותרים להתקנת מערכות ריסון ילדים ISOFIX מסומנים בטבלאות באמצעות +, IL ו-IUF.

התקני עיגון לרצועת עיגון עליונה

התקני עיגון לרצועת עיגון עליונה מותקנים בגב המושב.

מיקומי התקנות מושבי בטיחות לילדים
מיקומים מותרים להתקנת מושב בטיחות לילדים
מושבים קדמיים - ואן

מושב נוסע קדמי כפול		מושב נוסע קדמי יחיד ¹		
מושב או ללא כרית אוויר		מושב או ללא כרית אוויר		קבוצות משקל וגיל
מרכז	חיצונית	כרית אוויר פעילה	כרית אוויר פעילה	
X	U	X	X	קבוצה 0: עד 10 ק"ג קבוצה 0+: עד 13 ק"ג
X	U	X	X	קבוצה I: 9 עד 18 ק"ג
X	U	X	X	קבוצה II: 15 עד 25 ק"ג קבוצה III: 22 עד 36 ק"ג

¹ : מערכות ריסון ילדים הפונות לפנים: הסר את משענת הראש ⁴³. הסט את המושב לאחור עד סוף מהלכו. קבע את גובה המושב במצב הגבוה ביותר. ההטיה המרבית של משענת הגב היא ^{25°}. כוונון המושב ⁴⁵.

מושבים קדמיים - קומבי, תא כפול

מושב נוסע קדמי כפול			מושב נוסע קדמי יחיד ¹			קבוצות משקל וגיל
מושבבת או ללא כרית אוויר		כרית אוויר פעילה	מושבבת או ללא כרית אוויר		כרית אוויר פעילה	
חיצונית	מרכז					
U	X	X	U	X	קבוצה 0: עד 10 ק"ג קבוצה 0+: עד 13 ק"ג	
U ²	X	X	U ²	X	קבוצה I: 9 עד 18 ק"ג	
X	X	X	X	X	קבוצה II: 15 עד 25 ק"ג קבוצה III: 22 עד 36 ק"ג	

¹ : אם ניתן לכוונו, החלק את המושב לאחור עד לסוף מהלכו וקבע את המושב במצב הגובה המרבי. ההטיה המרבית של משענת הגב היא 25°. כונון המושב ↺ 45.

² : מערכות ריסון ילדים הפונות לאחור רק עבור קבוצת המשקל והגיל הזו.

מושבים אחוריים - קומבי, תא כפול

מושב השורה השלישית	מושב השורה השנייה ¹	קבוצות משקל וגיל
U	U	קבוצה 0: עד 10 ק"ג קבוצה 0+: עד 13 ק"ג
U ²	U ²	קבוצה I: 9 עד 18 ק"ג
U ²	U ²	קבוצה II: 15 עד 25 ק"ג קבוצה III: 22 עד 36 ק"ג

1 : במידת הצורך, החלק לפני את המושב הקדמי המתכוונן כדי להתקין מערכת ריסון ילדים על המושבים האלה. ייתכן שלא יהיה מספיק מרווח כדי להתקין מערכת ריסון ילדים מסוימת בכלי רכב המצוידים במושבים קדמיים קבועים.



2 : מערכות ריסון ילדים הפונות לפנים: הסר את משענת הראש² 43 לפני התקנת מערכת ריסון ילדים. המושב הנמצא לפני מיקום ההתקנה הזה חייב להיות לא יותר ממחצית טווח התנועה שלו לאחור. ההטיה המרבית של משענת הגב היא 25°. כוונן המושב² 45.

U : מתאים למערכות ריסון ילדים מסוג אוניברסלי המותאמות לשימוש בקבוצת משקל וגיל זו, בשילוב עם חגורות בטיחות בעלות שלוש נקודות עיגון.

X : מיקום המושב אינו מתאים לילדים בקבוצת משקל וגיל זו.

מיקומים מותרים להתקנת מושב בטיחות לילדים ISOFIX

מושב השורה השלישית	המושבים הקדמיים מושבי השורה השנייה ¹ אמצעי חיצוני				מידה התקן קבוצה	קבוצת משקל
	כלי רכב עם מושב נוסע כפול	כלי רכב עם מושב נוסע יחיד				
X	IL	IL	X	X	ISO/R1	E קבוצה 0: עד 10 ק"ג
X	IL	IL	X	X	ISO/R1	E קבוצה 0+: עד 13 ק"ג
X	X	IL	X	X	ISO/R2	D
X	X	IL	X	X	ISO/R3	C
X	X	IL	X	X	ISO/R2	D קבוצה I: 9 עד 18 ק"ג
X	X	IL	X	X	ISO/R3	C
X	IL, IUF ²	IL, IUF ²	X	X	ISO/F2	B
X	IL, IUF ²	IL, IUF ²	X	X	ISO/F2X	B1
X	IL, IUF ²	IL, IUF ²	X	X	ISO/F3	A
X	IL, IUF ²	IL, IUF ²	X	X		קבוצה II: 15 עד 25 ק"ג
X	IL, IUF ²	IL, IUF ²	X	X		קבוצה III: 22 עד 36 ק"ג

- ¹ : במידת הצורך, החלק לפני את המושב הקדמי המתכוונן כדי להתקין מערכת ריסון ילדים על המושבים האלה. ייתכן שלא יהיה מספיק מרווח כדי להתקין מערכת ריסון ילדים בכלי רכב המצוידים במושבים קדמיים קבועים.
- ² : מערכות ריסון ילדים הפונות לפנים: הסר את משענת הראש  43 לפני התקנת מערכת ריסון ילדים. המושב הנמצא לפני מיקום ההתקנה הזה חייב להיות לא יותר ממחצית טווח התנועה שלו לאחור. ההטיה המרבית של משענת הגב היא 25°. כוונן המושב  45.

- IUF : מתאים למערכות ריסון ילדים מסוג ISOFIX הפונות לפנים, בקטגוריה האוניברסלית, ומאושרות לשימוש בקבוצת משקל זו.
 X : אין מערכת ריסון לילדים ISOFIX המאושרת לקבוצת משקל זו.
 IL : מתאים למערכות ריסון ISOFIX מסוימות בקטגוריות: "רכב ספציפי", "מוגבל" או "אוניברסלי-למחצה". מערכת הריסון מסוג ISOFIX חייבת להיות מאושרת עבור סוג הרכב המסוים.

קבוצת מידה ("גודל") ISOFIX והתקן המושב

- ISO/F3 - A : מערכת ריסון לילדים הפונה לפנים עבור ילדים במידה מרבית בקבוצות המשקל של 9 עד 18 ק"ג.
 ISO/F2 - B : מערכת ריסון לילדים הפונה לפנים עבור ילדים קטנים יותר בקבוצת המשקל של 9 עד 18 ק"ג.
 ISO/F2X - B1 : מערכת ריסון לילדים הפונה לפנים עבור ילדים קטנים יותר בקבוצת המשקל של 9 עד 18 ק"ג.
 ISO/R3 - C : מערכת ריסון לילדים הפונה לאחור עבור ילדים במידה המרבית עבור קבוצת המשקל והמידה של 18 ק"ג.
 ISO/R2 - D : מערכת ריסון לילדים הפונה לאחור עבור ילדים קטנים יותר בקבוצת המשקל של 18 ק"ג.
 ISO/R1 - E : מערכת ריסון לילדים הפונה לאחור עבור ילדים צעירים בקבוצת המשקל של עד 13 ק"ג.

מחזיק מטבעות עשוי להיות ממוקם על לוח המכשירים.



מחזיק לטלפון עשוי להיות ממוקם על לוח המכשירים.

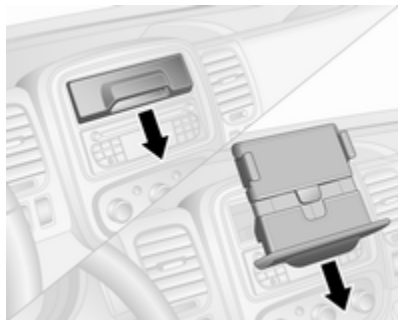

תאי אחסון

אזהרה ⚠

אסור לאחסן חפצים כבדים או חדים בתאי האחסון. אחרת, מכסה תא האחסון עלול להיפתח והנוסעים עלולים להיפצע מחפצים שיועפו במהלך בלימה חזקה, שינוי כיוון פתאומי או תאונה.

אחסון בלוח המדים והמחווניים

לוח המדים והמחווניים כולל תאי אחסון, כיסים ומגשים.



אחסון

69	תאי אחסון
69	אחסון בלוח המדים והמחווניים
70	תא כפפות
70	מחזיקי משקאות
71	אחסון מלפנים
71	אחסון בדופן הדלת
72	מגש אחסון מתחת למושב
73	אחסון מעל תא הנהג
74	תא המטען
74	כיסוי תא המטען
74	טבעות קשירה
75	רשת ביטחון
76	שבכת תא המטען
77	משולש אזהרה
77	ערכת עזרה ראשונה
77	מערכת גגון
77	גגון
78	מידע לגבי העמסה

מחזיקי משקאות

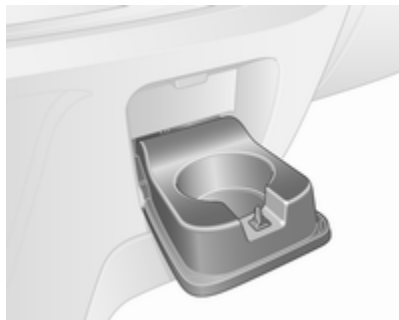

מחזיקי משקאות ממוקמים בשני הקצוות של לוח המכשירים, במרכז לוח המכשירים התחתון ובהתאם לגרסה, גם בכיסי הדלתות ובאזור המושב האחורי.

מחזיקי משקאות נוספים ממוקמים על גב המושב האחורי המרכזי המקופל ↵ 71, 48.

ניתן להשתמש במחזיקי המשקאות גם כתושבת ליחידת המאפרה הניידת. הסר את יחידת המאפרה הניידת כדי להשתמש במחזיקי המשקאות. מאפרות ↵ 85.

תא כפפות

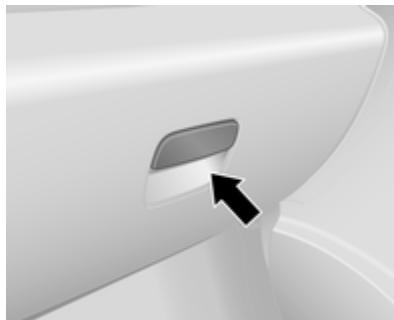

לפתיחה, משוך את הידית. בהתאם לגרסה, תא הכפפות עשוי לכלול נורית המאירה בעת פתיחת תא הכפפות וייתכן שהוא אף ניתן לנעילה. תא הכפפות חייב להיות סגור במהלך הנהיגה.

מחזיק למחשב לוח (טאבלט) עשוי להיות ממוקם על לוח המכשירים.

כדי להשתמש במחזיק מחשב הלוח, משוך את הידית אליך עד הסוף. סובב את המחזיק ודחוף אותו פנימה עד הסוף. במידת הצורך, הנמך את הבסיס של המחזיק כדי להאריך אותו.

כדי להתאים מחדש, משוך את מחזיק מחשב הלוח אליך עד הסוף, הרם אותו כלפי מעלה עד שהוא אופקי ודחוף אותו פנימה עד הסוף.

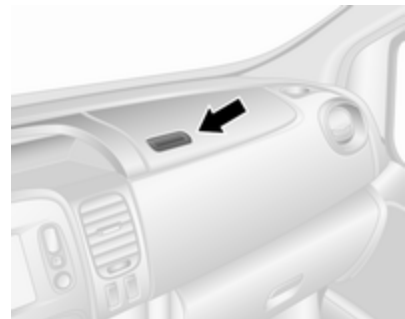

בהתאם לגרסה, המגש הממוקם על החלק העליון של לוח המדיום והמחוננים יכול לכלול מכסה.

חובה להחזיר תמיד את מגש המסמכים למצבו המקורי לפני הרמת משענת הגב של המושב.



במידת הצורך, אבטח את החפצים באמצעות הרצועה.

כאשר תא האחסון סגור, ניתן להעביר כבל טעינה מפריט בתא האחסון דרך החרוץ, לדוגמה כדי לחבר התקן לשקע מתח. שקעי מתח ⚡ 83.

אחסון בדופן הדלת

כיסי הדלתות הקדמיות והאחוריות מכילים מחזיקי בקבוקים ובהתאם לגרסה, מחזיק לכוסות או מאפרות.



לחץ על הלחצן (מסומן בחץ) בחלק האחורי של משענת הגב כדי לשחרר את נעילת מגש המסמכים וכדי לגשת לתאי האחסון.

כדי להתקין את מגש המסמכים, הכנס את ווי הקצה לחריצים ליד מחזיק המשקאות.

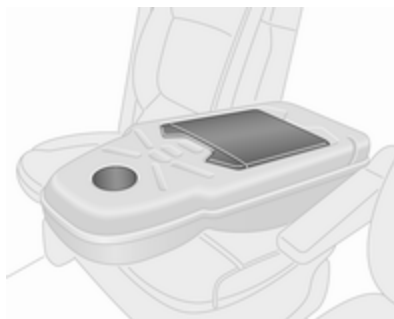

אחסון מלפנים

ווי תלייה למעילים ממוקמים על חציץ תא הנוסעים ועל ידיות האחזה שבחיפוי התקרה.

גב מושב מרכזי מתקפל

משענת הגב של מושב הנוסע הקדמי האמצעי, כאשר היא מקופל במלואה לפני, כוללת תא אחסון, מחזיק משקאות ומגש מסמכים.

קיפול המושבים ⚡ 47.

⚠ אזהרה

כאשר מושב הנוסע הקדמי המרכזי נמצא במצב מקופל, חובה להשבית את פעולת מערכת כרית האוויר של הנוסע הקדמי.

השבתת כריות האוויר ⚡ 61.

סגור את מחזיק המשקאות של לוח המדים והמחווניים לפני קיפול משענת הגב.

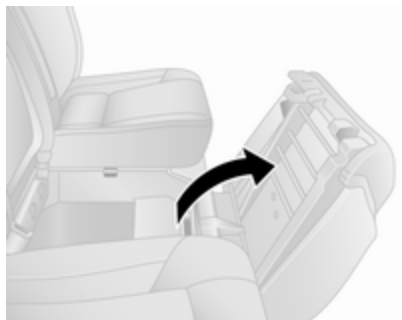

לאחר מכן משוך כלפי מעלה את החלק האחורי של כרית המושב כדי להפוך ולפתוח אותה.

הסרה

ניתן להסיר את תיבת האחסון כשכרית המושב הפוכה למצב פתוח. משוך כלפי מעלה כדי להסיר את טבעת האבטחה מתוך הקופסה, ולאחר מכן החלק את הקופסה החוצה מתחת למושב.

החזר את תיבת האחסון למקומה כשהיא אינה בשימוש.

פתיחה

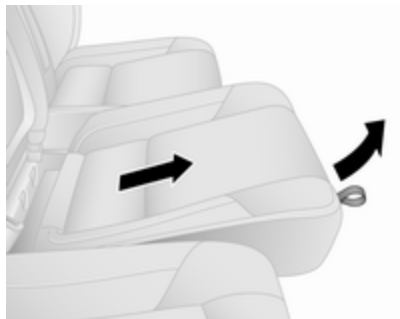

כדי לאפשר גישה לכל אחת מתיבות האחסון, ראשית יש לשחרר את כרית המושב על-ידי אחיזה ברצועה הממוקמת בקצה הקדמי של הכרית ולמשוך את הכרית כלפי מעלה, ולאחר מכן להחליק את כרית המושב בעדינות לפנים.

מגש אחסון מתחת למושב

בגרסאות מסוימות, תא אחסון נמצא מתחת למושב הקדמי. משוך את תיבת האחסון כדי להוציא אותה.

מושב ספסל עשויים גם להכיל תא אחסון בחלק הקדמי התחתון של המושב.



באמצעות הרצועות שבכרית מושב הנוסע, משוך את הכרית לפנים כדי לאפשר גישה אל תא האחסון שמתחת לכרית המושב.

תא כפול - אחסון מתחת למושב

בהתאם לגרסה, מושבי ספסל כוללים תיבות אחסון הניתנות להסרה מתחת לחלק מכריות המושב.

אחסון מעל תא הנהג



אסור שהמשקל הכולל בתא זה יעלה על 35 ק"ג.

ראשית משוך את הרצועה בכרית מושב הנוסע כדי להרים את המושב, ואז הטה את הדש הקדמי פנימה על-ידי משיכת הלשונית שמאחורי המושב (ראה אזור).

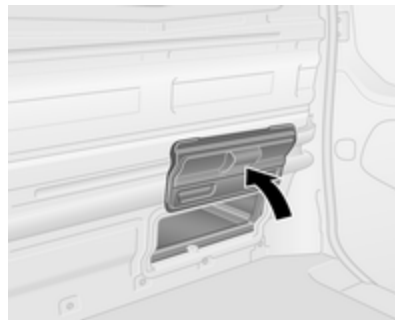

קפל בידך מעלה את הדש האחורי. הוא מוחזק במצב פתוח באמצעות מגנטים.

⚠ אזהרה

אסור להושיב נוסעים במושב בעת הובלת פריטים מתחת למושב כאשר דשי הריפוד התחתונים פתוחים.

סגירה

כדי לסגור; קפל כלפי מטה את כרית המושב, דחף אותה מעט לאחור ולחץ מטה על החלק הקדמי של הכרית כדי לשלב אותה.

במצב מקופל, משיכת הרצועה גם מאפשרת לשנות את מצב כרית המושב כדי להתאים אותה לדרישותיך האישיות.

45. כוונן המושב ↺

48. מושבים אחוריים ↺

העמסת פריטים ארוכים

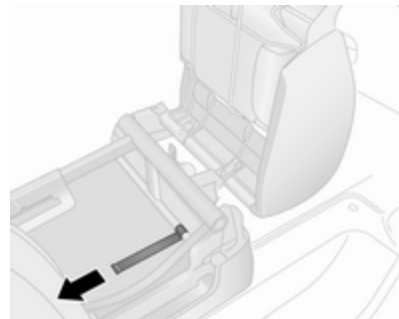

כדי לאפשר אחסנה של פריטים ארוכים מתחת למושבים האחוריים (רק בצד הנוסע הקדמי של הרכב), ניתן לשחרר את דשי הריפוד התחתונים.

ניתן גם לקפל את מדף החבילות האחורי כלפי מעלה, וזה יאפשר גמישות רבה יותר בתא המטען.

הסרה

כדי להסיר, שחרר את מדף החבילות מנקודות ההתקנה שלו בשני הצדדים.

אם המושבים האחוריים \leq 48 נמצאים במצב המקופל, הסר את מדף החבילות ואחסן אותו במצב אופקי לפני המושבים האחוריים המקופלים.

התקנה

התקן את מדף החבילות על-ידי שילוב בנקודות ההתקנה שלו בשני הצדדים.

טבעות קשירה



השתמש בידיות האחיזה, הממוקמות ליד הדלתות האחוריות ודלתות ההזזה הצדדיות, כדי לסייע בזמן הכניסה אל אזור המטען והיציאה ממנו.

כיסוי תא המטען

מדף חבילות אחורי

אסור להניח עצמים כבדים מדי או בעלי שפות חדות על מדף החבילות האחורי. העומס המרבי המותר הוא 50 ק"ג.

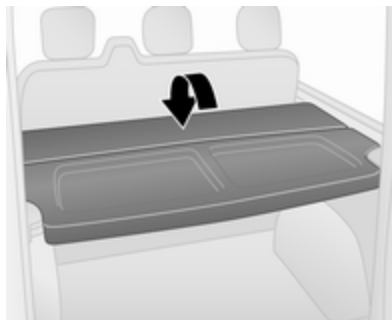

ניתן להתקין את מדף החבילות האחורי בשני מצבים - המצב העליון או המצב התחתון.

תא המטען

אסור לחבר פריטים כלשהם או לתלות פריטים על התמוכות העליונות או התחתונות משני הצדדים של תא המטען.

אזהרה

הקפד לוודא שהמטען ברכב מקובע ומאובטח היטב. אחרת, פריטים שונים עלולים להתעופף בחלל הרכב ולגרום פציעה של הנוסעים ברכב או נזק למטען או לרכב.

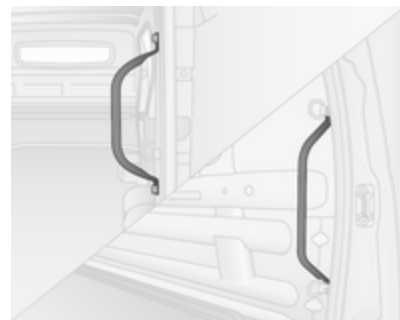

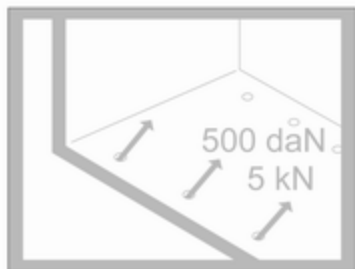

אסור שהכוח המרבי המופעל על טבעות הקשירה יעלה על 5000 N/5 kN/500 daN.

בהתאם למדינה, ייתכן שהכוח המקסימלי יוצג על מדבקה.

הערה

למפרטים שעל המדבקה יש תמיד עדיפות על המפרטים המופיעים בספר זה.

מידע לגבי העמסה ↵ 78.

רשת ביטחון

ניתן להתקין את רשת הביטחון מאחורי המושבים הקדמיים או המושבים האחוריים.

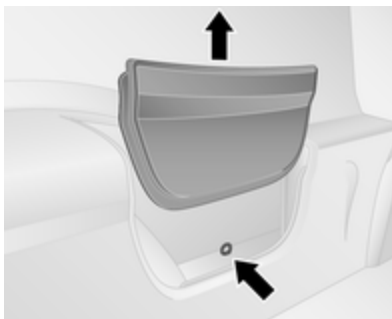

בהתאם לרכב, ייתכן שטבעות קשירה תהיינה ממוקמות מאחורי לוח חיפוי בדופן הצד. כדי להגיע אל טבעת הקשירה, הסר את לוח החיפוי על-ידי משיכתו כלפי מעלה והכנס אותו לאחד מכיסי האחסון האחוריים.

טבעות קשירה מותקנות בתא המטען כדי לאפשר את אבטחת המטען כנגד החלקה באמצעות רצועות קשירה או רשת רצפה למטען.

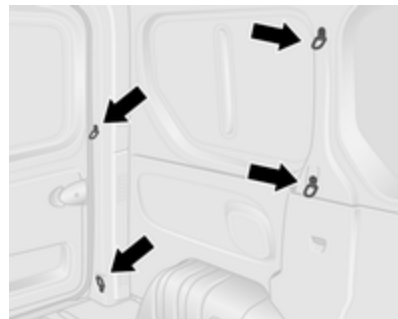

טבעות הקשירה עשויות להיות על רצפת הרכב ו / או בדופן הצד. המספר והמיקום של טבעות הקשירה עשויים להשתנות על-פי הרכב.

שבכת תא המטען

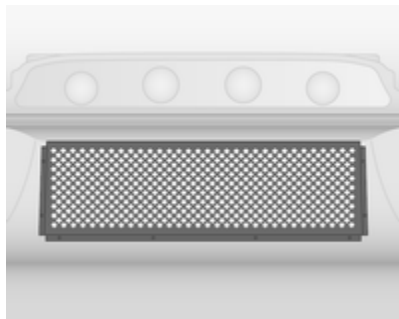

כלי רכב עם חלון במחיצת תא הנוסעים יכולים לכלול שבכת מתכת בצד אזור המטען.

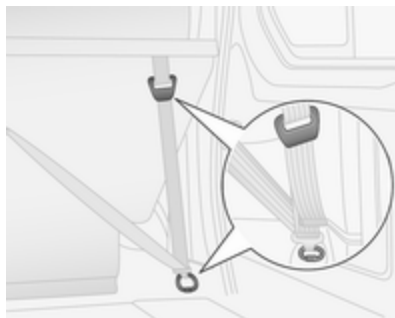
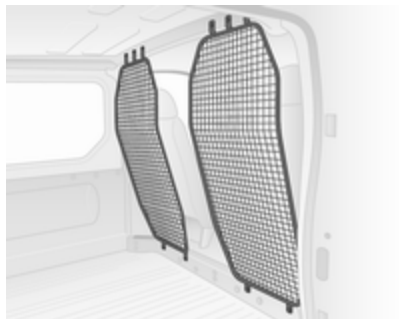

חבר את הרצועות אל אוזני הקשירה או הטבעות שמאחורי המושבים ומתח את הרצועות.

הסרה

שחרר את המתח מהרצועות ונתק את הרצועות מאוזני או טבעות הקשירה. הסר את מוטות הרשת מנקודות ההתקנה שלהן וסגור את הכיסויים.

אסור להסיע נוסעים המצויים מאחורי רשת הביטחון.

התקנה



שחרר את הכיסויים שבחפוי התקרה (באמצעות מברג שטוח) כדי לאפשר גישה אל נקודות ההתקנה, לאחר מכן הכנס את מוטות רשת תא המטען אל נקודות ההתקנה - הימנית והשמאלית - ואבטח אותם.

מערכת גגון

גגון

משיקולי בטיחות וכדי למנוע נזק לגג הרכב, מומלץ להשתמש במערכת הגגון המאושרת על ידי היצרן. לקבלת מידע נוסף, פנה למוסך שלך.

עקוב אחר הנחיות ההתקנה והסר את הגגון כשאינו בשימוש.

הערה

אם מותקנים צמיגים במידה 215/60 R17 C, פנה למוסך לפני התקנת גגון.

לקבלת מידע נוסף, עיין בנושא "מידע לגבי העמסה".

משולש אזהרה

ניתן לאחסן את משולש האזהרה בחלל שמתחת למושב.

מגש אחסון מתחת למושב ↵ 72.

ערכת עזרה ראשונה

ניתן לאחסן את ערכת העזרה הראשונה בחלל שמתחת למושב.

מגש אחסון מתחת למושב ↵ 72.

כתלות ברכב, כלי רכב ללא מחיצה בתא הנוסעים יכולים לכלול רשתות הפרדה מאחורי המושבים הקדמיים.



כלי רכב מדגם קומבי יכולים לכלול רשת הפרדה מאחורי מושבי השורה השנייה.

הערה

השכבה או הרשת משמשת להגנה מפני פריטים הנמצאים בתא המטען שעלולים להיות מושלכים לכל עבר במקרה של בלימה חזקה, שינוי פתאומי בכיוון הנסיעה או תאונה.

מידע לגבי העמסה ↵ 78.

מידע לגבי העמסה

- יש לפזר פריטים כבדים המונחים בתא המטען באופן אחיד, ולמקם אותם לפני ככל האפשר. אם ניתן לערום את הפריטים, הנח את הפריטים הכבדים יותר בתחתית הערימה.
- מנע החלקה של פריטים חופשיים על-ידי אבטחתם באמצעות הרצועות המחוברות אל אחני הקשירה ≤ 74 .
- בעת הסעת חפצים בתא המטען, אסור שמשענות הגב של שורת המושבים השניה יהיו מורכנים לפנים.
- אל תניח לפריט מטען לבלוט מעל לקצה העליון של משענות הגב.
- אסור להניח עצמים כלשהם על לוח המדים והמחווניים.
- אסור שפריטי המטען יחסמו את הפעלת הדוושות, בלם החניה, ידית בורר ההילוכים, או יגבילו את חופש התנועה של הנהג. אל תניח פריט שאינו מאובטח בתוך תא הנוסעים.
- אסור לנהוג ברכב כשתא המטען פתוח. בנוסף, ניתן לראות את לוחית המספר והיא מוארת כהלכה רק כשהדלתות סגורות.

⚠ אזהרה

הקפד לוודא שהמטען ברכב מקובע ומאובטח היטב. אחרת, פריטים שונים עלולים להתעופף בחלל הרכב ולגרום פציעה של הנוסעים ברכב או נזק למטען או לרכב.

- העומס המותר הוא ההפרש בין העומס הכולל המותר לבין המשקל העצמי של הרכב (ראה לוחית זיהוי ≤ 196) ואת נתון המשקל המוכן לנהיגה (כולל נהג).
- לצורך חישוב העומס המותר, השתמש בנתון המצוין עבור הרכב שלך מטבלת "משקלים" בחלק "מבוא" שבתחילת ספר זה.
- המשקל במצב מוכן לנסיעה בקהילייה האירופית (EC) כולל את משקל הנהג (68 ק"ג). כבודה (7 ק"ג) וכל הנוזלים (כולל מיכל דלק מלא ב-90% מקיבולו).
- ציוד אופציונלי ואבזורים מגדילים את המשקל המוכן לנסיעה.
- נהיגה עם מטען על הגג מגדילה את רגישות הרכב לרוחות צד ויש לה השפעה מסוכנת על השליטה ברכב כתוצאה מהעלאת גובה מרכז הכובד.

פזר את פריטי המטען באופן אחיד ואבטח אותו באמצעות רצועות קשירה. כוונן את לחץ האוויר בצמיגים בהתאם לתנאי העומס. במהלך נסיעה, בדוק והדק הידוק חוזר את הרצועות לעתים קרובות.

אל תנהג במהירות העולה על 120 קמ"ש.

העומס המרבי המותר על הגג הוא 200 ק"ג עבור דגמים עם גובה גג H1 ו-150 ק"ג עבור דגמים עם גובה גג H2 (לא כולל מרכבים לדגם תא נהג ומשטח). העומס על הגגון הוא המשקל המשולב של הגגון והמטען עצמו.

96	טאכוגרף
96	דלת פתוחה
97	תצוגות
97	מרכז המידע לנהג
97	צג מידע
98	הודעות הרכב
98	צלצולי אזהרה
99	מפלס שמן מנוע
99	מחשב דרך
101	טאכוגרף

	כריות אוויר וקדם מותחני
92	החגורות
92	השבתת כריות האוויר
93	מערכת הטעינה
93	נורית חייוי תקלה
93	טפל ברכב בהקדם
93	דומם מנוע
93	מערכת הבלמים
	מערכת למניעת נעילת גלגלים
94	(ABS)
94	החלפת הילוך
	מערכת אלקטרונית לבקרת
94	היציבות
	מערכת אלקטרונית לבקרת
94	היציבות
94	מופסקת
94	טמפרטורת נוזל צינן המנוע
95	קדם חימום
95	AdBlue
	מערכת ניטור לחץ האוויר
95	בצמיגים
95	לחץ שמן מנוע
96	מצב הפעלה חסכוני בדלק
96	מפלס דלק נמוך
96	מערכת הדממה-התנעה
96	תאורה חיצונית
96	אור דרך
96	פנסי ערפל קדמיים
96	פנס ערפל אחורי
96	בקרת שיט
96	מגביל מהירות

מדים ואמצעי בקרה

80	אמצעי בקרה
80	כוונון גלגל ההגה
80	לחצנים על גלגל ההגה
80	צופר
80	בקרות בעמוד ההגה
	מערכת מגב ומתז של השמשה
81	הקדמית
82	מערכת מגב ומתז בחלון העורפי
82	טמפרטורה חיצונית
83	שעון
83	שקעי מתח
85	מצית סיגריות
85	מאפרות
	נוריות אזהרה, מדים (מכשירים)
85	ומחוננים
85	ריכוז המדים והמחוננים
85	מד המהירות
86	מונה מרחק (אודומטר)
86	מונה מרחק נסיעה
86	מד סל"ד (טכומטר)
87	מד כמות דלק
88	מד חיסכון דלק
88	צג הטיפולים
89	נוריות חייוי ואזהרה
91	מחוני כיוון
92	תזכורת לחגירת חגורות בטיחות

אמצעי בקרה

כוונון גלגל ההגה

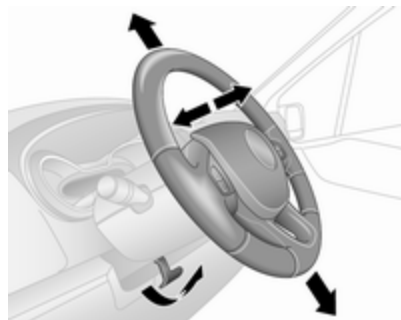

שחרר את נעילת הידית, כוונן את גלגל ההגה ולאחר מכן שלב את הידית ודא שהיא נעולה כהלכה.

אל תכוונן את גלגל ההגה אלא כאשר הרכב ייח ומנעול ההגה משוחרר.

לחצנים על גלגל ההגה



ניתן להפעיל את בקרת השיוט ואת מגביל המהירות באמצעות מתגי הבקרה שבהגה. בקרת שיוט 144.

צופר



לחץ  הצופר יופעל ללא קשר למצב מתג ההצתה.

בקרות בעמוד ההגה

ניתן להפעיל את מערכת המידע והבידור וטלפון נייד מחובר באמצעות לחצני ההפעלה בעמוד ההגה.

מידע נוסף מפורט במדריך למשתמש של מערכת המידע והבידור.

לאחר העברת מערכת ההצתה למצב מנותק, יהיה צורך לבחור מחדש את הניגוב האוטומטי.

כוונון רגישות חיישן הגשם

סובב את כפתור הכונון לויסות הרגישות.



חיישן הגשם ממוקם על השמשה הקדמית. שמור על הניקיון של אזור החיישן מאבק, כלוך או קרח.

הערה
במהלך הנהיגה, מהירות המגבים מופחתת באופן אוטומטי כאשר הרכב במצב של עצירה מוחלטת. מיד לאחר שהרכב מתחיל בתנועה, הניגוב חוזר למהירות שנבחרה אלא אם הידית הוסטה.

כוונון השהיית המגב

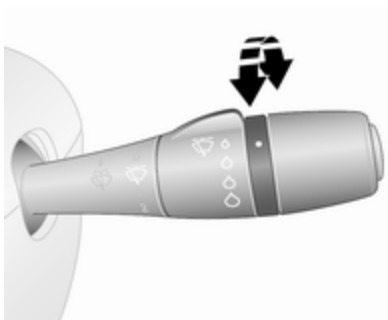

ידית המגב במצב **AUTO** או . סובב את כפתור הכונון לכוונון השהיית הניגוב הרצויה.

ניגוב אוטומטי עם חיישן גשם

ידית המגב במצב **AUTO** או .

חיישן הגשם מזהה את כמות המים על השמשה הקדמית ומוסת אוטומטית את תדירות פעולת המגב.

מערכת מגב ומתז של השמשה הקדמית

מגבי השמשה הקדמית

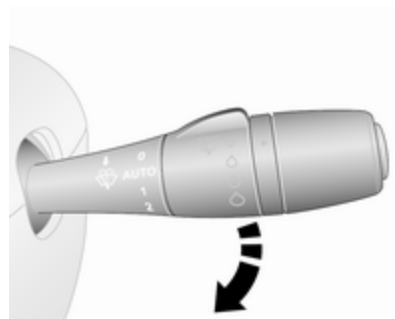

0 : מצב מופסק
AUTO או : ניגוב לסירוגין או ניגוב אוטומטי בפיקוח חיישן

הגשם

1 : איטי

2 : מהר

אל תפעיל כשהשמשה הקדמית קפואה. הפסק הפעולה במעבר במתקני רחיצת מכוניות.

מתזי השמשה הקדמית

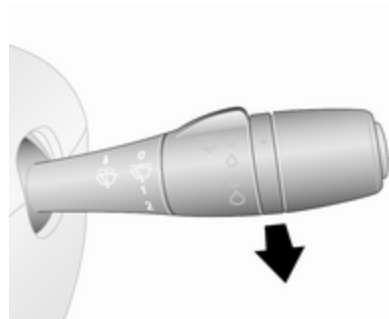

משוך הידית. נוזל רחיצת שמשות יותז על השמשה הקדמית.

משיכה קצרה : המגב מנגב פעם אחת
משיכה ארוכה : המגב יבצע מספר פעולות ניגוב

מצב תחזוקה

בהתאם לגרסה, מגב השמשה הקדמית עשוי להיות מצויד במצב תחזוקה כדי להקל על החלפת להב המגב.

לפני החלפת להבי המגבים, הפעל את ההצתה ולאחר מכן הזז את ידית המגבים כלפי מטה עד לסוף מהלכה; המגב עוצר במצב מרוחק ממכסה תא המנוע.

החלפת להבי מגבים ↵ 165.

מערכת מגב ומתז בחלון העורפי

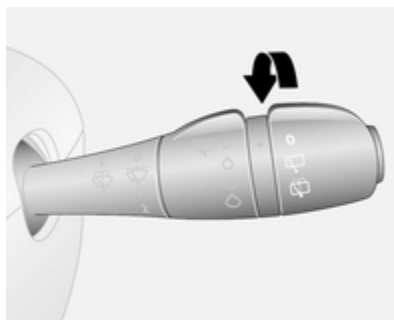

סובב את הידית:

0 : מצב מופסק

↵ : הפעלת מגבים

↻ : נוזל רחיצת שמשות מותז על השמשה העורפית

תדירות הניגוב תלויה במהירות הרכב.

מגב החלון העורפי מופעל אוטומטית כשמגבי השמשה הקדמית מופעלים בעוד תיבת ההילוכים משולבת בהילוך אחורי.

אל תפעיל כשהשמשה האחורית קפואה. הפסק הפעולה במעבר במתקני רחיצת מכוניות.

טמפרטורה חיצונית



חיווי ירידה בטמפרטורה הוא מידי וחיווי עליה בטמפרטורה מופיע לאחר השהיה. אם הטמפרטורה החיצונית יורדת אל 3°C , החיווי $^{\circ}\text{C}$ יהבהב בתצוגת המידע לנהג כאזהרה על סכנת קרח על הכביש. ההבהוב יימשך עד שהטמפרטורה תעלה מעל 3°C .

אזהרה

יתכן שפני הדרך כבר מצופים בקרח למרות שהחיווי בצג מורה על מספר מעלות מעל ל- 0°C .

- לחץ לחיצות עוקבות כדי לשנות את הדקות
 - המתן בערך 5 שניות כדי להגדיר את הדקות
- מרכז מידע לנהג ← 97.

שקעי מתח



שקע אספקת מתח 12 V ממוקם על לוח המדים והמחווניים. קפל את הכיסוי למעלה.

מרכז מידע לנהג

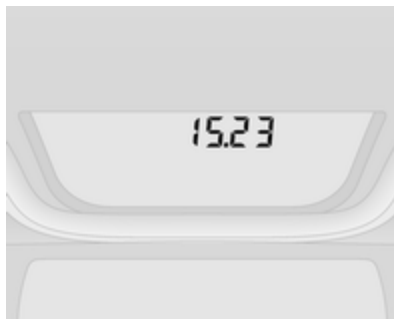

הצג את תפקוד הגדרת השעון על-ידי ביצוע לחיצות עוקבות על קצה ידית מתג המגבים.

לחץ והחזק את הלחצן למשך 5 שניות בערך.

- השעה מהבהבת
- לחץ לחיצות עוקבות כדי לשנות את השעה
- המתן בערך 5 שניות כדי להגדיר את השעה
- הדקות מהבהבות

שעון

בהתאם לרכב, השעה הנוכחית עשויה להופיע בתצוגת המידע או במרכז המידע לנהג.

צג מידע



ניתן לכוון את ערכי השעה והדקות באמצעות הלחצנים המתאימים ליד הצג או באמצעות אמצעי הבקרה של מערכת המידע והבידור.

למידע נוסף, עיין במדריך למשתמש של מערכת המידע והבידור.

זהירות

אסור לחבר אביזרים מפיקי זרם כגון, מטענים חשמליים או סוללות. אל תפגע בשקעים על ידי שימוש בתקעים לא מתאימים.

שקע USB



ביחידת המידע והבידור (על לוח המדים והמחזונים) קיים שקע USB † לחיבור של מקורות שמע חיצוניים ועבור טעינת התקנים שונים.

ייתכן ששקע אספקת מתח נוסף יהיה ממוקם לאורך השפה החיצונית של מושב הספסל.

חיבור אבזרים חשמליים כאשר המנוע מדומם יגרום לפריקת מתח מצבר הרכב. אל תחרוג מהספק מרבי של 120 וואט.

אסכנה

כדי להימנע מסכנת שריפה, אם משתמשים בו-זמנית במספר שקעי מתח, אסור שצריכת הספק החשמל הכוללת של האביזרים המחוברים תהיה גבוהה מ-180 וואט.

כשמערכת ההצתה במצב מופסק, ייתכן ששקע המתח יהיה מנותק ממתח.

נוסף לכך, ייתכן ששקע אספקת המתח יפסיק לפעול במקרה של מתח נמוך של המצבר.

אבזרים חשמליים המחוברים לשקע המתח חייבים להיות תואמים לדרישות התאימות האלקטרומגנטית שפורסמו בתקן DIN VDE 40 839.



בהתאם לרכב, ייתכן שיימצא שקע אספקת מתח נוסף בחלק האחורי של הרכב.

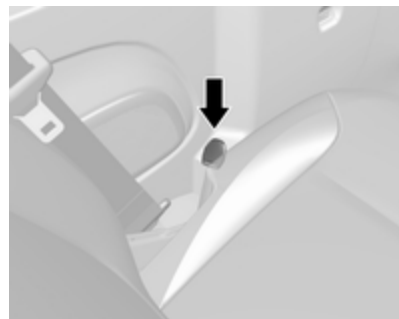

נוריות אזהרה, מדים (מכשירים) ומחווניים

ריכוז המדים והמחווניים

בגרסות מסוימות של הרכב, מחוגי המדים נעים לפרק זמן קצר לטווח מהלכם כשמתג ההצתה מועבר למצב מופעל.

מד המהירות



מורה את מהירות הרכב.

מאפרות

זהירות
נועדו לקלוט רק אפר ולא אשפה דליקה.

מאפרות נידות



מאפרה נידת לשימוש ברכב. לשימוש, פתח את המכסה.

ניתן למקם מאפרות במחזיקי המשקאות הממוקמים בשני הקצוות של לוח המכשירים, במרכז לוח המכשירים התחתון ובהתאם לגרסה, גם בכיסי הדלתות ובאזור המושב האחורי.

מחזיקי משקאות ↺ 70.

הערה

השקעים חייבים תמיד להישמר נקיים ויבשים.

שקע AUX, חריץ עבור כרטיס SD - עיין במדריך מערכת המידע והבידור.

מצית סיגריות



מצית הסיגריות מותקן על לוח המדים והמחווניים.

לחץ פנימה את המצית. המצית מפסיק להתחמם כשגוף החימום שבו לווט. משוך את המצית החוצה.

מגביל מהירות

ייתכן שמגביל המהירות יגביל את המהירות המרבית. כחיווי חזותי לכך, מודבקת מדבקת אזהרה על לוח המדים והמחוונים.

צלצולי אזהרה יופעלו למשך 10 שניות בכל 40 שניות אם הרכב יחרוג למשך זמן קצר מהמגבלה שנקבעה.

הערה

במצבים מסוימים (לדוגמה, במדרונות תלולים), מהירות הרכב עלולה לעבור את המהירות שנקבעה.

מגביל מהירות ↵ 146.

בקרת שיוט ↵ 144.

מונה מרחק (אודומטר)

מציג את המרחק שנרשם.

מונה מרחק נסיעה

מונה מרחק הנסיעה מופיע מתחת למונה המרחק (אודומטר) במרכז המידע לנהג, ומציג את מרחק הנסיעה מאז האיפוס האחרון.

כדי לאפס, כאשר מונה מרחק הנסיעה מוצג, לחץ והחזק במצב לחוץ את הלחצן בקצה ידית המגבים למשך מספר שניות כאשר מערכת ההצתה במצב מופעל. התצוגה תהבהב והערך יאפס.

מרכז מידע לנהג ↵ 97.

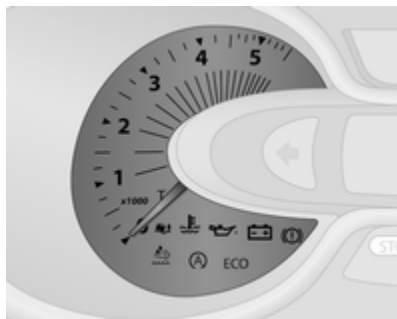
מד סל"ד (טכומטר)

מציג את מהירות סיבובי המנוע.

עד כמה שניתן, נהג את הרכב בגזרת הסל"ד הנמוך בכל הילוך.

זהירות

כאשר המחוג נמצא בגזרת האזהרה הצהובה, מהירות סיבובי המנוע חורגת מן המהירות המרבית המותרת. המנוע בסכנה.

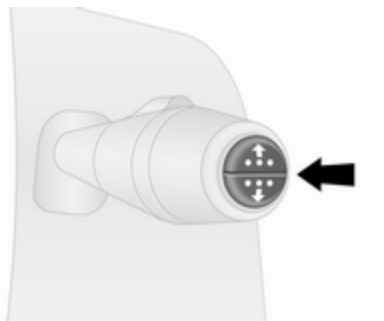

לחץ לחיצות עוקבות על הלחצן שבקצה ידית מתג המגבים עד שיוצג תפריט 'אחוז AdBlue נותר'.

אזהרות מפלס

אם מפלס ה-AdBlue יורד מתחת לערך מסוים, תוצג אזהרת מפלס במרכז המידע לנהג \hookleftarrow 97. בנוסף, נורית האזהרה ⚠ לנהג \hookleftarrow 95 מאירה ברצף יחד עם צלצול אזהרה.

מלא את מכל AdBlue בהקדם האפשרי.

AdBlue \hookleftarrow 133.

הערה

כדי לוודא שתצוגת מפלס הדלק תהיה נכונה, חובה להעביר את ההצתה למצב מנותק לפני התדלוק. כדי להבטיח קריאות מדויקות, הימנע מתדלוקים קטנים (לדוגמה, פחות מ-5 ליטר).

כיוון שנותרת במיכל כמות מסוימת של דלק, כמות הדלק בעת תדלוק עשויה להיות נמוכה מתכולת המיכל המפורטת.

מחון מפלס AdBlue



ניתן להציג את אחוז ה-AdBlue הנותר במרכז המידע לנהג \hookleftarrow 97.

מד כמות דלק

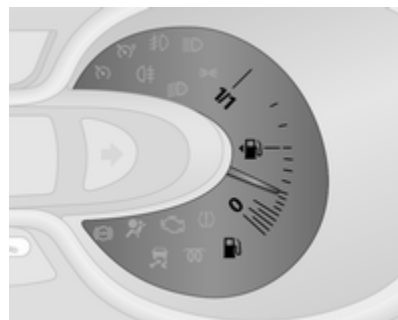

מורה את מפלס הדלק במיכל.

החץ מציין את צד הרכב בו נמצאת דלתית פתח התדלוק.

גם נורית האזהרה ⚠ מאירה בריכוז המדים והמחוונים \hookleftarrow 89 כשמפלס הדלק נמוך (טווח של כ-50 ק"מ): תדלק מיד \hookleftarrow 152.

בשום מצב, אל תאפשר אזילה מוחלטת של הדלק.

ניקוז מערכת הדלק במנוע דיזל \hookleftarrow 164.

מד היסכון דלק

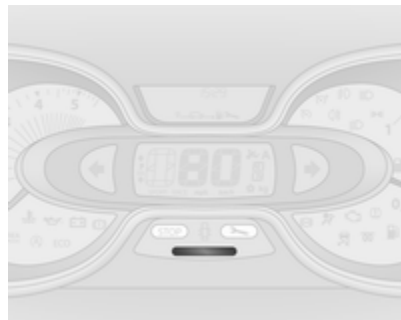

בהתאם לגרסה, מד צריכת הדלק (או מחוון סגנון הנסיעה) מספק חישוב של צריכת הדלק הרגעית המבוססת על סגנון הנהיגה הנוכחי.

מכשיר המדידה משתמש בשדות צבעוניים כדי לציין את יעילות צריכת הדלק הנוכחית:

גוון ירוק : במצב זה מושגת צריכת הדלק המיטבית

גוון צהוב : סגנון הנהיגה נמרץ (אגרסיבי) מדי

גוון כתום : יעילות צריכת הדלק הנמוכה ביותר (צריכת הדלק הגבוהה ביותר)

פעולת מד היסכון בדלק מאופשרת כברירת מחדל.

בהתאם לגרסה, ניתן להפסיק את פעולת מד היסכון בדלק (או מחוון סגנון הנהיגה) דרך מערכת המידע והבידור. למידע נוסף עיין בספר ההדרכה של מערכת המידע והבידור.

צג הטיפולים

כאשר מערכת ההצתה במצב מופעל, ייתכן שהמרחק הנותר לפני הטיפול הבא יוצג לפרק זמן קצר במרכז המידע לנהג. בהתבסס על תנאי הנהיגה, מרווחי הטיפולים המצוינים על-ידי המערכת עשויים להיות שונים במידה משמעותית.

את תצוגת 'מרחק הנסיעה הנותר לפני טיפול' ניתן להציג גם על-ידי לחיצה על הלחצן שבקצה ידית מתג המגבים למשך 5 שניות בערך.

כאשר עד לטיפול הבא נותרו פחות מ-1500 ק"מ או פחות מחדש אחד, הודעה מתאימה מופיעה במרכז המידע לנהג.

כאשר המרחק מגיע ל-0 ק"מ או הגיע תאריך הטיפול, נורית אזהרה  תאיר בריכוז המדים והמחוונים ובמרכז המידע לנהג בהתאמה, והודעה מתאימה תופיע במרכז המידע לנהג.

יש לבצע טיפול ברכב. התקשר לקבלת סיוע ממוסך.

איפוס צג הטיפולים

לאחר ביצוע השירות, חובה לאפס את צג הטיפולים:

בחר את תצוגת 'מרחק הנסיעה הנותר לפני טיפול' במרכז המידע לנהג על-ידי לחיצות עוקבות על הלחצן המותקן בקצה ידית המגבים, לאחר מכן לחץ והחזק את הלחצן למשך 10 שניות בערך, עד שתצוגת 'מרחק הנסיעה הנותר לפני טיפול' מוצגת ברציפות, כלומר, התצוגה אינה מהבהבת יותר.

בכלי רכב מסוימים, ייתכן שיהיה צורך ללחוץ ולהחזיק את הלחצן פעמיים. במקרה כזה, המשך כמפורט להלן:

אחרי בחירת תצוגת 'מרחק הנסיעה הנותר לפני טיפול', לחץ והחזק את הלחצן למשך 10 שניות בערך עד שתצוגת 'מרחק הנסיעה הנותר לפני טיפול' מהבהבת על הצג. לאחר מכן לחץ והחזק את המתג פעם נוספת למשך 10 שניות בערך כדי לאפס את מרווח השירות.

אם מחוון הבקרה  אינו כבה מריכוז המדים והמחוונים, סע מרחק של 15 ק"מ לפחות ולאחר מכן העבר את מערכת ההצתה למצב מופסק למשך דקה אחת לפחות לפני חזרה על הנהל.

מחשב דרך ↵ 99.

מרכז מידע לנהג ↵ 97.

מידע לגבי שירות/טיפולים ↵ 193.

נוריות חיווי ואזהרה

נוריות החיווי והאזהרה המפורטות להלן אינן מותקנות בכל דגמי הרכב. התיאור מתייחס לכל גרסות לוח המדים והמחוונים.

מיקום נוריות החיווי והאזהרה עשוי להשתנות, בהתאם לציוד.

כשמתג ההצתה במצב מופעל, רוב נוריות החיווי והאזהרה מאירות לפרק זמן קצר לבדיקת תקינותן.

פירוש גווני הנוריות:

- גוון אדום : סכנה, תזכורת חשובה
- גוון צהוב : אזהרה, מידע, תקלה
- גוון ירוק : אישור הפעלה
- גוון כחול : אישור הפעלה
- גוון לבן : אישור הפעלה

נוריות חיווי ואזהרה בריכוז המדים והמחוונים



נוריות חיווי ואזהרה בקונסולה העליונה



סקירה

- מחווני כיוון 91
- תזכורת לחגירת חגורת בטיחות 92
- כריות אוויר וקדם מותחני החגורות 92
- הפעלת כריות האוויר 92 ON
- השבתת כריות האוויר 92 OFF
- מערכת הטעינה 93
- נורית חיווי תקלה 93

93		טפל ברכב בהקדם
93	STOP	דומם מנוע
93		מערכת הבלמים
94		מערכת למניעת נעילת גלגלים (ABS)
94		החלפת הילוך
94		מערכת אלקטרונית לבקרת היציבות
94		מערכת אלקטרונית לבקרת היציבות מופסקת
94		טמפרטורת נוזל צינון המנוע
95		קדם חימום
95		AdBlue
95		מערכת ניטור לחץ האוויר בצמיגים
95		לחץ שמן מנוע
96	ECO	מצב הפעלה חסכוני בדלק
96		מפלס דלק נמוך
(A)		הדממה אוטומטית (מערכת הדממה-התנעה) 96
(B)		הדממה אוטומטית מושבתת (מערכת הדממה-התנעה) 96
		תאורה חיצונית 96
		תאורה חיצונית 96
		אור דרך 96
		פנס ערפל 96
		פנס ערפל אחורי 96
		בקרת שיט 96
		מגביל מהירות 96
T		טאכוגרף 96
		דלת פתוחה 96

מחווני כיוון

- מהבהבת בגוון ירוק.
- מהבהבת אם מחוון כיוון או מהבהבי החירום מופעלים.
- הבהוב מהיר: כשל של נורית מחוון כיוון או של הנתיך המתאים.

כאשר מחווני הכיוון פועלים, יושמע צליל אזהרה.

החלפת נורות ☞ 166.

נתיכים ☞ 172.

מחווני כיוון ☞ 106.

תזכורת לחגירת חגורות בטיחות

☞ הנורית מאירה או מהבהבת בגוון אדום.

אם חגורת הבטיחות אינה חגורה, נורית אזהרה ☞ תהבהב כאשר מהירות הרכב תהיה גבוהה מ-16 קמ"ש בערך. יושמע גם צליל אזהרה למשך עד לשתי דקות.

אם חוגרים את חגורת הבטיחות, נורית האזהרה כבית.

הערה

חפצים כבדים המונחים על המושבים הקדמיים עלולים לגרום לנורית החיווי ☞ להאיר. הסר את החפץ מהמושב או הדק את חגורת הבטיחות.

אזהרה ⚠

חגור את חגורת הבטיחות לפני תחילת הנהיגה.

במקרה של תאונה, נוסעים שאינם חגורים מסכנים את הנוסעים האחרים ברכב ואת עצמם.

חגורות בטיחות בעלות שלוש נקודות עיגון ☞ 53.

כריות אוויר וקדם מותחני החגורות

☞ הנורית מאירה בגוון צהוב.

מאירה לפרק זמן קצר כשמעבירים את מערכת ההצתה למצב מופעל.

אם היא אינה מאירה או היא מאירה במהלך נסיעה, קיימת תקלה בקדם-מותחן חגורת הבטיחות או במערכת כריות האוויר. כריות האוויר ומותחני חגורות הבטיחות עלולים לא לפעול במקרה של תאונה.

הפעלת הקדם מותחנים או כריות האוויר מוצגת על ידי הארה קבועה של הנורית ☞.

אזהרה ⚠

הבא הרכב מייד למוסך לתיקון סיבת התקלה.

קדם מותחנים ☞ 52.

מערכת כריות אוויר ☞ 56.

השבת כריות האוויר

הנורית ON ☞ מאירה בגוון צהוב.

כרית האוויר של הנוסע הקדמי פעילה.

נורית OFF ☞ מאירה בגוון צהוב.

כרית האוויר של הנוסע הקדמי מושבתת ☞ 61.

אם שתי נוריות החיווי ON ☞ ו-OFF ☞ מאירות בו-זמנית, קיימת תקלה במערכת. לא ניתן לדעת מה מצב המערכת בפועל, ולכן אסור לאיש להשתמש במושב הנוסע הקדמי. התקשר מייד למוסך.

אם הנורית מאירה יחד עם ☞ או ☞, התקשר לקבלת סיוע ממוסך.

ייתכן שתאיר ביחד עם נוריות חיווי ואזהרה אחרות, ובליויי הודעה מתאימה במרכז המידע לנהג \hookrightarrow 97. פנה מייד לקבלת סיוע ממוסך.

דומם מנוע

STOP הנורית מאירה בגוון אדום.

מאירה לפרק זמן קצר כשמעבירים את מערכת ההצתה למצב מופעל.

מאירה ביחד עם נוריות חיווי ואזהרה אחרות (כמו למשל, E , R ו- O), בליויי צלצול אזהרה והודעה מתאימה במרכז המידע לנהג \hookrightarrow 97: דומם מיד את המנוע ופנה לקבלת סיוע ממוסך מורשה.

מערכת הבלמים

Ⓞ הנורית מאירה בגוון אדום.

אחרי העברת מערכת ההצתה למצב מופעל מאירה הנורית אם בלם החניה מופעל \hookrightarrow 140 וכבית כשבלם החניה משוחרר.

הנורית מאירה כשבלם החניה משוחרר אם מפלס נוזל הבלמים נמוך מדי \hookrightarrow 162.

מצבר הרכב אינו נטען. ייתכן שצינון המנוע יופסק. ייתכן שהזנת המתח למגבר הבלמים תנותק. התקשר לקבלת סיוע ממוסך.

נורית חיווי תקלה

Ⓞ הנורית מאירה או מהבהבת בגוון צהוב. מאירה לפרק זמן קצר כשמעבירים את מערכת ההצתה למצב מופעל.

הנורית מאירה כשהמנוע פועל

תקלה במערכת בקרת גזי הפליטה. תיתכן חריגה ממגבלות גזי הפליטה המותרות. פנה מייד לקבלת סיוע ממוסך.

הנורית מהבהבת כשהמנוע פועל

התקלה עלולה לגרום לנזק לממיר הקטליטי. הרפה מעט מדושת ההאצה עד שההיבהוב נפסק. התקשר מייד לקבלת סיוע ממוסך.

טפל ברכב בהקדם

↘ הנורית מאירה בגוון צהוב.

מאירה לפרק זמן קצר כשמעבירים את מערכת ההצתה למצב מופעל.

סכנה

השימוש במערכת ריסון לילד במושב הנוסע הקדמי כשכרית האוויר של הנוסע הקדמי פעילה עלול להסתיים בפציעה חמורה או קטלנית של הילד. מבוגר היושב במושב הנוסע הקדמי כשכרית האוויר של הנוסע הקדמי מושבתת מסתכן בפציעה חמורה או קטלנית.

מערכת כריות אוויר \hookrightarrow 56.

קדם מותחנים \hookrightarrow 52.

השבתת כריות האוויר \hookrightarrow 61.

מערכת הטעינה

Ⓜ הנורית מאירה בגוון אדום.

מאירה לפרק זמן קצר כשמעבירים את מערכת ההצתה למצב מופעל.

הנורית מאירה כשהמנוע פועל

אם נורית אזהרה E מאירה כשהמנוע פועל (מלווה בנורית האזהרה STOP ובצלצול אזהרה): עשור, דומם את המנוע.

אזהרה

עצור. אל תמשיך בנהיגה. היוועץ במוסך.

אם (Ⓢ) מאירה יחד עם נורית האזהרה STOP ומושע צלצול אזהרה, קיימת תקלה במערכת הבלמים. הודעה מתאימה מופיעה גם במרכז המידע לנהג ⚡ 97. פנה מייד לקבלת סיוע ממוסך. מערכת הבלמים ⚡ 139.

מערכת למניעת נעילת גלגלים (ABS)

(Ⓢ) הנורית מאירה בגוון צהוב.

מאירה לפרק זמן קצר לאחר העברת מערכת ההצתה למצב מופעל. המערכת מוכנה לפעולה כאשר (Ⓢ) כבית.

אם נורית החיווי (Ⓢ) אינה כבית לאחר מספר שניות, או אם היא מאירה במהלך נסיעה אזי קיימת תקלה במערכת ABS. ייתכן שנורית האזהרה ⚡ תאיר גם היא בריכוז המדים והמחוונים, בליווי הודעה מתאימה במרכז המידע לנהג ⚡ 97. מערכת הבלמים תמשיך לפעול אך ללא ייסות ABS והמערכת האלקטרונית לבקרת היציבות.

אם נוריות החיווי והאזהרה (Ⓢ), ⚡, (Ⓢ) STOP מאירות, קיימת תקלה במערכת הבלמים. הודעה מתאימה מופיעה במרכז המידע לנהג. פנה מייד לקבלת סיוע ממוסך.

מערכת למניעת נעילת גלגלים (ABS) ⚡ 140.

החלפת הילוך

⚡ או ⚡ מאירות.

מומלץ להחליף הילוך כאשר הנורית מאירה, כדי לשפר את החיסכון בצריכת הדלק.

מערכת אלקטרונית לבקרת היציבות

⚡ הנורית מהבהבת או מאירה בגוון צהוב. מאירה לפרק זמן קצר כשמעבירים את מערכת ההצתה למצב מופעל.

הנורית מהבהבת במהלך הנהיגה

המערכת פעילה. המערכת נכנסה לפעולה. הספק המנוע עלול לפחות וייתכן שהרכב ייבלם אוטומטית במידה קטנה.

הנורית מאירה במהלך הנהיגה

המערכת אינה זמינה. הודעה מתאימה מופיעה גם במרכז המידע לנהג ⚡ 97. ESC ⚡ 142.

מערכת בקרת אחיזה ⚡ 141.

מערכת אלקטרונית לבקרת היציבות מופסקת

⚡ הנורית מאירה בגוון ירוק.

אם פעולת ESC הופסקה באמצעות ⚡ בלוח המדים והמחוונים, נורית החיווי ⚡ תאיר והודעה מתאימה תופיע במרכז המידע לנהג ⚡ 97.

ESC ⚡ 142.

מערכת בקרת אחיזה ⚡ 141.

טמפרטורת נוזל צינון המנוע

נורית ⚡ מאירה בכחול או באדום.

כשמעבירים את מערכת ההצתה למצב מופעל, היא מאירה לרגע באדום ולאחר מכן מאירה בכחול.

מאירה באדום כשהמנוע פועל

עצור, דומם המנוע.

מערכת ניטור לחץ האוויר בצמיגים
 ↵ 178.

לחץ שמן מנוע

☞ הנורית מאירה בגוון אדום.

מאירה לפרק זמן קצר כשמעבירים את מערכת ההצתה למצב מופעל.

הנורית מאירה כשהמנוע פועל

אם נורית אזהרה ☞ מאירה כשהמנוע פועל (מלווה בנורית האזהרה stop ובצלול אזהרה): עצור, דומם את המנוע.

זהירות

ייתכן שסיכת המנוע תופסק. התוצאה עלולה להיות נזק למנוע / או לנעילת הגלגלים המניעים.

1. לחץ על דוושת המצמד.
2. בחר במצב סרק ("ניוטרל") (או העבר את ידית בורר ההילוכים למצב N).
3. נהג הרכב מתוך זרם התנועה לשול הדרך מהר ככל הניתן מבלי לסכן את כלי הרכב האחרים.
4. העבר את מתג ההצתה למצב מופסק.

ניתן גם לבדוק את אחוז ה-AdBlue הנותר בלחיצות עוקבות על הלחצן שבקצה ידית המגבים.

מחשב דרך ↵ 99.

AdBlue ↵ 133.

מערכת ניטור לחץ האוויר בצמיגים

⚠ הנורית מאירה או מהבהבת בגוון צהוב.

מאירה לפרק זמן קצר כשמעבירים את מערכת ההצתה למצב מופעל.

הנורית מאירה קבוע

אובדן לחץ אוויר בצמיגים. עצור מייד ובדוק את לחץ האוויר בצמיגים.

נורית האזהרה ⚠ מאירה ביחד עם stop ↵ 93 והודעה מתאימה מופיעה במרכז המידע לנהג כשמתגלה נזק או צמיג שלחץ הניפוח שלו נמוך במידה חמורה.

הנורית מהבהבת

תקלה במערכת. לאחר השהיה, נורית האזהרה מאירה בקביעות. היוועץ במוסך.

נורית האזהרה ⚠ מאירה ביחד עם ⚠ ↵ 93 והודעה מתאימה מופיעה במרכז המידע לנהג כשמותקן צמיג ללא חיישן לחץ (כמו למשל לגלגל חליף).

זהירות

טמפרטורת נוזל הצינון גבוהה מדי.

בדוק את מפלס נוזל הצינון ↵ 160.

אם כמות הנוזל במיכל מספיקה, היוועץ במוסך.

נורית החיווי חייבת להאיר בכחול לפני המשך הנסיעה.

קדם חימום

☞ הנורית מאירה בגוון צהוב.

קדם החימום מופעל. המערכת מופעלת רק כשטמפרטורת הסיביבה נמוכה.

AdBlue

☞ הנורית מאירה בגוון צהוב.

מפלס ה-AdBlue נמוך. מלא AdBlue בהקדם האפשרי, כדי למנוע מצב של מניעת התנעת המנוע.

מאירה יחד עם נורית החיווי ☞ כדי לציין תקלה במערכת או כאזהרה שהתנעת המנוע לא תהיה אפשרית לאחר מרחק מסוים. פנה מייד לקבלת סיוע ממוסך.

הודעה מתאימה מופיעה במרכז המידע לנהג ↵ 97.

▲ אזהרה

כשהמנוע מדומם, נדרש כוח רב יותר במידה משמעותית לבלאימה ולהיגוי. אל תשלוף את המפתח אלא לאחר שהרכב נייח. אם לא כן, מנעול גלגל ההגה עלול להינעל באופן בלתי צפוי.

השאר את המנוע מדומם ודאג לגרירת הרכב למוסק **159**.

מצב הפעלה חסכוני בדלק

ECO מאירה בירוק כשמצב **ECO** (חיסכון) משולב כדי להפחית את צריכת הדלק.

מצב **ECO**, לנסיעה חסכונית **123**.

מפלס דלק נמוך

🔴 הנורית מאירה בגוון צהוב.

מאירה לפרק זמן קצר כשמעבירים את מערכת ההצתה למצב מופעל.

מאירה כשמפלס הדלק במכל נמוך מדי (טווח של כ-50 ק"מ). תדלק מיד **152**.

ממיר קטליטי **133**.

ניקוז מערכת הדלק במנוע דיזל **164**.

מערכת הדממה-התנעה

(A) מאיר כשהמנוע נמצא במצב הדממה אוטומטית.

(B) מאירה כאשר הדממה אוטומטית נמנעת כשלא מתקיימים תנאים מסוימים.

מערכת הדממה-התנעה **129**.

תאורה חיצונית

D הנורית מאירה בגוון ירוק.

מאירה כשפנסי החזית דולקים.

E הנורית מאירה בגוון ירוק.

מאירה כשפנסי הצד דולקים.

תאורה **103**.

אור דרך

D הנורית מאירה בגוון כחול.

הנורית מאירה כשאורות הדרך (האורות ה"גבוהים") מאירים ובעת הבהוב פנסי החזית **104**.

פנסי ערפל קדמיים

F הנורית מאירה בגוון ירוק.

הנורית מאירה כשפנסי הערפל הקדמיים מאירים **106**.

פנס ערפל אחורי

G הנורית מאירה בגוון צהוב.

מאיר כאשר פנס הערפל האחורי מאיר **106**.

בקרת שיוט

H, **I** מאירות בירוק.

J מאירה בגוון ירוק כאשר מהירות מסוימת נשמרה ביזכרון.

K מאירה בגוון ירוק כאשר המערכת מופעלת.

בקרת שיוט **144**.

מגביל מהירות

L הנורית מאירה בגוון צהוב.

הנורית מאירה כשהמערכת מופעלת.

מגביל מהירות **146**.

טאכוגרף

T תאיר כאשר קיימת תקלה **101**.

דלת פתוחה

U הנורית מאירה בגוון אדום.

מאירה כשדלת אינה סגורה לגמרי.

צג מידע



צג המידע מציג את מידע מערכת המידע והבידור, השעה, ובהתאם לגרסה, את הטמפרטורה החיצונית.

לחץ על  כדי להפעיל את מערכת המידע והבידור. לחילופין, היא מתחילה לפעול באופן אוטומטי כשמעבירים את מתג ההצתה למצב מחובר.







בהתאם למערכת, מופעלת מערכת המידע והבידור באמצעות לחצנים וכפתורים סובבים על לוח ההפעלה שבחזית שלה, בקרות עמוד ההגה, מערכת זיהוי הקול (אם קיימת) או באמצעות הצג של מסך המגע.

תצוגות

מרכז המידע לנהג



בהתאם לתצורת הרכב, הפריטים הבאים יופיעו בתצוגה:



- הטמפרטורה החיצונית  82
- שעון  83
- מונה מרחק (אודומטר)  86
- מונה מרחק נסיעה  86
- צג הטיפולים  88
- הודעות הרכב  98
- מחשב דרך  99

הודעה מתאימה מופיעה גם במרכז המידע לנהג  97.

הפעלה באמצעות צג המגע

בצע את הבחירות המתאימות מתוך התפריטים והאופציות הזמינים על-ידי נגיעה באצבע במסך התצוגה. למידע נוסף, עיין במדריך למשתמש של מערכת המידע והבידור.

הודעות הרכב

הודעות מוצגות במרכז המידע לנהג ויכולות להיות מלוות בנוריות חיווי ואזהרה  או  בריכוז המדים והמחווונים.

הודעות מידע

הודעות מידע שונות הנוגעות לתנאי התנעת המנוע, מערכת הדממה-התנעה, הפעלת בלם החניה, נעילה מרכזית, נעילת גלגל ההגה וכל מספקות מידע על המצב הנוכחי של תפקודי רכב שונים וכן הוראות שימוש.

הודעות תקלה

הודעות תקלה הנוגעות למסנן הדלק, כריות האוויר, מזהמים בגזי הפליטה וכו' מוצגות יחד עם נורית האזהרה . נהג בזהירות ופנה לקבלת סיוע ממוסך מורשה בהקדם האפשרי.

כדי למחוק הודעות תקלה מהצג, לדוגמה "בדוק את ההזרקה", לחץ על הלחצן שבקצה ידית מתג הפעלת המגבים. לאחר מספר שניות, ההודעה עשויה להיעלם באופן אוטומטי והנורית  תמשיך להאיר. התקלה תאוחסן במערכת האבחון המובנית ברכב.

הודעות אזהרה

הודעות אזהרה הנוגעות לתקלות מנוע, מצבר או מערכת הבלמים, מוצגות ביחד עם נורית אזהרה  ויכולות להיות גם מלוות בצלצול אזהרה. דומם מיד את המנוע והתקשר לקבלת סיוע ממוסך.

הודעות אזהרה, לדוגמה "תקלה בטעינת מצבר", נעלמות מהתצוגה באופן אוטומטי לאחר תיקון הגורם לתקלה.

הודעות חיסכון בדלק

הודעות חיסכון בדלק מספקות עצות לשיפור צריכת הדלק. ניתן לשמור נסיעות בזיכרון המערכת, וזה יאפשר לך להשוות ביצועים.

למידע נוסף עיין בספר ההדרכה של מערכת המידע והבידור.

דירוג חיסכון בדלק  99.

צלצולי אזהרה

אם מספר אזהרות מופיעות בו-זמנית, יושמע רק צלצול אזהרה אחד.

בעת התנעת המנוע או במהלך הנהיגה:

צלצול האזהרה של אי חגירת חגורת בטיחות יש עדיפות על פני כל צלצולי האזהרה האחרים.

מחשב דרך

מחשב הדרך מספק מידע על נתוני הנסיעה, ומידע זה נאגר ברציפות ועובר הערכה באמצעים אלקטרוניים.

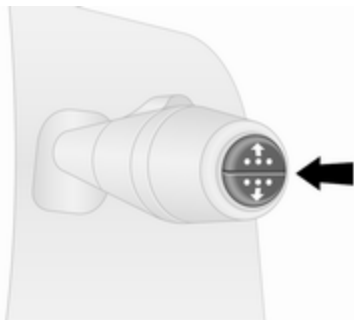

בהתאם לגרסת הרכב, ניתן לבחור את התפקודים הבאים על-ידי ביצוע לחיצות עוקבות על קצה ידית המגבים:

- צריכת הדלק
- צריכת דלק ממוצעת
- צריכת דלק רגעית
- טווח נסיעה
- מרחק הנסיעה
- מהירות ממוצעת

מערכת המפתח האלקטרוני ⇨ 21.
לחצן הפעלה ⇨ 125.

- אם הרכב במצב הדממה אוטומטית. מערכת הדממה-התנעה ⇨ 129.
- אם פנסי התאורה החיצונית מאירים ⇨ 103.

מפלס שמן מנוע

אם מפלס שמן המנוע הגיע לרמה המינימלית, הודעה תוצג במרכז המידע לנהג ⇨ 97 למשך 30 שניות אחרי התנעת המנוע.

בדוק את מפלס השמן ⇨ 159.

• אם חגורת הבטיחות אינה חגורה ⇨ 52.

• כאשר סייען החניה מזהה עצם כלשהו ⇨ 147.

• אם הרכב חרג לזמן קצר מהמהירות שנקבעה ⇨ 144, ⇨ 146.

• אם דלת או מכסה המנוע אינם סגורים כהלכה כשהרכב חורג מעל מהירות מסוימת.

• במהלך ההפעלה או ביטול הפעולה של אזעקת ניטור שפוע הרכב ⇨ 36.

• אם קיימת תקלה במערכת הבלמים ⇨ 93.

• אם מצבר הרכב אינו נטען ⇨ 93.

• אם סיכת המנוע מופסקת ⇨ 95.

• אם יש צורך למלא AdBlue או אם קיימת תקלה ⇨ 133.

• אם המפתח האלקטרוני נמצא מחוץ לטווח הגילוי.

מערכת המפתח האלקטרוני ⇨ 21.
לחצן הפעלה ⇨ 125.

כשהרכב חונה ודלת הנהג נפתחת:

- אם המפתח הושאר במתג הצתה.
- אם המפתח האלקטרוני הושאר בקורא הכרטיס.

- אחוז ה-AdBlue שנותר ↵ 133
- מרחק לפני טיפול ↵ 88
- שעון ↵ 83
- הטמפרטורה החיצונית ↵ 82
- מהירות שמורה בזיכרון של בקרת השיוט ומגביל המהירות ↵ 144
- הערכת החיסכון בדלק (ecoScoring)
- הדעות מידע ותקלות
- מונה מרחק (אודומטר) ↵ 86
- מונה מרחק נסיעה ↵ 86

צריכת הדלק

הצגת כמות הדלק שנצרכה מאז האיפוס האחרון.
ניתן לאפס את הקריאה בכל עת בלחיצה והחזקה של הלחצן.

צריכת דלק ממוצעת

הערך יוצג לאחר נסיעה למרחק של 400 מטר.
תוצג צריכת הדלק הממוצעת, בהתחשב במרחק הנסיעה ובצריכת הדלק מאז האיפוס האחרון.
ניתן לאפס את הקריאה בכל עת.

צריכת דלק רגעית

הערך יוצג לאחר הגעה למהירות של 30 קמ"ש.

טווח נסיעה

הערך יוצג לאחר נסיעה למרחק של 400 מטר.

הטווח יחושב לפי התכולה הנוכחית של מיכל הדלק וצריכת הדלק הממוצעת מאז האיפוס האחרון.
הטווח לא יוצג אם נורית החיווי 📶 מאירה במרכז המידע לנהג ↵ 96.

מרחק הנסיעה

הצגת מרחק הנסיעה מאז האיפוס האחרון.
ניתן לאפס את הקריאה בכל עת.

מהירות ממוצעת

הערך יוצג לאחר נסיעה למרחק של 400 מטר.
תוצג המהירות הממוצעת מאז האיפוס האחרון.
ניתן לאפס את הקריאה בכל עת.
משך העצירות במהלך נסיעה כשמערכת ההצתה במצב מנותק אינו נכלל בחישובים.

איפוס מידע מחשב הדרך

כדי לאפס את מחשב הדרך, בחר אחד מהתפקודים שלו ולחץ והחזק במצב לחוץ את הלחצן בקצה ידית המגבים.
ניתן לאפס את הנתונים הבאים של מחשב הדרך:

- צריכת הדלק
- צריכת דלק ממוצעת
- מרחק הנסיעה
- מהירות ממוצעת

מחשב הדרך יאופס באופן אוטומטי כאשר תהיה חריגה מהערך המרבי של אחד הפרמטרים שלו.

הערכת חיסכון בדלק (ecoScoring)

אם קיימת, הערכה שבין 0 לבין 100 מוצגת במרכז המידע לנהג כדי לסייע בהערכת יעילות צריכת הדלק המבוססת על סגנון הנהיגה שלך.

ערכים גבוהים יותר מציינים חיסכון גדול יותר בצריכת הדלק.

עצות לשיפור החיסכון בצריכת הדלק ניתנות גם במרכז המידע לנהג. ניתן לשמור נסיעות בזיכרון המערכת, וזה יאפשר לך להשוות ביצועים. למידע נוסף עיין בספר ההדרכה של מערכת המידע והבידור.

טאכוגרף

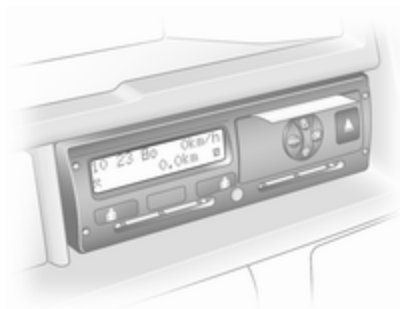

הטאכוגרף פועל לפי המתואר בהוראות ההפעלה המסופקות. השתמש בו בהתאם לתקנות המחייבות. בהתאם לציוד, הטכוגרף יכול להיות מותקן בקונסולה הממוקמת מעל למערכת המידע והבידור שבלוח המדים והמחוונים.

מרכז המידע לנהג מהבהב למשך 10 שניות בערך, עד שהיחידה החדשה מוצגת. כשהתצוגה מפסיקה להבהב, שחרר את הלחצן שבקצה ידית המגבים. כאשר המנוע מדומם, מחשב הדרך חוזר באופן אוטומטי ליחידת המידה המקורית.

הפסקה באספקת המתח

אם התרחש ניתוק של הזנת המתח או אם מתח מצבר הרכב ירד לרמה נמוכה מדי, הערכים השמורים במחשב הדרך יאבדו.

הודעות הרכב 98.

רישום נסיעה

כאשר המנוע מדומם, רישום של הנסיעה האחרונה עשוי להופיע במרכז המידע לנהג.

יוצג המידע הבא:

- צריכת דלק ממוצעת
- צריכת דלק כוללת
- מונה מרחק נסיעה
- חיסכון בדלק בקילומטרים

יחידת מידה

כדי לשנות את יחידת המידה למשך הנסיעה:

כלי רכב עם לחצן הפעלה:

כשההצתה במצב מופסק, לחץ בו-זמנית והחזק את הלחצן שבקצה ידית הפעלת המגבים ולחץ על לחצן ההפעלה 125. מרכז המידע לנהג מהבהב למשך 10 שניות בערך, עד שהיחידה החדשה מוצגת. כשהתצוגה מפסיקה להבהב, שחרר את הלחצן שבקצה ידית המגבים.

כלי רכב ללא לחצן הפעלה:

כשההצתה במצב מופסק, לחץ בו-זמנית והחזק את הלחצן שבקצה ידית הפעלת המגבים והעבר את ההצתה למצב מופעל.

הערה

כאשר מותקן טאכוגרף, ניתן להציג את מרחק הנסיעה המצטבר רק בטאכוגרף ולא במונה המרחק (אודומטר) בתצוגת לוח המחווניים.

מונה מרחק (אודומטר) ⇨ 86.

נורית החיווי T ⇨ 96 תאיר בריכוז המדים והמחווניים במקרה של תקלה. התקשר לקבלת סיוע ממוסך.

פנסי תאורה חיצונית

מתג התאורה

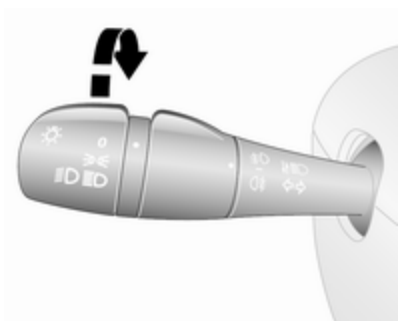

סיבוב המתג החיצוני:

מצב מופסק : 0

פנסי צד : ☞☜

פנסי חזית : ☞☜☞☜

נורית חיווי אור דרך ☞☜ 96.

נורית חיווי אור מעבר ☞☜ 96.

הערה

אם פנסי החזית הודלקו באופן ידני, צלצול אזהרה יישמע כשמפסיקים את פעולת המנוע וכשדלת הנהג נפתחת, כתזכורת לכך שהאורות עדיין דולקים.

תאורה בעת היציאה מהרכב 109

הגנה מפריקת מתח המצבר 109

תאורה

פנסי תאורה חיצונית 103

מתג התאורה 103

בקרת תאורה אוטומטית 104

אור דרך 104

הבהוב פנסי החזית 104

כוונון זווית הארת פנסי החזית 104

פנסי החזית בעת נהיגה בחו"ל 105

פנסי נסיעה ביום 105

פנסים עוקבי פנייה 105

מהבהבי חירום 105

מחווני כיוון 106

פנסי ערפל קדמיים 106

פנס ערפל אחורי 106

אורות נסיעה לאחור 106

עדשות פנסים מעורפלות 106

תאורת הפנים 107

בקרת תאורת לוח המדים

והמחווניים 107

תאורה פנימית 107

תאורת תא המטען 108

פנסי קריאה 108

תאורת תא כפפות 108

מאפייני תאורה 109

תאורת הכניסה לרכב 109

אורות אחוריים

האורות האחוריים מאירים יחד עם אורות המעבר ופנסי הצד.

בקרת תאורה אוטומטית

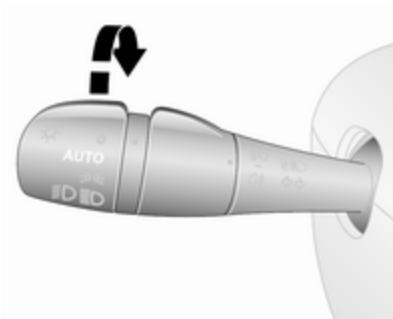

AUTO : בקרת תאורה אוטומטית

כשתפקוד בקרת התאורה האוטומטית מופעל והמנוע פועל, המערכת עוברת בין מצב פנסי נסיעה ביום לבין מצב הארת פנסי החזית, בהתאם לתנאי תאורת הסביבה החיצונית. משיקולי בטיחות, מומלץ להפעיל את תפקוד בקרת התאורה האוטומטית.

הפעלת פנסי החזית האוטומטיים

בתנאי תאורה גרועים, פנסי החזית מופעלים.

בנוסף, פנסי החזית מופעלים כאשר מגב השמשה הופעל למשך מספר תנועות ניגוב. פנסי נסיעה ביום \leftarrow 105.

אור דרך

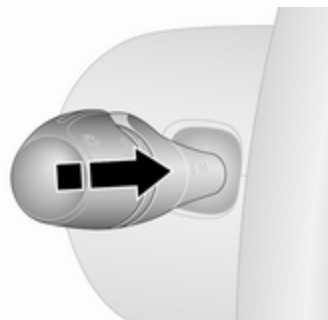

למעבר מאורות מעבר לאור דרך, דחוף את הידית. כדי לחזור לתאורת אורות מעבר, דחוף או משוך שוב את הידית.

הבהוב פנסי החזית

להפעלת הבהוב פנסי החזית, משוך את הידית.

כוונון זווית הארת פנסי החזית

כוונון ידני של זווית הארת פנסי החזית



התאם את טווח אלומת פנסי החזית בהתאם למשקל הרכב, כדי שלא לסנוור את התנועה הבאה ממול.

סובב את גלגל הכוונון \leftarrow למצב המבוקש:



0 : נהג בלבד, ללא מטען

2 : עם נוסעים ומטען מלא

בחר מצב אחר בהתאם לתנאי המטען.

מהבהבי חירום



הפעל בלחיצה על  במקרה של בלימה חזקה, ייתכן שמהבהבי החירום יפעלו באופן אוטומטי. העבר למצב מופסק בלחיצה על .

באמצעות מברג, סובב את הבורג $\frac{1}{4}$ סיבוב לעבר הסמל **-** כדי להנמיך את האלומה או לעבר הסמל **+** כדי להגביה את האלומה. ודא שאלומות פנסי החזית חוזרת למצב המקורי שלהן בעת הצורך.

פנסי נסיעה ביום

פנסי הנסיעה ביום מסייעים לזיהוי טוב יותר של הרכב בשעות היום. הם עשויים להתחיל לפעול באופן אוטומטי כשהמנוע פועל.

במידת הצורך, ניתן להשבית את פעולת פנסי הנסיעה ביום באמצעות מערכת המידע והבידור. למידע נוסף, עיין במדריך למשתמש של מערכת המידע והבידור. מערכת תאורה אוטומטית  104.

פנסים עוקבי פנייה

כאשר האורות הגבוהים מופעלים, בהתאם לזווית גלגל ההגה, מהירות הרכב וההילוך הנבחר בעת פנייה, ייתכן שיופעל גם פנס הערפל הקדמי, כדי להאיר את הפנייה של הדרך בצד המתאים.

פנסי החזית בעת נהיגה בחו"ל

אלומת האור האסימטרית של פנסי החזית מגדילה את טווח הראיה בשול הדרך, בצד הנוסע.

ברם, כשאתה נוהג בארצות שבהן התנועה היא בצד הנגדי של הדרך, כוון את פנסי החזית כדי למנוע סינוור הנוהגים הבאים מולך.

כוונון

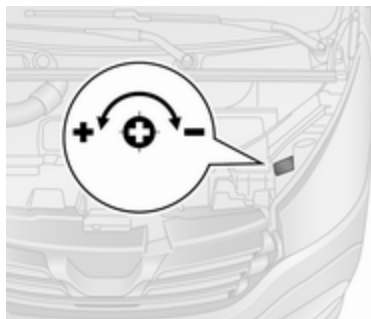

פתח את מכסה תא המנוע  158 וזהה את הסימון (מוצג באיור) לצד כל אחד מפנסי החזית.

עבור כל פנס חזית:

מחוני כיוון

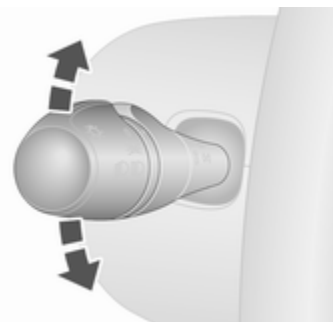

ידית למעלה : מחוון כיוון ימני
ידית למטה : מחוון כיוון שמאלי

בעת הזזת הידית ניתן לחוש בנקודת התנגדות.

הבהוב רצוף מופעל בעקבות הזזת הידית מעבר לנקודת ההתנגדות. הוא מושבת בעקבות סיבוב גלגל ההגה לכיוון הנגדי או בעקבות החזרה ידנית של הידית למצב הסרק שלה.

הפעל הבהוב זמני על-ידי החזקת הידית ממש לפני נקודת ההתנגדות. מחוני הכיוון יבהבו עד לשחרור הידית.

להפעלת שלושה הבהובים, לחץ קצרות את הידית עד לנקודת ההתנגדות והרפה.

פנסי ערפל קדמיים

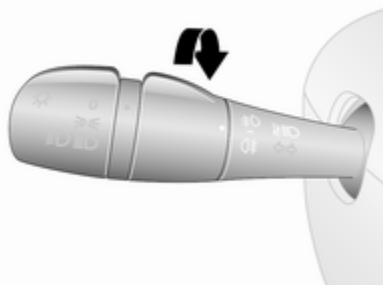

סובב את המתג הפנימי למצב D . נורית חיווי D תאיר בריכוז המדים והמחוננים. פנסי הערפל הקדמיים יפעלו רק כאשר מערכת ההצתה ומתג התאורה מופעלים.

פנס ערפל אחורי

סובב את המתג הפנימי למצב Q . נורית חיווי Q תאיר בריכוז המדים והמחוננים. פנס הערפל האחורי יאיר ביחד עם פנסי הערפל הקדמיים, ויופעל רק כאשר מערכת ההצתה ופנסי החזית במצב מופעל.

אורות נסיעה לאחור

אורות הנסיעה לאחור מאירים כשמתג ההצתה מופעל ונבחר הילוך אחורי.

עדשות פנסים מעורפלות

הצד הפנימי של עדשות הפנסים מתערפל לזמן קצר בתנאי מזג אוויר רטוב וקר, בגשם כבד או לאחר רחיצת הרכב. הערפול נעלם במהירות מעצמו. כדי לסייע, הפעל את פנסי החזית.

בעקבות סגירת הדלתות הקדמיות, תאורת הנוחות כבית אחרי השהיה.

תאורה פנימית אחורית

ניתן לקבוע את מצבי הפעולה של התאורה העליונה של תא המטען להארה בעקבות פתיחת דלתות הצד והדלתות האחוריות, או להארה קבועה.



הפעל את מתג הנדנד:

- לחץ על **0** : מצב מופסק
- מצב אמצעי : הפעלה והפסקה אוטומטית
- לחץ על **☞** : מצב מופעל

כשמתג הנדנד במצב המרכזי, התאורה פועלת כתאורת נוחות ותאיר בעת פתיחת דלתות הצד או הדלתות האחוריות.

תאורה פנימית

פנסי תאורת הפנים

במהלך כניסה ויציאה מהרכב, בהתאם למצב המתג, תאורת הנוחות הקדמית והאחורית יופעלו באופן אוטומטי, יחד עם תאורת אזור הרגליים, ויכבו לאחר השהיה.

תאורת נוחות קדמית



הפעל את מתג הנדנד:

- לחץ על **0** : מצב מופסק
- מצב אמצעי : הפעלה והפסקה אוטומטית
- לחץ על **☞** : מצב מופעל

כשמתג הנדנד במצב המרכזי, התאורה פועלת כתאורת נוחות ותאיר בעת פתיחת הדלתות הקדמיות.

תאורת הפנים

בקרת תאורת לוח המדים והמחוננים



ניתן לכוונן את בהירות התאורה של הפנסים הבאים כשהתאורה החיצונית מופעלת:

- תאורת לוח המדים והמחוננים
 - צג מידע
 - מתגים ורכיבי הפעלה מוארים
- סובב את גלגל הכונון  עד להשגת הבהירות הרצויה.

פנסי קריאה**פנס קריאה קדמי**

הפעל את מתג הנדנד:

לחץ על **O** : מצב מופסק
לחץ על **A** : מצב מופעל

תאורת תא כפפות

תאורת תא הכפפות מאירה כשפותחים את תא הכפפות.

תאורת מושבים אחוריים

בהתאם לרכב, ניתן לקבוע את מצבי הפעולה של התאורה למושבים האחוריים להארה בעקבות פתיחת דלת, או להארה קבועה.

התאורה מופעלת בלחיצה על המתג של הפנס המתאים.

תאורת תא המטען

הפנסים התחתונים של תא המטען מאירים בעקבות פתיחת תא המטען.

בעקבות סגירת הדלתות, תאורת הנוחות כבית אחרי השהיה.

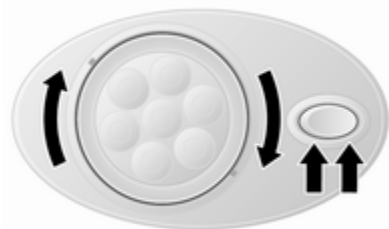
מנורות קריאה LED

בהתאם לרכב, הוא עשוי לכלול מנורות קריאה LED ניתנות לכוונון, המצוידות במתג נדנד.

תאורת מושב הספסל

בהתאם לרכב, תאורת מושב הספסל נדלקת כשדלת ההזזה הצדית נפתחת.

ניתן לחזור על פעולה זו עד ארבע פעמים ולפרק זמן מרבי של 2 דקות.

ניתן להפסיק את התאורה באופן מידי על-ידי העברת מערכת ההצתה למצב מופעל או על-ידי סיבוב מתג התאורה.

הגנה מפריקת מתח המצבר

כדי למנוע את פריקת מצבר הרכב כשמתג ההצתה במצב מופסק, ייתכן שפעולת חלק מפנסי התאורה הפנימית תופסק אוטומטית לאחר פרק זמן מסוים.

תאורה בעת היציאה מהרכב

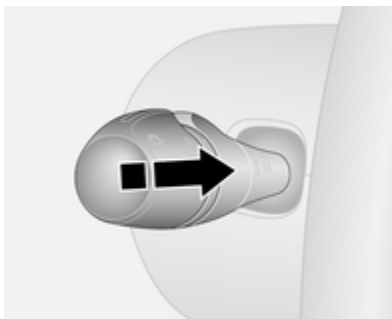

אם קיימת, פנסי החזית יאירו למשך כ-30 שניות לאחר החניית הרכב והפעלת המערכת.

הפעלה

1. כבה את כל התאורה (מצב 0).
 2. העבר את מתג ההצתה למצב מופסק.
 3. שלוף את מפתח ההצתה.
 4. פתח את דלת הנהג.
 5. משוך את הידית לעבר גלגל ההגה.
- גם הודעה מתאימה יכולה להופיע במרכז המידע לנהג 97.

מאפייני תאורה

תאורת הכניסה לרכב

תאורה מקדימה

אורות הרכב יאירו למשך זמן קצר כדי להקל על איתור הרכב בשעות החשיכה.

הפעלת מערכת השלט רחוק

אורות הרכב מאירים בעקבות שחרור נעילת הרכב באמצעות השלט-רחוק.

הפעלת מערכת המפתח האלקטרוני



לחץ על לחץ פעם נוספת כדי לנתק.

בקרת אקלים

110	מערכות בקרת אקלים
110	מערכת חימום ואוורור
111	מערכת מיזוג האוויר
112	מערכת בקרת אקלים אלקטרונית
114	מערכת חימום בחלק האחורי
115	מערכת מיזוג אוויר בחלק האחורי
116	מחמם העזר
121	פתחי אוויר
121	פתחי אוויר מתכווננים
121	פתחי אוויר קבועים
121	מצנן תא הכפפות
122	תחזוקה
122	כניסת אוויר
122	הפעלה סדירה של המזגן
122	טיפול

מערכות בקרת אקלים

מערכת חימום ואוורור



אמצעי בקרה עבור:

- טמפרטורה
- מהירות המניפה
- פיזור האוויר

שמשה עורפית מחוממת  42.

טמפרטורה





גוון אדום : חמים
גוון כחול : קר

החימום לא יפעל ביעילות המלאה אלא לאחר שהמנוע הגיע לטמפרטורת הפעולה הרגילה שלו.

מהירות המניפה



כוונן את זרימת האוויר על-ידי הצבת מתג המניפה במהירות הרצויה.

פיזור האוויר

-  : לאזור הראש
-  : לאזור הראש ולחלל הרגליים
-  : לחלל הרגליים
-  : לשמשה הקדמית, לחלונות הדלתות הקדמיות ולחלל הרגליים
-  : לשמשה הקדמית ולחלונות הדלתות הקדמיות

ניתן לקבוע את הכפתורים במצבי ביניים.

סילוק אדים והפשרת החלונות

- קבע את כפתור בקרת הטמפרטורה במצב החם ביותר.
- הצב את כפתור בורר מהירות המניפה במהירות הגבוהה ביותר.
- הצב את כפתור בורר אופן פיזור האוויר במצב .
- הפעל את חימום השמשה העורפית .

הערה
ביצועי מיזוג האוויר פוחתים בעקבות הפעלת מצב ECO ↵ 123.

מערכת סחרור אוויר



לחץ על  כדי להפעיל את מצב סחרור האוויר. נורית LED בלחצן מאירה כחיווי להפעלה.

לחץ שוב על  כדי להפסיק את מצב סחרור האוויר.

אזהרה

במצב סחרור, החדרת אוויר צח מופחתת. בפעולה ללא קירור, הלחות באוויר עולה, כך שיתכן שתהיה

קירור (מיזוג אוויר)



לחץ על **A/C** כדי להפעיל את הקירור. נורית LED בלחצן מאירה כחיווי להפעלה. הקירור יתפקד רק כשהמנוע פועל ומניפת מערכת בקרת האקלים מופעלת.

לחץ שוב על **A/C** כדי להפסיק את הקירור. מערכת מיזוג האוויר מקררת ומסלקת את הלחות מן האוויר כשהטמפרטורה החיצונית היא מעל לרמה מסוימת. לכן, ייתכן שתיווצר התעבות שתטפטף מתחת לרכב.

כאשר אין צורך בקירור או סילוק לחות, הפסק את פעולת מערכת הקירור מטעמי חיסכון בדלק. אם הקירור מופעל ייתכן שלא תתאפשר הדממה אוטומטית. מערכת הדממה-התנעה ↵ 129.

- פתח את פתחי האוורור הצידיים בהתאם לצורך וכוון את זרימת האוויר לכיוון החלונות בדלתות.
 - לחימום בו-זמני של חלל הרגליים, הצב את כפתור בורר פיזור האוויר במצב .
- שמשה עורפית מחוממת ↵ 42.

מערכת מיזוג האוויר

בנוסף למערכת החימום והאוורור, מערכת מיזוג האוויר מצוידת גם בבקרים עבור:

A/C : קירור

 : סחרור אוויר

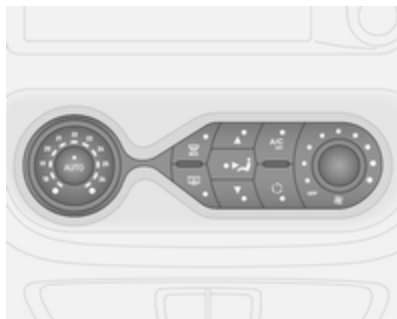

מושבים מחוממים ↵ 47.

מערכת בקרת אקלים אלקטרונית



אמצעי בקרה עבור:





- פיזור האוויר
- טמפרטורה
- מהירות המניפה

AUTO : מצב הפעלה אוטומטית
 : סילוק אדים והפשרה
 : שמשה עורפית מחוממת
A/C OFF : הפסקת פעולת מיזוג האוויר
 : סחרור אוויר ידני



שמשה עורפית מחוממת  42.

מושבים מחוממים  47.



סילוק אדים והפשרת החלונות

- קבע את כפתור בקרת הטמפרטורה במצב החם ביותר.
 - הצב את כפתור בורר מהירות המניפה במהירות הגבוהה ביותר.
 - הצב את כפתור בורר אופן פיזור האוויר במצב .
 - הפעל את מתג הקירור **A/C** למצב מופעל.
 - הפעל את חימום השמשה העורפית .
 - פתח את פתחי האוורור הצידיים בהתאם לצורך וכוון את זרימת האוויר לכיוון החלונות בדלתות.
 - לחימום בו-זמני של חלל הרגליים, הצב את כפתור בורר פיזור האוויר במצב .
- שמשה עורפית מחוממת  42.

הצטברות אדים על הצד הפנימי של החלונות. איכות האוויר בתא הנוסעים נפגמת, והדבר עלול לגרום לנוסעים ברכב הרגשת נמנום.

בתנאי מזג אוויר חמים ולחים מאוד, עלולים להצטבר אדים על השמשה הקדמית כאשר מכוונים אליה זרם אוויר קר. אם מצטברים אדים על החלק החיצוני של השמשה הקדמית, הפעל את מגבי השמשה הקדמית והימנע משימוש בהגדרות פיזור האוויר  ו-.

קירור מרבי

- פתח את החלונות לפרק זמן קצר כך שהאוויר יתפזר במהירות.
- קירור **A/C**.
 - מערכת סחרור אוויר  מופעלת.
 - הצב את כפתור בורר אופן פיזור האוויר במצב .
 - קבע את כפתור בקרת הטמפרטורה במצב הקר ביותר.
 - הצב את כפתור בורר מהירות המניפה במהירות הגבוהה ביותר.
 - פתח את כל פתחי האוורור.

הגדרות דיניות

שינוי ידני של כל אחת מהגדרות הבאות ישבית את המצב האוטומטי:

מהירות המניפה

כוונן את זרימת האוויר באופן ידני על-ידי הצבת מתג המניפה במהירות הרצויה.

אם פעולת המניפה מופסקת, המזגן מדומם גם כן.

פיזור האוויר

לחץ על הלחצן המתאים עבור הכוונון המבוקש. נורית LED תאיר בלחצן כשהוא מופעל.

- ▲ : לשמשה הקדמית ולחלונות הדלתות הקדמיות
- ↗ : לאזור הראש
- ▼ : לחלל הרגליים



קיימת אפשרות של שילוב הגדרות שונות על-ידי לחיצת שני לחצנים עד ששתי נוריות ה-LED מאירות.

לחזרה למצב הפעלה אוטומטית: לחץ על הלחצן **AUTO**.

כשמוגדרת הטמפרטורה המזערית, מערכת בקרת האקלים תפעל במצב הקירור המרבי.

כשמוגדרת הטמפרטורה המרבית, מערכת בקרת האקלים תפעל במצב החימום המרבי.

סילוק אדים והפשרת החלונות

- לחץ על : נורית LED מאירה בלחצן כאשר הוא מופעל.
- הטמפרטורה, חלוקת האוויר והקירור מווסתים באופן אוטומטי, והמניפה פועלת במהירות גבוהה.
- הפעל את חימום השמשה העורפית   42.

לחזרה למצב הפעלה אוטומטית: לחץ על  או **AUTO**.

הערה

אם  נלחץ כאשר המנוע פועל, פעולת ההדממה האוטומטית תימנע עד ללחיצה נוספת על הלחצן .

אם לחצן  נלחץ כאשר המנוע במצב הדממה אוטומטית, המנוע יותנע אוטומטית מחדש.

מערכת הדממה-התנעה  129.

הטמפרטורה שנבחרה מראש מווסתת אוטומטית. במצב הפעלה אוטומטית, מהירות המניפה ופיזור האוויר מווסתים באופן אוטומטי את זרימת האוויר.

ניתן להתאים את פעולת המערכת באופן ידני על-ידי שימוש בכפתור בורר אופני פיזור האוויר ובכפתור בורר מהירות המניפה.

מערכת בקרת האקלים האלקטרונית מופעלת במלוא יכולתה רק כשהמנוע פועל.

מצב הפעלה אוטומטית AUTO

הגדרה בסיסית לנוחות מירבית:

- הפעל את המניפה.
- לחץ על **AUTO**: מהירות המניפה, חלוקת האוויר, קירור וסחרור האוויר מווסתים באופן אוטומטי.
- קבע את הטמפרטורה הרצויה.
- פתח את כל פתחי האוויר.

כדי להפסיק את הפעולה של מערכת בקרת האקלים האלקטרונית, הפסק את פעולת המניפה.

הגדרה מראש של הטמפרטורה

ניתן להגדיר את הטמפרטורות לערך הרצוי.



קצב זרימת האוויר נקבע על-ידי המניפה. כפתור בקרת הטמפרטורה בלוח המדום והמחוונים מבקר את טמפרטורת האוויר.



החלונות. איכות האוויר בתא הנוסעים נפגמת, והדבר עלול לגרום לנוסעים ברכב הרגשת נמום.

לחזרה למצב הפעלה אוטומטית: לחץ על הלחצן **AUTO**.

מערכת חימום בחלק האחורי



מניפת החימום של החלק האחורי של תא הנוסעים מסייעת לזרימת האוויר לתא הנוסעים האחורי דרך פתחי האוורור האחוריים.

קירור A/C

מערכת מיזוג האוויר מקררת ומסלקת את הלחות מן האוויר כשהטמפרטורה החיצונית היא מעל לרמה מסוימת. לכן, ייתכן שתיווצר התעבות שתטפטף מתחת לרכב.

הערה

ביצועי מיזוג האוויר פוחתים בעקבות הפעלת מצב **ECO** ♣ 123.

אם אין צורך בקירור או ייבוש, לחץ על **A/C OFF** כדי להפסיק את מערכת הקירור ולחסוך בדלק. נורית LED תאיר בלחצן.

לחזרה למצב הפעלה אוטומטית: לחץ על הלחצן **AUTO**.

סחרור אוויר דיני

הפעל או בטל את מצב סחרור האוויר הידני באמצעות . נורית LED מאירה בלחצן כאשר הוא מופעל.

⚠ אזהרה

במצב סחרור, החדרת אוויר צח מופחתת. בפעולה ללא קירור, הלחות באוויר עולה, כך שיתכן שתהיה הצטברות אדים על הצד הפנימי של



לחץ על **OFF** כדי להפעיל את מפוח מיזוג האוויר האחורי. המפוח מופעל אם נורית LED של הלחצן ונורית LED של בקרת המפוח בגג אינן מאירות.



מתג מניפת מערכת מיזוג האוויר בחלק האחורי



מניפת מערכת מיזוג האוויר בחלק האחורי מסייעת לזרימת האוויר לתא הנוסעים האחורי דרך פתחי האוורור האחוריים. קצב זרימת האוויר נקבע על-ידי המניפה. כדי לאפשר חלוקה של אוויר מקורר ומיובש:

לחץ על **A/C OFF** כדי להפעיל את מערכת מיזוג האוויר. המערכת פועלת אם נורית LED של הלחצן אינה מאירה.

כדי להפעיל את מפוח החימום, לחץ על **OFF** כדי להפעיל את מפוח החימום. מפוח החימום מופעל אם נורית LED של הלחצן ונורית LED של בקרת המפוח בגג אינן מאירות.

קבע את מפוח החימום **ON** כדי לווסת את כמות האוויר החם המוזרמת לחלק האחורי של תא הנוסעים.

מערכת מיזוג אוויר בחלק האחורי

מערכת מיזוג האוויר בחלק האחורי מופעלת במקביל למערכת מיזוג האוויר בתא הנוסעים הקדמי.

- 1 צג :** מציג קביעה מראש, הזמן הנוכחי או זמן שנקבע מראש, טמפרטורה, \ominus -ו- ||||
- 2 ▶ :** מכוונן את הערכים כלפי מעלה
- 3 ■ :** לחיצה ארוכה: הפעלת החימום, לחיצה קצרה: הפעלת התצוגה או אישור בחירה
- 4 □ :** לחיצה ארוכה: הפסקת החימום, לחיצה קצרה: הפעלת התצוגה או יציאה מתפריט
- 5 ◀ :** מכוונן את הערכים כלפי מטה

שלט רחוק (סוג A)



- 1 צג :** מציג קביעה מראש, הזמן הנוכחי או זמן שנקבע מראש, טמפרטורה, \ominus -ו- |||| , ||||

במהלך הפעולה, נעשה שימוש בחשמל ממצבר הרכב. לכן, זמן הנסיעה חייב להיות ארוך לפחות כמו זמן החימום. בנסיעות קצרות, בדוק באופן סדיר את מתח מצבר הרכב וטען אותו שוב לפי הצורך.

כדי להבטיח ביצועים יעילים, הפעל פעם בחודש את מחמם העזר לפרק זמן קצר.

יחידות בקרה

קוצב הזמן ("טיימר") או יחידת השלט רחוק מפעילים או מפסיקים את המערכת, ומשתמשים בהם כדי לתכנת זמני יציאה מסוימים.

קוצב זמן (סוג A)

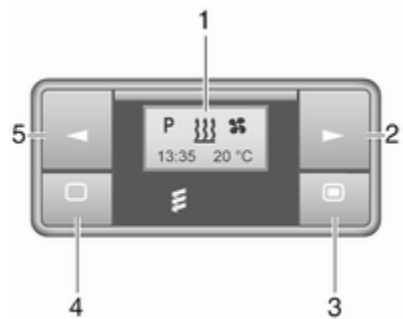

קבע את מפוח || כדי לווסת את כמות האוויר הקר המוזרמת לחלק האחורי של תא הנוסעים.

מחמם העזר

חימום נוזל הצינון

מחמם נוזל הצינון של המנוע מופעל בדלק ובולתי תלוי בפעולת המנוע; הוא מבצע חימום מהיר של נוזל הצינון של המנוע כדי לאפשר חימום של פנים הרכב ללא צורך בהפעלת המנוע.

⚠ אזהרה

אל תפעיל את המערכת בעת תדלוק, כאשר קיימים אבק או אדים דליקים, או בחללים סגורים (לדוגמה, חניה סגורה).

לפני התנעה או תכנות המערכת להתנעה, העבר את מערכת בקרת האקלים של הרכב למצב חימום, הגדר את פיזור האוויר למצב |||| והפעל את המניפה.

כבה את המערכת כאשר אין צורך בה. החימום יופסק באופן אוטומטי לאחר זמן הפעולה המתוכנת. הוא יפסיק לפעול גם אם מפלס הדלק ברכב יירד לרמה נמוכה מדי.

שלט רחוק (סוג B)



1 צג : מציג קביעה מראש, הזמן הנוכחי או זמן שנקבע מראש, טמפרטורה, , , ,

2 ► : מכוונן את הערכים כלפי מעלה

3 OFF : הפסק את פעולת המחמם, או לחץ בו-זמנית על ועל OFF כדי לאשר בחירה

4 : הפעל את המחמם, או לחץ בו-זמנית על ועל OFF כדי לאשר בחירה

5 ◀ : מכוונן את הערכים כלפי מטה

אם אף לחצן לא נלחץ בתוך 30 שניות התצוגה מופסקת באופן אוטומטי.

לימוד שלט רחוק (סוג A)

אם מחברים מחדש את מצבר הרכב, הנורית בלחצן לוח המדים והמחוונים תאיר והמערכת תגדיר את התצורה של תפריט השלט רחוק באופן אוטומטי. אם נורית ה-LED מהבהבת, בחר **Add** או **AddE** ואשר. ניתן להגדיר תצורה של יחידות שלט רחוק נוספות. לחץ על הלחצן עד שהנורית מהבהבת, הפעל את השלט רחוק, בחר את **Add** ואשר.

AddE מלמדת את יחידת השלט רחוק הנוכחית באופן בלעדי וחוסמת את כל היחידות שתוכנתו בעבר. **Add** מלמדת עד ארבע יחידות שלט רחוק, אך רק יחידה אחת יכולה להפעיל את המערכת בזמן נתון.

2 ■ : לחיצה ארוכה: הפעלת החימום, לחיצה קצרה: הפעלת התצוגה או אישור בחירה

3 ► : מכוונן את הערכים כלפי מעלה

4 □ : לחיצה ארוכה: הפסקת החימום, לחיצה קצרה: הפעלת התצוגה או יציאה מתפריט

5 ◀ : מכוונן את הערכים כלפי מטה

אם אף לחצן לא נלחץ בתוך עשר שניות התצוגה מופסקת באופן אוטומטי.

תצוגות תקלה של שלט רחוק (סוג A)

INIT גילוי אוטומטי - המתן עד שהגילוי האוטומטי הסתיים

NO : אין כל אות -

SIGNAL בדוק את נתיך המחמם

: אות חלש - התקרב

: מתח סוללה נמוך -

החלף סוללה

: תקלת מחמם -

התייעץ עם מוסך

Add, AddE : המערכת במצב לימוד

⚠ אזהרה

בעת תדלוק, הפסק את פעולת השלט רחוק ואת המחמם!

טווח ההפעלה המקסימלי של השלט רחוק הוא כ-1000 מטרים. הטווח עשוי להתקצר עקב תנאי הסביבה וגם עקב היחלשות הסוללה.

תצוגות תקלה של שלט רחוק (סוג B)

⚠ : אות חלש - שנה מיקום
FAIL : שגיאה בזמן שידור אות - התקרב או בדוק את נתיך המחמם
 : מתח סוללה נמוך - החלף סוללה

לימוד שלט רחוק (סוג B)

ניתן גם להגדיר עד לארבע יחידות שלט רחוק נוספות. בזמן תהליכי הלימוד הנוספים, בכל פעם יימחק המשדר הישן ביותר.

הסר את נתיך המחמם למשך 5 שניות, ולאחר מכן התקן מחדש את הנתיך. בתוך 2-6 שניות, לחץ על **OFF** למשך שנייה אחת. הלימוד הסתיים.

אם השלט רחוק לא היה בשימוש זמן רב, לחץ על לחצן **OFF** שש פעמים במרווחי זמן של 2 שניות, ולאחר מכן לחץ והחזק למשך 2 שניות נוספות, ואז המתן 2 דקות.

בקרה דינית

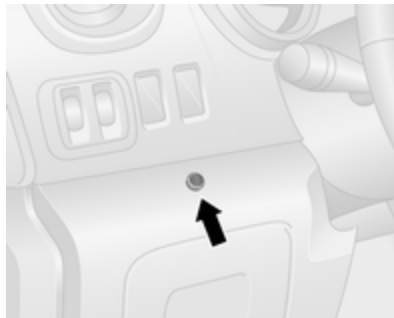

בהתאם לגרסה, ניתן להפעיל את מחמם העזר גם למשך פרק הזמן האחרון שנקבע או למשך ברירת המחדל של 30 דקות, או להפסיק את הפעולה מיד, בעזרת הלחצן שעל החלק התחתון של לוח המדמים והמחוונים, ליד גלגל ההגה.

נורית ה-LED שבלחצן מאשרת את הפעולה.

החלפת הסוללה

החלף את הסוללה כאשר טווח השלט רחוק התקצר או כאשר סמל טעינת הסוללה מהבהב.

פתח את המכסה והחלף סוללה (סוג A): CR 2430, סוג B: 2CR 11108, או שווה ערך), תוך הקפדה שהסוללה החדשה מותקנת כהלכה, כשהצד החיובי (+) פונה אל הדקי החיבור החיוביים. התקן את המכסה בצורה מאובטחת.



סלק את הסוללות הישנות לפי התקנות להגנת הסביבה.





אין להשליך את הסוללה לפח אשפה ביתי. הבא את הסוללה למיקום מאושר למיחזור סוללות (בד"כ בחנות לצרכי צילום).

הפעלה (סוג A)

חימום

בחר בשורת התפריטים את  ולחץ על  לאישור. משך החימום שנקבע מראש, לדוגמה, **L 30**, יבהב בתצוגה. הגדרת המפעל היא 30 דקות.

כוונן את משך החימום בעזרת  או  ואשר. ניתן לקבוע את הערך החל מעשר ועד 120 דקות. עקב צריכת ההספק, שים לב למשך החימום.

עצמת חימום

ניתן לקבוע את עצמת החימום המועדפת עבור זמני היציאה המתוכננים באמצעות ECO או HIGH.

- בחר בשורת התפריטים את **III** ואשר.
- בחר ECO או HIGH ואשר.
- לחץ ליציאה.

הפעלה (סוג B)

חימום **III**

בחר במצב פעולה **III**, לפי הצורך.

- לחץ שלוש פעמים על **▶**.
- לחץ בו-זמנית על **III** ו- **OFF**, יתבהב.
- כוונן באמצעות **◀** או **▶** כדי לבחור **III**.
- לחץ בו-זמנית על **III** ועל **OFF** כדי לאשר.

להפעלה, לחץ על **III** למשך שנייה אחת. יוצג משך זמן החימום שנקבע מראש, כמו למשל **30**. הגדרת המפעל היא 30 דקות.

ניתן לקבוע את משך החימום במרווחים של עשר דקות. עקב צריכת ההספק, שים לב למשך החימום.

לביטול פעולת זיכרון שהוגדר מראש, בחר **P1, P2** או **P3**, ולאחר מכן בחר Off ואשר.

החימום יופסק באופן אוטומטי 5 דקות לאחר זמן היציאה המתוכנת.

הערה

מערכת השלט רחוק כוללת חיישן טמפרטורה המחשב את זמן הפעולה לפי טמפרטורת הסביבה ורמת החימום הרצויה (ECO או HIGH). המערכת מופעלת באופן אוטומטי בין חמש לבין 60 דקות לפני זמן היציאה המתוכנת.

קביעת שעה והיום בשבוע **⌚**

אם מצבר הרכב מנותק או אם המתח שלו נמוך מדי, יהיה צורך לאפס את היחידה.

- בחר בשורת התפריטים את **⌚** ואשר.
- בחר בשורת התפריטים את **⊖** ואשר.
- כוונן בעזרת **◀** או **▶** כדי לשנות את השעה ואשר.
- כוונן בעזרת **◀** או **▶** כדי לשנות את הדקות ואשר.
- לחץ ליציאה.
- בחר בשורת התפריטים את **⌚** ואשר.
- בחר בשורת התפריטים את **Mo** ואשר.
- כוונן בעזרת **◀** או **▶** כדי לשנות את היום בשבוע ואשר.
- לחץ ליציאה.

כדי להפסיק את הפעולה, בחר שוב **III** בשורת התפריטים ולחץ .

תכנות P

ניתן לתכנת עד לשלושה זמני יציאה מוגדרים מראש, במהלך יום אחד או במהלך שבוע אחד.

- בחר בשורת התפריטים את **P** ולחץ על **■** לאישור.
- בחר את מספר תא הזיכרון המוגדר מראש הרצוי **P1, P2** או **P3** ואשר.
- בחר את **⌚** ואשר.
- בחר את היום בשבוע או קבוצת ימים בשבוע ואשר.
- בחר שעה ואשר.
- בחר דקות ואשר.
- בחר את **III** ואשר.
- בחר ECO או HIGH ואשר.
- בחר את משך הזמן ואשר.
- לחץ ליציאה.

במידת הצורך, חזור על הנוהל לתכנות מספרי הזיכרון המוגדרים מראש האחרים.

להפעלת מספר זיכרון שהוגדר מראש הרצוי בחר **P1, P2** או **P3**, ולאחר מכן בחר On ואשר.

כשתכנית מופעלת **P** ו-**III** יוצגו יחד.

- לחץ ארבע פעמים על ►.
 - לחץ בו-זמנית על OFF , OFF ו- OFF , יהבהב.
 - כוונן באמצעות ◀ או ▶ כדי לבחור את משך החימום הרצוי.
 - לחץ בו-זמנית על OFF ועל OFF כדי לאשר.
 - כדי להפסיק את הפעולה, לחץ על OFF .
- תכנות** ⊕
- המערכת מחשבת את משך הפעולה של המחמם לפי הטמפרטורה שבתוך הרכב.
- לחץ על ◀ פעמיים.
 - לחץ בו-זמנית על OFF , ⊕ ו- OFF , יהבהב.
 - כוונן בעזרת ◀ או ▶ כדי לבחור את זמן היציאה.
 - לחץ בו-זמנית על OFF ועל OFF כדי לאשר.
 - להפעלה, לחץ על OFF למשך שנייה אחת, **HTM** מוצג.
 - החימום מופסק באופן אוטומטי אחרי זמן היציאה שתוכנת, או שניתן להפסיקו באופן ידני.

- לחץ על ◀ פעמיים.
 - לחץ על OFF למשך שנייה אחת, **HTM** כבה.
- קביעת השעה**
- אם מצבר הרכב מנותק או אם המתח שלו נמוך מדי, יהיה צורך לאפס את השעה.
- לחץ על ► פעם אחת.
 - לחץ בו-זמנית על OFF , ⊕ ו- OFF , יהבהב.
 - כוונן בעזרת ◀ או ▶ כדי להגדיר את השעה.
 - לחץ בו-זמנית על OFF ועל OFF כדי לאשר.
- עצמת חימום**
- ניתן לקבוע את עצמת החימום המועדפת עבור זמני היציאה המתוכנתים בין C1 לבין C5.
- לחץ שלוש פעמים על ◀.
 - לחץ בו-זמנית על OFF , OFF ו- OFF , יהבהב.
 - כוונן בעזרת ◀ או ▶ כדי להגדיר את רמת החימום.
 - לחץ בו-זמנית על OFF ועל OFF כדי לאשר.

להצגת טמפרטורת תא הנוסעים, לחץ פעמיים על ►.

פתחי אוויר אחוריים

בהתאם לרכב, פתחי אוויר מתכווננים נוספים נמצאים בחלק האחורי של תא הנוסעים.

פתחי אוויר קבועים

פתחי אוויר נוספים ממוקמים מתחת לשמשה הקדמית וחלונות הדלתות, בתאי הרגליים, ובהתאם לגרסת הרכב, גם בתא הנוסעים האחורי.

מצנן תא הכפפות

מערכת מיזוג האוויר יכולה לקרר גם את פנים תא הכפפות.

לפתיחה או סגירה של פתחי האוויר המרכזיים וכדי לכוון את זרימת האוויר, הטה את רפפות התריס למעלה או למטה וסובב את גלגל הכונון שמאלה או ימינה.

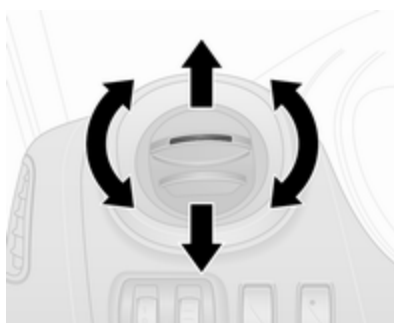
פתחי אוורור צדיים

לפתיחה או סגירה של פתחי האוויר הצדיים, הטה את רפפות התריס למעלה או למטה.

כוון את זרימת האוויר על-ידי סיבוב פתחי יציאת האוויר.

בהתאם למיקום בקרת הטמפרטורה, האוויר יזרם לרכב דרך פתחי האוורור הצדיים.

פתחי אוויר**פתחי אוויר מתכווננים**

לפחות אחד מפתחי האוויר חייב להיות פתוח כשמערכת הקירור מופעלת, כדי למנוע הצטברות קרח על המאדה כתוצאה מחוסר תנועת אוויר.

אזהרה

אין להצמיד חפצים כלשהם לתריסים של פתחי האוויר. סכנת נזק או פגיעה גופנית במקרה של תאונה.

פתחי אוורור מרכזיים

תחזוקה

כניסת אוויר

פתח כניסת האוויר בחזית השמשה הקדמית בתא המנוע חייב להיות נקי כדי לאפשר כניסת האוויר לתא הנוסעים. סלק הצטברות עלים, לכלוך או שלג.

הפעלה סדירה של המזגן

כדי להבטיח ביצועים יעילים רציפים, המזגן חייב להיות מופעל פעם בחודש במשך מספר דקות, ללא קשר לעונת השנה. לא ניתן להפעיל את המזגן כשהטמפרטורה החיצונית נמוכה מדי.

טיפול

לביצועי קירור מיטביים, מומלץ לבדוק מדי שנה את מערכת בקרת האקלים, בתום 3 שנים מתאריך הרישום הראשוני, כולל:

- בדיקת תפקוד ולחץ
- תפקוד החימום
- בדיקת דליפות
- בדיקת חגורות ההינע
- ניקוי ניקוז המעבה והמאייד
- בדיקת ביצועים

הערה

קרר R-134a מכיל גזי חממה המכילים פלואור, בעלי פוטנציאל חימום גלובלי (GWP) של 1430.

מערכת מיזוג האוויר בחלק הקדמי ממולאת ב-0.58 ק"ג ויש לה אפקט CO₂ שווה ערך ל-0.83 טון, מערכות מיזוג האוויר בחלק הקדמי ובחלק האחורי ממולאות ב-0.88 ק"ג ויש להן אפקט CO₂ שווה ערך ל-1.26 טון.

בהתאם לרכב, מידע הנוגע לקרר של מערכת מיזוג האוויר מופיע על המדבקה הממוקמת בתא המנוע.

עצות לנהיגה

נהיגה חסכונית

מצב ECO (חיסכון)

מצב ECO הוא תפקוד המבצע אופטימיזציה של צריכת הדלק. הוא משפיע על הספק המנוע והמומנט, ההאצה, חיווי החלפת ההילוכים, החימום, מיזוג האוויר והצרכנים החשמליים.

הפעלה



לחץ על ECO. נורית חיווי ECO מאירה בלוח המכשירים כשהוא מופעל.

141	מערכות בקרת נסיעה
141	מערכת בקרת אחיזה
	מערכת אלקטרונית לבקרת היציבות
142	היציבות
144	מערכות סיוע לנהג
144	בקרת שיוט
146	מגביל מהירות
147	סייען חניה
150	מצלמת מבט אחורי
152	דלק
152	דלק למנועי דיזל
152	תדלוק
154	יצול הגרור
154	מידע כללי
154	מאפייני נהיגה ועצות לגרירה
154	גרירת גרור
155	סייען יציבות הגרור

נהיגה והפעלה

123	עצות לנהיגה
123	נהיגה חסכונית
124	שליטה ברכב
124	היגוי
125	התנעה והפעלה
125	הרצת רכב חדש
125	מצבי מתג ההצתה
125	לחצן הפעלה
127	התנעת המנוע
128	בקרת מהירות סיבובי סרק
128	הדממת רכב
129	ניתוק הזנת דלק במהירות-יתר
129	מערכת הדממה-התנעה
131	חניה
132	מערכת הפליטה
132	גזי הפליטה של המנוע
132	מסנן חלקיקים במנוע דיזל
133	ממיר קטליטי
133	AdBlue
139	תיבת הילוכים דינית
139	בלמים
140	מערכת למניעת נעילת גלגלים
140	בלם חניה
141	סייען בלימה
141	סייען לזינוק במדרון

הערה

השימוש במצב ECO עלול להשפיע על הביצועים של מערכת בקרת האקלים 110.



במהלך הנסיעה, ניתן להשבית באופן זמני את מצב ECO, כמו למשל לצורך הגברת ביצועי המנוע, על-ידי לחיצה בכוח על דוושת ההאצה.

מצב ECO מופעל מחדש כשהלחץ פוחת על דוושת ההאצה.

הפסקת הפעולה

לחץ שוב על ECO. נורית חיווי ECO כבית בריכוז המדים והמחווונים.

שליטה ברכב

בשום מצב אל תאפשר לרכב להתגלגל כשהמנוע מדומם (למעט במהלך הדממה אוטומטית)

מערכות רבות לא יפעלו במצב זה (לדוגמה: מגבר הבלם, היגוי הכוח). נהיגה במצב כזה מהווה סכנה לעצמך ולזולת. כל המערכות יתפקדו במהלך הדממה אוטומטית, אולם ייתכן שתהיה הפחתה מבוקרת של פעולת הגה הכוח ומהירות הרכב תופחת. מערכת הדממה-התנעה 129.

דוושות

כדי להבטיח שתנועת הדוושות אינה מופרעת, אל תניח שטיחונים באזור הדוושות. השתמש רק בשטיחונים המתאימים היטב וניתנים לקיבוע באמצעות התפסים שבצד הנהג.

נהיגה במורד מדרון

שלב הילוך במהלך נסיעה במורד, כדי להבטיח זמינות של לחץ בלימה מספק.

היגוי

אם סיוע היגוי הכוח אבד בגלל שהמנוע הודמם או בגלל תקלה במערכת, אזי ניתן להמשיך לסובב את ההגה אולם ייתכן שתידרש הפעלת כוח גדול יותר לשם כך.

זהירות
<p>כלי רכב בעלי היגוי כוח הידרולי: אם מסובבים את גלגל ההגה עד קצה מהלכו, ומחזיקים אותו במצב זה למשך יותר מ-15 שניות, אזי נזק עלול להיגרם למערכת היגוי הכוח וייתכן שסיוע הכוח יאבד.</p>

מנעול ההגה

הוצא את המפתח ממתג ההצתה וסובב את גלגל ההגה עד לשילובו.

⚠ סכנה
<p>אסור בהחלט להוציא את המפתח ממתג ההצתה במהלך נסיעה מכיוון שהדבר יגרום לנעילת גלגל ההגה.</p>

לחצן הפעלה



מפתח אלקטרוני חייב להיות בתוך הרכב, כשהוא מותקן בקורא הכרטיסים או נמצא בחזית תא הנוסעים.

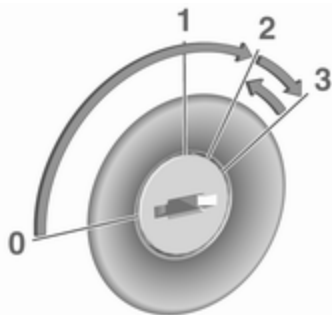

- 0 :** מתג ההצתה במצב מופסק: חלק מהתפקודים ממשיכים לפעול עד להוצאת המפתח או פתיחת דלת הנהג, אם מערכת ההצתה היתה לפני כן במצב מופעל
- 1 :** מצב הזנת מתח לאביזרים: מנעול ההגה משוחרר, ניתן להפעיל חלק מהתפקודים החשמליים, מערכת ההצתה במצב מופסק
- 2 :** מערכת ההצתה במצב מופעל, מנוע הדילל במצב קדם חימום. נוריות החיווי והאזהרה מאירות וניתן להפעיל את מרבית התפקודים החשמליים
- 3 :** התנעת המנוע: הרפה מהמפתח לאחר תחילת פעולת ההתנעה

התנעה והפעלה

הרצת רכב חדש

אל תבצע בלימות חזקות ללא צורך במהלך הנסיעות הראשונות ברכב ולאחר התקנת רפידות חדשות לבלמי הדיסק.

כשהרכב חדש, ייתכן שתבחין בעשן כתוצאה מהתאדות שעווה ושמן המצפים את מערכת הפליטה. חנה את הרכב באזור פתוח לפרק זמן לאחר הנסיעה הראשונה והימנע מלשאוף את האדים.

במהלך תקופת ההרצה, צריכת הדלק ושמן המנוע עשויה להיות גבוהה יותר, ותהליך הניקוי של מסנן החלקיקים במנוע דיזל עשוי להתרחש בתכיפות גבוהה יותר. ייתכן שפעולת ההדממה האוטומטית תימנע, כדי לאפשר את טעינת מצבר הרכב. מערכת הדממה-התנעה ⚡ 129. מסנן חלקיקים במנוע דיזל ⚡ 132.

מצבי מתג ההצתה

סובב את המפתח:

אם המפתח האלקטרוני לא נמצא בתוך הרכב, הודעה מתאימה תופיע במרכז המידע לנהג ζ 97.

הערה

אל תשים את המפתח האלקטרוני בתא המטען במהלך הנסיעה, מכיוון שהוא נמצא מחוץ לטווח הגילוי (הדבר יצוין על-ידי צלצול אזהרה במהירות נמוכה ζ 98 והודעה במרכז המידע לנהג ζ 98).

הערה

במקרה שמפתח אלקטרוני נשאר בתא הנוסעים הקדמי ובמרכז המידע לנהג מופיעה הודעה (ייתכן גם בליווי של צלצול אזהרה) המציינת שהוא מחוץ לטווח הקליטה, אנו ממליצים להכניס את המפתח האלקטרוני לקורא הכרטיס.

תפקודים מסוימים, כמו למשל מערכת מידע ובידור, זמינים לשימוש מיד עם כניסתך אל הרכב.

מצב הזנת מתח לאבזורים

לחץ על **START/STOP** ללא הפעלת דושת המצמד או הבלמים, כדי לאפשר הפעלה של תפקודים חשמליים נוספים. תפקודים אלה יפסיקו לפעול אוטומטית לאחר השהיה.

התנעת המנוע

הפעל את דושות המצמד והבלמים ולחץ על **START/STOP**. הרפה מהלחצן לאחר תחילת פעולת ההתנעה.

אם משולב הילוך כלשהו, ניתן להתניע את המנוע רק על-ידי הפעלת דושת המצמד ולחיצה על לחצן **START/STOP**.

כדי לשחרר את נעילת גלגל ההגה, ייתכן שיהיה צורך במקרים מסוימים להזיז מעט את גלגל ההגה תוך כדי לחיצה על **START/STOP**. הודעה מתאימה מופיעה במרכז המידע לנהג ζ 97.

בטמפרטורות סביבה נמוכות מאוד, (כמו למשל מתחת ל-10°C) החזק את דושת המצמד לחוצה תוך לחיצה על **START/STOP** עד שהמנוע מתניע.

אם אחד מתנאי ההתנעה אינו ישים, הודעה מתאימה מופיעה במרכז המידע לנהג ζ 97.

הודעות הרכב ζ 98.

הדממת המנוע

מפתח אלקטרוני חייב להיות בתוך הרכב, כשהוא מותקן בקורא הכרטיסים או נמצא בחזית תא הנוסעים.

כדי לדומם את המנוע, לחץ על **START/STOP** כשהרכב נייח. נעילת גלגל ההגה משתלבת כשדלת הנהג נפתחת והרכב נעול.

אם המפתח האלקטרוני אינו מזהה, הודעה מתאימה תופיע במרכז המידע לנהג ζ 97. במקרה זה, לחץ על **START/STOP** למשך 2 שניות כדי לדומם את המנוע.

מערכת הנעילה המרכזית ζ 24.

מצבי כיבוי

לחץ על **START/STOP** למשך יותר מ-2 שניות. המנוע מפסיק לפעול בעוד מספר תפקודים כמו למשל מערכת המידע והבידור ממשיכים להיות זמינים לשימוש למשך 10 דקות בערך.

תפקודים אלה מפסיקים לפעול בעקבות פתיחת דלת הנהג ונעילת הרכב.

הערה

כשאתה יוצא מהרכב, הקפד לקחת את המפתח האלקטרוני אתך.

אם המפתח האלקטרוני נשאר בקורא הכרטיסים, הדבר מצוין על-ידי צלצול אזהרה ζ 98 והודעה במרכז המידע לנהג ζ 98 כשפותחים את דלת הנהג.

אסור שמשך ניסיונות ההתנעה יעלה על 15 שניות. אם המנוע לא יותנע, המתן 15 שניות לפני ניסיון ההתנעה הבא. במידת הצורך, לחץ על דוושת ההאצה לפני ניסיון ההתנעה הבא.

לפני התנעה חוזרת או הדממת המנוע, סובב המפתח חזרה למצב 0.

במהלך הדממה אוטומטית, ניתן להתניע את המנוע על ידי לחיצה על דוושת המצמד. מערכת הדממה-התנעה \hookleftarrow 129.

חימום מנוע טורבו

עם ההתנעה, כוח הפיתול הזמין של המנוע עשוי להיות מוגבל למשך זמן קצר, בפרט אם טמפרטורת המנוע נמוכה. ההגבלה נועדה לאפשר למערכת הסיכה להגיע להגנה מלאה על המנוע.

התנעת המנוע

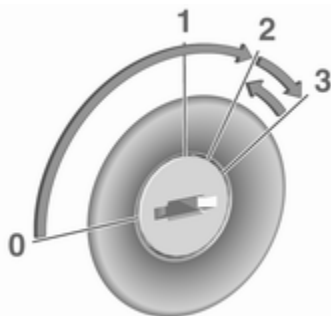

תיבת הילוכים ידנית: הפעל את המצמד. אל תאיץ.

מנועי דיזל: סובב את המפתח למצב 2 לביצוע חימום קדם והמתן עד שנורית החייווי ∞ תכבה בריכוז המדים והמחווניים \hookleftarrow 95.

סובב את המפתח למצב 3 ושחרר אותו. המהירות המוגברת של סיבובי המנוע תחזור באופן אוטומטי למהירות סיבובי סרק רגילה ככל שטמפרטורת המנוע תעלה.

אסכנה

כשמשאירים ברכב חיות מחמד או ילדים אסור בהחלט להשאיר את המפתח האלקטרוני בתוך הרכב, כדי למנוע הפעלה בלתי מבוקרת של החלונות, הדלתות או המנוע. סכנת פציעה קטלנית.

תקלה

אם לא ניתן להתניע את המנוע, הסיבה עלולה להיות אחת מהבאות:

- תקלה במפתח האלקטרוני.
- המפתח האלקטרוני מחוץ לטווח ההפעלה.
- מתח הסוללה נמוך מדי.
- העמסת יתר של מערכת הנעילה המרכזית על-ידי הפעלה חוזרת לעתים קרובות של השלט גורמת לניתוק המתח לפרק זמן קצר.
- הפרעות ממקורות גלי רדיו בעלי עוצמה גדולה יותר.

החלפת הסוללה \hookleftarrow 20.



מערכת הנעילה המרכזית \hookleftarrow 24.

מערכת המפתח האלקטרוני \hookleftarrow 21.

בקרת מהירות סיבובי סרק



כדי להעלות את מהירות הסרק, לחץ על המתג. התפקוד יופעל אחרי מספר שניות. התפקוד יושבת כאשר:

- דוושת המצמד נלחצה.
 - דוושת ההאצה נלחצת.
 - מהירות הרכב מעל 0 קמ"ש.
 - נורית חיווי ,  או STOP מאירה בריכוז המדים והמחזורים.
- כדי להעלות או להוריד את מהירות הסרק המהירה, היועץ במוסך.

הערה

כאשר תפקוד סיבובי סרק מהירים פעיל, מערכת הדממה-התנעה מושבתת באופן אוטומטי.

מערכת הדממה-התנעה  129.

הדממת רכב

מערכת ניתוק הדלק

אם מכל הדלק של הרכב התרוקן, מערכת הדלק מנותקת וחייבים להחזיר אותה למצב פעולה אחרי התדלוק. גם הודעת אזהרה מתאימה יכולה להופיע במרכז המידע לנהג  97.

סכנה

אם ניתן להריח דלק בתוך הרכב או אם התגלתה דליפת דלק, חובה לפתור מיד את התקלה במוסך מורשה. אל תאתחל את מערכת ניתוק הדלק, כדי למנוע סכנת שריפה.

החזרה לפעולה באמצעות מפתח שלט רחוק/מפתח ידני.

כדי להחזיר את מערכת ניתוק הדלק למצב פעולה ולאפשר את נסיעת הרכב:

1. סובב את מפתח ההצתה למצב  125.

2. המתן מספר דקות כדי לאפשר איפוס של מערכת הדלק.

3. סובב את המפתח למצב **3** כדי להתניע את המנוע.

אם המנוע אינו מתניע, חזור על הנוהל.

איפוס כלי רכב המצוידים במערכת מפתח אלקטרוני

כדי להחזיר את מערכת ניתוק הדלק למצב פעולה ולאפשר את נסיעת הרכב:

1. הכנס את המפתח האלקטרוני לקורא הכרטיסים  125.



2. לחץ על **START/STOP** מבלי ללחוץ על דוושה כלשהי.

3. המתן מספר דקות כדי לאפשר איפוס של מערכת הדלק.



אם המנוע אינו מתניע, חזור על הנוהל.

מערכת המפתח האלקטרוני  21.

לחצן הפעלה  125.

אם המערכת הושבתה באופן ידני, ניתן להפעיל מחדש את מערכת הדממה-התנעה על-ידי לחיצה חוזרת על . נורית ה-LED תכבה בלחצן ותופיע הודעה מתאימה במרכז המידע לנהג. המערכת מופעלת שוב באופן אוטומטי בפעם הבאה שמתג ההצתה מועבר למצב מופעל. הדעות הרכב  98.

הערה

כאשר תפקוד סיבובי סרק מהירים מופעל, מערכת הדממה-התנעה מושבתת באופן אוטומטי ולא ניתן להפעיל אותה מחדש בלחיצה על . נורית ה-LED שבלחצן תאיר כדי לציין השבתה והודעה מתאימה עשויה להופיע במרכז המידע לנהג  97.



בקרת מהירות סיבובי סרק  128.

בהתאם לגרסה, אם דלת הנהג נפתחת או אם חגורת הבטיחות של הנהג משוחררת, פעולת מערכת הדממה-התנעה מופסקת באופן אוטומטי, והמנוע מדומם. התנע מחדש את המנוע בלחיצה על **START/STOP**.

לחצן הפעלה  125.

הפעלה

מערכת ההדממה-התנעה זמינה ברגע שמתניעים את המנוע, הרכב מתחיל לנוע ומתקיימים התנאים המופיעים בהמשך פרק זה.

אם התנאים להלן אינם מתקיימים, פעולת הדממה אוטומטית תיאסר ונורית האזהרה  תאיר בריכוז המדים והמחוונים  96.

הפסקת הפעולה



השבת את מערכת הדממה-התנעה באופן ידני על-ידי לחיצה על . נורית ה-LED שבלחצן תאיר כדי לציין השבתה והודעה מתאימה תופיע במרכז המידע לנהג  97.

תדלוק  152.

ניתוק הזנת דלק במהירות-יתר

אספקת הדלק מנותקת אוטומטית כשהמנוע פועל בסל"ד מאלץ, כלומר הרכב נוסע כשהוא משולב בהילוך אך ללא לחיצה על דוושת האצה.

בהתאם לתנאי הנסיעה, ניתוק הזנת הדלק במהירות-יתר.

מערכת הדממה-התנעה

מערכת הדממה-התנעה עוזרת לחסוך בדלק ולהפחית את כמות פליטת הגזים של המפלט. כשהתנאים מאפשרים זאת, היא מדוממת את המנוע ברגע שהרכב במהירות נמוכה או בעצירה, למשל ברמזור או בפקק תנועה. היא מתניעה מחדש את המנוע באופן אוטומטי ברגע שלוחצים על דוושת המצמד.

חיישן במצבר הרכב מבטיח שההדממה האוטומטית תופעל רק כאשר מצבר הרכב טעון דיו לצורך התנעה חוזרת.

דומם את המנוע והעבר את ההצתה למצב מופסק לפני היציאה מהרכב.

Autostop

אם מהירות הרכב נמוכה או אם הוא נייח, הפעל את מאפיין הדממה אוטומטית באופן הבא:

- לחץ על דוושת המצמד
 - העבר את ידית בורר ההילוכים למצב סרק
 - שחרר את דוושת המצמד
- המנוע יכבה כשמערכת ההצתה נשאת במצב מופעל אם מתקיימים התנאים הנדרשים.



מצב הדממה אוטומטית מצוין כאשר **(A)** מאירה בריכוז המדים והמחוונים **96**.

במהלך הדממה אוטומטית, ביצועי החימום והבלם יישארו בתפקוד מלא. למרות האמור, סייען הבלימה אינו זמין **141**.

זהירות
הסיוע להיגוי הכוח עשוי להיות מופחת בזמן הדממה אוטומטית.

אם אתה יוצא מהרכב בזמן שהמנוע במצב הדממה אוטומטית, צלצול אזהרה יישמע וההודעה "**מערכת ההצתה במצב מופסק**" מוצגת במרכז המידע לנהג כתזכורת שהמנוע במצב כוננות ושהוא לא הודמם.





תנאים לביצוע הדממה אוטומטית

מערכת הדממה-התנעה בודקת אם כל אחד מהתנאים הבאים מתמלא, אחרת פעולת ההדממה האוטומטית תתבטל ומחווני בקרה **(A)** יידלק בצבר המדים והמחוונים:

- מערכת הדממה-התנעה לא הושבתה באופן ידני
- מכסה תא המנוע סגור לגמרי
- דלת הנהג סגורה או שחגורת הבטיחות של הנהג קשורה
- מצבר הרכב טעון דיו ובמצב טוב
- המנוע חם

- טמפרטורת נוזל הצינון של המנוע אינה גבוהה מדי
 - הטמפרטורה החיצונית אינה נמוכה או גבוהה מדי (לדוגמה מתחת ל-0°C או מעל 35°C)
 - מפשר האדים אינו פועל
 - מערכת בקרת האקלים אינה מונעת את הפעלת מאפיין הדממה אוטומטית
 - הריק (ואקום) במערכת הבלמים ברמה נאותה
 - תפקוד הניקוי העצמי של מסנן החלקיקים במנוע דיזל אינו פעיל **132**
 - מערכות בקרת הנסיעה, המערכת למניעת נעילת גלגלים (ABS) **140**, מערכת בקרת האחזיה (TC) **141** והמערכת האלקטרונית לבקרת היציבות (ESC) **142** אינן משולבות בפועל
 - הרכב נסע מאז הופעלה ההדממה האוטומטית לאחרונה
- אחרת, תימנע הפעלת הדממה אוטומטית. קיימות הגדרות של מערכת בקרת האקלים העלולות גם הן למנוע את הפעלת ההדממה האוטומטית. לקבלת מידע נוסף, ראה הפרק "**בקרת אקלים**" **112**.

תקלה

במקרה של תקלה במערכת הדממה- התנעה, נורית ה-LED ב- מאירה, והודעה מתאימה מופיעה במרכז המידע לנהג  97. התקשר לקבלת סיוע ממוסר. הודעות הרכב  98. צלצולי אזהרה  98.

חניה

אזהרה

- אל תחנה את הרכב על משטח הניצת בקלות. הטמפרטורה הגבוהה של רכיבי מערכת הפליטה עלולה לגרום להצתת המשטח.
- הקפד להפעיל את בלם החנייה מבלי ללחוץ על לחצן השחרור. משוך את ידיית בלם החניה בחוזקה עד כמה שניתן כשהרכב חונה על שיפוע. לחץ בז-זמנית על דוושת הבלמים כדי להפחית את מאמץ ההפעלה.
- דומם את המנוע.
- אם הרכב נמצא על משטח אופקי או במעלה מדרון, שלב הילוך ראשון.

התנעה חוזרת של המנוע על ידי מערכת הדממה-התנעה

ידית בורר ההילוכים חייבת להימצא במצב סרק כדי לאפשר התנעה חוזרת אוטומטית.

כאשר מתקיים אחד המצבים המפורטים להלן במהלך פעולת ההדממה האוטומטית, המנוע יותנע אוטומטית שוב באמצעות מערכת ההדממה-התנעה:

- מצבר הרכב פרוק
 - הטמפרטורה החיצונית נמוכה או גבוהה מדי (לדוגמה מתחת ל-0°C או מעל 35°C)
 - מפשיר האדים פועל  112
 - הריק (ואקום) במערכת הבלמים אינו מספיק
 - דוושת הבלם מופעלת שוב ושוב
 - הרכב מתחיל לנוע
- אם דלת או מכסה תא המנוע פתוחים, ייתכן שלא יהיה ניתן לבצע התנעה חוזרת.
- אם אביזר חשמלי כלשהו, כגון נגן תקליטורים נייד, מחובר לשקע מתח, ייתכן שתורגש ירידה פתאומית במתח במהלך ההתנעה החוזרת.
- אם מערכת מידע ובידור פעילה, בזמן התנעה חוזרת ייתכן שעצמת השמע תקטן או תשתתק לזמן קצר.

פעולת הדממה אוטומטית עשויה להיות מוגבלת מייד לאחר נסיעה בכבישים מהירים.

הרצת רכב חדש  125.

הגנה מפריקת מתח מצבר הרכב

כדי לוודא שניתן יהיה להתניע את המנוע בבטחה, מערכת ההדממה-התנעה כוללת מספר מאפיינים להגנת המצבר מפריקה.

התנעה חוזרת של המנוע בידי הנהג

לחץ על דוושת המצמד כדי להתניע שוב את המנוע.

הערה

אם נבחר הילוך כלשהו, חובה ללחוץ על דוושת המצמד עד סוף מהלכה כדי להתניע שוב את המנוע.

התנעת המנוע מחדש עשויה להיפסק אם דוושת המצמד תשוחרר מהר מדי כאשר משולב הילוך.

אם המנוע אינו מותנע מחדש בפעם הראשונה, לחץ שוב עד הסוף על דוושת המצמד.

לחילופין, לחץ על לחצן  כדי להתניע מחדש את המנוע בזמן מצב הדממה אוטומטית.

נורית חיווי  96 כבית בריכוז המדיים והמחוונים אחרי התנעה מחדש של המנוע.

מערכת הפליטה

גזי הפליטה של המנוע

⚠️ אסכנה

גזי הפליטה של המנוע מכילים פחמן חד-חמצני רעיל שהוא גז נטול גוון וריח ושאיפתו עלולה להיות קטלנית.

כאשר גזי פליטה חודרים לתא הנוסעים, פתח את החלונות. הבא הרכב למוסך לתיקון סיבת התקלה.

הימנע מנהיגה ברכב כשתא המטען פתוח, כיוון שבמצב כזה, גזי פליטה עלולים לחדור לרכב.

מסנן חלקיקים במנוע דיזל

מערכת מסנן החלקיקים במנוע דיזל מסננת חלקיקי פיח מגזי הפליטה. המערכת כוללת תפקוד של ריענון (ניקוי עצמי) המופעל אוטומטית במהלך הנהיגה, ללא כל הודעה.

המסנן מתנקה על-ידי שריפה מעת לעת של חלקיקי הפיח בטמפרטורה גבוהה. תהליך זה מתבצע באופן אוטומטי, בכפוף לקיום תנאי נהיגה מסוימים. בפרק זמן זה, ההדממה האוטומטית אינה זמינה וצריכת הדלק עשויה להיות גבוהה יותר. צפויה פליטת ריחות ועשן במהלך הפעולה.

בהילוך סרק במשך כ-30 שניות לפני שתדומם אותו, כדי להגן על מגדש הטורבו.

אחסון הרכב ⚡ 157.

כשהרכב חונה במעלה שיפוע, סובב את הגלגלים הקדמיים כדי להרחיקם משפת המדרכה.

אם הרכב נמצא על מורד מדרון, שלב הילוך אחורי. סובב את הגלגלים הקדמיים לכיוון שפת המדרכה.

- סגור את החלונות.
- הסר את מפתח ההצתה ממתג ההצתה. סובב את ההגה עד שתחוש ותשמע את השתלבות מנעול גלגל ההגה.

- נעל את הרכב בלחיצה על  שבשלט הרוחק ⚡ 24.

הפעל את מערכת האזעקה ⚡ 36.

- מניפות הצינון של המנוע עשויות להמשיך לפעול לאחר הדממת המנוע ⚡ 158.

זהירות

לאחר שהמנוע פעל במהירות גבוהה (סל"ד) או בעומסים גבוהים, הפעל אותו לפרק זמן קצר בעומס נמוך או

AdBlue

מידע כללי

החיזור הקטליטי הסלקטיבי הוא שיטה להפחתה משמעותית של תחמוצות החנקן בגזי הפליטה. משיגים זאת על-ידי הזרקת נוזל מערכת פליטה לדיזל (DEF) למערכת הפליטה.

הכינוי של הנוזל שבשימוש הוא AdBlue®. זהו נוזל בלתי רעיל, בלתי דליק, חסר צבע וחסר ריח המורכב מ-32% אוריאה ו-68% מים.

אזהרה

הימנע ממגע בין העור או העיניים לבין AdBlue. במקרה של מגע עם העור או העיניים, שטוף אותם במים.



זהירות

הימנע ממגע בין צבע לבין AdBlue. במקרה של מגע, שטוף במים.



AdBlue קופא בטמפרטורה של כ-11°C. מכיוון שהרכב מצויד במחמם-קדם של AdBlue, מובטחת הפחתה של פליטת

דלק שלא נשרף יתחמם יתר על המידה ויגרום נזק לממיר הקטליטי. לכן, הימנע משימוש יתר במתנע, מריקון מיכל הדלק עד סופו או מהתנעות המנוע בדחיפה או גרירה.

במקרה של זיוף בפעולת המנוע, פעולה לא חלקה של המנוע, ירידה בביצועי המנוע או בעיות לא רגילות אחרות, הבא את הרכב בהקדם האפשרי למוסך לתיקון סיבת התקלה. במצב חירום, ניתן להמשיך בנהיגה לפרק זמן קצר, תוך שמירה על מהירות נסיעה ומהירות סיבובי מנוע נמוכים.

אם נורית החיווי  מהבהבת, תיתכן חריגה ממגבלות גזי הפליטה המותרות. הרם את הרגל מדווש ההאצה עד ש- מפסיקה להבהב ומאירה באופן קבוע. התקשר מייד למוסך. נורית חיווי תקלה  93.

בתנאי נהיגה מסוימים, לדוגמה: נהיגה למרחקים קצרים, המערכת אינה מסוגלת לבצע ניקוי עצמי באופן אוטומטי.

אם יש צורך לנקות את המסנן, ותנאי הנהיגה הקודמים לא אפשרו ניקוי אוטומטי, הדבר יצוין על-ידי הארת נוריות החיווי והאזהרה  93 ו- 93 בריכוז המדדים והמחווונים. פנה מייד לקבלת סיוע ממוסך.

זהירות

אם תהליך הניקוי מופסק, קיימת סכנה של גרימת נזק חמור למנוע.

הניקוי מתבצע מהר יותר במהירויות מנוע ובעומסים גבוהים.



ממיר קטליטי

הממיר הקטליטי מפחית את כמות החומרים המזיקים בגזי הפליטה.

זהירות

סוגי דלק השונים מאלה המופיעים בעמוד  152 עלולים לגרום נזק לממיר הקטליטי או לרכיבים אלקטרוניים.



אם מפלס ה-AdBlue יורד מתחת לערך מסוים, תוצג אזהרת מפלס במרכז המידע לנהג  97. בנוסף, נורית האזהרה  מאירה ברצף יחד עם צלצל אזהרה.

מלא את מכל AdBlue בהקדם האפשרי. עיין בנושא "מילוי AdBlue" להלן. אם לא ימולא AdBlue לאחר מרחק מסוים, יוצגו התראות מפלס נוספות במרכז המידע לנהג בהתאם למפלס הנוכחי של AdBlue.

התנעת המנוע נמנעת

במרכז המידע לנהג יוצגו בקשות חוזרות למילוי AdBlue ולבסוף תוצג הודעה כי לא תתאפשר התנעת המנוע מחדש.

הערה

מגבלות אלה הן בהתאם לדרישות החוק.

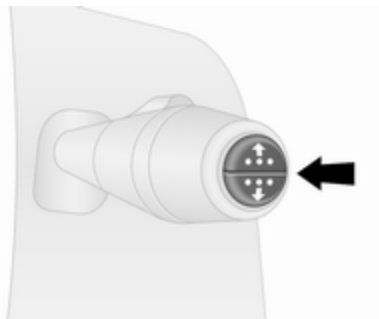

לחץ לחיצות עוקבות על הלחצן שבקצה ידית מתג המגבים עד שיוצג תפריט 'אחור AdBlue נותר'.

אזהרות מפלס

צריכת ה-AdBlue היא כ-3.5 ליטר לכל 1000 ק"מ, והיא תלויה בסגנון הנהיגה.

המזהמים גם בטמפרטורות נמוכות. מחמם הקדם של ה-AdBlue מופעל באופן אוטומטי.

מחווך מפלס AdBlue



ניתן להציג את אחוז ה-AdBlue הנותר במרכז המידע לנהג  97.

במרכז המידע לנהג יוצגו בקשות לבדיקה חוזרת של מערכת הפליטה ולבסוף תוצג הודעה כי לא תתאפשר התנעת המנוע מחדש.

הערה

מגבלות אלה הן בהתאם לדרישות החוק.

בטווח AdBlue של 1,100 ק"מ, תוצג הודעת אזהרה במרכז המידע לנהג המציגה את הטווח הנותר שהרכב יכול לנסוע לפני שלא תתאפשר התנעת המנוע מחדש. הודעה זו תחזור מדי 100 ק"מ.



התקשר לקבלת סיוע ממוסך בהקדם האפשרי.

שלבי אזהרה: אזהרות פליטת מזהמים גבוהה

1.  ו- מאירות עם הודעת אזהרה **CHECK ANTI-POLLUTION (בדוק את המערכת נגד-זיהום)**.

תקלה במערכת שעלולה לגרום לירידה בהספק המנוע.

התקשר לקבלת סיוע ממוסך בהקדם האפשרי.

2.  ו- מאירות עם הודעת אזהרה **XXXX KM FAILURE TOP UP ADBLUE (כשל XXXX ק"מ, מלא ADBLUE)**.

XXXX ק"מ, מלא ADBLUE מוצגת לאחר העברת מערכת ההצתה למצב מופעל והטווח הוא פחות מ-1000 ק"מ. מלא בהקדם האפשרי את המכל עד הסוף או בכמות של 10 ליטר לפחות של AdBlue (בהתאם לצריכת ה-AdBlue).



4.  מאירה בזמן הנסיעה עם הודעת **OKM FAILURE TOP UP ADBLUE (כשל 0 ק"מ, מלא ADBLUE)**.

לא ניתן להתניע מחדש את המנוע אחרי העברת מערכת ההצתה למצב מופסק. כדי לאפשר את התנעת המנוע מחדש, מלא בהקדם האפשרי את המכל עד הסוף או בכמות של 10 ליטר לפחות של AdBlue (בהתאם לצריכת ה-AdBlue).

הארת נורית הבקרה  יכולה להיות מלווה בצלצול אזהרה.

צלצולי אזהרה  98.

אזהרות פליטת מזהמים גבוהה

אם פליטת המזהמים ממערכת הפליטה עולה על ערך מסוים, יוצגו במרכז המידע לנהג אזהרות דומות לאזהרות הטווח שתוארו לעיל. נורית האזהרה  מאירה ברצף יחד עם  וצלצול אזהרה.

לפני מניעה של התנעת המנוע מחדש, תוצג במרכז המידע לנהג הודעת אזהרה עם 0 ק"מ, המציינת כי לאחר הדממת המנוע לא תתאפשר התנעת המנוע מחדש.

לאחר מניעה של התנעת המנוע, תוצג הודעת אזהרה במרכז המידע לנהג המזכירה לנהג כי מפלס AdBlue אינו מספק.

כדי לאפשר למנוע להתניע מחדש, חובה למלא את המכל עד הסוף או בשיעור של 10 ליטרים לפחות של AdBlue, בהתאם לצריכת ה-AdBlue.

שלבי אזהרה: רמות אזהרה, התנעה חוזרת של המנוע נמנעת

1. הודעת האזהרה **ADBLUE LEVEL LOW (מפלס ADBLUE נמוך)** מוצגת לאחר העברת מערכת ההצתה למצב מופעל והטווח הוא פחות מ-2400 ק"מ. הנסיעה מותרת ללא כל מגבלות. מלא את מכל AdBlue בהקדם.

2.  מאירה והודעת האזהרה **ADBLUE TO FILL (מילוי ADBLUE)** מוצגת לאחר העברת מערכת ההצתה למצב מופעל והטווח הוא פחות מ-1500 ק"מ. מלא את מכל AdBlue בהקדם.

3.  מאירה והודעת האזהרה **XXXX KM FAILURE TOP UP ADBLUE (כשל**

מציינת שתוך פחות מ-1100 ק"מ לא יהיה אפשר יותר להתניע מחדש את המנוע אחרי העברת מערכת ההצתה למצב מופסק.

הודעת אזהרה זו תחזור מדי 100 ק"מ. מהירות הרכב עלולה להיות מוגבלת ל-20 קמ"ש אחרי הדממת המנוע והתנעה מחדש עד שהטווח פוחת עד 0 ק"מ.

התקשר לקבלת סיוע ממוסך בהקדם האפשרי.

3. ❶-❷ מאירות עם הודעת אזהרה

OKM FAILURE TOP UP
ADBLUE (כשל 0 ק"מ, מלא
ADBlue).

לא ניתן להתניע מחדש את המנוע אחרי העברת מערכת ההצתה למצב מופסק.

התקשר לקבלת סיוע ממוסך.

הארת נוריות החיווי והאזהרה ❶-❷

יכולה להיות מלווה בצלצול אזהרה.

צלצולי אזהרה 98.

מילוי AdBlue

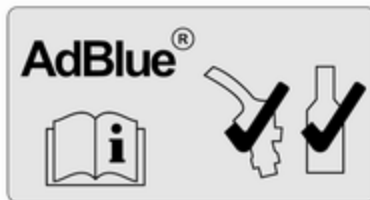

זהירות

השתמש רק ב-AdBlue העומד בתקנים האירופיים DIN 70 070 ו-ISO 22241-1.

אל תשתמש בתוספים.

אל תדלל את ה-AdBlue.

אחרת מערכת החיזור הקטליטי הסלקטיבי עלולה להיפגע.

הערה

אם יש למלא AdBlue בטמפרטורות נמוכות מאוד, ייתכן שהמערכת לא תזהה שבוצע מילוי AdBlue. במקרה זה, החנה את הרכב במקום בעל טמפרטורת סביבה גבוהה יותר עד ש-AdBlue יהפוך לנוזל.

הערה

אם התנעת המנוע אינה מאפשרת בגלל מפלס נמוך של AdBlue, אנו ממליצים למלא את המכל לגמרי או בכמות של 10 ליטרים לפחות של AdBlue (בהתאם לצריכת ה-AdBlue).

הימנע ממילוי כמויות קטנות (לדוגמה, פחות מ-10 ליטר), מכיוון שהמערכת עשויה שלא לזהות שבוצע מילוי.

הערה

בעת שחרור מכסה המגן מצוואר המילוי, עלולים להיפלט אדי אמוניה. אל תשאף אותם מכיוון שיש לאדים ריח חריף. האדים אינם מזיקים בנשימה.

יש להחנות את הרכב על משטח מפולס.

צוואר המילוי של ה-AdBlue נמצא מאחורי דלתית פתח התדלוק, הנמצאת בצד שמאל של הרכב.

ניתן לפתוח את דלת פתח מילוי הדלק רק אם הרכב אינו נעול והדלת השמאלית פתוחה.

5. לאחר סיום המילוי, התקן את מכסה פתח המילוי וסובב אותו בכיוון השעון עד לנעילה.

6. סגור את דלתית פתח התדלוק ואת הדלת בצד שמאל.

מכל AdBlue

הערה

השתמש רק במכלי AdBlue הייעודיים למילוי, כדי למנוע מילוי כמות גדולה מדי של AdBlue. בנוסף, האדים מהמכל נלכדים במכל ואינם יוצאים.

הערה

מכיוון של-AdBlue יש עמידות מוגבלת, בדוק את תאריך התפוגה לפני המילוי.

1. דומם את המנוע והוצא את המפתח ממתג ההצתה.

2. פתח את הדלת השמאלית ומשוך ופתח את דלתית פתח מילוי הדלק.

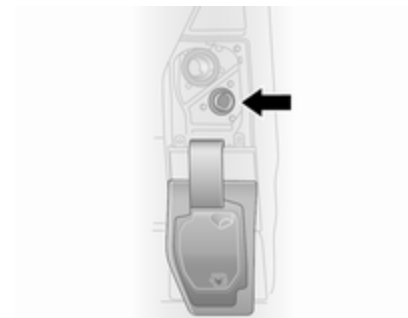

3. הברג נגד כיוון השעון והסר את מכסה המגן מצוואר המילוי.

זהירות

מכסה ההגנה של מכל ה-AdBlue הוא המכסה כחול התחתון (מסומן בחץ באיור) ואילו מכסה מילוי הדלק הוא המכסה העליון השחור 152.

במקרה של מילוי בנוזל לא מתאים, אין להעביר את מערכת ההצתה למצב מופעל. פנה מייד לקבלת סיוע ממוסך.

4. הכנס את פיית המשאבה במלואה לצוואר המילוי והפעל אותה.

⚠ סכנה

רכב עם מערכת הדממה-התנעה: חובה לדומם את המנוע ולהוציא את מפתח ההצתה, כדי שהמערכת לא תבצע התנעה מחדש אוטומטית של המנוע.

קיבולים 201.

תחנת מילוי

⚠ סכנה

ציית להנחיות התפעול והבטיחות של תחנת הדלק בעת מילוי AdBlue.

1. דומם את המנוע והוצא את המפתח ממתג ההצתה.



2. פתח את הדלת השמאלית ומשוך ופתח את דלתית פתח מילוי הדלק.

אם מילוי ה-AdBlue אינו מתגלה זמן מה אחרי הפעלת המנוע, התקשר לקבלת סיוע ממוסר.

מכסה פתח המילוי

הקפד להשתמש אך ורק במכסים מקוריים של פתח המילוי. למכל ה-AdBlue יש מכסה פתח מילוי מיוחד.

תקלה

אם המערכת מזהה תקלת הפעלה, נורית האזהרה  מאירה יחד עם  בשילוב עם צלצול אזהרה. פנה מייד לקבלת סיוע ממוסר.

הודעה מתאימה מופיעה במרכז המידע לנהג  97.

6. הרם את המכל עד שהוא מתרוקן לגמרי, או עד שהזרימה מהמכל פסקה. הדבר עשוי לארוך עד ל-5 דקות.

7. הנח את המכל על הקרקע כדי לרוקן את הצינור הגמיש, המתן 15 שניות.

8. שחרר את הברגת הצינור הגמיש מצוואר המילוי.

9. התקן את מכסה המגן וסובב אותו בכיוון השעון עד לשילובו.

10. סגור את דלתית פתח התדלוק ואת הדלת בצד שמאל.

הערה

סלק את מכל ה-AdBlue בהתאם לדרישות להגנת הסביבה. ניתן להשתמש שוב בצינור הגמיש לאחר שטיפה במים נקיים לפני שה-AdBlue מתייבש.

הערה

הנח למכונה לפעול בסיבובי סרק למשך עשר שניות לפחות כדי לאפשר למערכת לגלות את מילוי ה-AdBlue.

אי-ציות לנוהל זה יגרום לכך שהמערכת תזהה את מילוי ה-AdBlue רק אחרי 20 דקות בערך של נסיעה.

אם מילוי ה-AdBlue זוהה בהצלחה, אזהרות מפלס ה-AdBlue ייעלמו.

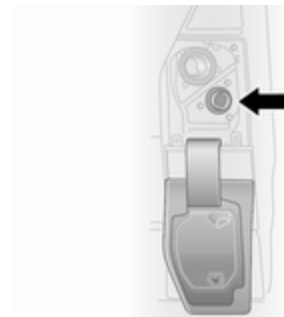

3. הברג נגד כיוון השעון והסר את מכסה המגן מצוואר המילוי.

זהירות

מכסה ההגנה של מכל ה-AdBlue הוא המכסה כחול התחתון (מסומן בחץ באיור) ואילו מכסה מילוי הדלק הוא המכסה העליון השחור  152.

במקרה של מילוי בנוזל לא מתאים, אין להעביר את מערכת ההצתה למצב מופעל. פנה מייד לקבלת סיוע ממוסר.

4. פתח את מיכל ה-AdBlue.

5. התקן קצה אחד של הצינור הגמיש על הבקבוק והברג את הצד השני לצוואר המילוי.

בלמים

מערכת הבלמים כוללת שני מעגלי בלמים עצמאיים.

כשמעגל בלמים אחד כושל, ניתן עדיין לבלום את הרכב באמצעות המעגל האחר. ברם, השפעת הבלימה מושגת רק באמצעות לחיצה חזקה על דוושת הבלמים. במקרה כזה עליך להשתמש בכוח רב יותר באופן משמעותי. מרחק הבלימה מתארך. היועץ במוסך לפני שתמשיך בנסיעה.

כשהמנוע מדומם, הסיוע של מגבר הבלם מתפוגג לאחר לחיצה אחת או שתיים על דוושת הבלמים. כושר הבלימה לא פוחת אך הוא מחייב הפעלת כוח רב יותר באופן משמעותי. חשוב במיוחד לזכור עובדה זאת כשהרכב נגרר.

אם נורית האזהרה (Ⓢ) מאירה בריכוז המדים והמחונונים במהלך נסיעה והודעה מתאימה מופיעה במרכז המידע לנהג Ⓢ 97, קיימת תקלה במערכת הבלמים. פנה מייד לקבלת סיוע ממוסך.

נורית חיווי (Ⓢ) Ⓢ 93.

הודעות הרכב Ⓢ 98.

זהירות

לא מומלץ לנהוג ברכב כשידך מונחת על ידית ההילוכים.

החלפת הילוך Ⓢ 94.

מערכת הדממה-התנעה Ⓢ 129.

תיבת הילוכים ידנית



כדי לשלב הילוך אחורי, כשהרכב נייח, לחץ על דוושת המצמד, משוך למעלה את הקולר שעל ידית בורר ההילוכים ושלב להילוך אחורי כנגד ההתנגדות.

אם ההילוך אינו משתלב, הצב את ידית בורר ההילוכים במצב סרק, הרפה מדוושת המצמד ולחץ עליה שוב. עתה, חזור על בחירת ההילוך.

אל תאפשר החלקה מיותרת של המצמד.

בעת הפעלת המצמד, לחץ לחיצה מלאה על דוושת המצמד. אל תשתמש בדוושה כמשענת לרגלך.

בלם חניה

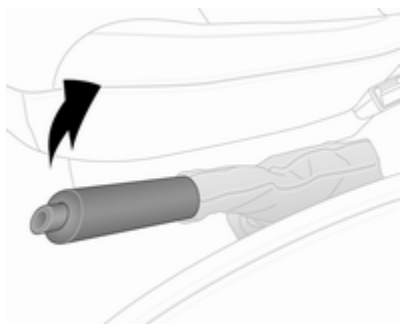

אזהרה

הפעל תמיד את בלם החניה בחוקה מבלי להפעיל את לחצן השחרור. הפעל את בלם החניה בכוח המרבי בעת חניית הרכב במעלה או במורד מדרון.

לשחרור בלם החניה, משוך הידית מעט למעלה, לחץ על לחצן השחרור והורד הידית עד סוף מהלכה.

כדי להפחית את הכוח הנדרש להפעלת בלם היד, לחץ על דוושת הבלמים בו-זמנית.

נורית חייווי (Ⓢ) 93.

מתאימה במרכז המידע לנהג. מערכת הבלמים תמשיך לפעול אך ללא ויסות ABS.

אזהרה

כאשר קיימת תקלה במערכת ה-ABS, הגלגלים עלולים להינעל כתוצאה מבלימה חזקה מן הרגיל. היתרונות של מערכת ה-ABS לא יהיו זמינים עוד. במהלך בלימה חזקה, לא ניתן יהיה להמשיך בהיגוי הרכב והוא עלול לסטות לפתע.

אם נוריות החיווי והאזהרה (Ⓢ), (Ⓢ), (Ⓢ) 93 STOP-1 93 מאירות, קיימת תקלה במערכת הבלמים. הודעה מתאימה מופיעה גם במרכז המידע לנהג 97. דאג לתיקון סיבת התקלה במוסך. הודעות הרכב 98.

מערכת למניעת נעילת גלגלים

המערכת למניעת נעילת גלגלים בבלימה (ABS) מונעת את נעילת הגלגלים.

מערכת ה-ABS מתחילה לווסת את לחץ הבלימה ברגע שגלגל מראה נטייה להינעל. ניתן להמשיך בהיגוי הרכב, אפילו במהלך בלימה חזקה.

ניתן לחוש בפעולת מערכת ה-ABS באמצעות ריטוט בדוושת הבלמים ובשמיעת רחש פעולת הוויסות.

בלבימה מיטבית, החזק את רגלך על דוושת הבלמים כשהיא לחוצה במשך כל מהלך הבלימה, למרות העובדה שהדוושה מרטטת. אל תפחית את הלחיצה על הדוושה.

לאחר התחלת הנסיעה, המערכת תבצע בדיקה עצמית שבמהלכה ייתכן שישמעו קולות פעולה.

נורית חייווי (Ⓢ) 94.

תקלה



אם נורית החיווי (Ⓢ) אינה כבית מספר שניות אחרי העברת מערכת ההצתה למצב מופעל, או אם היא מאירה במהלך נסיעה אזי קיימת תקלה במערכת ABS. ייתכן שנורית החיווי 93 תאיר גם היא בריכוז המדים והמחווונים, ביחד עם הודעה

מערכות בקרת נסיעה

מערכת בקרת אחיזה

מערכת בקרת האחיזה (TC) היא חלק מהמערכת האלקטרונית לבקרת היציבות (ESC) המשפרת את יציבות הנהיגה בעת הצורך, ללא קשר לפני הדרך או לאחזית הצמיגים, על-ידי מניעת סחרור הגלגלים המניעים.

ברגע שהגלגלים המניעים מתחילים להסתחרר, הספק המנוע מופחת והגלגל שסחרורו הוא הרב ביותר נבלם פרטנית. פעולה זו משפרת משמעותית את יציבות הנהיגה ברכב על דרכים חלקלקות.

מערכת בקרת האחיזה (TC) מופעלת מיד לאחר העברת מערכת ההצתה למצב מופעל ונורית החיווי  תכבה בריכוז המדים והמחווים. הודעה מתאימה מופיעה גם במרכז המידע לנהג  97.

כאשר מערכת בקרת האחיזה פעילה,  מהבהבת.

אזהרה

אל תניח למאפיין בטיחותי מיוחד זה לפתותך לקחת סיכונים במהלך נהיגה. התאם את מהירותך לתנאי הדרך.

זהירות

הסייען לזינוק במדרון אינו יכול למנוע את תנועת הרכב בכל המצבים (מדרונות תלולים מאוד, וכו'). במידת הצורך, לחץ על דוושת הבלמים כדי למנוע את הידרדרות הרכב לפניו או לאחור.

מערכת העזר להתחלת נסיעה במדרון אינה פעילה במהלך הדממה אוטומטית. מערכת הדממה-התנעה  129.

תניה  131.

סייען בלימה

כאשר דוושת הבלמים נלחצת במהירות ובחזקה, מופעל כוח הבלימה המרבי באופן אוטומטי (בלימה מלאה).

שמור על לחץ קבוע על דוושת הבלמים כל עוד נדרשת בלימה מלאה. כוח הבלימה המרבית מופחת כשדוושת הבלמים משוחררת.

סייען הבלימה אינו זמין בזמן פעולת בלימה אוטומטית (Autostop).

מערכת הדממה-התנעה  129.

סייען לזינוק במדרון

המערכת מסייעת למנוע תנועה לא מכוונת בעת תחילת נסיעה במעלה מדרון.

בעת שחרור דוושת הבלמים לאחר עצירה על מדרון (כשידית בורר ההילוכים בהילוך קדמי או אחורי), הבלמים ממשיכים לפעול למשך 2 שניות נוספות. הבלמים משתחררים באופן אוטומטי מיד כשהרכב מתחיל בהאצה.

נורית חיווי ⚡ 94. סייען יציבות הגרור ⚡ 155.

תפקוד אחיזה משופרת



במידת הצורך, במקרה של משטחי דרך מכוסים בקרקע רכה, בוץ או שלג, ניתן להפסיק את הפעולה של מערכת בקרת אחיזה כדי לשפר את האחיזה: לחץ על ⚡ בלוח המדדים והמחוונים.



נורית החיווי ⚡ מאירה בריכוז המדדים והמחוונים והודעה מתאימה מופיעה במרכז המידע לנהג ⚡ 97.

כאשר מהירות הרכב מגיעה ל-50 קמ"ש, המערכת עוברת באופן אוטומטי מתפקוד אחיזה משופרת לפעולת בקרת אחיזה. נורית חיווי ⚡ כבית בריכוז המדדים והמחוונים.

ניתן להחזיר את מערכת בקרת האחיזה לפעולה באמצעות לחיצה חוזרת על לחצן ⚡. נורית החיווי ⚡ כבית.

מערכת בקרת האחיזה מופעלת שוב כשמתג ההצתה מועבר למצב מופעל.

תקלה

אם המערכת תזהה תקלה, נורית החיווי ⚡ ⚡ 94 תאיר ביחד עם ⚡ 93 בריכוז המדדים והמחוונים, והודעה מתאימה תופיע במרכז המידע לנהג ⚡ 97.

מערכת בקרת האחיזה אינה פועלת. דאג לתיקון סיבת התקלה במוסך. הודעות הרכב ⚡ 98.

מערכת אלקטרונית לבקרת היציבות

המערכת האלקטרונית לבקרת היציבות (ESC) משפרת את יציבות הנהיגה בעת הצורך, ללא קשר לפני הדרך או לאחיזת הצמיגים. התוכנית מונעת גם את שחרור הגלגלים המניעים.

ברגע שהרכב מתחיל לסטות מנתיבו (היגוי יתר / היגוי חסר), הספק המנוע מופחת והגלגלים נבלמים באופן פרטני. פעולה זו משפרת משמעותית את יציבות הנהיגה ברכב על דרכים חלקלקות.





ESC מופעלת מיד לאחר העברת מערכת ההצתה למצב מופעל ונורית החיווי ⚡ תכבה בריכוז המדדים והמחוונים. הודעה מתאימה מופיעה גם במרכז המידע לנהג ⚡ 97.

מערכת אלקטרונית לבקרת היציבות (ESC) מופעלת שוב כשמתג ההצתה מועבר למצב מופעל.

בקרת מומנט גרר של המנוע

מערכת בקרת מומנט גרר של המנוע היא מאפיין משולב של ESC. בעת הורדת הילוך בתנאי כביש חלקלק, מהירות המנוע והמומנט גדלים כדי לסייע במניעת הנעילה של הגלגלים המניעים במהלך בלימה פתאומית.

תקלה



אם המערכת תזהה תקלה, נורית החיווי   תאיר ביחד עם  בריכוז המדים והמחוונים, והודעה מתאימה תופיע במרכז המידע לנהג .

ESC אינה פעילה. דאג לתיקון סיבת התקלה במוסך. הודעות הרכב .



במידת הצורך, במקרה של משטחי דרך מכוסים בקרקע רכה, בוץ או שלג, ניתן להפסיק את הפעולה של מערכת ESC כדי לשפר את אחיזה:

לחץ על  בלוח המדים והמחוונים.



נורית החיווי  מאירה בריכוז המדים והמחוונים והודעה מתאימה מופיעה במרכז המידע לנהג .



כאשר מהירות הרכב מגיעה ל-50 קמ"ש, המערכת עוברת באופן אוטומטי מתפקוד אחיזה משופרת לפעולת ESC. נורית חיווי  כבית בריכוז המדים והמחוונים.

ניתן להחזיר את מערכת ESC לפעולה באמצעות לחיצה נוספת על . נורית החיווי  כבית.

כשמערכת ESC מתחילה לפעול, נורית  מהבהבת.

אזהרה

אל תניח למאפיין בטיחותי מיוחד זה לפתותך לקחת סיכונים במהלך נהיגה. התאם את מהירותך לתנאי הדרך.

נורית חיווי  .

סייען יציבות הגרור .

תפקוד אחיזה משופרת



מערכות סיוע לנהג

אזהרה ⚠

מערכות סיוע לנהג פותחו כדי לסייע לנהג ולא כדי לבטל את הצורך בתשומת לבו של הנהג.

הנהג מקבל על עצמו את מלוא האחריות בעת הנהיגה ברכב.

בעת שימוש במערכות סיוע לנהג, שים לב תמיד למצב התנועה הנוכחי.

בקרת שיוט

מערכת בקרת השיוט יכולה לאחסן בזיכרונה ולשמור על מהירויות נסיעה של כ-30 קמ"ש ומעלה. יתכנו סטיות מן המהירויות המאוחסנות בזיכרון בעת נהיגה במעלה או במורד שיפועים.

משיקולי בטיחות, לא ניתן להפעיל את מערכת בקרת השיוט לפני שדושת הבלמים נלחצה פעם אחת.

אל תשתמש במערכת בקרת שיוט כאשר לא רצוי לשמור על מהירות קבועה.

נוריות החיווי Ⓢ ו- Ⓢ 96.

הפעלת המערכת



לחץ על Ⓢ . נורית חיווי Ⓢ תאיר בירוק בריכוז המדים והמחוגנים.

בקרת השיוט תהיה כעת במצב המתנה והודעה מתאימה תופיע במרכז המידע לנהג.



האץ למהירות המבוקשת ולחץ על + או - . המהירות הנוכחית תאוחסן כעת ותישמר, וניתן להרפות מדושת ההאצה.



הפסקה אוטומטית של הפעולה:

- מהירות הנסיעה של הרכב יורדת אל מתחת ל-30 קמ"ש
- דוושת הבלמים נלחצה
- דוושת המצמד נלחצה
- ידית בורר ההילוכים במצב **N**
- מהירות המנוע בתחום נמוך מאוד או גבוה מאוד

המהירות תישמר בזיכרון ותופיע הודעה מתאימה במרכז המידע לנהג.

הפעלת התפקודיות

לחץ על **R** במהירות הגבוהה מ-30 קמ"ש. אם המהירות השמורה בזיכרון היא הרבה יותר גבוהה מהמהירות הנוכחית, הרכב יאיץ בעצמה עד להגעה למהירות השמורה בזיכרון.

לחיצה על **+** גם תפעיל מחדש את תפקוד בקרת השיוט, אך במהירות הנוכחית של הרכב ולא במהירות המאוחסנת.

הפסקת הפעולה של המערכת

לחץ על **⏏**. נוריות החיווי **⏏** ו-**⏏** המאירות בירוק כבות בריכוז המדים והמחוונים.

הפחתת המהירות

כשבקרת השיוט פעילה, ניתן להאט את מהירות הרכב באופן רציף או בצעדים קטנים על-ידי הקשות עוקבות או החזקה של **-**.

כאשר המתג משוחרר, מהירות הנסיעה הנוכחית תאוחסן בזיכרון ותישמר.

הפסקת התפקודיות



לחץ על **⊙**. פעולת בקרת השיוט תופסק ותכבה נורית החיווי **⏏** המאירה בירוק בריכוז המדים והמחוונים.

נורית החיווי **⏏** מאירה בגוון ירוק בריכוז המדים והמחוונים יחד עם **⏏** והודעה מתאימה מופיעה במרכז המידע לנהג.

ניתן להגביר את מהירות הרכב באמצעות לחיצה על דוושת ההאצה. המהירות השמורה בזיכרון תהבהב בריכוז המדים והמחוונים. עם שחרור דוושת ההאצה, הנסיעה במהירות שאוחסנה קודם לכן תתחדש.

בקרת השיוט ממשיכה לפעול בזמן החלפות הילוכים.

המהירות נשמרת בזיכרון עד שמתג ההצתה מועבר למצב מופסק.

הגברת המהירות

כשבקרת השיוט פעילה, ניתן להגביר את מהירות הרכב באופן רציף או בצעדים קטנים על-ידי הקשות עוקבות או החזקה של **+**.

כאשר המתג משוחרר, מהירות הנסיעה הנוכחית תאוחסן בזיכרון ותישמר.

לחלופין, האץ למהירות הרצויה ואחסן את המהירות בזיכרון על-ידי לחיצה על **+**.

מגביל מהירות

מגביל המהירות אינו מאפשר לרכב לנוסע במהירות גבוהה ממגבלת המהירות המרבית שנקבעה (שצריכה להיות מעל 30 קמ"ש).

הפעלת המערכת



לחץ על **RES**. נורית החיווי **RES** תאיר בצהוב בריכוז המדים והמחווניים.

תפקוד מגביל המהירות של בקרת השיוט יהיה כעת במצב המתנה, והודעה מתאימה תופיע במרכז המידע לנהג.

האץ למהירות המבוקשת ולחץ על **+** או **-** המהירות הנוכחית תישמר בזיכרון.

ניתן לנהוג ברכב כרגיל אך לא תהיה אפשרות לחרוג ממגבלת המהירות המתוכנתת אלא במצבי חירום.

כאשר לא ניתן לשמור על מגבלת המהירות, לדוגמה, בעת נסיעה במורד תלול, מגבלת המהירות תהבהב במרכז המידע לנהג **97**, בצירוף צלצול אזהרה.

הגדלת מגבלת המהירות

ניתן להגדיל את מגבלת המהירות באופן רציף או בצעדים קטנים על-ידי הקשות עוקבות או החזקה של **+**.

הקטנת מגבלת המהירות

ניתן להקטין את מגבלת המהירות באופן רציף או בצעדים קטנים על-ידי הקשות עוקבות או החזקה של **-**.

חריגה ממגבלת המהירות

במקרה חירום, ניתן לחרוג ממגבלת המהירות על-ידי לחיצה על דוושת ההאצה בחוזקה אל מעבר לנקודת ההתנגדות. מגבלת המהירות תהבהב במרכז המידע לנהג **97** בפרק זמן זה, בצירוף צלצול אזהרה.

שחרר את דוושת ההאצה ותפקוד מגביל המהירות יופעל שוב לאחר שהמהירות תהיה נמוכה ממגבלת המהירות.

הפסקת התפקודיות

לחץ על **O**. תפקוד מגביל המהירות יופסק וניתן לנהוג ברכב כרגיל.

מגבלת המהירות תישמר בזיכרון ותופיע הודעה מתאימה במרכז המידע לנהג.

הפעלת התפקודיות

לחץ על **R**. תפקוד מגביל המהירות יופעל מחדש.

לחיצה על **+** גם תפעיל מחדש את תפקוד מגביל המהירות, אך במהירות הנוכחית של הרכב ולא במהירות המאוחסנת.

הפסקת הפעולה של המערכת

לחץ על **RES**. נורית החיווי **RES** המאירה בצהוב כבית בריכוז המדים והמחווניים.



המערכת כוללת ארבעה חיישני חנייה על-קוליים בפגוש האחורי.

הערה

חלקים המחוברים לאזורי הגילוי גורמים לתקלה בפעולת המערכת.

הפעלה

כשמסלבים הילוך אחורי, המערכת מופעלת אוטומטית. צליל התראה קצר יציין את המוכנות לפעולה.

מרווח הזמן בין צלילי ההתרעה מתקצר ככל שהרכב מתקרב למכשול. כשהמרחק הוא פחות מ-30 ס"מ, האות הופך להיות רצוף.

כלי רכב יכולים המצוידים בבקרת שיוט עם מגביל מהירות: לא ניתן לחרוג מהמהירות המרבית בלחיצה חזקה על דוושת ההאצה מעבר לנקודת ההתנגדות.

סייען חניה

סייען חניה אחורי

⚠ אזהרה

הנהג הוא האחראי המלא לביצוע תמרוני החניה.

הקפד לבדוק את סביבת הרכב בעת נסיעה לאחור ובעת השימוש במערכת סייען החניה.

סייען החניה מודד את המרחק בין הרכב לבין מכשולים מאחורי הרכב. הוא מודיע לנהג ומזהיר אותו באמצעות אותות חזותיים וקוליים.

רתם לגרור מחובר אינו נחשב למכשול.

מגביל מהירות מרבית

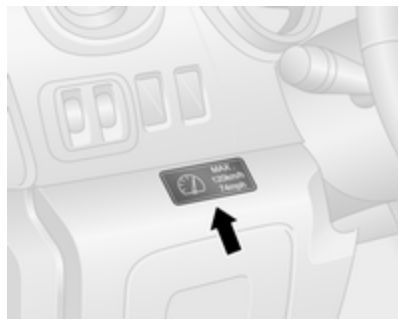

לפי התקנות הלאומיות, ניתן לצייד את הרכב במגביל מהירות מרבית קבוע, שאינו ניתן להשבתה.

אם קיימת ברכב, מדבקת אזהרה המציינת את המהירות המרבית המוגבלת (בין 90 לבין 130 קמ"ש) מותקנת בלוח המדמים והמחוונים.

מסיבות פזיקליות, תיתכן חריגה קצרה ממגבלת המהירות המרבית בזמן נסיעה במורד.

צלצולי אזהרה יופעלו למשך עשר שניות בכל 40 שניות אם הרכב יחרוג למשך זמן קצר מעל המגבלה שנקבעה.

מתאימה תופיע במרכז המידע לנהג 97 ונורית תאיר בריכוז המדים והמחוונים 93. היועץ במוסך כדי לתקן את הגורם לתקלה.

זהירות
בעת נסיעה לאחור, יש לוודא שהאזור פנוי ממכשולים העלולים לפגוע בגחון הרכב. פגיעה בסרן האחורי, שעלולה להיות נסתרת, עלולה לגרום לשינויים וחריוגות במאפייני התנהגות הרכב. במקרה של פגיעה, פנה למוסך.

הודעות הרכב 98.

סייען חניה קדמי

אזהרה
הנהג הוא האחראי המלא לביצוע תמרוני החניה. בדוק תמיד את האזור סביב הרכב בעת נסיעה לאחור או לפנים בעת השימוש במערכת סייען החניה.

הפסקת פעולה זמנית

הפסק באופן זמני את פעולת המערכת על-ידי לחיצה על **P** על לוח המדים והמחוונים כשמערכת ההצתה במצב מופעל. נורית LED מאירה בלחצן כשהמערכת מושבתת.

כאשר נבחר הילוך אחורי לא יושמע צליל התראה, והמשמעות היא שהמערכת אינה פעילה.

התפקוד מופעל שוב בלחיצה חוזרת על **P** או בפעם הבאה שמערכת ההצתה תועבר למצב מופעל.

הפסקת פעולה קבועה

השבת באופן קבוע את המערכת על-ידי לחיצה והחזקה של **P** על לוח המדים והמחוונים למשך 3 שניות בערך כשההצתה מופעלת. במצב של השבתה קבועה, נורית LED מאירה ברציפות בלחצן.

המערכת תושבת ולא תפעל. כאשר נבחר הילוך אחורי לא יושמע צליל התראה, והמשמעות היא שהמערכת אינה פעילה.

התפקוד מופעל מחדש על-ידי לחיצה והחזקה על **P** למשך 3-שניות.

תקלה

אם המערכת מגלה תקלת פעולה, בעקבות שילוב הילוך אחורי יושמע צליל התרעה רצוף למשך 5 שניות בערך, הודעה

הערה

בגרסאות עם חיווי בתצוגת המידע, ניתן לכוונן את עוצמת הקול של צלצולי האזהרה באמצעות מערכת המידע והבידור. למידע נוסף עיין בספר ההדרכה של מערכת המידע והבידור.

הפסקת הפעולה



ניתן להפסיק את פעולת המערכת באופן זמני או קבוע.

הערה

בגרסאות עם חיווי בתצוגת המידע, ניתן להשבית את התפקוד באמצעות מערכת המידע והבידור. למידע נוסף עיין בספר ההדרכה של מערכת המידע והבידור.

הערות בסיסיות ביחס למערכת סייען החניה

אזהרה ⚠

בתנאים מסוימים עלולים משטחים מחזירי קול שונים על חפצים או בגדים, וכן מקורות רעש חיצוניים, לגרום למערכת שלא לזהות מכשולים.

יש להתייחס בתשומת לב מיוחדת למכשולים נמוכים שעלולים לגרום נזק לחלקו התחתון של הפגוש.

זהירות

ביצועי החיישנים עשויים להיפגם במקרה שהם מכוסים בקרח או בשלג וכד'.

ביצועי מערכת סייען החניה עלולים להיפגע במקרה של שינוי גובה החיישנים עקב נשיאת מטען כבד. יש לפעול בזהירות בעת התקרבות לכלי רכב גבוהים יותר (למשל רכבי שטח, מיניוואנים ומסחריות). לא ניתן להבטיח זיהוי עצמים בחלק העליון של כלי רכב אלה.

מרווח הזמן בין צילי התרעה מתקצר ככל שהרכב מתקרב לאותו מכשול. כשמכשול נמצא במרחק של פחות מ-30 ס"מ בקירוב, האות יהיה רציף.

הפסקת הפעולה

המערכת תושבת באופן אוטומטי כשהירות הרכב עולה על 20 קמ"ש.

אפשר גם לבצע השבתה ידנית על-ידי לחיצה על לחצן סייען החניה **P**.

כשהמערכת מושבתת באופן ידני, נורית ה-LED בלחצן תכבה.

לאחר השבתה ידנית, סייען החניה הקדמי-אחורי מופעל שוב אם לוחצים על **P**.

תקלה

במקרה תקלה או אם המערכת אינה פועלת באופן זמני, יושמע צפצוף ארוך ולאחריו מספר צפצופים קצרים.

סייען החניה הקדמי מודד את המרחק בין הרכב לבין מכשולים לפני הרכב. הוא מודיע ומזהיר את הנהג באמצעות אותות קוליים.

המערכת כוללת ארבעה חיישני חניה על-קוליים בפגוש הקדמי.

הפעלה

המערכת מופעלת באופן אוטומטי במהירויות של עד 15 קמ"ש.



נורית LED המאירה בלחצן סייען החניה **P** מורה שהמערכת מוכנה לפעולה.

חיווי

המערכת מזהירה את הנהג בעזרת חיוויים קוליים מפני מכשולים לפני הרכב העלולים להיות מסוכנים, במרחק של עד 80 ס"מ.

הפעלה

מסך תצוגת מראה פנימית



תצוגת מצלמת מבט אחורי מופעלת באופן אוטומטי עם שילוב להילוך אחורי. אות קולי יאשר את ההפעלה.



המצלמה מותקנת מעל הדלתות האחוריות / דלת עורפית.

האזור המוצג על-ידי המצלמה מוגבל. המרחק המופיע בתמונה שבצג שונה מהמרחק בפועל.

הערה

כדי להשיג את הראות המיטבית, אסור שמצלמת המבט האחורי תיחסם על-ידי לכלוך, שלג או קרח.

המערכת עשויה שלא לזהות עצמים בעלי שטח חתך (שטח החזרה) קטן מאוד, כגון עצמים דקים או חומרים רכים.

מערכת סייען החניה לא תגלה עצמים שהם מחוץ לטווח הזיהוי של החיישנים.

מצלמת מבט אחורי

מצלמת המבט האחורי מסייעת לנהג בזמן נסיעה לאחור על-ידי הצגת מבט על האזור שמאחורי הרכב במראה הפנימית או בצג המידע.

⚠ אזהרה

מצלמת המבט האחורי אינה מחליפה את עיני הנהג. חשוב לזכור שלא יוצגו עצמים הנמצאים מחוץ לאזור הגילוי של המצלמה, לדוגמה, מתחת לפגוש או לרכב.

אסור להסיע את הרכב לאחור רק תוך התבוננות בצג, ויש לבדוק את האזורים בצדי הרכב ומאחוריו לפני תחילת הנסיעה לאחור.

הגדרות

ניתן לשנות את ההגדרות, כגון בהירות, ניגודיות וצבעים, במערכת המידע והבידור. ניתן גם להפסיק את המאפיין באופן קבוע. למידע נוסף עיין בספר ההדרכה של מערכת המידע והבידור.

הפסקת הפעולה

המצלמה מושבתת לאחר שהיה אם הילוך הנסיעה לאחור אינו משולב בתוך כ-5 שניות.

תקלה

מצלמת המבט האחורי עלולה לא לפעול כהלכה כאשר:

- הסביבה חשוכה
- השמש או אלומה של פנסי חזית מאירים ישירות לתוך עדשת המצלמה
- עדשת המצלמה מכוסה בקרח, שלג, בוץ או כל דבר אחר. נקה את העדשה, שטוף אותה במים ונגב אותה במטלית רכה
- הדלתות האחוריות / הדלת העורפית אינן סגורות כהלכה
- הרכב עבר התנגשות מאחור
- יש שינויי טמפרטורה קיצוניים

תצוגת נתיב הנסיעה (1)

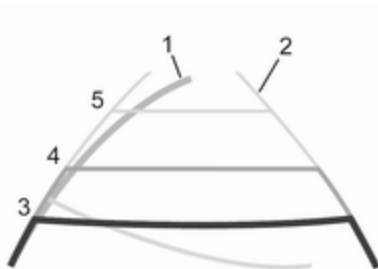

בהתאם לגרסה, נתיב הנסיעה של הרכב (1) מוצג בכחול על צד המידע. הוא מראה את מסלול הנסיעה של הרכב בהתאם לזווית ההיגוי.

תצוגת נתיב קבוע (2)

תצוגת הנתיב הקבוע (2) מציגה את מסלול נסיעת הרכב אם הגלגלים מוחזקים במצב ישר לפניכם.

הקווים המנחים (3, 4, 5) משמשים ביחד עם תצוגת הנתיב הקבוע (2) ומציינים את המרחק מאחורי הרכב.

מרחקי הקווים המנחים הם כדלקמן:

- 3 (גוון אדום) : 30 ס"מ
- 4 (גוון צהוב) : 70 ס"מ
- 5 (גוון ירוק) : 150 ס"מ

צג מידע



בכלי רכב עם מערכת ניווט, ייתכן שתצוגת מצלמת המבט האחורי תוצג בצג המידע (בהתאם לגרסה).

דלק

דלק למנועי דיזל

מנועי הדיזל תואמים לסוגי דלק העומדים בדרישות התקנים האירופאיים הנוכחיים והעתידיים, וניתן לרכוש אותם בתחנות דלק:



סולר העומד בדרישות תקן EN590 מעוררב עם ביודיזל העומד בדרישות תקן EN14214 (יכול להכיל עד 7% של חומצת שומן מתיל אסטר).

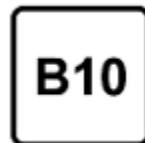

סולר העומד בדרישות תקן EN16734 מעוררב עם ביודיזל העומד בדרישות תקן EN14214 (יכול להכיל עד 10% של חומצת שומן מתיל אסטר).

בעת נסיעה במדינות מחוץ לאיחוד האירופי, ניתן להשתמש לעתים בדלק Euro-Diesel עם ריכוז גפרית של פחות מ-50 ppm.

זהירות
שימוש תכוף בסולר המכיל גפרית בשיעור של יותר מ-15 ppm עלול לגרום לנזק חמור למנוע.

זהירות
שימוש בדלק שאינו עומד בתקן EN 590 או תקן דומה עלול להוביל לאבדן הספק מנוע, לבלאי מוגבר או לנזק למנוע ועלול להשפיע על האחריות.

אסור להשתמש בדלק המיועד למנועי דיזל ימיים, בדלק להסקה, ב-Aquazole ובתחליבי סולר-מים דומים. אסור לדלל סולר בבניין.

הזרימה וכושר הסינון של סולר מושפעים מהטמפרטורה. כשהטמפרטורות נמוכות, תדלק בסולר חורפי בעל מאפיינים מאושרים.

מסנן סולר ⚡ 164.

ניקוז מערכת הדלק במנוע דיזל ⚡ 164.

פעולה בטמפרטורה נמוכה

בטמפרטורות מתחת ל-0°C, חלק מסוגי הסולר המכילים תערובות של ביו-דיזל עלולים לגרום לסתימות, לקפוא או להפוך לג'ל, מצב שעלול להשפיע על מערכת אספקת הדלק. ייתכן שההתנעה ופעולת המנוע לא תהיינה תקינות. כאשר טמפרטורות הסביבה נמוכות מ-0°C, הקפד לתדלק בסולר חורפי.

אפשר להשתמש בסולר המיועד לתנאי אקלים ארקטיים בטמפרטורות של קור עז מתחת ל-20°C. שימוש בדלק מסוג זה בתנאי אקלים חם או לוהט אינו מומלץ ועלול לגרום להפסקת פעולת המנוע, קשיי התנעה או נזק למערכת הזרקת הדלק.

תדלוק

⚠ אסכנה

לפני התדלוק, דומם את המנוע והפסק פעולתם של מכשירי חימום חיצוניים עם תאי בעירה.

רכב עם מערכת הדממה-התנעה: חובה לדומם את המנוע ולהוציא את מפתח ההצתה, כדי שהמערכת לא תבצע התנעה מחדש אוטומטית של המנוע.

זהירות
<p>ברכב עם AdBlue, מכסה ההגנה של מכל ה-AdBlue הוא כחול 133, ואילו מכסה מילוי הדלק הוא המכסה העליון השחור (מסומן בחץ באיור). במקרה של תדלוק בדלק הלא מתאים, אין להעביר את מפתח ההצתה למצב מופעל. פנה מייד לקבלת סיוע ממוסך.</p>

כדי לפתוח, סובב את המכסה לאט נגד כיוון השעון.

ניתן להניח את מכסה פתח התדלוק על תמך שבדלתית פתח התדלוק.

הנח את פיית התדלוק כשהיא מיושרת עם צוואר המילוי ולחץ קלות כדי להכניס אותה.

כדי לתדלק, הפעל את פיית התדלוק.

אחרי ניתוק אוטומטי, ניתן להוסיף דלק למכל על-ידי הפעלת פיית המשאבה עד פעמיים נוספות לכל היותר.

זהירות
נגב מייד דלק שגלש.

הערה

כדי לוודא שתצוגת מפלס הדלק תהיה נכונה, חובה להעביר את ההצתה למצב מנותק לפני התדלוק. כדי להבטיח קריאות מדויקות, הימנע מתדלוקים קטנים (לדוגמה, פחות מ-5 ליטר).

דלת פתח מילוי הדלק נמצאת בצד שמאל של הרכב.

ניתן לפתוח את דלת פתח מילוי הדלק רק אם הרכב אינו נעול והדלת השמאלית פתוחה.

הערה

בזמן תדלוק, אסור לפתוח את דלת ההזזה השמאלית האחורית.

לפתיחה, משוך את דלת פתח המילוי.



כבה טלפונים ניידים.

צייט להנחיות התפעול והבטיחות של תחנת הדלק בעת תדלוק.

⚠️ סכנה

דלק הוא דליק ונפיץ. העישון אסור. הימנע מלהבות חשופות או ניצוצות.

אם אתה מבחין בריח של דלק ברכב, הבא את הרכב מייד למוסך לצורך בדיקה ותיקון הסיבה.

תווית עם סמלים בדלתית פתח התדלוק מציינת את סוגי הדלק המותרים. באירופה, פיית המילוי בתחנות הדלק מסומנות בסמלים אלה. תדלק רק בסוג דלק מותר.

זהירות

במקרה של תדלוק בדלק הלא מתאים, אין להעביר את מפתח ההצתה למצב מופעל.

לאחר סיום התדלוק, התקן את מכסה פתח מילוי הדלק וסובב אותו בכיוון השעון עד סוף מהלכו.

סגור את דלת פתח מילוי הדלק.

מכסה פתח התדלוק

הקפד להשתמש אך ורק במכסים מקוריים של פתח התדלוק. כלי רכב בעלי מנועי דיזל מצוידים במכסה מיוחד של פתח התדלוק.

יצול הגרור

מידע כללי

הפקד את התקנת ציוד הגרירה בידי מוסך או בית מלאכה מקצועי. ייתכן שתידרש לבצע שינויים שישפיעו על מערכת הצינור, מגיני החום או ציוד אחר. השתמש אך ורק בציוד גרירה שאושר לשימוש ברכבך.

מאפייני נהיגה ועצות לגרירה

במקרה של גרורים בעלי בלמים, חבר את כבל האבטחה המונע ניתוק מלא של הגרור.

לפני רתימת גרור/מגורון, סוך את התפוח. ברם, אל תעשה זאת אם אתה משתמש במייצב הפועל על התפוח להפחתת תנועות "זנב נחש". בגרורים בעלי יציבות נסיעה נמוכה, מומלץ להשתמש במייצב.

אסור לחרוג ממהירות מרבית של 80 קמ"ש, אפילו במדינות בהן מותרות מהירויות נסיעה גבוהות יותר.

כשהגרור/מגורון מתחיל לנוע מצד לצד - האט, אל תנסה לתקן בעזרת ההיגוי ובלום בחזקה אם נדרש.

בעת נהיגה במורד מדרון, נהג בהילוך שהיית בוחר לנהיגה במעלה המדרון במהירות דומה.

התאם את לחץ האוויר בצמיגים ללחץ המפורט לעומס מלא ≤ 203 .

גרירת גרור

עומסי גרור/מגורון

עומסי הגרור/מגורון המותרים תלויים ברכב ובמנוע והם עומסים מרביים שאין לחרוג מהם. העומס בפועל של הגרור/מגורון הוא ההפרש בין המשקל הכולל בפועל של הגרור/מגורון לבין העומס בפועל על שקע התקנת וו הגרירה כשהגרור/מגורון רתומים לרכב.

העומסים המותרים של הגרור/מגורון מפורטים במסמכי הרכב. בדרך כלל הם ישימים לנסיעה על שיפועים של עד 12% לכל היותר.

עומס הגרור/מגורון המותר תקף עד לשיפוע המפורט ועד לגובה של 1000 מטרים מעל פני הים. כיוון שהספק המנוע פוחת עם העליה לגובה עקב צפיפות אוויר נמוכה יותר, יכולת הטיפוס מופחתת והמשקל המרבי המשולב המותר של הרכב והגרור/מגורון, מופחת בשיעור של 10% עבור כל עליה של 1000 מ' מעל פני הים. אין צורך להפחית את המשקל הכולל של הציורף רכב+גרור בנהיגה על דרכים בעלות שיפוע קל (פחות מ-8%, לדוגמה, דרכים מהירות).

סייען יציבות הגרור

כאשר המערכת מזהה תנועת סטייה מצד לצד ("זנב נחש") של הגרור / מגורון, הספק המנוע מופחת והשילוב של רכב/גרור נבלם באופן פרטני עד שסטיות הגרור/מגורון נפסקות. כשהמערכת פועלת, אחוז בגלגל ההגה מבלי להזיזו עד כמה שניתן. סייען יציבות הגרור הוא אחד התפקודים של המערכת האלקטרונית לבקרת היציבות (ESC) ♪ 142.

אסור לחרוג מן המשקל המשולב המרבי המותר. משקל זה מפורט בלוחית הזיהוי ♪ 196.

עומס הריתום האנכי

עומס הריתום האנכי הוא העומס המופעל על ידי הגרור/מגורון על תפוח הגרירה. ניתן לשנותו על ידי שינוי פיזור המשקל בעת טעינת הגרור/מגורון.

העומס האנכי המרבי המותר על נקודת הריתום מפורט על לוחית הזיהוי של צידו הגרירה ובמסמכי הרכב. השתדל להגיע לעומס המרבי, במיוחד במקרה של גרורים/מגורונים כבדים. אסור שעומס הריתום האנכי יהיה נמוך מ-25 ק"ג.

במקרה של עומסי גרור/מגורון של 1200 ק"ג ומעלה, אסור שעומס הריתום האנכי יהיה קטן מ-50 ק"ג.

עומס הסרן האחורי

כאשר הגרור מחובר והרכב הגורר עמוס במלואו (כולל כל הנוסעים), אסור לחרוג מעל העומס המותר על הסרן האחורי (ראה בלוחית הזיהוי או במסמכי הרכב).

טיפול ברכב

157	מידע כללי
157	אביזרים וביצוע שינויים ברכב
157	אחסון הרכב
	מיחזור כלי הרכב בסוף חיי השירות
157	שלו
158	בדיקות ברכב
158	ביצוע עבודה
158	מכסה תא המנוע
159	שמן מנוע
160	מסנן אוויר המנוע
160	נזול הצינור של המנוע
161	נזול היגוי כוח
161	נזול רחיצת שמשות
162	בלמים
162	נזול בלמים
162	מצבר רכב
164	מסנן דלק במנוע דיזל
	ניקוז אוויר ממערכת הדלק במנועי
164	דיזל
165	החלפת להבי מגבים
166	החלפת נורות
166	פנסי חזית
167	פנסי ערפל קדמיים
167	מחווני כיוון קדמיים
167	אורות אחוריים

189	גרירה
189	גרירת הרכב
190	גרירת רכב אחר
190	טיפוח מראה הרכב
190	טיפול חיצוני
192	טיפוח פנים הרכב
168	מחווני כיוון צדיים
168	אור בלם עילי
169	אור נסיעה לאחור
170	תאורת לוחית הרישוי
170	פנס ערפל אחורי
171	תאורה פנימית
172	תאורת לוח המדיום והמחווניים
172	מערכת החשמל
172	נתיכים
	תיבת הנתיכים בלוח המדיום
173	והמחווניים
176	כלי עבודה
177	חישוקים וצמיגים
177	צמיגים
177	צמיגי חורף
177	סימוני צמיגים
177	לחץ אוויר בצמיגים
	מערכת ניטור לחץ האוויר
178	בצמיגים
180	עומק חריצי מדרך הצמיג
181	שינוי מידות צמיגים וחישוקים
181	כיסויי נוי לגלגלים
181	שרשרות שלג
181	ערכה לתיקון צמיגים
184	החלפת גלגל
186	גלגל חליף
187	התנעה באמצעות כבלי התנעה

מידע כללי

אביזרים וביצוע שינויים ברכב

אנו ממליצים להשתמש בחלקים ואבזרים מקוריים ובחלקים ייחודים לסוג הרכב שברשותך, שאושרו על ידי היצרן. אין באפשרותנו לבדוק או לערוב לאמינותם של מוצרים אחרים - אפילו אם הם עומדים בתקנות ואושרו לשימוש על-ידי גורמים שונים.

כל שינוי, המרה או התערבות אחרת במפרט הסטנדרטי של הרכב (כולל, אולם ללא הגבלה, שינויי תוכנה, שינויים ביחידות הבקרה האלקטרוניות) עשוי לגרום לביטול האחריות שאופל מספקת. יתר-על-כן, שינויים מעין אלה עלולים להשפיע לרעה על מערכות הסיוע לנהג, על צריכת הדלק, פליטת ה- CO_2 ועל פליטות אחרות של הרכב. הן עלולות גם לשלול את תוקף רישיון ההפעלה של הרכב.

זהירות

בעת הובלת הרכב ברכבת או על רכב חילוף, מגני הבוץ עלולים להינזק.

אחסון הרכב

אחסון לפרק זמן ארוך

כאשר יש לאחסן את הרכב למספר חודשים:

- רחץ את הרכב. הברק את החלקים הצבועים של רכבך בשעווה. טיפול חיזוני ברכב ≤ 190 .
- דאג לבדיקת שלמות שכבת המגן (שעווה) בתא המנוע ובגחון הרכב.
- נקה ושמר (בעזרת חומר שימור) את אטמי הגומי.
- מלא את מיכל הדלק עד הסוף.
- החלף את שמן המנוע.
- נקז את מיכל הנוזל לרחיצת השמשות.
- בדוק את תכולת התכשיר המונע קפיאה ושיתוך בנוזל הצינור.
- התאם את לחץ האוויר בצמיגים ללחץ המפורט לעומס מלא.
- החנה את הרכב במיקום יבש, מאוורר היטב. שלב הילוך ראשון או הילוך אחורי. מנע את הידרדרות הרכב.
- אל תפעיל את בלם החניה.
- פתח את מכסה תא המנוע, סגור את כל הדלתות ונעל את הרכב.

החזרת הרכב לשירות

החזרת הרכב לשימוש:

- בדוק את לחץ האוויר בצמיגים.
- מלא את מיכל נוזל רחיצת השמשות.
- בדוק את מפלס שמן המנוע.
- בדוק את מפלס נוזל הצינור.
- מכיוון שהעמידות של ה-AdBlue מוגבלת לשנתיים, חובה להחליף את הנוזל אם הוא ישן מדי. התקשר לקבלת סיוע ממוסך.
- התקן את לוחית הרישוי אם נדרש.

מיחזור כלי הרכב בסוף חיי השירות שלו

מידע לגבי מרכזי גריטה של רכב בסוף תקופת חיי השירות של הרכב ולגבי מיחזור כלי רכב בסוף חיי השירות שלהם נמצא באתר האינטרנט שלנו, כאשר נדרש לפי החוק. הפקד את המשימה רק בידי מרכזי מיחזור מורשים.

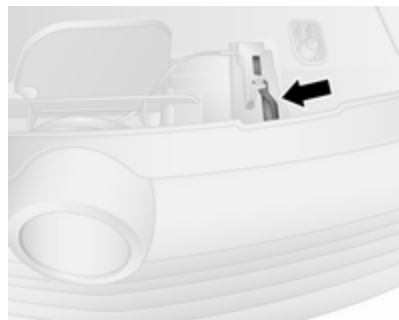

הזז את תפס האבטחה הממוקם מעט מימין למרכז, לצד שמאל ופתח את מכסה תא המנוע.

מכסה תא המנוע מוחזק באופן אוטומטי במצב פתוח באמצעות התקן הרמה.

אם מכסה תא המנוע נפתח במהלך הדממה אוטומטית, המנוע יותנע אוטומטית מחדש מסיבות בטיחות.

מערכת הדממה-התנעה 129.

זהירות

דא שמגב השמשה מנותק לפני פתיחת מכסה תא המנוע 81.

מכסה תא המנוע

פתיחה



משוך את ידית השחרור והחזר אותה למצבה המקורי.

בדיקות ברכב

ביצוע עבודה

אזהרה ⚠

בצע בדיקות בתא המנוע רק כשמתג ההצתה במצב מופסק. אסור שהרכב יהיה במצב של הדממה אוטומטית 129.

מניפת הצינון עשויה להתחיל לפעול אפילו כאשר מתג ההצתה במצב מופסק.

אסכנה ⚠

מערכות הצתה מחוללות מתחים גבוהים מאוד. אל תיגע.

המכסים של פתחי מילוי שמן מנוע, נוזל הצינון, נוזל הבלמים, נוזל רחיצת השמשות כמו גם מדיד מפלס השמן, צבועים בצהוב כדי להקל על זיהויים.

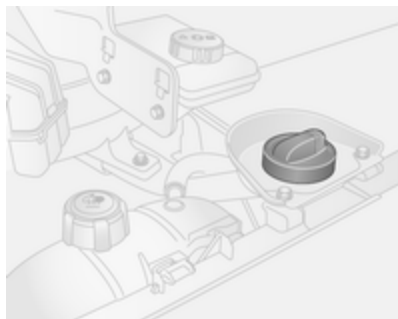

אנו ממליצים להשתמש בשמן מנוע מאותה דרגה וסוג של שמן המנוע שנעשה בו שימוש בהחלפת השמן האחרונה.

המרחק בין הסימונים **MIN** ו-**MAX** מציין קיבולת של בערך 2.1 ליטר למנועי R9M 413, 408 ו-R9M 415 ובערך 3.5 ליטר למנועי R9M 450 ו-R9M 452.

אסור למפסל שמן המנוע לעלות מעל לסימון המפסל המרבי **MAX** על מדיד השמן.

בדוק את המפסל כשהרכב ניצב על משטח אופקי. המנוע חייב להיות בטמפרטורת הפעולה שלו ומדומם במשך 10 דקות לפחות.

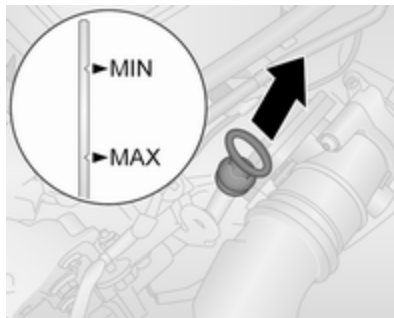

משוך והוצא את המדיד, נגב אותו היטב, החדר אותו שנית במלואו, משוך את המדיד החוצה וקרא את מפסל שמן המנוע.

כשמפסל שמן המנוע יורד לסימון ה-**MIN**, יש להוסיף שמן מנוע.

זהירות
אסור להניח למפסל שמן המנוע לרדת מתחת למפסל המינימום!

סגירה

הנמך את מכסה תא המנוע והנח לו ליפול אל התפס מגובה נמוך (כ-30 ס"מ). בדוק שהמכסה נעול כהלכה.

זהירות
אל תלחץ את מכסה תא המנוע לתוך התפס, כדי למנוע מעיכות מקומיות.

אזהרה ⚠
במקרה של התנגשות חזיתית, ולו אף הקלה ביותר, חובה לבדוק במוסך את תקינות תפס הבטיחות של מכסה תא המנוע.

שמן מנוע

יש לבדוק ידנית את מפסל שמן המנוע באופן קבוע, כדי למנוע נזק למנוע. הקפד לוודא שימוש בשמן מנוע בעל מפרט מתאים.

נזלים וחומרי סיכה מומלצים ⚡ 194.

צריכת שמן המנוע המקסימלית היא 0.6 ליטר לכל 1000 ק"מ.

זהירות
יש לנקז כמות יתר של שמן מנוע. אם מפסל השמן חורג מהמפסל המרבי, אל תתניע את הרכב ופנה למוסך.

זהירות
השתמש אך ורק בנוזל מנוע קפיאה מאושר.

מפלס נוזל צינון

זהירות
מפלס נוזל צינון נמוך מדי עלול לגרום נזק למנוע.

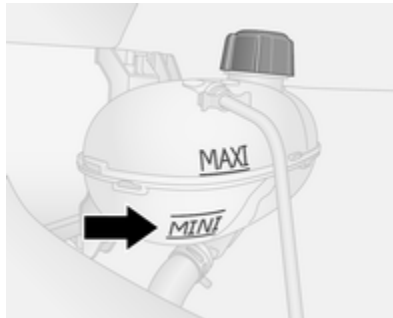

כשמערכת הצינון קרה, מפלס נוזל הצינון אמור להיות ממש מעל לסימון **MINI**. הוסף נוזל אם המפלס נמוך.

מסנן אוויר המנוע מחוץ ספיקת האוויר למנוע

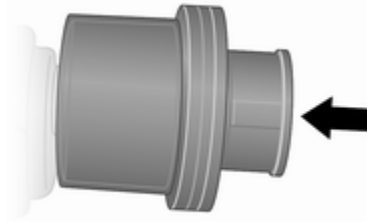

בדגמים מסוימים, קיים מחוץ במערכת יניקת האוויר למנוע, המציין האם קיימת חסימה ביניקת האוויר למנוע.

- שקוף : אין חסימה
- סימון אדום : קיימת חסימה

אם הסימון האדום מוצג כשהמנוע פועל, היועץ במוסך.

נוזל הצינון של המנוע

נוזל הצינון מספק הגנה מפני קפיאה עד לטמפרטורה של כ-28°C.

כדי למנוע שפיכה בעת מילוי מחדש של שמן המנוע, אנחנו ממליצים להשתמש במשפך בעת מילוי שמן המנוע. ודא שהמשפך ממוקם היטב על צינור המילוי.

לאחר השלמת המילוי, הכנס את המשפך לשקית ואחסן אותו באופן מאובטח.

התייצבות של צריכת שמן המנוע לא תתרחש לפני שהרכב יעבור מספר אלפי קילומטרים. רק אחרי כן ניתן לקבוע את הצריכה האמיתית.

אם הצריכה גבוהה מ-0.6 ליטר לכל 1000 ק"מ לאחר תקופת ההרצה, היועץ במוסך.

התקן את המכסה ישר והדק אותו.

נוזל רחיצת שמשות

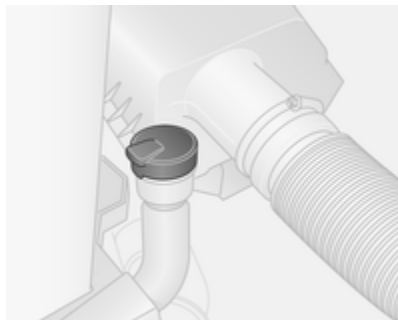

מלא במים נקיים המעורבבים בכמות מתאימה על תמיסת נוזל לרחיצת שמשות המכילה חומר נוגד קפיאה.

לאפשר למזהמים לבוא במגע עם צד הנוזל של מכסה המיכל או לחדור למיכל.

מכל נוזל הגה הכוח ממוקם מתחת לקשת הגלגל הקדמי השמאלי, מאחורי לוח חיפוי.

בדרך-כלל אין צורך לבדוק את מפלס הנוזל. אם נשמע רעש חריג במהלך ההיגוי או היגוי הכוח מתנהג בצורה חריגה, פנה למוסך.

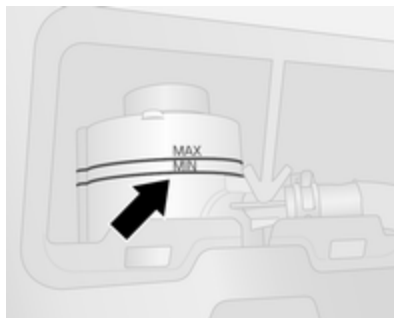

אם מפלס הנוזל במיכל יורד אל מתחת לסימון **MIN**, היוועץ במוסך.

אזהרה ⚠

הנח למנוע להתקרר לפני פתיחת המכסה. פתח בזהירות את המכסה, תוך שחרור אטי של הלחץ.

הוסף נוזל נוגד קפיאה. אם נוזל נוגד קפיאה אינו בהישג יד, השתמש במי ברז או במים מזוקקים. הדק את המכסה למקומו. הבא הרכב למוסך לבדיקת ריכוז הנוזל נוגד הקפיאה ולתיקון סיבת אובדן הנוזל.

אם נדרשת כמות נוזל קירור משמעותית, יהיה צורך לנקז אוויר לכוד ממערכת הקירור. התקשר לקבלת סיוע ממוסך.

אם טמפרטורת נוזל הקירור גבוהה מדי, נורית האזהרה  94 תאיר בגוון אדום בריכוז המדים והמחוננים, יחד עם **STOP** 93. אם מפלס נוזל הקירור תקין, היוועץ במוסך.

נוזל היגוי כוח

זהירות

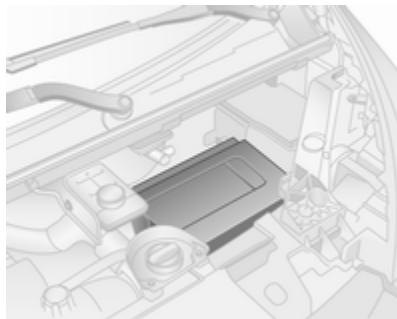

כמויות קטנות מאוד של מזהמים עלולות לגרום נזק למערכת ההיגוי ולמנוע ממנה לפעול כהלכה. אסור

מצבר רכב



מצבר הרכב ממוקם מתחת למכסה בתא המנוע.

המצבר ברכבך אינו מצריך טיפול בתנאי שמשטר הנסיעות שלך מאפשר טעינה מספקת של המצבר. נסיעות למרחקים קצרים והתנעות תכופות של המנוע עלולות לגרום לפריקת המצבר. הימנע משימוש בצרכני חשמל שלא לצורך.

מחוון הבקרה  מאיר אם קיימת תקלה במערכת הטעינה. עצור, הפסק את פעולת המנוע והתקשר לקבלת סיוע ממוסך. מערכת הטעינה  93.



מפלס נוזל הבלמים חייב להיות בין הסימונים **MINI** ו-**MAXI**.

בעת הוספת נוזל, הקפד לשמור על ניקיון מרבי כיוון שחדירת זיהום לנוזל הבלמים עלולה לגרום לתקלה בפעולת מערכת הבלמים. הבא הרכב למוסך לתיקון הסיבה לאובדן נוזל הבלמים.

השתמש אך ורק בנוזל בלמים מאיכות גבוהה שאושר לשימוש ברכבך.

נוזל בלמים  194.

זהירות

רק תמיסת נוזל לרחיצת שמשות המכילה ריכוז מתאים של חומר נוגד קפיאה תעניק הגנה בטמפרטורות נמוכות או במקרה של צניחה פתאומית של הטמפרטורה.

שימוש בנוזל רחיצת שמשות המכיל איזופרופנול עלול לגרום לנזק לפנסים החיצוניים.

נוזל רחיצת שמשות  194.

בלמים

לאחר שרפידות הבלמים הותקנו, הימנע מלבצע בלימות חזקות מיותרות במהלך הנסיעות הראשונות.

נוזל בלמים

אזהרה

נוזל בלמים רעיל ומאכל. מנע מגע בעינים, בעור, בבדים ובמשטחים צבועים.

מדבקת אזהרה



משמעות הסמלים:

- הימנע מניצוץ, להבות גלויות או עישון.
- הגן תמיד על העיניים. גזים דליקים עלולים לגרום לעיוורון או לפציעה.
- הרחק את מצבר הרכב מטווח ידם של ילדים.
- מצבר הרכב מכיל חומצה גופרתית העלולה לגרום לעיוורון או לכוויות חמורות.
- לקבלת מידע נוסף, עיין בספר הנהג.
- בסביבת המצבר עלולה להיות הצטברות של גז נפיץ.

טעינת מצבר הרכב

⚠ אזהרה
<p>בכלי רכב עם מערכת הדממה-התנעה, ודא שמתח הטעינה אינו עולה על 14.6 וולט בעת השימוש במטען מצברים. אחרת, עלול להיגרם נזק למצבר הרכב.</p>
⚠ סכנה
<p>ודא שקיים אוורור מספק בעת טעינת המצבר. קיימת סכנת התפוצצות אם תהיה הצטברות של הגזים שנוצרים במהלך הטעינה!</p>

התנעה באמצעות כבלי התנעה ⚡ 187.



אין להשליך את הסוללה לפח אשפה ביתי. הבא את הסוללה למיקום מאושר למיחזור סוללות (בד"כ בחנות לצרכי צילום).

השבתת הרכב למשך יותר מארבעה שבועות עלולה לגרום לפריקת מתח המצבר.

⚠ סכנה
<p>ודא שההצתה מנותקת לגמרי (אסור שהרכב יהיה במצב של הדממה אוטומטית) לפני חיבור או ניתוק של מצבר הרכב. מערכת הדממה-התנעה ⚡ 129.</p>

החלפת מצבר הרכב

הקפד תמיד להחליף את המצבר במצבר מאותו סוג.

התקשר לקבלת סיוע ממוסך להחלפת מצבר הרכב.

מערכת הדממה-התנעה ⚡ 129.

מצבר נוסף

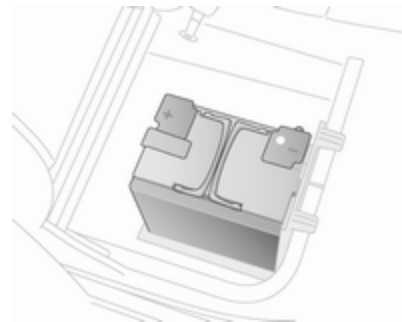

בהתאם לציוד העזר של הרכב, ייתכן שבדגמים מסוימים יהיה מצבר נוסף המותקן מתחת למושב הנוסע הקדמי.

הערה

המצבר הנוסף מתחבר באופן אוטומטי אל המצבר הראשי של הרכב רק כשהמנוע פועל. אין צורך לנתק אותו באופן ידני לפני ניתוק המצבר הראשי של הרכב או לפני התנעה ממקור מתח חיצוני בעזרת כבלי עזר.

הדקי החיבור מתוכננים לצרכני חשמל נוספים עד ל-50 אמפר.

התנעה באמצעות כבלי התנעה ⚡ 187.

מסנן דלק במנוע דיזל

מסנן הדלק של מנוע הדיזל נגיש מהצד התחתון של הרכב.



נקז את המסנן ממים בכל החלפת שמן מנוע.

הנח כלי קיבול מתאים מתחת לבית המסנן. הרפה את הידוק הבורג המחורק על החלק התחתון של המסנן בשיעור של סיבוב אחד בערך, כדי לנקז את המים.

המסנן מנוקז מיד אחרי שסולר שאינו מכיל יותר מים מתחיל לצאת. הדק חזרה את הבורג.

בדוק את מסנן הדלק במנוע דיזל במרווחים קצרים, אם הרכב חשוף לתנאי הפעלה קשים.

ניקוח אוויר ממערכת הדלק במנועי דיזל

במקרה שהדלק אזל לחלוטין, יש לנקז את האוויר ממערכת הדלק של מנוע הדיזל.

תדלק והמשך כמפורט להלן:

עם מפתח הצתה

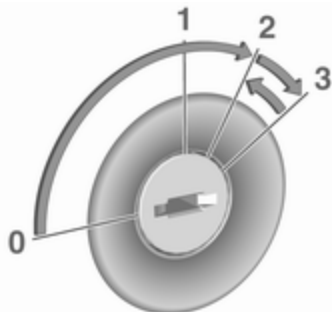

- העבר את מערכת ההצתה למצב מופעל (המפתח במצב 2) למשך 5 שניות בכל פעם.
- העבר את מערכת ההצתה למצב מנותק (המפתח במצב 1) למשך 3 שניות.

להב המגב של החלון העורפי

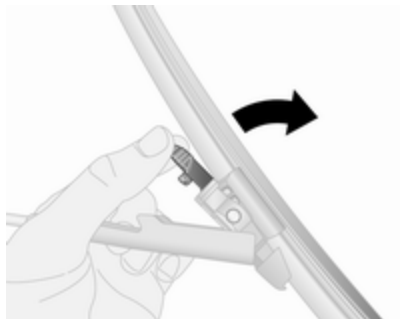

הרם את זרוע המגב, לחץ את לשוניות האבטחה זו אל זו כדי לשחרר את להב המגב, והרם כדי להסיר. הורד את זרוע המגב בזהירות. כשמתקינים להב מגב חדש, ודא שהוא משולב באופן מאובטח.

אם המנוע אינו מניע, פנה לקבלת סיוע ממוסך. התנעת המנוע ⇨ 127.

החלפת להבי מגבים

להבי המגבים של השמשה הקדמית

לפני החלפת להבי המגבים, הזז את ידיית המגבים למצב תחזוקה (אם קיים). מגב ומתזי השמשה הקדמית ⇨ 81.

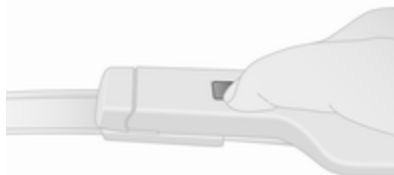

הרם את זרוע המגב, לחץ על הכפתור כדי לשחרר את להב המגב והסר אותו. חבר את להב המגב החדש בזווית קלה לזרוע המגב ודחף אותו עד שהוא ישתלב. הורד את זרוע המגב בזהירות.

- חזור על תהליך זה מספר פעמים.
- התנע את המנוע (המפתח למצב 3) ולאחר מכן חזור למצב מופסק (המפתח למצב 0).
- מצבי מתג ההצתה ⇨ 125.

עם לחצן הפעלה



- הכנס את המפתח האלקטרוני לקורא הכרטיסים.
 - לחץ על **START/STOP** מבלי ללחוץ על דוושה כלשהי.
 - המתן מספר דקות לפני התנעת המנוע.
- לחצן הפעלה ⇨ 125.

החלפת נורות

העבר את מערכת ההצתה למצב מופסק והעבר את מתג המעגל המתאים למצב מופסק או סגור את הדלתות. אחוז בנורה רק בבטיסה. אל תיגע בזוגיות הנורה באצבעות חשופות. השתמש אך ורק בנורה זהה לנורה המוחלפת.

בדיקת נורות

לאחר החלפת נורות, העבר את נערכת ההצתה למצב מופעל, הפעל ובדוק את הנורות.

פנסי חזית

אור מעבר/אורות דרך

החלף את נורות פנסי החזית (הפנסים ה"ראשיים") מתוך תא המנוע.

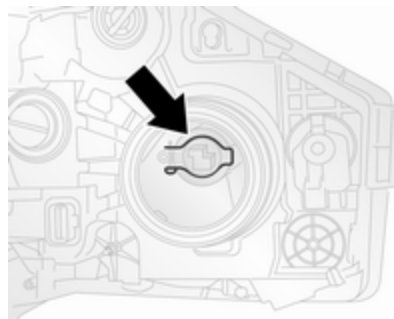

1. הסר את כיסוי ההגנה על-ידי סיבובו נגד כיוון השעון.
2. נתק את מחבר החיווט.
3. שחרר את תפס האחיזה (ראה איור) והסר את הנורה.
4. החלף את הנורה והתקן את תפס האחיזה תוך בדיקה שכיוון הנורה נכון.
5. חבר מחדש את מחבר החיווט ואת כיסוי ההגנה.

פנסי צד / פנסי נסיעה ביום

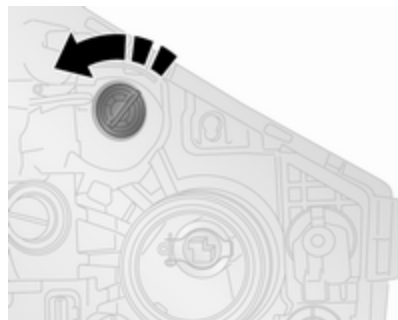

1. הסר את כיסוי ההגנה על-ידי סיבובו נגד כיוון השעון.
2. שחרר את המהדקים המאבטחים והסר את מחזיק הנורה מבית מחזיר האור.
3. החלף את הנורה.
4. התקן את מחזיק הנורה בבית מחזיר האור ושלב את מהדקי האבטחה.
5. התקן את כיפת המגן.

פנסי נסיעה ביום עם נורות LED

פנסי הנסיעה ביום כוללים נורות LED שלא ניתן להחליפן. פנה למוסך במקרה של נורת LED פגומה.

אורות אחוריים

בלמים אחוריים, מחווני כיוון ופנסים אחוריים

פתח את הדלתות האחוריות / הדלת העורפית כדי להגיע אל הפנסים האחוריים.

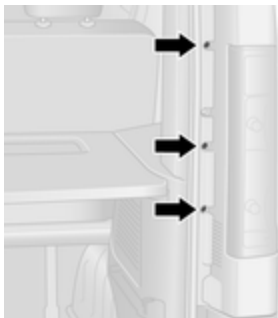

1. הסר את שלושת הברגים (באמצעות הכלי המסופק).
2. משוך בזהירות את מכלול המנורה מבורגי ההתקנה על הצד החיצוני והסר.
3. נתק את מחבר החיווט ממכלול הפנס.

בצד ימין של הרכב, התקן את מכסה הגישה והחזר למקומם את שני הברגים.

מחווני כיוון קדמיים

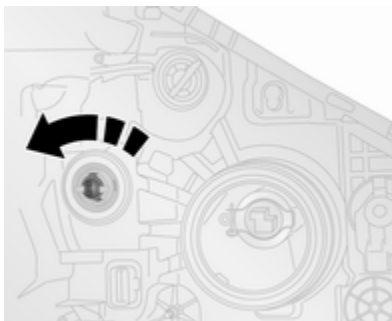

1. הסר את בית הנורה מבית מחזיר האור (רפלקטור) על-ידי סיבוב נגד כיוון השעון.
2. החלף את הנורה.
3. התקן בית נורה בבית מחזיר האור (רפלקטור).

פנסי ערפל קדמיים

הגישה אל נורת פנס הערפל הקדמי היא מתחת לרכב.

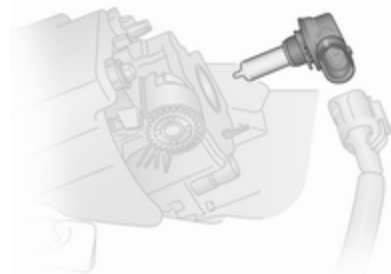

1. בצד שמאל של הרכב, שחרר את תפס האבטחה ופתח את מכסה הגישה.
- בצד ימין של הרכב, הסר את שני הברגים ואת תפסי האבטחה כדי להסיר את מכסה הגישה.
2. נתק את מחבר החיווט.
3. סובב את בית הנורה נגד כיוון השעון והסר את הנורה.
4. החלף את הנורה והתקן את בית הנורה.
5. חבר מחדש את מחבר החיווט.
6. בצד שמאל של הרכב, סגור את מכסה הגישה.

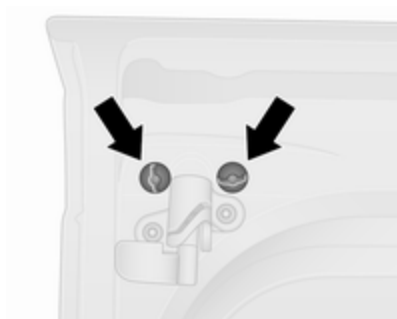

2. הסר את שני הברגים מהצד הפנימי של הדלתות האחוריות.



3. מחוץ לרכב, הסר את בית הנורה על-ידי שחרור התפסים בעזרת מברג בעל להב שטוח.

מחוני כיוון צדיים



1. שחרר את מכלול הפנס מהכנף על-ידי לחיצה על התפסים באמצעות כלי מתאים, והוצא בהרמה את מכלול הפנס מהפתח.
2. הסר את בית הנורה ממכלול הנורה על-ידי סיבוב גג כיוון השעון והחלף את הנורה.
3. התקן את בית הנורה במכלול הנורה והתקן את מכלול הנורה בפתח.

אור בלם עילי

דלתות אחוריות

1. פתח את הדלתות האחוריות.



4. סובב את מחזיק הנורה נגד כיוון השעון כדי להפריד אותו מהנורה.
5. החלף את הנורה.
6. דחוף כדי להתקין את מחזיק הנורה בתוך הפנס, וסובב בכיוון השעון כדי לאבטח אותו.
7. חבר מחדש את מחבר החיווט אל מכלול הפנס ובדוק שהוא ממוקם כהלכה.
8. הכנס את מכלול הפנס למיקומו המקורי, וודא שהוא ממוקם כהלכה על פני האבטחה.
9. התקן את שלושת הברגים.

אור נסיעה לאחור

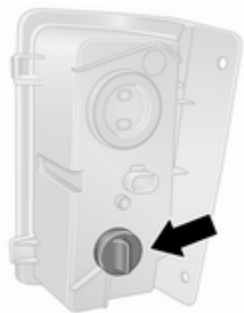

1. הסר את שני הברגים (באמצעות הכלי המסופק) והסר את מכלול הפנס.
2. נתק את מחבר החיווט ממכלול הפנס.
3. סובב את בית הנורה נגד כיוון השעון כדי להפריד אותו ממכלול הפנס.
4. החלף את הנורה התחתונה.
5. דחף כדי להתקין את בית הנורה בתוך מכלול הפנס, וסובב בכיוון השעון כדי לאבטח אותו.
6. חבר מחדש את מחבר החיווט אל מכלול הפנס.
7. התקן את מכלול הפנס באמצעות שני הברגים.



3. מחוץ לרכב, הסר את בית הנורה על-ידי שחרור התפסים בעזרת מברג בעל להב שטוח.
4. החלף את הנורה.
5. התקן את בית הנורה והתקן מחדש את שני הברגים.

4. החלף את הנורה.

5. התקן את בית הנורה והתקן מחדש את שני הברגים.

הדלת העורפית

1. פתח את הדלת העורפית.

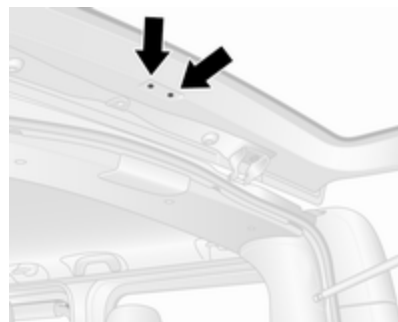

2. הסר את שני הברגים מהדלת העורפית.

תאורת לוחית הרישוי

גובה גג H1



1. חלוצ את הפנס בעזרת מברג בעל להב שטוח.
2. נתק את מחבר החיווט.
3. חלוצ את העדשה כדי לשחרר את התפסים.
4. החלף את הנורה.
5. התקן עדשות וחבר מחדש את מחבר החיווט.
6. התקן את הנורה בבית.

גובה גג H2



1. הסר את שני הברגים (באמצעות הכלי המסופק) כדי לשחרר את העדשה.
2. החלף את הנורה.
3. התקן את העדשה בבית והחזר למקומם את שני הברגים.

פנס ערפל אחורי



1. הסר את שני הברגים (באמצעות הכלי המסופק) והסר את מכלול הפנס.
2. נתק את מחבר החיווט ממכלול הפנס.
3. סובב את בית הנורה נגד כיוון השעון כדי להפריד אותו ממכלול הפנס.
4. החלף את הנורה העליונה.
5. דחף כדי להתקין את בית הנורה בתוך מכלול הפנס, וסובב בכיוון השעון כדי לאבטח אותו.
6. חבר מחדש את מחבר החיווט אל מכלול הפנס.
7. התקן את מכלול הפנס באמצעות שני הברגים.

1. שחרר את מכלול העדשה מהתפסים באמצעות מברג בעל להב שטוח.
2. הסר את הכיסוי האחורי של מכלול הפנס.
3. החלף את הנורה.
4. התקן את הכיסוי האחורי ואת מכלול הפנס.

תאורת תא הכפפות

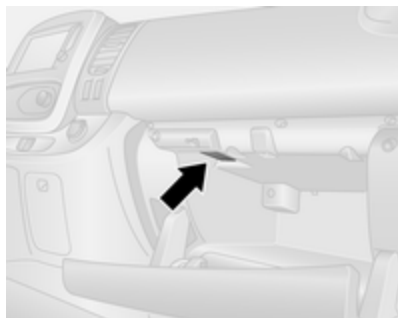

1. הסר את מכלול העדשה באמצעות מברג בעל להב שטוח.
2. החלף את הנורה.
3. התקן את מכלול העדשה.

תאורת מושבים אחוריים



הנורות יוחלפו במוסך.

פנס תאורת תא המטען



תאורה פנימית

פנסי תאורת נוחות קדמיים ואחוריים



1. שחרר את מכלול העדשה מהתפסים ורכיב הקיבוע, באמצעות מברג בעל להב שטוח.
2. החלף את הנורה.
3. התקן את מכלול העדשה.

תאורת לוח המדים והמחווניים

הנורות יוחלפו במוסך.

מערכת החשמל

נתיכים

נתוני הנתיך החדש חייבים להיות זהים לנתוני הנתיך המוחלף.

ברכב מותקנים שני לוחות נתיכים:

- בצד שמאל של לוח המדים והמחווניים, מאחורי לוח החיפוי
- בתא המנוע וממוקם ליד המצבר

הערה

הגישה אל תיבת הנתיכים של תא המנוע מותרת רק לעובדי המוסך.

לפני החלפת נתיך, הפסק את פעולת המעגל שבו מותקן הנתיך והעבר את מתג ההצתה למצב מופסק.

ברכב קיימים סוגי נתיכים שונים.

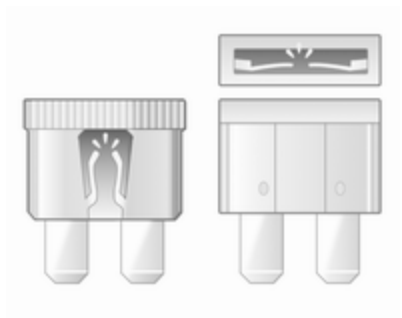

בהתאם לסוג הנתיך, ניתן לזהות נתיך שרוף באמצעות החוט המותך שבתוכו. אל תחליף נתיך אלא לאחר שסיבת התקלה שגרמה לשריפתו תוקנה.

תיבת הנתיכים בלוח המדים והמחוונים

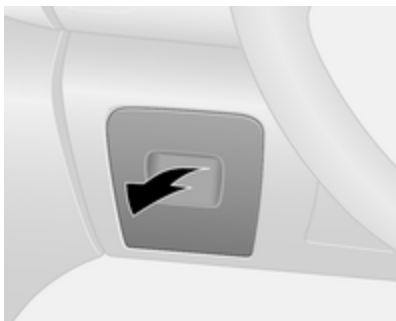

לוח הנתיכים נמצא בצד שמאל של לוח המדים והמחוונים, מאחורי לוח חיפוי. משוך את החלק העליון של לוח החיפוי והסר כדי לאפשר גישה אל תיבת הנתיכים. אסור לאחסן פריטים כלשהם מאחורי לוח זה. קיימים מספר מעגלים המוגנים על ידי מספר נתיכים.

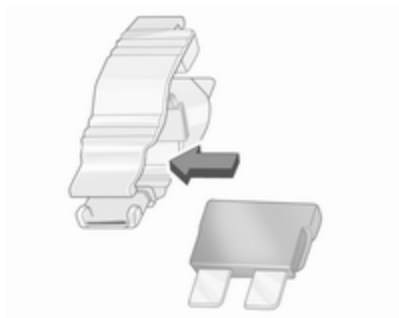

ייתכן שיש חולץ נתיכים במכסה תיבת הנתיכים שבלוח המדים והמחוונים. הנח את חולץ הנתיכים על סוגים שונים של נתיכים מלמעלה או מהצד.

מומלץ להצטייד בערכת נתיכים חלופית מלאה. בלוח הנתיכים קיים מקום לאחסון נתיכים חלופיים.

מספר תפקודים מוגנים על ידי מספר נתיכים.

ניתן להתקין נתיכים גם במעגל שאינו פעיל (ללא תפקוד).

הערה

ייתכן שלא כל תיאורי תיבת הנתיכים בספר נהוג זה יהיו ישימים לרכב שלך. ראה את מדבקת תיבת הנתיכים, אם קיימת.

חולץ נתיכים

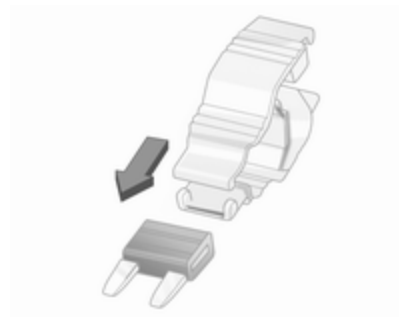

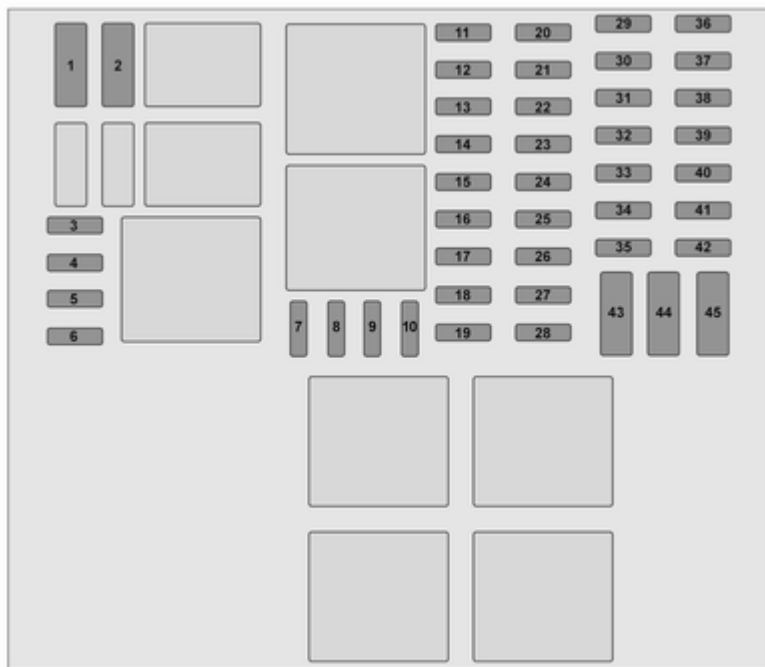

מס' מעגל	מס' מעגל	מס' מעגל
28 אורות בלימה	13 מהבהבי חירום / מחווני כיוון	1 גיבוי למצבר (עם מערכת מפתח אלקטרוני)
29 גיבוי למצבר (עם מערכת מפתח אלקטרוני)	14 נעילה מרכזית	2 התאמות
30 צג תזכורת לטיפולים	15 אור דרך צד שמאל / אור מעבר צד ימין / אורות אחוריים / פנס נסיעה ביום צד שמאל	3 התאמות
31 מצית סיגריות / שקע מתח	16 פנסי ערפל קדמיים / פנסי ערפל אחוריים / תאורת לוחית הרישוי	4 מצבר הרכב (עם מערכת מפתח אלקטרוני)
32 מערכת חימום ואוורור	17 אזעקה / צופר / תאורה / מגבים	5 חימום ואוורור נוספים / מערכת מיזוג אוויר
33 אורות בלימה / ABS / משבת מנוע (אימובלייזר)	18 ריכוז המדים ("מכשירים")	6 מערכת חימום ואוורור נוספת
34 תאורה פנימית / מיזוג אוויר	19 מערכת חימום ואוורור	7 מראות חיצוניות חשמליות / התאמות נוספות
35 התנעה עם מערכת מפתח אלקטרוני	20 מגב חלון עורפי / משאבת מתזי השמשה הקדמית / צופר	8 מראות צד מחוממות
36 מגב החלון העורפי	21 מצבר כללי	9 רדיו / מולטימדיה / מראות חיצוניות חשמליות / שקע אבחון
37 צלצולי אזהרה	22 אורות נסיעה לאחור	10 מולטימדיה / רתם לגרור
38 שקע מתח בתא המטען	23 מתג בלם	11 תאורת נוחות / הגנה מפריקת מתח המצבר
39 חלון חשמלי של הנהג	24 הזרקת דלק / מתנע	12 אור דרך צד ימין / אור מעבר צד שמאל / פנסי צד / פנס נסיעה ביום צד ימין
40 שקע מתח אחורי	25 כרית אוויר / מנעול עמוד ההגה	
41 התנעה / מודול בקרת המרכב	26 חלון חשמלי של הנוסע	
42 חימום מושבים	27 היגוי כוח	
43 טאכוגרף		

מס' מעגל

44 מגבי השמשה הקדמית

45 חימום / מיזוג אוויר

לאחר החלפת הנתיכים הפגומים, התקן את לוח החיפוי.

כלי עבודה



המגבה, מפתח גלגלים, שרוול בורג גלגל, מפתח טורקס, מתאמים, וו להסרת כיסויי הנוי לגלגלים, ואזון גרירה נכללים ביחידה המאוחסנת מתחת למושב הנהג.

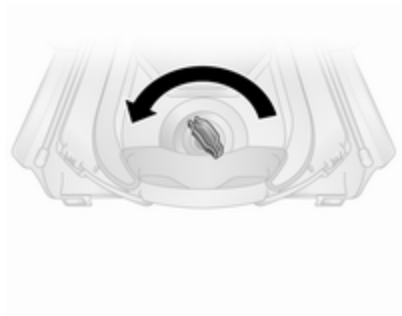

החלק את המושב לפנים וקפל את גב המושב לפנים ↺ 45 כדי לאפשר גישה אל ארגז הכלים. ייתכן שארגז הכלים מאובטח במקומו באמצעות אום פרפר. לשחרור, סובב את אום הפרפר נגד כיוון השעון. החלפת גלגל ↺ 184.

גלגל חליף ↺ 186.

רכב עם ערכת תיקון צמיגים: הוו להסרת כיסויי הנוי לגלגלים ומפתח טורקס נשמרים יחד עם הערכה לתיקון צמיגים, המאוחסנת מתחת למושב הנהג.

ערכה לתיקון צמיגים ↺ 181.

אפשר להשיג את מהירות הנסיעה המרבית כשהרכב במשקל העצמי שלו, עם נהג (75 ק"ג) ועוד מטען במשקל של 125 ק"ג. ציוד אופציונלי שהותקן יכול להקטין את המהירות המרבית של הרכב.

צמיגים כיווניים

התקן את הצמיגים הכיווניים כך שהם יתגלגלו בכיוון הנסיעה. כיוון הנסיעה מסומן כסמל (למשל: חץ) על דופן הצמיג.

לחץ אוויר בצמיגים

בדוק את הלחץ בצמיגים קרים לפחות פעם ב-14 יום ולפני כל נסיעה ארוכה. אל תשכח את הגלגל החליף. הנחיה זו ישימה גם לכלי רכב בעלי מערכת ניטור לחץ אוויר בצמיגים.

בהתאם לתקנות הפרטניות בכל ארץ, חובה להצמיד תווית המציינת את המהירות המרבית המותרת בשדה הראייה של הנהג.

סימוני צמיגים

לדוגמה, **195/65 R 16 C 88 Q**

195 : רוחב הצמיג, מ"מ
65 : יחס מידות החתך (גובה הצמיג לרוחבו), %

R : סוג החגורה: רדיאלית

RF : סוג: RunFlat

16 : קוטר הגלגל, אינצ'ים

C : מטען או שימוש מסחרי

88 : אינדקס עומס לדוגמה: 88 זהה ל-567 ק"ג

Q : אות צופן (קוד) המהירות

אות צופן (קוד) המהירות:

Q : עד ל-160 קמ"ש

S : עד ל-180 קמ"ש

T : עד ל-190 קמ"ש

H : עד ל-210 קמ"ש

V : עד ל-240 קמ"ש

W : עד ל-270 קמ"ש

בחר צמיג המתאים למהירות המרבית של הרכב שלך.

חישוקים וצמיגים

מצב הצמיג, מצב הגלגל

נהג באיטיות מעל שפות מדרכה ובמידת האפשר גש אליהן בזווית ישרה. נהיגת הרכב מעל לשפות חדות עלולה לגרום נזק לצמיג ולגלגל. אל תמעך את הצמיג אל המדרכה בעת חניית הרכב.

בדוק באופן סדיר את הגלגלים לגילוי נזק. במקרה של נזק או שחיקה חריגה, הבא הרכב למוסך.

מומלץ שלא להחליף את הגלגלים הקדמיים בגלגליים האחוריים ולהפך, שכן הדבר עלול להשפיע לרעה על יציבות הרכב. השתמש תמיד בצמיגים שחוקים פחות על הסרן האחורי.

צמיגים

צמיגים המותקנים במפעל מותאמים לשלדה ומציעים נוחות וביטחות נסיעה מיטביים.

צמיגי חורף

צמיגי חורף משפרים את ביטחות הנהיגה בטמפרטורות מתחת ל-7°C ולכן יש להתקינם על כל הגלגלים.

ערכי לחץ האוויר בצמיגים המצוינים בתווית מידע הצמיגים ובטבלת לחצי האוויר בצמיגים תקפים לצמיגים קרים, בטמפרטורה של 20°C . הלחץ יעלה בכ-0.1 בר (עבור כל עליית) 10 kPa יש להתחשב בכך. 10°C טמפרטורה של בעת בדיקת צמיגים חמים.

גרירת גרור/מגורון

בזמן גרירת גרור עם רכב עמוס לגמרי, יש צורך להגדיל את לחץ ניפוח הצמיגים ב-20 מוגבלת ל-100 קמ"ש. 0.2 bar/kPa (3.0 psi) והמהירות המרבית גרירת גרור ≤ 154 .

מערכת ניטור לחץ האוויר בצמיגים

מערכת ניטור לחץ האוויר בצמיגים משתמשת בטכנולוגיית שידור רדיו ובחיישנים למעקב אחר לחץ האוויר בצמיגים.

לצמיגים המאושרים לרכב שלך, עיין באישור תאימות EEC המסופק עם הרכב או במסמכי רישום מקומיים אחרים במדינתך.

הנהג הוא האחראי לכוונון נכון של לחץ האוויר בצמיגים.

⚠ אזהרה

אם לחץ האוויר נמוך מדי, התוצאה עלולה להיות התחממות משמעותית של הצמיג ונזק פנימי, המוביל להפרדת הסוליה ואפילו להתפקעות הצמיג במהירויות גבוהות.

⚠ אזהרה

עבור צמיגים מסוימים, לחץ הניפוח המומלץ המוצג בטבלת ניפוח הצמיגים יכול לחרוג מעל לחץ הניפוח המקסימלי המצוין על הצמיג. אסור בהחלט לחרוג מעבר ללחץ הניפוח המקסימלי המצוין על הצמיג.

תלות בטמפרטורה

לחץ האוויר בצמיג תלוי בטמפרטורת הצמיג. במהלך הנסיעה, טמפרטורת הצמיג והלחץ בצמיג עולים.



תווית מידע לחץ האוויר בצמיגים, שעל מסגרת דלת הנהג, מציינת את סוגי הצמיגים המקוריים של הרכב ואת לחצי הניפוח המתאימים של הצמיגים. נפח תמיד את הצמיגים ללחץ המוצג בתווית. לחצי אוויר בצמיגים ≤ 203 .

נתוני לחץ אוויר בצמיגים מתייחסים לצמיגים קרים. הנתונים ישימים לצמיגי קיץ וחורף. נפח תמיד את הצמיג החליף ללחץ הגבוה ביותר המפורט עבור גודל הצמיג הזה. לחץ אוויר לא נכון פוגע בבטיחות, בשליטה ברכב, בנוחות ובצריכת הדלק וגורם לשחיקת יתר של הצמיגים.

טבלת לחצי האוויר בצמיגים מציגה את כל צירופי הצמיגים האפשריים ≤ 203 .

בעת שינוי לחצי אוויר בצמיגים (הפחתה או הגדלה), העבר את מתג ההצתה למצב מופסק.

התקן רק גלגלים עם חיישני לחץ, אחרת נורית (L) תהבהב למשך מספר שניות, ולאחר מכן היא תאיר באופן קבוע ביחד עם נורית החיווי והאזהרה (L) 93, והודעה מתאימה תוצג במרכז המידע לנהג.

גלגל חליף או גלגל חליף זמני (קומפקטי) אינם מצוידים בחיישני לחץ. מערכת ניטור לחץ האוויר בצמיגים אינה ניתנה להפעלה בגלגלים אלה. מערכת ניטור לחץ האוויר בצמיגים נותרת פעילה בשלושת הגלגלים האחרים.

נורית חיווי (L) מאירה וההודעה המתאימה מופיעה בכל מחזור הפעלה של מערכת ההצתה, עד שהצמיג ינופח ללחץ האוויר הנכון.

מרכז מידע לנהג (L) 97.

הודעות הרכב (L) 98.

נקר

מקרה של נקר או צמיג שאינו מנופח די הצורך מצוין על-די הארת נורית האזהרה (L) ביחד עם STOP 93 והופעת הודעה מתאימה במרכז המידע לנהג. עצור את הרכב ודומם את המנוע.

ל.א. בצמיגים (L) 203.

מצב של לחץ נמוך בצמיגים



גילוי מצב של לחץ נמוך בצמיגים מוצג על-די הארת נורית האזהרה (L) 95 והופעת הודעה מתאימה במרכז המידע לנהג.

אם (L) מאירה, עצור בהקדם האפשרי ונפח את הצמיגים ללחץ הניפוח המומלץ (L) 203.

לאחר הניפוח, ייתכן שתידרש נסיעה קצרה כדי לעדכן במערכת את ערכי לחצי האוויר בצמיגים. בזמן זה ייתכן שנורית (L) תאיר.

אם (L) מאירה כשהטמפרטורות נמוכות וכבית לאחר מרחק נסיעה מסוים, זה יכול להיות חיווי על התקרבות ללחץ אוויר נמוך בצמיגים. בדוק את לחצי האוויר בכל ארבעת הצמיגים.

זהירות

מערכת ניטור לחץ האוויר בצמיגים מזהירה רק במקרה של גילוי לחץ אוויר נמוך בצמיגים, ולא נועדה להוות תחליף לתחזוקה סדירה של הצמיגים על-ידי הנהג.

כל הגלגלים חייבים להיות מצוידים בחיישני לחץ והצמיגים חייבים להיות מנופחים ללחץ המפורט.

הערה

במדינות שבהן מערכת ניטור לחץ האוויר בצמיגים היא חובה חוקית, השימוש בגלגלים ללא חיישני לחץ ישלול את התוקף של רישיון ההפעלה של הרכב.

חיישני מערכת ניטור לחץ האוויר בצמיגים מנטרים את לחץ האוויר בצמיגים ומשרים את קריאות לחץ האוויר בצמיגים למקלט הנמצא ברכב.

טבלת לחצי אוויר בצמיגים (L) 203.

עומק חריצי מדרך הצמיג

בדוק את עומק חריצי הסוליה לעתים מזומנות.

יש להחליף צמיגים משיקולי בטיחות כאשר עומק החריצים הוא 2 עד 3 מ"מ (4 מ"מ לצמיגי חורף).

מסיבות בטיחות, מומלץ שבעומק המדרך של הצמיגים בסרן מסוים לא יהיה שוני הגדול מ-2 מ"מ.



הצמיג הגיע לעומק החריץ המזערי המותר מבחינה חוקית (1.6 מ"מ) כשהסוליה נשחקה עד שניתן להבחין באחד ממחוני השחיקה (TWI). סימון מיקום מחוני השחיקה מופיע על דופן הצמיג.

והחזק את הלחצן למשך 5 שניות בערך כדי לאתחל את החישוב מחדש. הודעה מתאימה מופיעה במרכז המידע לנהג.

ייתכן שיידרשו מספר דקות של נסיעה במהירות הגבוהה מ-40 קמ"ש כדי להשלים את תהליך הלימוד מחדש. המערכת יכולה לספק רק מידע מוגבל בפרק זמן זה.

כאשר מתרחשות בעיות במהלך הלימוד מחדש, נורית החיווי והאזהרה (⚠) מאירה ותופיע הודעת אזהרה במרכז המידע לנהג.

מרכז מידע לנהג ⚡ 97.

הודעות הרכב ⚡ 98.

מידע כללי

השימוש בשרשרות שלג או בערכת תיקון מסחרית לצמיגים המכילה נוזל עלול לפגוע בתפקוד המערכת. ניתן להשתמש בערכות לתיקון צמיגים המאושרות על-ידי היצרן.

ערכה לתיקון צמיגים ⚡ 181.

שרשרות צמיגים ⚡ 181.

ציוד רדיו חיצוני רב-עוצמה עלול לגרום להפרעות בפעולת מערכת ניטור לחץ האוויר בצמיגים.

בכל החלפה של הצמיגים יש להסיר את חיישני מערכת ניטור לחץ האוויר בצמיגים ולטפל בהם במוסך מורשה.

ערכה לתיקון צמיגים ⚡ 181.

גלגל חליף ⚡ 186.

החלפת גלגל ⚡ 184.

תפקוד לימוד מחדש

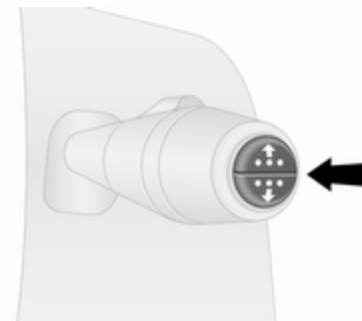

אחרי תיקון של נקר וניפוח הצמיגים על-ידי הנהג ללחץ הניפוח הדרוש, מערכת ניטור לחץ האוויר בצמיגים חייבת לבצע חישוב מחדש.

ל.א. בצמיגים ⚡ 203.

ערכה לתיקון צמיגים ⚡ 181.

בזמן נסיעה, בחר את תפריט לחץ אוויר בצמיגים במרכז המידע לנהג על-ידי לחיצה על הלחצן שבקצה ידית מתג המגבים. לחץ

השתמש תמיד בשרשרת בעלת חוליות קטנות, שאינה מוסיפה יותר מ-15 מ"מ לסוליית הצמיג ולדפנות הפנימיות (כולל מנעול השרשרת).

ביחס לצמיג בגודל 215/60 R17, היוועץ במסך.

▲אזהרה
נזק עלול לגרום להתפקעות הצמיג.

כיסויי הנוי על חישובי פלדה עלולים לבוא במגע עם חלקים מהשרשרת. במקרים כאלה, הסר את כיסויי הנוי.

מותר להשתמש בשרשרות שלג רק עד מהירות של 50 קמ"ש, וכאשר נוסעים בדרכים שאינן מכוסות בשלג, מותר להשתמש בהן לפרקי זמן קצרים מכיוון שהן סובלות מבלאי מואץ על דרכים קשות, והן עלולות להישבר.

אסור להתקין שרשרת צמיגים על גלגל חליץ קומפקטי.

ערכה לתיקון צמיגים

ניתן לתקן נזק קטן בסוליית ובדופן צמיג באמצעות ערכת תיקון הצמיגים. אל תחלץ גופים זרים מתוך צמיג.

אם משתמשים בכיסויי גלגלים וצמיגים שאינם מאושרים על-ידי היצרן, אסור שבצמיגים בליטה להגנת שפת הצמיג. אסור שכיסויי הגלגל יפריעו לצינור הבלמים.

▲אזהרה
השימוש בצמיגים או בכיסויי נוי לגלגלים שאינם מתאימים, עלול לגרום לאובדן לחץ פתאומי וכתוצאה מכך לתאונה.

שרשרות שלג



מותר להתקין שרשרות שלג רק על הגלגלים הקדמיים.

צמיגים מזדקנים אפילו כשאינם בשימוש. אנו ממליצים להחליף צמיגים אחת ל-6 שנים.

שינוי מידות צמיגים וחישובים

כאשר משתמשים בצמיגים בעלי מידות שונות מאלה שהותקנו במפעל הייצור, יתכן שיהיה צורך לתכנת שוב את לחצי האוויר הנומינליים בצמיגים ולבצע שינויים אחרים ברכב.

לאחר המעבר לשימוש בצמיגים במידות שונות, החלף את תווית לחצי האוויר של הצמיגים.

מערכת ניטור לחץ האוויר בצמיגים
↩ 178

▲אזהרה
השימוש בצמיגים לא מתאימים עלול להסתיים בתאונות, וישלול את התוקף של רישיון ההפעלה של הרכב.

כיסויי נוי לגלגלים

יש להשתמש בכיסויי גלגל וצמיגים מאושרים על ידי היצרן עבור כלי הרכב המסוים והתואמים את כל הצירופים הרלוונטיים של גלגלים וצמיגים.

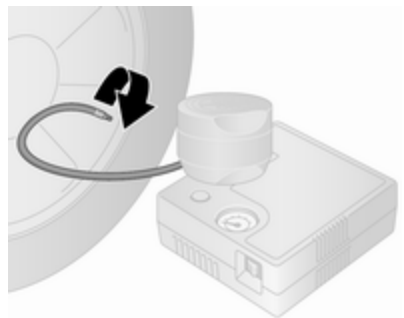

6. הברג את צינור המילוי על שסתום האוויר בצמיג.
 7. יש להציב את המתג על המדחס במצב **0**.
 8. חבר את כבל החיבור החשמלי אל שקע הספקת מתח או אל שקע מצית הסיגריות.
- כדי למנוע את פריקת מצבר הרכב, אנו ממליצים להפעיל את המנוע.



3. הברג את צינור האוויר של המדחס לחיבור שעל מכל חומר האיטום.
4. התקן את מיכל חומר האיטום במרסן שעל המדחס.
- הנח את המדחס בסמוך לצמיג באופן שמיכל חומר האיטום יהיה אנכי.
5. הסר את כיפת שסתום האוויר מן הצמיג הנקור.

לא ניתן לתקן באמצעות ערכת תיקון הצמיגים נזק לצמיג הגדול מארבעה מ"מ או נזק בדופן הצמיג, בסמוך לחישוק.

⚠ אזהרה

אל תיסע במהירות הגבוהה מ-80 קמ"ש.
אין להשתמש לפרקי זמן ארוכים.
שימוש כזה עלול להשפיע על הנהיגה והתפעול.

- כאשר באחד מצמיגי הרכב נוצר נקר:
הפעל את בלם החניה ושלב להילוך ראשון או להילוך אחורי.
הערכה לתיקון צמיגים נמצאת מתחת למושב הנהג.
כלי העבודה של הרכב **176**.
1. הסר את המדחס ואת מכל חומר האיטום מתיבת הערכה לתיקון צמיגים.
 2. הוצא את הכבל החשמלי ואת צינור האוויר מתאי האחסון שמתחת למדחס.

אל תפעיל את המדחס במשך יותר מ-15 דקות.

13. נתק את ערכת תיקון הצמיגים.
14. בעזרת מטלית, נגב והסר שאריות חומר איטום.
15. הסר את התווית המורה את המהירות המרבית המותרת מהערכה לתיקון צמיגים והדבק אותה בשדה הראייה של הנהג.
16. אחסן את מכל חומר האיטום בשקית פלסטיק. חזרו את הערכה לתיקון צמיגים אל התיבה ואחסן מתחת למושב הנהג.

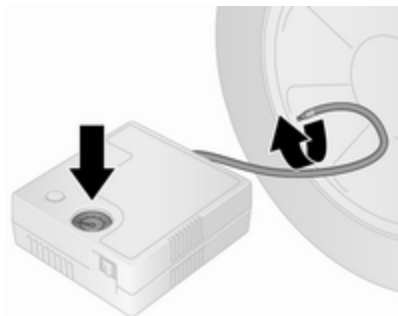

17. המשך מיד בנהיגה כדי לפזר את חומר האיטום בתוך הצמיג בצורה אחידה. לאחר נהיגה של כ-10 ק"מ (אך לא יותר



12. לחץ הניפוח הנקוב אמור להתקבל בתוך 15 דקות.

ל.א. בצמיגים 203.

כשמושג הלחץ הנכון, הפסק את פעולת המדחס.

אם לא הושג לחץ הניפוח הנקוב בתוך 15 דקות, הסר את ערכת תיקון הצמיגים. הזז את הרכב למרחק של סיבוב אחד של הצמיג (כ-2 מטר). חזור וחבר את ערכת התיקון והמשך בתהליך הניפוח במשך 15 דקות נוספות. אם עדיין לא הושג הלחץ המפורט, הנזק לצמיג גדול מדי. התקשר לקבלת סיוע ממוסך.

נקז את עודף הלחץ שבצמיג באמצעות הלחצן שבצד מד לחץ האוויר.



9. הצב את המתג הדו-מצבי שעל המדחס במצב I. הצמיג מתמלא בחומר איטום.

10. מד הלחץ של המדחס יורה לפרק זמן קצר לחץ של עד שישה בר (600 kPa/87 psi). לאחר מכן הלחץ מתחיל לפחות.

11. כל חומר האיטום נדחס לתוך הצמיג. הצמיג מתנפח עתה.

- מ-10 דקות), עצור ובדוק את הלחץ בצמיג באמצעות המדחס. לשם כך, הברג את צינור האוויר הגמיש מהמדחס ישירות אל שסתום הניפוח.
18. אם לחץ האוויר בצמיג גבוה מ-2.2 בר (31 psi/220 kPa), כוונן אותו ללחץ הנכון. חזור על התהליך עד שלא תהיה דליפת לחץ.
- אם לחץ האוויר בצמיג יורד מתחת ל-2.2 בר (31 psi/220 kPa), אסור לנהוג ברכב. התקשר לקבלת סיוע ממוסך.

19. נתק את הערכה לתיקון צמיגים, החזר אל התיבה ואחסן מתחת למושב הנהג.

אזהרה

אל תאפשר מגע בין חומר האיטום לבין העור, העיניים או הבגדים. במקרה של בליעה, פנה מייד לסיוע רפואי.

הערה

מאפייני הנהיגה של הצמיג המתוקן נפגמים מאד. לכן, החלף צמיג זה. אם נשמע רעש לא רגיל, או שהמדחס מתחמם, הפסק את פעולת המדחס למשך 30 דקות לפחות.

- שים לב להוראות האחסון ולתאריך פקיעת התוקף של מכל חומר האיטום. יכולות האטימה שלו אינן מובטחות אחרי תאריך זה.
- החלף את מיכל חומר האיטום המשומש. סלק את מכל חומר האיטום בהתאם להוראות החוק והתקנות הישימות.

החלפת גלגל

חלק מכלי הרכב מצויד בערכת תיקון צמיגים במקום גלגל חליף ≤ 181 . בצע את ההכנות הבאות וציית למידע הבא.

- החנה את הרכב על משטח אופקי, קשה ולא חלקלק. הגלגלים הקדמיים חייבים להיות מיושרים קדימה.
- הפעל את בלם החניה ושלב להילוך ראשון או להילוך אחורי.
- הסר את הגלגל החליף ≤ 186 .
- אסור בהחלט להחליף יותר מגלגל אחד בו-זמנית.
- השתמש במגבה רק כדי להחליף גלגלים במקרה של נקר, ולא להחלפה עונתית של צמיגי חורף או קיץ.
- המגבה אינו זקוק לתחזוקה.
- אם הקרקע עליה חונה הרכב רכה, הנח קרש חזק (בעובי מרבי של 1 ס"מ) מתחת למגבה.

- הוצא חפצים כבדים מהרכב לפני ההגבה.
- אין לאפשר שהיית אנשים וחיות מחמד ברכב בעת הגבתו בעזרת מגבה.
- אסור, בשום מצב לזחול מתחת לרכב המוגבה באמצעות מגבה.
- אל תתניע את הרכב כשהוא מוגבה על המגבה.
- נקה את בורגי / אומי הגלגל ותבריגיהם באמצעות מטלית נקייה לפני הרכבת הגלגל.

אזהרה

אין למרוח משחת סיכה ("גריז") על תבריג בורג הגלגל או על חלק כלשהו של אום הגלגל.

1. הסר את מכסה הגלגל (בעזרת הווי (שסופק).

כלי העבודה של הרכב ≤ 176 .

6. החלף גלגל.
גלגל חליף ↪ 186.
 7. הברג את בורגי הגלגל.
 8. הורד את הרכב והסר את המגבה.
 9. באמצעות מפתח הגלגלים, הדק את כל בורגי הגלגל בהצלבה. ודא שמפתח הברגים ממוקם באופן מאובטח. להידוק הברגים, סובב את המפתח בכיוון השעון. הפוך את המפתח לפי הצורך.
 - מומנט ההידוק הוא 160 ניוטון-מטר.
 10. הכוון את מכסה הגלגל כך שחור שסתום האוויר שבמכסה יהיה מיושר מול שסתום הגלגל, והתקן את מכסה הגלגל.
- הערה**
אם ישים, התקן ברגים נגד-גניבה במיקום הקרוב ביותר לשסתום הצמיג (אחרת לא תהיה אפשרות להתקין שוב את כיסויי הנוי לגלגלים).
11. אחסן את הגלגל המוחלף ↪ 186 ואת כלי העבודה של הרכב ↪ 176.
 12. און את הגלגל החדש כשהוא מותקן ברכב.
- בדוק את לחץ האוויר בצמיג הגלגל שהותקן ↪ 203.

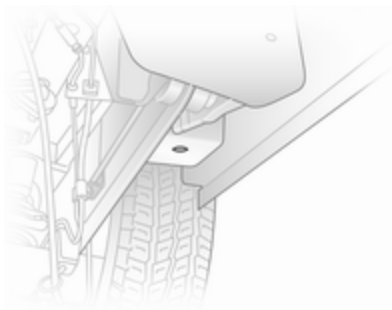

3. מקם את פין רפידת ההרמה של המגבה מתחת לקדח ההגבהה הקרוב ביותר לגלגל הנדון.

ודא שהמגבה ממוקם כהלכה. בסיס המגבה חייב להיות מונח על הקרקע ישירות מתחת לקדח ההגבהה באופן שימנע את החלקתו.

4. התקן מפתח במגבה והגבה את הרכב על-ידי סיבוב המפתח עד שהגלגל מוגבה מהקרקע.

5. שחרר את בורגי הגלגל עד הסוף על-ידי סיבוב נגד כיוון השעון ונקה אותם במטלית.

הנח את בורגי הגלגל במקום בו התברגים לא יתלכלכו.

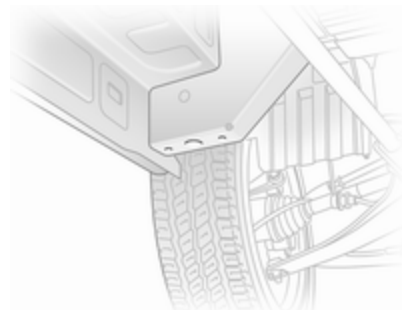

2. באמצעות מפתח הגלגלים, הרפה בחצי סיבוב את ההידוק של כל אחד מבורגי הגלגל. ודא שמפתח הברגים ממוקם באופן מאובטח. כדי להרפות את הידוק הברגים, סובב את המפתח נגד כיוון השעון. הפוך את המפתח לפי הצורך.

כדי לשחרר את מנשא הגלגל החליף, הסר לגמרי את הבורג 2, ולאחר מכן הרפה את ההידוק של בורג 1, כשאתה מוודא שהוא לא יוסר לגמרי. לאחר מכן הזז את נושא גלגל החליף למעלה ולמטה ומצד אל צד, עד שהוא משתחרר מהבורג 1, והנמך את מכלול הנושא.

בעת התקנת גלגל, ודא שמנשא הגלגל החליף ממוקם בצורה הנכונה לפני הידוק הברגים.

צמיגי קיץ וחורף

אם תשתמש בצמיגי חורף, ייתכן שבצמיגי החליף עדיין מותקן צמיג קיץ.

אם תשתמש בגלגל חליף בו מותקן צמיג קיץ, יתכן שיכולת הניהוג של הרכב תיפגע, במיוחד בכביש חלקלק.

צמיגים כיווניים

התקן את הצמיגים הכיווניים כך שהם יתגלגלו בכיוון הנסיעה. כיוון הנסיעה מסומן כסמל (למשל: חץ) על דופן הצמיג.

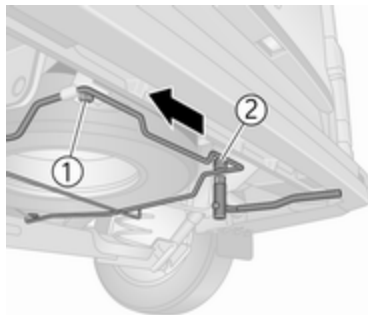

הגלגל החליף מותקן מתחת לחלק האחורי של המרכב, והוא עשוי להיות מאובטח בבורג אבטחה שניתן להסיר רק באמצעות שרוול בורג הגלגל המסופק. כלי העבודה של הרכב 176.

⚠ אזהרה

עקב משקל מכלול הצמיג, פעל בזהירות בעת שחרור מנשא הגליל החליף. אל תסיר את הבורג 1 במלואו.

תמוך בגלגל החליף באמצעות חפץ מתאים כדי למנוע את נפילת הגלגל בפתאומיות בעת שחרור בורגי המנשא - סכנת פציעה!

בדוק את מומנט ההידוק של בורגי הגלגל.
דאג לתיקון הצמיג הפגום בהקדם האפשרי.

גלגל חליף

חלק מכלי הרכב מצויד בערכת תיקון צמיגים במקום גלגל חליף 181.

ניתן לסווג את הצמיג החליף כצמיג לשימוש זמני בהתאם למידותיו בהשוואה למידות הצמיגים הנוותרים ברכב ולתקנות הנהוגות בארץ בה אתה נמצא. במקרה זה, ישמה מהירות מרבית מותרת, אפילו שאין על הגלגל החליף תווית המציינת זאת.

זהירות

השימוש בגלגל חילוף שקטן מן הגלגלים האחריים או בשילוב עם צמיגי חורף, עלול להשפיע לרעה על השליטה ברכב. החלף את הצמיג הנקור בהקדם האפשרי.

ברכב הנושא מטען מלא בו הצמיג האחורי נקור, ייתכן שיהיה צורך להגביה את הרכב כדי לאפשר גישה לגלגל החליף.
החלפת גלגל 184.

- אסור לחשוף את המצבר ללהבות גלויות או לניצוצות.
- מצבר רכב פרוק עלול לקפוא כבר בטמפרטורה של 0°C. אפשר מצבר קפוא לפני שתחבר את כבלי ההתנעה.
- חבוש משקפי מגן וביגוד מגן בעת טיפול במצבר.
- השתמש במצבר עזר בעל מתח זהה (12 וולט). קיבולת המצבר (אמפ"ש) חייבת להיות קרובה ככל הניתן לזו של המצבר הפרוק.
- השתמש בכבלי התנעה בעלי סופיות מבודדות ושטח חתך של לפחות 16 ממ"ר (25 ממ"ר לרכב בעל מנוע דיזל).
- אל תנתק את מצבר הרכב הפרוק מן הרכב.
- הפסק את פעולתם של כל צרכני החשמל.
- אל תישען מעל למצבר בעת ההתנעה באמצעות כבלים.
- אל תאפשר מגע בין הסופיות של כבלי ההתנעה.
- אסור שיווצר מגע בין שני כלי הרכב במהלך ההתנעה.

התנעה באמצעות כבלי התנעה

אל תתניע את המנוע באמצעות מטען מהיר. ניתן להתניע כלי רכב בעל מצבר רכב פרוק בעזרת כבלי התנעה ומצבר או כלי רכב נוסף.

⚠ אזהרה

היה זהיר מאד בעת התנעת המנוע באמצעות כבלי התנעה. כל סטייה מן ההנחיות הבאות עלולה להסתיים בפציעות או נזק שייגרמו כתוצאה מהתפוצצות המצבר או נזק שייגרם למערכת החשמלית בשני כלי הרכב.

⚠ אזהרה

מנע מגע של נוזל המצבר בעיניך, בעורך, בבדים ובמשטחים צבועים. הנוזל מכיל חומצה גופריתית העלולה לגרום לפציעות ולנזק במקרה שנוצר עימה מגע ישיר.

כאשר צמיגים כיווניים מותקנים בניגוד לכיוון הגלגל הנכון:

- השליטה ברכב תיפגם. החלף את הצמיג הפגום או תקן אותו בהקדם האפשרי והתקן אותו במקום הגלגל החליף.
- אל תנהג במהירות העולה על 80 קמ"ש.
- נהג בזהירות יתר על דרכים רטובות או מצופות בשלג.

להתנעת המנוע:

1. התנע את המנוע ברכב המסייע.
2. לאחר חמש דקות, התנע את המנוע ברכב השני. משך נסיונות ההתנעה לא יעלה על 15 שניות ובהפסקות של דקה אחת בין הנסיונות.
3. הנח לשני המנועים לפעול בסל"ד סרק במשך כ-3 דקות כשהכבלים עדיין מחוברים.
4. הפעל צרכנים חשמליים (לדוגמה: פנסי החזית, חימום השמשה העורפית) ברכבך.
5. בצע את הנוהל לעיל בסדר ומגמה הפוכים להסרת הכבלים.

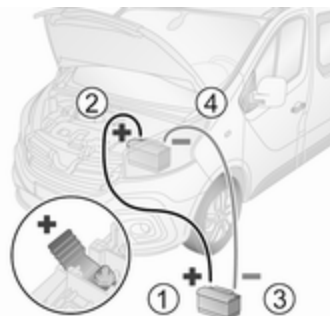

סדר חיבורים הכבלים:

1. חבר את הכבל האדום לקוטב החיובי (1) של מצבר העוזר.
 2. חבר את הקצה האחר של הכבל האדום לקוטב החיובי (2) של מצבר הרכב הפרוק.
 3. חבר את הכבל השחור לקוטב השלילי (3) של מצבר העוזר.
 4. חבר את הקצה האחר של הכבל השחור לנקודת ארקה ברכב (4), כגון בלוק המנוע או בורג תושבת המנוע. בחר נקודת ארקה שרחוקה ככל האפשר ממצבר הרכב הפרוק, לפחות 60 ס"מ.
- נתב את הכבלים כך שלא ייתפסו ברכיבים סובבים בתא המנוע.

- הפעל את בלם החניה, דא שתיבת ההילוכים בהילוך סרק ("נייטרל").
- פתח את מכסי המגן של שני הקטבים החיוביים בשני המצברים. המשפך ממוקם בתא המטען.

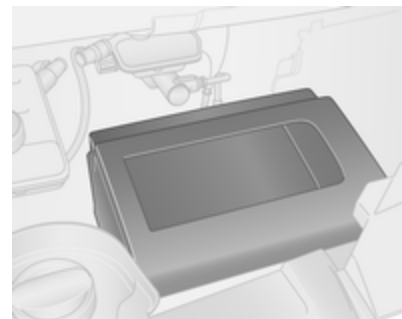

הסר את המכסה כדי לגשת למצבר.

הערה

אם קיים, המצבר הנוסף מתחבר באופן אוטומטי אל המצבר הראשי של הרכב רק כשהמנוע פועל. אין צורך לנתק אותו באופן ידני לפני התנעת הרכב בסיוע מצבר עזר.

מצבר הרכב 162.

זהירות
נהג באיטיות. אל תנהג בקופצנות. כוח משיכה מוגזם עלול לגרום נזק לרכב.

כשהמנוע מדומם, נדרש כוח רב יותר באופן משמעותי לבלימה ולהיגוי.

הפעל את מהבהבי החירום ⚡ 105.

כדי למנוע חדירת גזי פליטה מן הרכב הגורר, הפעל את מערכת סחרור האוויר ⚡ 111 וסגור את החלונות.

התקשר לקבלת סיוע ממוסך.

אחרי הגרירה, סובב והסר את און הגרירה והתקן את המכסה.

זהירות
אסור לגרור את הרכב מאחור. חובה להשתמש באון הגרירה הקדמית אך ורק לצורך גרירה ולא לצורך חילוץ הרכב.

זהירות
הפעל את מנעולי הבטיחות לילדים בדלתות האחוריות אם יושבים נוסעים במושבים האחוריים. מנעולי בטיחות לילדים ⚡ 30.

העבר את המערכת ההצתה למצב מופעל כדי לאפשר הפעלה של אורות הבלימה, הצופר ומגבי השמשה הקדמית, וסובב מעט את ההגה כדי לשחרר את מנעול גלגל ההגה.

הערה

בהתאם לדגם, ייתכן שיהיה צורך להפעיל את המנוע כדי לאפשר הפעלה של אורות הבלמים.

העבר את ידית בורר ההילוכים למצב סרק. שחרר את בלם החניה.

גרירה

גרירת הרכב

טבעת הגרירה מאוחסנת עם כלי העבודה של הרכב ⚡ 176.

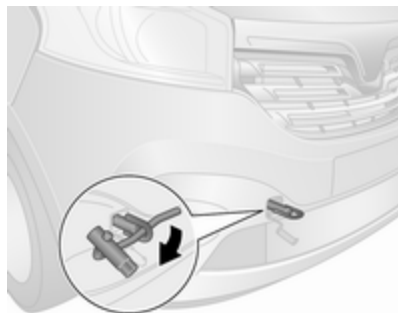

שחרר את המכסה באמצעות כלי מתאים.

הברג את און הגרירה בכיוון השעון לנקודת הגרירה הקדמית והדק עד סוף מהלכה באמצעות מפתח הגלגלים.

חבר חבל גרירה - ועדיף מוט גרירה - לאון הגרירה, ולעולם לא לפגוש או ליחידות המתלים הקדמיות.

גרירת רכב אחר

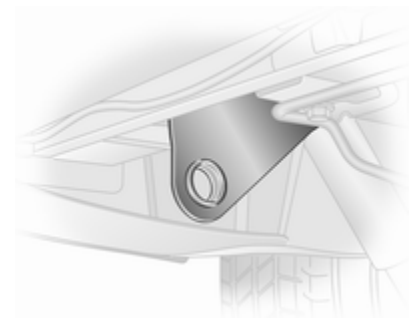

אזון הגרירה הקבועה ממוקמת מתחת לפגוש האחורי, בצד שמאל של הרכב.

חבר חבל גרירה - ועדיף מוט גרירה - לאזון הגרירה האחורית, ולעולם לא לסרן האחורי או ליחידות המתלים.

אזון הגרירה האחורית משמשת אך ורק לגרירה ולא לחילוץ רכב.

זהירות
נהג באיטיות. אל תנהג בקופצנות. כוח משיכה מוגזם עלול לגרום נזק לרכב.

רתם לגרור ↩ 154.

טיפוח מראה הרכב

טיפול חיצוני

מנעולים

המנעולים ניסוכו ("שומנו") במפעל היצור במשחת סיכה באיכות גבוהה המיועדת לצילינדרי מנעולים. במקרה של קפיאה, ובליט ברירה, ניתן להשתמש בחומר ממיס קרח. חומר זה פוגם במשחת הסיכה ופוגם גם בפעולת המנעולים. אם השתמשת בנוזל ממיס קרח, הבא את הרכב למוסך לסיכה חוזרת של המנעולים.

רחיצת הרכב

גימור הצבע של רכבך חשוף להשפעות הסביבה, לכן עליך לרחוץ את הרכב באופן סדיר.

בזמן שימוש במתקני רחיצה אוטומטיים, אנו ממליצים להשתמש במתקן המצויד במברשות בד, ויש לבחור בתכנית רחיצה ללא תוספי שעווה (וקס). להגבלות ביחס לחלקי מרכב הצבועים בצבע מט, או ביחס לסרטי קישוט, ראה "ליטוש (פוליש) והברקה (ואקס)".

אסור בהחלט להשתמש בסילון קיטור או ציוד ניקוי בלחץ גבוה עבור תא המנוע.

הברק את החלקים הצבועים של רכבך בשעווה באופן סדיר.

יש לנקות מייד לשלשת (צואת ציפורים), חרקים מתים, שרף, אבקת פרחים וכו' כיוון שהם מכילים מרכיבים העלולים לגרום נזק לצבע.

בעת העברת הרכב במתקן ידני לרחיצת מכוניות, ציית להנחיות יצרן המתקן. מגבי השמשה הקדמית ומגב השמשה העורפית חייבים להיות במצב מופסק ומראות הצד חייבות להיות מקופלות. הסר או כוץ את האנטנה ואת האבזרים החיצוניים כגון גגון מטען וכו'.

כאשר אתה רוחץ את רכבך ידנית, הקפד לשטוף ביסודיות את פנים בתי הגלגלים.

נקה את השפות ואת הקפלים שעל שפות הדלתות הפתוחות ועל מכסה תא המנוע כמו גם את האזורים שהם מכסים.

למניעת נזק, נקה חלקי מתכת מבריקים בתמיסת ניקוי המאושרת לאלומיניום.

זהירות
הקפד להשתמש בחומר ניקוי בעל pH של 4 עד 9.
אל תשתמש בחומרי ניקוי על משטחים חמים.

לסילוק קרח באמצעים מכניים, השתמש במגרדת קרח יעודית. לחץ את המגרדת בחוזקה לזכוכית כדי למנוע חדירת לכלוך מתחת ללהב ושריטת הזכוכית.

הסר שיירי לכלוך שעלולים לגרום לזיהום להבי המגבים על-ידי שימוש במטלית רכה ובתכשיר לניקוי חלונות. ודא גם הסרת שיירי שעווה, חרקים ומזהמים דומים מהשמש.

הפעלת המגבים על שיירי קרח, זיהום או על שמש יבשה תגרום נזק ואף יכולה להרוס כליל את להבי המגבים.

חישוקים וצמיגים

אל תשתמש בנחירי ניקוי בלחץ גבוה. נקה את החישוקים בחומר ניקוי יעודי לגלגלים.

החישוקים צבועים וניתן להשתמש לניקויים בחומרים המתאימים למרכב.

נזק למשטחי צבע

תקן פגיעות קטנות במשטח צבוע באמצעות עט לתיקוני צבע לפני שמתחילה להיווצר חלודה. לתיקונים גדולים יותר, הבא הרכב לפחח רכב.

ליטוש משטח צבוע במשחת ליטוש המכילה סיליקון יוצר שכבת מגן ומבטל את הצורך בהברקה ("וואקס").

אין לטפל בחלקי מרכב המיוצרים מפלסטיק שאינו צבוע בחומרי ליטוש או הברקה.

אין ללטש חלקי מרכב הצבועים בצבע מט או סרטי קישוט כדי להימנע מיצירת משטחים מבריקים מקומיים. אין להשתמש בתוכניות עם שעווה חמה במתקני רחיצה אוטומטיים כשהרכב מצויד בחלקים אלה.

אין לבצע ליטוש (פוליש) על חלקי קישוט צבועים בצבע מט למשל, כיסוי בית המראה. אחרת, בחלקים אלה יופיעו אזורים מבריקים או שהצבע יתמוסס.

חלונות ולהבי מגבים

העבר את המגבים למצב מופסק לפני ביצוע פעולות באזורי התנועה שלהם.

השתמש במטלית רכה שאינה משירה מוך או במטלית עור ובנוזל לרחיצת שמשות ובנוזל לסילוק חרקים.

בעת ניקוי המשטח הפנימי של השמשה העורפית, הקפד לבצע את הניגוב במקביל לגוף החימום, כדי למנוע פגיעה ונזק.

שטוף ביסודיות ונגב בעזרת מטלית עור (ג'ילדה). שטוף את מטלית העור לעתים קרובות. השתמש במטליות עור נפרדות למשטחים צבועים ולשמשות; שאריות של שעווה שיצטברו על השמשות עלולות לפגום בשקיפות השמשות.

ודא שתבוצע סיכה במוסך של כל צירי הדלתות.

אל תשתמש בעצמים קשים להסרת כתמי זפת. מעל משטחים צבועים, השתמש בתרסיס לסילוק זפת.

פנסים חיצוניים

פנסי חזית ועדשות של פנסים אחרים מיוצרים מפלסטיק. אל תשתמש בחומרים שוחקים או מאכלים, אל תשתמש במגרדת קרח ואל תנקה אותם במטלית יבשה.

ליטוש ("פוליש") והברקה ("וואקס")

מרח שעווה ("וואקס") באופן קבוע (המועד המאוחר ביותר הוא כשהמים מפסיקים להתאגל [ליצור טיפות] על משטח צבוע ברכב). אם לא כן, שכבת הצבע תתיבש.

יש ללטש - למרוח משחת "פוליש" - על הרכב רק כאשר הצבע הפך להיות נטול ברק או כאשר משקעים מוצקים נדבקו אליו.

גחון הרכב

כמה אזורים בגחון הרכב מצופים בשכבת פי.וי.סי. בעוד אזורים חשובים אחרים מוגנים בשכבת שעווה שאינה מתכלה.

לאחר רחיצת גחון הרכב, בדוק אותו ודאג לציפוי בשעווה בהתאם לצורך.

חומרים המכילים ביטומן / גומי עלולים לגרום נזק לשכבת הפי.וי.סי. שעל גחון הרכב. הבא הרכב למוסך לביצוע עבודות על גחון הרכב.

לפני ולאחר החורף, רחץ את גחון הרכב ודאג שתיבדק שכבת המגן משעווה.

ציוד גרירה

אל תנקה את תפוח הגרירה באמצעות התקן ניקוי בקיטור או בלחץ מים גבוה.

טיפוח פנים הרכב

פנים הרכב והריפוד

נקה את פנים הרכב, כולל את לוח המדיום והמחווניים ואת הדפנות במטלית יבשה או בעזרת תרסיס לניקוי פנימי.

נקה ריפודי עור במים נקיים ובמטלית רכה. במקרה של לכלוך קשה, השתמש בתכשיר ניקוי לעור.

נקה את ריכוז המדים ("מכשירים") והתצוגות אך ורק במטלית רכה ולחה. במידת הצורך, השתמש בתמיסת מי-סבון חלשה.

נקה ריפודי בד באמצעות שואב אבק או מברשת. סלק כתמים בעזרת חומר ניקוי לריפודים.

קיימים בדי בגדים שהצבע שלהם אינו עמיד. הם יכולים לגרום לכתמים ולשינויי גוון נראים לעין, במיוחד על ריפוד בצבע בהיר. יש לנקות שינויי גוון וכתמים ניתנים להסרה מוקדם ככל האפשר.

נקה חגורות בטיחות במים פושרים או בחומר לניקוי פנים הרכב.

זהירות

הקפד לרכוס צמדנים זיפיים (וולקרו) משום שצמדנים פתוחים עלולים לגרום נזק לריפוד המושבים.

הדבר נכון גם לגבי בגדים בהם משולבים חפצים עם קצוות חדים, כגון רוכסנים או חגורות או ג'ינס מקושטים במסמרות.

חלקי פלסטיק וגומי

ניתן לנקות חלקי פלסטיק וגומי בחומרים המשמשים לניקוי המרכב. השתמש בתכשיר לניקוי פנים אם נדרש. אל תשתמש בחומר אחר כלשהו. הימנע מלהשתמש במיסיים ובמיוחד במוצרי נפט. אל תשתמש בבחירי ניקוי בלחץ גבוה.

לוקסמבורג, הולנד, נורווגיה, פולין, פורטוגל, סלובקיה, סלובניה, ספרד, שבדיה, שווייץ, הממלכה המאוחדת. צג תזכורת לטיפולים ⇨ 88.

מועדי טיפול בינלאומיים

ישראל:

רכבך זקוק לטיפול תחזוקה אחת ל-40,000 ק"מ או אחרי שנתיים, (המוקדם מביניהם), אלא אם החיווי בצג הטיפולים הוא שונה.

אלבניה, בוסניה הרצגובינה, קוסובו, מקדוניה, מונטנגרו, סרביה:

רכבך זקוק לטיפול תחזוקה אחת ל-30,000 ק"מ או אחרי שנתיים, (המוקדם מביניהם), אלא אם החיווי בצג הטיפולים הוא שונה.

רומניה, בולגריה, מולדובה, קפריסין:

רכבך זקוק לטיפול תחזוקה אחת ל-30,000 ק"מ או אחרי שנה אחת, (המוקדם מביניהם), אלא אם החיווי בצג הטיפולים הוא שונה.

מידע כללי

מידע לגבי טיפולים

כדי להבטיח תפעול חסכוני ובטיחותי של רכבך וכדי לשמור על ערכו, חשוב מאד לבצע את כל טיפולי התחזוקה בפרקי הזמן הנכונים כמפורט.

ניתן לקבל במוסך את שגרת טיפולי התחזוקה המפורטת והעדכנית של הרכב.

צג תזכורת לטיפולים ⇨ 88.

זיהוי המנוע ⇨ 196.

מועדי טיפול אירופאיים

רכבך זקוק לטיפול תחזוקה אחת ל-40,000 ק"מ או אחרי שנתיים, (המוקדם מביניהם), אלא אם החיווי בצג הטיפולים הוא שונה.

ייתכן שמרווח שירות קצר יותר יהיה ישם עבור כלי רכב המופעלים בתנאי נהיגה קשים, כגון מוניות וניידות משטרה.

מרווחי הטיפולים האירופיים תקפים במדינות הבאות:

אנדורה, אוסטריה, בלגיה, קרואטיה, צ'כיה, דנמרק, אסטוניה, פינלנד, צרפת, גרמניה, יוון, הונגריה, איסלנד, אירלנד, איטליה, לאטביה, ליכטנשטיין, ליטא,

טיפול ותחזוקה

193 מידע כללי

193 מידע לגבי טיפולים

נזלים, חומרי סיכה וחלקים

194 מומלצים

194 נזלים וחומרי סיכה מומלצים

טורקיה:

רכבך זקוק לטיפול תחזוקה אחת ל-20,000 ק"מ או אחרי שנה אחת, (המוקדם מביניהם), אלא אם החיווי בצג הטיפולים הוא שונה.

מרוקו, דרום אפריקה, רוסיה, אוקראינה, בלרוס, קזחסטן:

רכבך זקוק לטיפול תחזוקה אחת ל-15,000 ק"מ או אחרי שנה אחת, (המוקדם מביניהם), אלא אם החיווי בצג הטיפולים הוא שונה.

אלג'יריה, תוניסיה, מלטה, סינגפור:

רכבך זקוק לטיפול תחזוקה אחת ל-10,000 ק"מ או אחרי שנה אחת, (המוקדם מביניהם), אלא אם החיווי בצג הטיפולים הוא שונה.

מצרים:

רכבך זקוק לטיפול תחזוקה אחת ל-8,000 ק"מ או אחרי שנה אחת, (המוקדם מביניהם), אלא אם החיווי בצג הטיפולים הוא שונה.

אם התנאים הבאים מתרחשים לעתים קרובות, הרכב ייחשב כפועל בתנאי שימוש קשים: התנעה קרה, נסיעה בפקקים, גרירת גרור, נסיעה בהרים, נסיעה בדרכים משובשות ובדרכים לא סלולות, זיהום אוויר גבוה, נוכחות חול באוויר וכמות רבה

של אבק, נסיעה בגובה גאוגרפי גבוה ושינויי טמפרטורה רבים. בתנאי פעולה קשים אלה ייתכן שעבודות טיפול מסוימות יידרשו בתדירות גבוהה יותר מאשר הטיפולים התקופתיים הרגילים. צג תזכורת לטיפולים ⚡ 88.

אישורים

אישור ביצוע הטיפול נרשם בחוברת הטיפולים והאחריות. התאריך והנסועה ("קילומטראז'") נרשמים על ידי המוסך המבצע ומאשרים בחותמת וחתמים.

הקפד לוודא שרישומי הטיפולים יבוצעו כהלכה בחוברת הטיפולים והאחריות מפני שהוכחת ביצוע הטיפולים היא חיונית בכל מקרה של הגשת תביעה במסגרת אחריות או בקשת מחווה מסחרית, וכן זה יועיל לך בבואך למכור את הרכב.

צג תזכורת לטיפולים

מרווחי הטיפולים מבוססים על מספר פרמטרים, בהתאם לשימוש.

צג הטיפולים, הנמצא במרכז המידע לנהג, מציין את מועד הטיפול הבא. התקשר לקבלת סיוע ממוסך.

צג תזכורת לטיפולים ⚡ 88.

נזלים, חומרי סיכה וחלקים מומלצים

נזלים וחומרי סיכה מומלצים

השתמש רק במוצרים העומדים במפרטים המומלצים.

אזהרה
נזלי הרכב מסוכנים ועלולים להיות רעילים. טפל בהם בזהירות. שים לב למידע הרשום על המיכלים.

שמן מנוע

שמן מנוע מזוהה בהתאם לאיכותו וצמיגותו. בעת בחירת שמן מנוע לשימוש, האיכות חשובה יותר מן הצמיגות. דרגת איכות השמן מבטיחה את ניקיון המנוע, ההגנה מפני שחיקה וכן בקרה של זיקון השמן, ואילו דרגת צמיגות השמן מבטאת את סמיכות השמן בתחומי טמפרטורה מוגדרים.

Dexos היא איכות שמן המנוע החדשה ביותר המספקת הגנה אופטימלית למנועי דיזל. אם לא ניתן להשיג שמן זה, חובה להשתמש בשמנים אחרים מאלו הנקובים להלן.

נוזל רחיצת שמשות

כדי למנוע נזק ללהבי המגבים, לצבע הרכב ולחלקי פלסטיק וגומי, השתמש רק בנוזל רחיצת שמשות שאושר עבור הרכב. היוועץ במוסך.

נוזל בלמים

לאחר זמן, נוזל הבלמים סופח רטיבות ויעילות הבלימה מופחתת. יש להחליף נוזל בלמים במועד המפורט.

AdBlue

השתמש אך ורק ב-AdBlue כדי להפחית את כמות תחמוצות החנקן בגזי הפליטה. 133 ♣

האות W, מציינת את הצמיגות בטמפרטורה נמוכה והספרה השנייה מציינת את הצמיגות בטמפרטורה גבוהה. בחר את דרגת הצמיגות המתאימה בהתאם לטמפרטורת הסביבה המינימלית הצפויה. 198 ♣

כל דרגות הצמיגות המומלצות מתאימות לטמפרטורות סביבה גבוהות.

נוזל צינון ונוגד קפיאה

השתמש רק בנוזל מונע קפיאה נטול-סיליקאט, בעל חיי שירות ארוכים (LLC), המאושר לרכב. היוועץ במוסך.

מערכת הצינון מולאה במפעל הייצור בנוזל צינון שתוכנן להעניק הגנה מעולה נגד שיתוך (קורוזיה) ונגד קפיאה עד לטמפרטורה של כ-28°C. יש לשמור על ריכוז זה במשך כל השנה. השימוש בתוספי נוזל צינון חיצוניים, שנועדו לספק הגנה נוספת נגד חלודה או לאטום דליפות זעירות עלול לגרום לבעיות בתפקוד. תביעות לגבי האחריות לתוצאות הנובעות משימוש בתוספים חיצוניים לנוזל הצינון, יידחו.

בחר את שמן המנוע המתאים בהתבסס על האיכות ועל טמפרטורת הסביבה המינימלית הצפויה. 198 ♣

השלמת שמן מנוע

זהירות
במקרה של שפיכת שמן, נגב אותו וסלק בצורה נאותה.

ניתן לערבב שמני מנוע של יצרנים שונים ומותגים שונים כל עוד הם תואמים לתכונות השמן הנדרשות איכות וצמיגות.

בחר את שמן המנוע המתאים בהתבסס על האיכות ועל טמפרטורת הסביבה המינימלית הצפויה. 198 ♣

תוספים חיצוניים לשמן מנוע

השימוש בתוספים חיצוניים לשמן המנוע עלול לגרום נזק ולבטל את האחריות.

דרגות צמיגות שמן מנוע

דרגת הצמיגות של SAE מבטאת מידע על אודות סמיכות השמן.

שמן בעל צמיגות רב-דרגית מסומן באמצעות שתי ספרות, לדוגמה SAE 5W-30. הספרה הראשונה ולאחריה

נתונים טכניים

196	מספר הזיהוי של הרכב
196	מספר הזיהוי של הרכב (VIN)
196	לוחית זיהוי
197	זיהוי המנוע
198	נתוני הרכב
198	נזולים וחומרי סיכה מומלצים
199	מידות הרכב
202	קיבולים
203	לחץ אוויר בצמיגים

מספר הזיהוי של הרכב מספר הזיהוי של הרכב (VIN)



ניתן להבחין במספר זיהוי הרכב דרך השמשה הקדמית.

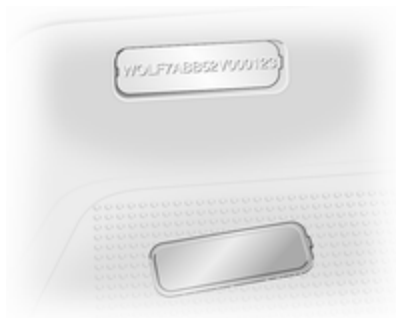

מספר VIN מוצג גם מאחורי מכסה הפלסטיק הנתיק על מדרגת הדלת הימנית.

לוחית זיהוי



ייתכן שניתן יהיה גם לקבוע מהו סוג המנוע המותקן ברכב בעזרת לוחית מספר הזיהוי של הרכב (VIN). לקבלת מידע נוסף, היוועץ במוסך.

הערה

לוחית הזיהוי ברכב שלך עשויה להיות שונה ממה שמוצג באיור.

העומס הכולל על הסרן הקדמי והאחורי לא יעלה על המשקל המלא המותר של הרכב.

המשקל העצמי של הרכב תלוי במפרטי הרכב, לדוגמה ציוד ואביזרים אופציונליים. עיין באישור תאימות EEC המסופק עם הרכב או במסמכי רישום מקומיים אחרים במדינתך.

הנתונים הטכניים נקבעו בהתאם לתקני הקהילה האירופית. אנו שומרים לעצמנו את הזכות לבצע שינויים. למפרטים בתיעוד הרכב עדיפות על המפרטים המופיעים בספר זה.

זיהוי המנוע

לוויארו יש מנועי דיזל עם ארבעה צילינדרים ונפח מנוע של 1598 סמ"ק. קוד מזהה המנוע מתחיל ב-R9M ומזהה את ההספק וקטגוריית הפליטות. זהו חלק של לוחית הזיהוי והוא מוטבע על בלוק המנוע.

לנתונים טכניים נוספים, עיין באישור תאימות EEC המסופק עם הרכב או במסמכי רישום מקומיים אחרים במדינתך.

לוחית הזיהוי ממוקמת על עמוד הדלת הימנית.

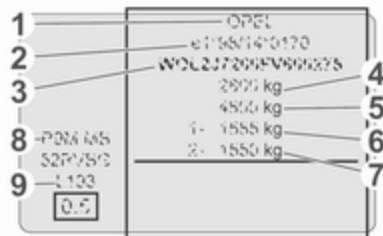

המידע על לוחית הזיהוי:

- 1 : יצרן
- 2 : אישור סוג (דגם)
- 3 : מספר זיהוי הרכב
- 4 : משקל כולל מרבי מותר של הרכב בק"ג
- 5 : משקל כולל מרבי מותר של הצירוף רכב-גרור בק"ג
- 6 : עומס מרבי מותר על הסרן הקדמי, בק"ג
- 7 : עומס מרבי מותר על הסרן האחורי, בק"ג
- 8 : קוד מנוע
- 9 : נתונים ייחודיים לרכב או למדינה במכר

נתוני הרכב

נזלים וחומרי סיכה מומלצים

איכות נדרשת של שמן המנוע

איכות שמן המנוע: אירופה

✓ dexos 2

במדינות עם מרווח שירות בינלאומי
 ↵ 193, ניתן להשתמש באיכויות השמן
 המופיעות להלן:

איכות שמן המנוע: International

✓ dexos 2

✓ ACEA C3

מנועים עם מסנן חלקיקים במנוע דיזל

✓ ACEA A3/B4

מנועים ללא מסנן חלקיקים במנוע
 דיזל

דרגות צמיגות שמן מנוע

טמפרטורה חיצונית

עד -25 °C SAE 0W-30 או
 SAE 0W-40

SAE 5W-30 או
 SAE 5W-40

מתחת
 ל-25 °C SAE 0W-30 או
 SAE 0W-40

מידות הרכב

תא נהג-משטח	תא כפול		Combi			ואן	סוג
	L2	L2	L1	L2	L1	L2	L1
5248	5399	4999	5399	4999	5399	4999	אורך [מ"מ]
1955	1956	1956	1956	1956	1956	1956	רוחב ללא מראות צד [מ"מ]
2283	2283	2283	2283	2283	2283	2283	רוחב עם שתי מראות צד [מ"מ]
1971	1967	1971	1970	1970	1967	1971	גובה - ללא מטען (ללא אנטנה) [מ"מ] H1
-	-	-	-	-	2493	2493	H2
3498	3498	3098	3498	3098	3498	3098	רוחב סרנים [מ"מ]

מידות מרחב המטען

L2		L1		ואן
H2	H1	H2	H1	גובה גג
1818	1295	1818	1295	גובה מרבי של פתח הדלת העורפית [מ"מ]
1391	1391	1391	1391	רוחב מרבי של פתח הדלת העורפית (בגובה הרצפה) [מ"מ]
1913	1387	1913	1387	גובה מרבי של אזור המטען [מ"מ]
1662	1662	1662	1662	רוחב מרבי של אזור המטען [מ"מ]

				ואן
				גובה גג
L2		L1		
H2	H1	H2	H1	
1268	1268	1268	1268	רוחב בין קשתות הגלגלים [מ"מ]
2937	2937	2537	2537	אורך מרבי של רצפת המטען [מ"מ]
4150	4150	3815	3815	אורך מרבי של רצפת המטען - עד אזור הרגליים של הנוסע הקדמי (עם מאפיין להעמסת פריטים ארוכים) [מ"מ]
1229	1229	1229	1229	רוחב פתח דלת ההזזה [מ"מ]
1030	1030	1030	1030	רוחב פתח דלת ההזזה הצדית - בגובה של 100 מ"מ מהרצפה [מ"מ]
1284	1284	1284	1284	גובה פתח דלת ההזזה [מ"מ]
				Combi
L2		L1		
1295		1295		גובה מרבי של פתח הדלת העורפית [מ"מ]
1391		1391		רוחב מרבי של פתח הדלת העורפית (בגובה הרצפה) [מ"מ]
1369		1369		גובה מרבי של אזור המטען [מ"מ]
1662		1662		רוחב מרבי של אזור המטען [מ"מ]
1268		1268		רוחב בין קשתות הגלגלים [מ"מ]
'12020 / 1136		'11620 / 736		אורך מרבי של רצפת המטען - עם דלת עורפית [מ"מ]
'12079 / 1165		'11679 / 765		אורך מרבי של רצפת המטען - עם דלתות אחוריות [מ"מ]

L2	L1	Combi
1229	1229	רוחב פתח דלת ההזזה [מ"מ]
1030	1030	רוחב פתח דלת ההזזה הצדית - בגובה של 100 מ"מ מהרצפה [מ"מ]
1284	1284	גובה פתח דלת ההזזה [מ"מ]

(1) בהתאם לשרות המושבים.

L2	L1	תא כפול
1320	1320	גובה מרבי של פתח הדלת העורפית [מ"מ]
1391	1391	רוחב מרבי של פתח הדלת העורפית (בגובה הרצפה) [מ"מ]
1387	1387	גובה מרבי של אזור המטען [מ"מ]
1662	1662	רוחב מרבי של אזור המטען [מ"מ]
1268	1268	רוחב בין קשתות הגלגלים [מ"מ]
2400	2000	אורך מרבי של רצפת המטען [מ"מ]
1770	1370	אורך מרבי של רצפת המטען - מאחורי המושבים האחוריים [מ"מ]
1229	1229	רוחב פתח דלת ההזזה [מ"מ]
1030	1030	רוחב פתח דלת ההזזה הצדית - בגובה של 100 מ"מ מהרצפה [מ"מ]
1284	1284	גובה פתח דלת ההזזה [מ"מ]

קיבולים

מיכל דלק

80

מיכל דלק, קיבולת נומינלית [ל"]

מיכל AdBlue

22.5

מיכל AdBlue, קיבולת נומינלית [ליטר]

		לחץ אוויר בצמיגים	
מאחור	לפנים	צמיג	
(psi) [bar/kPa]	(psi) [bar/kPa]		
(61) 4.2/420	(55) 3.8/380	,195/75 R16 C 107/105T	
		205/65 R16 C 107/105T	
(49) 3.4/340	(45) 3.1/310	,215/65 R16 C 106/104T	
		215/65 R16 C 107/105T	
⁽³⁾ (57) 3.9/390	⁽²⁾ (51) 3.5/350	215/60 R17 C 109/107T	

(2) Combi 320/3.2 : לנסיעה שלא בדרכים מהירות.
 (3) Combi 350/3.5 : לנסיעה שלא בדרכים מהירות.

מידע ללקוח

204 מידע ללקוח
 204 הצהרת תאימות
 208 REACH
 208 סימנים מסחריים רשומים
 208 רישום נתוני הרכב ופרטיות
 208 רשמי נתוני אירועים
 211 זיהוי בתדר רדיו (RFID)

מידע ללקוח

הצהרת תאימות

מערכות שידור רדיו

לכלי רכב זה מערכות המשדרות ו/או קולטות גלי רדיו וכפופות להנחיה EU/2014/53. יצרני המערכות המצוינות להלן מצהירים על תאימות להנחיה EU/2014/53. הנוסח המלא של הצהרת תאימות EU עבור כל מערכת זמין בכתובת האינטרנט שלהלן: www.opel.com/conformity.

היבואן הוא

Opel / Vauxhall, Bahnhofplatz,
 65423 Ruesselsheim am Main,
 .Germany

משדר מפתח אלקטרוני

Continental Automotive

1 Rue de Clairefontaine, 78120
 Rambouillet, France

תדר פעולה: 433 MHz

תפוקה מרבית: 10 mW ERP

משבת מנוע ("אימוביליזר")

Visteon Electronics

04 Rue Nelson Mandela, Zone Industrielle Borj Cedria, 2055 Bir El Bey, Tunisia

תדר פעולה: 125 kHz

תפוקה מרבית: 42 dBµA/m @ 10 m

משבת מנוע ("אימוביליזר")

Continental Automotive

1 Rue de Clairefontaine, 78120
 Rambouillet, France

תדר פעולה: 125 kHz

תפוקה מרבית: 42 dBµA/m @ 10 m

IntelliLink Touch

Continental Automotive

1 Rue de Clairefontaine, 78120
 Rambouillet, France

תדר פעולה: לא זמין

תפוקה מרבית: לא זמין

NAVI 50 IntelliLink / NAVI 80

IntelliLink

LG Electronics

LG Electronics European Shared Service Center B.V., Krijgsman 1, 1186 DM Amstelveen, The Netherlands

תפוקה מרבית: 10 mW ERP

תצוגת מצלמת מבט אחורי

Ficosa International

Gran Via de Carles III, 98, 08028
Barcelona, Spain

תדר פעולה (MHz) תפוקה מרבית
(dBm)

39 894 - 824

39 960 - 880

36 1880 - 1710

33 1890 - 1850

מודול טלמטיקה

Masternaut International

4 Rue Charles Cros, 27400 Louviers,
France

תדר פעולה (MHz) תפוקה מרבית
(dBm)

33 900

30 1800

ניטור לחץ האוויר בצמיגים

Schrader Electronics

1 Rue de Clairefontaine, 78120
Rambouillet, France

תדר פעולה: 2400 – 2483,5 MHz

תפוקה מרבית: 100 mW EIRP

R16 / R16 BT USB / CD18 BT USB

Visteon Electronics

04 Rue Nelson Mandela, Zone
Industrielle Borj Cedria, 2055 Bir El
Bey, Tunisia

תדר פעולה: 2.4 GHz

תפוקה מרבית: 100 mW EIRP

משדר שלט רחוק בתדר רדיו

Visteon Electronics

04 Rue Nelson Mandela, Zone
Industrielle Borj Cedria, 2055 Bir El
Bey, Tunisia

תדר פעולה: 433 MHz

תפוקה מרבית: 10 mW ERP

מקלט שלט רחוק בתדר רדיו

Visteon Electronics

04 Rue Nelson Mandela, Zone
Industrielle Borj Cedria, 2055 Bir El
Bey, Tunisia

תדר פעולה: 433 MHz

תדר פעולה: 2.4 GHz

תפוקה מרבית: 100 mW EIRP

מודול ניווט

TomTom Int'l BV

De Ruijterkade 154, 1011 AC
Amsterdam, The Netherlands

תדר פעולה: 2.4 GHz

תפוקה מרבית: 100 mW EIRP

מקלט השלט-רחוק של המחמם בחניה

Eberspaecher Climate Control
Systems GmbH & Co. KG

Eberspaecherstrasse 24, 73730
Esslingen, Germany

תדר פעולה: לא זמין

תפוקה מרבית: לא זמין

משדר השלט-רחוק של המחמם בחניה

Eberspaecher Climate Control
Systems GmbH & Co. KG

Eberspaecherstrasse 24, 73730
Esslingen, Germany

תדר פעולה: 434.6 MHz

תפוקה מרבית: 10 dBm

יחידת הבקרה של הטלמטיקה

Continental Automotive

Trooperslane Industrial Estate, 2
Meadowbank Rd, Carrickfergus
BT38 8YF, United Kingdom

תדר פעולה: 433 MHz

תפוקה מרבית: 10 mW ERP

מערכות רדאר

הצהרות תאימות ייחודיות למדינה עבור
מערכות הרדאר מוצגות בעמוד הבא:

European Union

EC Directive: 1999/5/EC

Manufacturer: Delphi Electronics & Safety

Model / Type Designation: L2C0038TR

Description / Intended Use:

Electronically Scanned Radar (ESR), a 76.5GHz adaptive cruise control system radar fitted to motor vehicles at vehicle manufacture

Applied Standards:

47 CFR Part 15

CEPT ERC Recommendation 70-03

EN 60950

EN 301 091

European Commission Directive

2006/28/EC

I declare that the product referenced above is in compliance with the essential requirements and other relevant provisions of Directive 1999/5/EC, on the approximation of the laws of the member states relating to Directive 1999/5/EC.

Brazil

Modelo: L2C0038TR



1071-10-3451



0107897843800248

Este equipamento opera em caráter secundário, isto é, não tem direito a proteção contra interferência

prejudicial, mesmo de estações do mesmo tipo, e não pode causar interferência a sistemas operando em caráter primário

Indonesia

14785/POSTEL/2010

1982

Jordan

Type Approval No.: TRC/LPD/2009/87

Equipment Type: Low Power Device (LPD)

Malaysia

Approval #: B 05358

Moldova

8526

Morocco

AGREE PAR L'ANRT MAROC

Numéro d'agrément :

MR 4838 ANRT 2009

Date d'agrément : 22/5/2009

Singapore

Complies with

IDA Standards

DA105753

South Africa

TA-2009/163

APPROVED

South Korea**Taiwan**

CCAB09LP4590T3

UAE

TRA

REGISTERED No:

0018923/09

DEALER No:

DA0047809/10

United States of America and Canada

Model / FCC ID: L2C0038TR IC: 3432A-0038TR

This device complies with Part 15 of the FCC Rules and with Industry Canada license-exempt RSS standard(s). Operation is subject to the following two conditions: (1) This device may not cause harmful interference, and (2) This device must accept any interference received, including interference that may cause undesired operation.

Le présent appareil est conforme aux CNR d'industrie Canada applicables aux appareils radio exempts de licence. L'exploitation est autorisée aux deux conditions suivantes: (1) l'appareil ne doit pas produire de brouillage, et (2) l'utilisateur de l'appareil doit accepter tout brouillage radioélectrique subi, même si le brouillage est susceptible d'en compromettre le fonctionnement.

Note: Changes or modifications not expressly approved by the party responsible for compliance could void the user's authority to operate the equipment. The term "IC:" before the radio certification number only signifies that Industry Canada technical specifications were met.

Note: This equipment complies with radiation exposure limits set forth for an uncontrolled environment. This equipment should be installed and operated with minimum distance of 20 cm between the radiator and your body.

רישום נתוני הרכב ופרטיות

רשמי נתוני אירועים

יחידות בקרה אלקטרוניות מותקנות ברכב שלך. יחידות הבקרה מעבדות נתונים המתקבלים מחיישני הרכב, נתונים שהן יצרו בעצמן או נתונים שהן מחליפות ביניהן. יחידות בקרה מסוימות הן הכרחיות לתפקוד הבטוח של הרכב שלך, אחרות מסייעות לך במהלך הנהיגה (מערכות סיוע לנהג), בעוד אחרות מספקות תפקודי נוחות או מידע ובידור.

להלן מידע אודות עיבוד הנתונים ברכב. מידע נוסף המציין איזה מידע ספציפי מועלה, נשמר ומועבר אל גורמי צד שלישי ולא יאילו מטרה תוכל למצוא ברכב שלך תחת מילת המפתח "הגנה על נתונים" כשהוא מקושר בקירוב לייחוסים עבור המאפיינים התפקודיים המושפעים בספר הנהג הרלוונטי או בתנאים הכלליים של המכירה. מידע זה זמין גם באופן מקוון.

נתוני הפעלה ברכב

יחידות הבקרה מעבדות נתונים לצורך תפעול הרכב.

EnGIS Technologies, Inc.
BringGo® הוא סימן מסחרי רשום של
EnGIS Technologies, Inc.

Google Inc.
Android™ ו-Google Play™ ותנות
סימנים מסחריים של Google Inc.

Stitcher Inc.
Stitcher™ הוא סימן מסחרי רשום של
Stitcher, Inc.

Verband der Automobilindustrie e.V.
AdBlue® הוא סימן מסחרי רשום של
VDA-ה.

REACH

Registration, Evaluation,
Authorisation and Restriction of
Chemicals היא תקנה של
האיחוד האירופי שנועדה לשפר את ההגנה
על בריאות האדם ועל הסביבה מפני
הסיכונים שמקורם בחומרים כימיים.
היכנס לכתובת www.opel.com/reach
למידע נוסף ולגישה לפרסום Article 33.

סימנים מסחריים רשומים

Apple Inc.
Apple CarPlay™ הוא סימן מסחרי של
Apple Inc.

App Store® ו-iTunes Store® הם סימנים
מסחריים רשומים של Apple Inc.
iPod®, iPod touch®, iPhone®
ו-Siri®, iPad®, nano® הם סימנים
מסחריים רשומים של Apple Inc.

Bluetooth SIG, Inc.
Bluetooth® הוא סימן מסחרי רשום של
Bluetooth SIG, Inc.

LLC, DivX
DivX® ו-DivX Certified® הם סימנים
מסחריים רשומים של DivX, LLC.

הרכב (VIN). על היצרן מוטלת גם חבות למוצר. היצרן יכול גם להשתמש בנתוני ההפעלה המתקבלים מכלי רכב עבור קריאות לתיקון כלי רכב במוסך. אפשר גם להשתמש בנתונים אלה לבדיקת תוקף האחריות של הלקוח ותיבעות לתיקון במסגרת אחריות.

חברת שירות יכולה לאפס את זיכרון התקלות של הרכב לאחר ביצוע פעולות השירות או התיקונים הדרושים או לפי בקשתך.

תפקודי נוחות ומידע ובידור

קיימת אפשרות לשמור ברכב את הגדרות הנוחות וההגדרות המותאמות אישית ולשנות או לאפס אותן במועד כלשהו.

בהתאם לרמת הציוד המדוברת, אלו כוללות

- הגדרות מצבי מושבים וגלגל ההגה
- הגדרות שלדה ומיזוג אוויר
- הגדרות מותאמות אישית כמו למשל של התאורה הפנימית

תוכל להזין את הנתונים שלך לתפקודי מערכת המידע והבידור ברכב שלך כחלק מהמאפיינים שנבחרו.

- מידע לגבי אירועים הגורמים נזק לרכב
- לגבי כלי רכב חשמליים, כמות המטען החשמלי בסוללת המתח הגבוה, טווח נסיעה משוער

במקרים מיוחדים (לדוגמה, אם זוהתה תקלה ברכב), ייתכן שיהיה צורך לשמור נתונים שנשמרים בזיכרון הנהיגה.

כשאתה משתמש בשירותים (כמו למשל תיקונים, תחזוקה), אפשר לקרוא את נתוני התפעול שנשמרו ביחד עם מספר הזהוי של הרכב ולהשתמש במידע זה לפי הצורך. אנשי צוות של רשת שירות (לדוגמה מוסכים, יצרנים) או צדדים שלישיים (כמו למשל שירותי חילוץ) יכולים לקרוא את הנתונים מהרכב. הדבר נכון גם לעבודות תיקון במסגרת אחריות ואמצעי בקרת איכות.

הנתונים נקראים בדרך כלל באמצעות יציאת OBD (אבחון עצמי) שחייבת להימצא לפי חוק ברכב. נתוני ההפעלה שנקראים מתעדים את המצב הטכני של הרכב או של הרכיבים הבודדים, ומסייעים באבחון התקלות, בציות למחויבויות האחריות ובשיפור האיכות. נתונים אלה, במיוחד מידע על העומס על רכיבים, האירועים הטכניים, שגיאות המפעיל ותקלות אחרות, משודרים ליצרן במקרים המתאימים, יחד עם מספר הזהוי של

נתונים אלה כוללים, לדוגמה:

- מידע מצב הרכב (לדוגמה, מהירות, השהיית תנועה, האצה רוחבית, קצב סיבוב הגלגלים, תצוגת "חגורות בטיחות רכוסות")

- תנאי הסביבה (לדוגמה טמפרטורה, חיישן גשם, חיישן מרחק)

ככלל, נתונים כאלה הם זמניים ואינם נשמרים למשך יותר ממחזור התפעול ומעובדים רק ברכב עצמו. לעתים קרובות יחידות בקרה כוללות אחסון נתונים (כולל מפתח הרכב). זה מאפשר תיעוד זמני או קבוע של מידע על מצב הרכב, העומס על הרכיבים, דרישות תחזוקה ואירועים ושגיאות טכניים.

בהתאם לרמת הציוד הטכני, הנתונים נשמרים כמפורט להלן:

- מצבי הפעולה של רכיבי המערכת (לדוגמה מפלס הנוזל, לחץ האוויר בצמיגים, מצב המצבר)
- תקלות ופגמים ברכיבי מערכת חשובים (לדוגמה פנסים, בלמים)
- תגובות של המערכות במצבי נסיעה מיוחדים (לדוגמה התנפחות של כרית אוויר, הפעלת מערכת בקרת היציבות)

בהתאם לרמת הציוד המדוברת, אלו כוללות

- נתוני מולטימדיה כמו למשל מוזיקה, וידיאו או תמונות להשמעה או הצגה במערכת המולטימדיה של הרכב
 - נתוני ספר הכתובות לשימוש עם מערכת הדיבורית או מערכת ניווט המותקנת ברכב
 - הכנסת יעדים
 - נתונים לשימוש בשירותים מקוונים
- נתונים אלה של תפקודי נוחות ומידע ובידור עשויים להיות מאוחסנים באופן מקומי ברכב או בהתקן שחיברת לרכב (לדוגמה, טלפון חכם, התקן אחסון USB או נגן MP3). ניתן למחוק בכל עת נתונים שהזנת בעצמך.

ניתן לשדר את הנתונים האלה מהרכב לפי דרישה שלך, במיוחד בעת שימוש בשירותים מקוונים בהתאם להגדרות שבחרת בעצמך.

שילוב טלפון חכם, לדוגמה, Android או Apple CarPlay

אם הרכב מצויד בהתאם, ניתן לחבר את הטלפון החכם שלך או התקן נייד אחר לרכב כדי שתוכל לשלוט בו באמצעות הבקורות המשולבות ברכב. במקרה זה, ניתן להפיק תמונות ושמע המאוחסנים

בטלפון החכם באמצעות מערכת המולטימדיה. במקביל, מידע מסוים משודר לטלפון החכם שלך. בהתאם לסוג השילוב, זה כולל נתונים כגון נתוני מיקום, מצב יום/לילה ומידע רכב כללי אחר. למידע נוסף, עיין בהוראות התפעול של הרכב/מערכת המידע והבידור.

השילוב מאפשר שימוש ביישומי טלפון חכם נבחרים, כגון ניווט או השמעת מוזיקה. אין אפשרות לשילוב נוסף בין הטלפון החכם לבין הרכב, במיוחד לגישה פעילה לנתוני הרכב. אופי עיבוד הנתונים הנוסף נקבע על-ידי ספק היישום שבשימוש. האפשרות להגדרת נתונים, ואם כן, אלו מהם, תלויה ביישום המדובר ובמערכת ההפעלה של הטלפון החכם שלך.

שירותים מקוונים

אם הרכב שלך מצויד בחיבור רשת אלחוטי, הוא מאפשר לך להחליף נתונים בין הרכב למערכות אחרות. חיבור הרשת האלחוטי מתאפשר באמצעות התקן שידור ברכב שלך או התקן נייד שתספק (לדוגמה, טלפון חכם). ניתן להשתמש בשירותים מקוונים באמצעות חיבור רשת אלחוטי זה. אלה כוללים שירותים מקוונים ויישומים/יישומונים שסופקו לך על-ידי היצרן או ספקים אחרים.

שירותים קנייניים

במקרה של השירותים המקוונים של היצרן, התפקודים הרלבנטיים מתוארים על-ידי היצרן במיקום מתאים (לדוגמה, ספר הנהגה, אתר היצרן) ומסופק גם מידע על הגנת הנתונים המשיכים. אספקת השירותים המקוונים עשויה לדרוש שימוש בנתונים אישיים. החלפת הנתונים למטרה זו מתבצעת דרך חיבור מוגן, לדוגמה באמצעות מערכות IT של היצרן שנועדו למטרה זו. איסוף, עיבוד ושימוש בנתונים אישיים למטרות של הכנת שירותים מתבצעים רק על בסיס הרשאה חוקית, כמו למשל במקרה של מערכת תקשורת חירום הרשומה כמינוי חוקי או לפי חוזה מוסכם, או לפי הסכמה.

ניתן להפעיל או להשבית את השירותים והתפקודים (שחלק מהם עשויים להיות כרוכים בתשלום) ובמקרים מסוימים, את כל חיבור הרשת האלחוטי של הרכב. הדבר אינו כולל תפקודים ושירותים רגולטוריים כמו למשל מערכת תקשורת חירום.

שירותי צד שלישי

אם תשתמש בשירותים מקוונים של ספקים אחרים (צדדים שלישיים), שירותים אלה כפופים לחבות ולהגנת הנתונים ולתנאי

השימוש של הספק המדובר. לרוב, אין ליצרן כל השפעה על התוכן המועבר במקרה כזה.

לכן, שים לב לטיב, להיקף ולמטרה של האיסוף והשימוש של הנתונים האישיים בתחום שירותי הצד השלישי שמספק ספק השירות המדובר.

זיהוי בתדר רדיו (RFID)

טכנולוגיית RFID משמשת במכוניות מסוימות לתפקודים כגון ניטור לחץ האוויר בצמיגים ומשבת המנוע. היא משמשת גם בהקשר של תפקודי נוחות, כגון שלט-רחוק בתדר רדיו לנעילה/שחרור נעילה של הדלתות ולהתנעה. טכנולוגיית RFID בדגמי אופל אינה משתמשת במידע אישי או אוגרת אותו, או מתקשרת עם מערכות אחרות של אופל המכילות מידע אישי.

ב	
158	בדיקות ברכב.....
158	ביצוע עבודה
140 , 139	בלם חניה.....
140	בלם יד - ראה בלם חניה.....
162 , 139	בלמים
80	בקות בעמוד ההגה.....
128	בקרת מהירות סיבובי סרק.....
142	בקרת מומנט גרר של המנוע.....
147	בקרת מרחק חניה.....
144 , 96	בקרת שיט
104	בקרת תאורה אוטומטית
107	בקרת תאורת לוח המדים והמחוונים
184	ברגים נגד גניבה.....
ג	
71	גב מושב מרכזי מתקפל.....
77	גגון
181	גודל צמיגים וחישובים, החלפה.....
132	גזי הפליטה של המנוע
189 , 132	גזי פליטה.....
186	גלגל חליף
186	גלגל חליף זמני.....
189 , 154	גרירה.....
154	גרירת גרור
189	גרירת הרכב
190	גרירת רכב אחר
ד	
124	דושות.....
93	דומם מנוע.....

194 , 133 , 99 , 95	AdBlue.....
20	Car Pass
133	DEF.....
132	DPF (מסנן חלקיקים במנוע דיזל).....
99	ecoScoring.....
62	ISOFIX.....
208	REACH.....

א

35	אבטחת הרכב.....
157	אביזרים וביצוע שינויים ברכב
83	אביזרים חשמליים.....
110	אווור
189 , 176	אוזן גרירה.....
168	אור בלם עילי
104 , 96	אור דרך
167	אורות אחוריים
106	אורות נסיעה לאחור
169	אור נסיעה לאחור
33	אזור המטען
69	אחסון.....
71	אחסון בדופן הדלת.....
69	אחסון בלוח המדים והמחוונים.....
157	אחסון הרכב.....
71	אחסון מלפנים.....
73	אחסון מעל תא הנהג
162 , 157	אחסנת הרכב.....
80	אמצעי הבקרה על גלגל ההגה.....
80	אמצעי הבקרה של הטלפון.....
80	אמצעי הפעלה.....

116	חימום נוזל הצינור.....
177	חישוקים וצמיגים.....
41, 40	חלונות.....
41	חלונות חשמליים.....
41	חלונות עורפיים.....
131, 18	חניה.....

ט

101, 96	טאכוגרף.....
74	טבעות קשירה.....
190	טיפוח מראה הרכב.....
192	טיפוח פנים הרכב.....
193, 122	טיפוח.....
190	טיפול חיצוני.....
82	טמפרטורה חיצונית.....
94	טמפרטורת נוזל צינור המנוע.....
93	טפל ברכב בהקדם.....

י

74	זירות אחיזה.....
----	------------------

כ

80, 9	כוונן גלגל ההגה.....
45, 7	כוונן המושב.....
104	כוונן זווית הארת פנסי החזית.....
38	כוונן חשמלי.....
38	כוונן דיני.....
8	כוונן משענת הראש.....
8	כיוון המראות.....
181	כיסויי נוי לגלגלים.....
74	כיסוי תא המטען.....

3	הקדמה.....
192	הריפוד.....
125	הרצת רכב חדש.....
92	השבתת כריות האוויר.....
61	השבתת מערכת כריות האוויר.....
3	השימוש בספר זה.....
16	התחלת נהיגה.....
187	התנעה באמצעות כבלי התנעה.....
125	התנעה ותפעול.....
127, 16	התנעת המנוע.....
98	התראה.....

ו

71	ווי תלייה למעילים.....
176	וו להסרת כיסויי הנוי לגלגלים.....

ז

38	זגוגית קמורה.....
211	זיהוי בתדר רדיו (RFID).....
197	זיהוי המנוע.....

ח

52	חגורות בטיחות.....
	חגורות בטיחות בעלות שלוש נקודות
53	עיגון.....
8	חגורת בטיחות.....
154	חיבור גרור.....
133	חיזור קטליטי סלקטיבי.....
47	חימום.....
47	חימום מושבים.....
127	חימום מנוע טורבו.....

99, 98	חירוג חיסכון בדלק.....
152	דלק למנועי דיזל.....
30	דלת הזזה.....
30	דלת הזזה צדית.....
30	דלתות.....
31, 23	דלתות אחוריות.....
96	דלת פתוחה.....
194	דרגות צמיגות שמן מנוע.....

ה

104	הבהוב פנסי החזית.....
109	הגנה מפריקת מתח המצבר.....
33	הדלת העורפית.....
129, 127	הדממה אוטומטית.....
128	הדממת רכב.....
98	הודעות.....
98	הודעות אזהרה.....
98	הודעות הרכב.....
3	הודעות סכנה, אזהרה והחירות.....
98	הודעות תקלה.....
184	החלפת גלגל.....
94	החלפת הילוך.....
165	החלפת להבי מגבים.....
166	החלפת נורות.....
184	החלפת צמיגים.....
124	היגוי.....
44	המושבים הקדמיים.....
72	העמסת פריטים ארוכים.....
122	הפעלה סדירה של המזגן.....
204	הצהרת תאימות.....

116	מחמם בחניה.....
116	מחמם העזר.....
99	מחשב דרך.....
199	מידות הרכב.....
154	מידע כללי.....
78	מידע לגבי העמסה.....
193	מידע לגבי טיפולים.....
6	מידע ראשוני לנהיגה.....
	מיחזור כלי הרכב בסוף חיי השירות
157	שלו.....
202	מיכל AdBlue.....
202	מיכל דלק.....
44	מיקום המושב.....
64	מיקומי התקנות מושבי בטיחות לילדים.....
158	מכסה תא המנוע.....
133	ממיר קטליטי.....
107	מנורות קריאה LED.....
40	מניעת סנור אוטומטית.....
39	מניעת סנור ידנית.....
30	מנעולי בטיחות לילדים.....
23	מנעולי הדלתות.....
97	מסך מגע.....
160	מסנן אוויר המנוע.....
164	מסנן דלק במנוע דיזל.....
132	מסנן חלקיקים.....
132	מסנן חלקיקים במנוע דיזל.....
152	מסנן סולר.....
196	מספר הזיהוי של הרכב (VIN).....
110	מערכת בקרת אקלים.....
141	מערכות בקרת נסיעה.....

85	מדים.....
87	מד כמות דלק.....
86	מד סל"ד (טכומטר).....
74	מדף חבילות אחורי.....
105	מהבהבי חירום.....
154	מוט גרירה.....
86	מונה מרחק (אודומטר).....
86	מונה מרחק נסיעה.....
62	מושבי בטיחות לילדים.....
72	מושבים.....
48	מושבים אחוריים.....
48	גישה למושבים האחוריים.....
48	הסרה.....
48	התקנה.....
48	כוונון כרית המושב.....
48	מושבי השורה השלישית.....
48	מושבי השורה השנייה.....
48	קיפול המראות.....
47	מושב נוסע קדמי אמצעי מתקפל.....
72	מושב ספסל.....
106, 91	מחווני כיוון.....
168	מחווני כיוון צדיים.....
167	מחווני כיוון קדמיים.....
85	מחוונים.....
88	מחון סגנון נהיגה.....
160	מחון ספיקת האוויר למנוע.....
71	מחזיקי בקבוקים.....
71, 70	מחזיקי משקאות.....
69	מחזיק לטלפון.....
69	מחזיק למחשב לוח.....

176	כלי ביטחון לגלגל חליף.....
189, 176	כלי העבודה של הרכב.....
176	כלי עבודה.....
122	כניסת אוויר.....
92	כריות אוויר וקדם מותחני החגורות.....

ל

196	לוחית זיהוי.....
10	לוח מדים ומחוננים.....
173	לוח נתיכים.....
203, 177	לחץ אוויר בצמיגים.....
125, 16	לחצן הפעלה.....
80	לחצנים על גלגל ההגה.....
95	לחץ שמן.....
95	לחץ שמן מנוע.....

מ

154	מאפייני נהיגה ועצות לגרירה.....
109	מאפייני תאורה.....
85	מאפרות.....
176	מגבה.....
176	מגבה רכב.....
146, 96, 85	מגביל מהירות.....
146	מגביל מהירות מרבית.....
72	מגש אחסון מתחת למושב.....
69	מגש לוח המדים והמחוננים.....
71	מגש מסמכים.....
40	מדבקות כביש אגרה.....
40	מדבקות שמש קדמית.....
85	מד המהירות.....
88	מד חיסכון דלק.....

38	מראות צד
15	מראות צד מחוממות
88	מרחק לפני טיפול
97	מרכז המידע לנהג
37	משבת מנוע (אימוביליזר)
77	משולש אזהרה
154	משיכת גרור
43	משענות ראש
47	משענת יד
103	מתג התאורה

נ

123	נהיגה חסכונית
162	נחל בלמים
194	נחל הבלמים והמצמד
161	נחל היגוי כוח
160	נחל הצינון של המנוע
198, 194	נחלים וחומרי סיכה מומלצים
133	נחל מערכת פליטה לדזל
160	נחל צינון
194	נחל צינון ונוגד קפיאה
161	נחל רחיצת שמשות
85	נוריות אזהרה
89	נוריות חיווי ואזהרה
93	נורית חיווי תקלה
	ניקוז אוויר ממערכת הדלק במנועי דזל
164	ניקוי הרכב
128	ניתוק דלק אוטומטי
129	ניתוק הזנת דלק במהירות-יתר

115	מערכת מיזוג אוויר בחלק האחורי
111	מערכת מיזוג האוויר
	מערכת ניטור לחץ האוויר בצמיגים
178, 95	מערכת ניתוק הדלק
128	מערכת נעילה מרכזית
24	מערכת נעילה נגד גניבה
35	מפלס דלק נמוך
96	מפלס שמן מנוע
99	מפתחות גלגלים
176	מפתחות
19	מפתחות, מנעולים
19	מפתח טורקס (Torx)
176	מצב ECO (חיסכון)
123	מצב הפעלה חסכוני בדלק
96	מצבי מתג ההצתה
125	מצבר
162, 116, 21, 20	מצבר AGM
162	מצבר (Absorptive Glass Mat)
162	מצבר הרכב
187	מצבר, התנעה באמצעות כבלי התנעה
187	מצבר רכב
162	מצית סיגריות
85	מצלמת מבט אחורי
150	מצנן תא הכפפות
121	מראה פנורמית
39	מראה פנימית
39	מראות
39, 38	מראות מחוממות
39	

14	מערכות מתזים ומגבים
144	מערכות סיוע לנהג
62	מערכות ריסון ילדים
	מערכת אלקטרונית לבקרת היציבות
142, 94	מערכת אלקטרונית לבקרת היציבות מופסקת
94	מערכת אלקטרונית לבקרת יציבות
155, 142	מערכת בקרת אחיזה
141	מערכת בקרת אקלים
15	מערכת בקרת אקלים אלקטרונית
112	מערכת גילוי מכשולים
147	מערכת האזעקה
36	מערכת הבלמים
93	מערכת הדממה-התנעה
129, 96, 16	מערכת החשמל
172	מערכת הטעינה
93	מערכת המפתח האלקטרוני
21	מערכת חימום בחלק האחורי
114	מערכת חימום ואוויר
110	מערכת כריות אוויר
56	מערכת כריות אוויר צדיות
60	מערכת כריות אוויר קדמיות
59	מערכת כריות וילון
60	מערכת למניעת נעילת גלגלים
140	מערכת למניעת נעילת גלגלים (ABS)
94	מערכת מגב ומתז בחלון העורפי
82	מערכת מגב ומתז של השמשה הקדמית
81	מערכת מידע ובידור
97	

קיפול המושבים 47
 קירור (מיזוג אוויר)..... 111

ר

רחיצת הרכב..... 190
 ריכוז המדים והמחווניים 85
 רישום נסיעה..... 99
 רישום נתוני הרכב ופרטיות..... 208
 רישום נתונים אלקטרוני..... 40
 רצועה עליונה..... 62
 רצועות..... 52
 רצועות קשירה..... 74
 רשמי נתוני אירועים..... 208
 רשת אזור המטען..... 74
 רשת ביטחון 75
 רשת הפרדה..... 76

ש

שבכת תא המטען..... 76
 שחרור חירום של הדלת העורפית..... 33
 שחרור נעילת הרכב 6
 שינוי מידות צמיגים וחישוקים 181
 שלט רחוק..... 20
 שלט רחוק בתדר רדיו 20
 שליטה ברכב 124
 שמן..... 159
 שמן מנוע 198, 194, 159
 שמשה עורפית מחוממת..... 42, 15
 שמשה קדמית..... 40
 שמשה קדמית מבודדת..... 40
 שעון..... 83

פ

פנסי החזית בעת נהיגה בחו"ל 105
 פנסי חזית..... 166, 104, 103
 פנסים עוקבי פנייה..... 105
 פנסי נסיעה ביום..... 105, 104
 פנסי ערפל..... 106
 פנסי ערפל קדמיים 167, 106, 96
 פנסי צד..... 103
 פנסי קריאה 108
 פנסי תאורה חיצונית..... 103
 פנס ערפל אחורי 170, 106, 96
 פנס קריאה קדמי..... 108
 פתחי אוויר מתכווננים 121
 פתחי אוויר קבועים 121
 פתחי אוורור..... 121

צ

צג הטיפולים 88
 צגי מידע..... 97
 צג מידע..... 97
 צופר 80, 14
 צלצולי אזהרה 98
 צמיגי חורף 177
 צמיגים 177
 צמיגים כיווניים..... 186, 177

ק

קדם חימום 127, 95
 קיבולים 202
 קיפול 39

נעילה אוטומטית 29
 נעילה דינית של דלת אחורית..... 23
 נעילת ביטחון נגד גניבה..... 23
 נקר..... 184
 נתוני הרכב 198, 3
 נתיכים 172

ס

סחרור אוויר..... 189, 111
 סייען בלימה 141
 סייען חניה 147
 סייען חניה על-קולי..... 147
 סייען יציבות הגרור 155
 סייען לזינוק במדרון 141
 סילוק אדים והפשרה..... 15
 סימוני צמיגים 177
 סימונים מסחריים רשומים..... 208
 סכי שמש..... 42
 סמלים 4
 סקירת לוח המדדים והמחווניים 10

ע

עדשות פנסים מעורפלות 106
 עומס על הגגון..... 78
 עומק חריצי מדרך הצמיג 180
 עצות לנהיגה..... 124, 123
 ערכה לתיקון צמיגים 181
 ערכת עזרה ראשונה 77

72	תיבת אחסון.....
16	תיבת הילוכים
139	תיבת הילוכים ידנית
	תיבת הנתכים בלוח המדים
173	והמחווים
160	תכשיר מונע קפיאה.....
142 , 141	תפקוד אחיזה משופרת.....
189	תקלה משביתה.....

83	USB שקע.....
83	שקעי מתח
181	שרשרות שלג

ת

71	תא אחסון.....
74	תא המטען
103	תאורה.....
109	תאורה בעת היציאה מהרכב
96 , 12	תאורה חיצונית
109	תאורה מקדימה.....
171 , 107	תאורה פנימית.....
107	תאורה פנימית אחורית.....
107	תאורת אזור הרגליים.....
109	תאורת הכניסה לרכב
172	תאורת לוח המדים והמחווים
170	תאורת לוחית הרישוי
107	תאורת מושבים אחוריים.....
107	תאורת נוחות קדמית.....
108	תאורת תא המטען.....
108	תאורת תא כפפות.....
69	תאי אחסון.....
71	תאי אחסון בדלת קדמית.....
72	תא כפול.....
70	תא כפפות
69	תא למטבעות.....
152	תדלוק
61 , 56	תוויית כרית האוויר.....
194	תוספים לשמן מנוע.....
92	תזכורת לחגירת חגורות בטיחות

www.opel.com

כל הזכויות שמורות לחברת: Opel Automobile GmbH, Rüsselsheim, Germany.

המידע המלול בפרסום זה תקף למועד הפרסום המצויין להלן. חברת Opel Automobile GmbH שומרת לעצמה את הזכות לבצע שינויים במפרטים הטכניים, במאפיינים ובתיכון של כלי הרכב לגבי המידע המלול בפרסום זה, כמו גם שינויים בפרסום עצמו.

מהדורה: אוגוסט 2018, Opel Automobile GmbH, Rüsselsheim.

נדפס על נייר מולבן נטול-כלור.

ID-OVIBOLSE1808-he

