

# OPEL MOKKA

ספר נהג



O P E L



## תוכן העניינים

2	מבוא.....
4	למד להכיר את הרכב שלך.....
47	מכשירים ובקורות בלוח המחוונים.....
67	מערכת מידע ובידור.....
75	התנעה והפעלה.....
101	מערכות מתקדמות לסיוע לנהג.....
130	במקרה חירום.....
142	תחזוקה וטיפוח הרכב.....
159	מפרטים טכניים.....
164	מידע ללקוח.....

צוות אופל שלך

## קישור ליישום ולאתר האינטרנט של החברה

ניתן לגשת אל הגרסה הדיגיטלית המלאה של ספר הנהג ולהוריד אותה מהפורטל myOpel או ב-Service Box באמצעות הקישור הבא:  
<https://public-servicebox.opel.com/OVddb/OV>  
 לגישה ישירה אל ספר הנהג, סרוק את קוד ה-QR שלהלן.



אפשר גם למצוא מידע ופרטים נוספים ביישום myOpel.

רכבך מהווה שילוב של טכנולוגיה מתקדמת, מאפייני בטיחות, ידידותיות לסביבה ותפעול חסכוני.

ספר הנהג מספק לך את כל המידע הנדרש לאפשר לך לנהוג נהיגה בטיחותית ויעילה ברכבך.

בנוסף, ניתן לצפות במדריכים על תפקודי רכב מסוימים בצג המידע.

תפקודים מסוימים פעילים רק כשמערכת ההצתה במצב מופעל, כאשר מנוע הבעירה הפנימית פועל או כאשר המנוע החשמלי מוכן. ודא שהנוסעים ברכב יהיו מודעים לסיכונים האפשריים להתרחשות תאונה או פציעה כתוצאה משימוש לא נכון ברכב.

הקפד לציית תמיד להוראות החוק והתקנות התקפות במדינה בה אתה נמצא. חוקים אלה עשויים להיות שונים מן המידע הכלול בספר נהג זה.

התעלמות מהתיאור המסופק בספר זה עלולה להשפיע על האחריות שלך.

בכל מקרה שספר הנהג מפנה אותך לבקר במוסך, צור קשר עם מוסך מורשה המצויד במידע הטכני, הכישורים והציוד הדרושים. אנו ממליצים על מוסך מורשה של אופל.

שמור את חבילת הספרות הנכללת באוגדן שקיבלת עם הרכב בתא הכפפות כך שתהיה זמינה בעת הצורך.

אנו מאחלים לך שעות רבות של נהיגה מהנה.

**אזהרה** ⚠️

טקסט המסומן בכותרת **אזהרה** מספק מידע על סיכון תאונה או פציעה. התעלמות ממידע זה עלולה להביא לפציעה.

**זהירות**

טקסט המסומן בכותרת **זהירות** מספק מידע על סיכון נזק לרכב. התעלמות ממידע זה עלולה להביא לנזק לרכב.

**סוג הנעה****רכב עם מנוע שריפה פנימית (ICE)**

כלי רכב ICE ממונע על-ידי מנוע שריפה פנימית - בנזין או דיזל - בלבד.

**רכב היברידי 48 וולט**

רכב היברידי 48 וולט מונע באמצעות שילוב של מנוע שריפה פנימית ומנוע חשמלי. המנוע החשמלי תומך במנוע השריפה הפנימית, אך מסוגל גם להניע את הרכב בעצמו. סוללת 48 וולט נטענת בעיקר במהלך בלימה בעזרת המנוע.

**רכב חשמלי-סוללה (BEV)**

כלי רכב BEV ממונעים על-ידי מנוע חשמלי בלבד.

סוללת המתח הגבוה נטענת בעזרת כבל טעינה וגם על-ידי בלימת המנוע.

- נתונים המתייחסים לכיוון, לדוגמה, ימין או שמאל או חזית/לפנים או עורף/לאחור מתייחסים תמיד לכיוון הנסיעה.
- ייתכן שהצגים אינם תומכים בשפה שלך.
- ההודעות בתצוגה ושילוט פנימי מופיעות באותיות **מודגשות**.

**הנתונים הספציפיים של הרכב**

עיין בנושאים "טיפול ותחזוקה", "נתונים טכניים", בלוחית זיהוי הרכב ובמסמכי הרישום המקומיים.

**מפתח סמלים**

אזכור עמודים מסומן על ידי ⌂.  
 ⇄ משמעותו "ראה עמוד".

הפניות עמודים ורשומות אינדקס מתייחסות לכותרות המוכנסות המסופקות בתוכן העניינים של כל פרק.

**הודעות בטיחות****סכנה** ⚠️

טקסט המסומן בכותרת **סכנה** מספק מידע על סיכון פציעה קטלנית. התעלמות ממידע זה כרוכה בסיכון חיים.

התקנת היישום באמצעות קוד QR הבא:

**כיצד להשתמש במדריך זה**

- ספר זה מתאר את כל האופציות והמאפיינים הזמינים לדגם זה. ייתכן שתיאורים מסוימים, כולל אלה המתייחסים לתצוגה ולתפקודי התפריט, לא יהיו ישימים לרכבך עקב שינויים בגרסה, מפרטים מיוחדים לשוק שלך, וציוד או אבזור מיוחד.
- תוכן העניינים בתחילת הספר ובכל אחד מן הפרקים, מציין את מיקום המידע.
- האינדקס יאפשר לך לחפש מידע פרטני.
- ספר נהג זה מתייחס לרכב בעל הגה שמאלי. התפעול של רכב בעל הגה ימני - דומה.
- ספר נהג זה משתמש בקוד זיהוי מנוע. זיהוי המכירות והקוד ההנדסי המתאימים מופיעים בפרק "מפרטים טכניים".

## למד להכיר את הרכב שלך

41.....	פנסי קריאה.....	20.....	מיקומי המושבים האחוריים.....	5.....	מפתחות.....
41.....	מאפייני תאורה.....	21.....	הגורות בטיחות.....	5.....	שלט רחוק אלחוטי.....
41.....	אחסון פנימי ומאפיינים.....	21.....	הגורות בטיחות קדמיות.....	5.....	מערכת המפתח האלקטרוני.....
42.....	תא הכפפות.....	21.....	הגורת בטיחות בעלת שלוש נקודות עיגון.....	7.....	מערכת הנעילה המרכזית.....
42.....	מחזיקי משקאות.....	22.....	.....	9.....	החלפת סוללה.....
42.....	תא בקונסולה המרכזית.....	23.....	הצגת מערכת כריות האוויר.....	10.....	מערכת אבטחת הרכב.....
42.....	שקעי חשמל 12 וולט.....	24.....	כריות אוויר קדמיות.....	10.....	מערכת נעילה נגד גניבה.....
43.....	שקעי USB.....	25.....	כריות אוויר צדיות.....	11.....	מערכת האזעקה.....
43.....	מטען אלחוטי לטלפון.....	25.....	כריות וילון.....	12.....	משבת מנוע (אימוביליזר).....
44.....	הדלת העורפית.....	26.....	מערכות ריסון ילדים.....	12.....	חלונות.....
		26.....	מערכות ריסון ילדים מבוא.....	12.....	חלונות חשמליים.....
		28.....	בחירת מערכת הריסון הנכונה.....	13.....	החלפת שמשה קדמית.....
		29.....	מיקומי התקנת מערכות ריסון ילדים.....	13.....	שמשה קדמית מחוממת.....
		33.....	גלגל ההגה.....	13.....	שמשה עורפית מחוממת.....
		33.....	כוונון גלגל ההגה.....	14.....	סוכך שמש.....
		33.....	לחצנים על גלגל ההגה.....	14.....	וילונות.....
		33.....	חימום גלגל ההגה.....	14.....	מראות.....
		34.....	צופר.....	14.....	מראות חיצוניות חשמליות.....
		34.....	מתג ההצתה.....	15.....	קיפול מראות.....
		34.....	לחצן הפעלה.....	15.....	מראות מחוממות.....
		34.....	מגבים ומתזים.....	15.....	מראות קמורות.....
		34.....	בקרת מגבים ומתזים.....	15.....	מראה אחורית פנימית.....
		36.....	מגב ומתז בחלון העורפי.....	16.....	משענות ראש.....
		36.....	פנסים חיצוניים.....	16.....	מיקום משענת הראש.....
		36.....	בקרי תאורה.....	17.....	מושבים.....
		37.....	אורות דרך.....	17.....	מיקום המושבים הקדמיים.....
		38.....	מאותתי פנייה.....	18.....	מושבים קדמיים בכוונון ידני.....
		38.....	תאורה אוטומטית.....	18.....	מושבים קדמיים חשמליים.....
		38.....	פנס ערפל אחורי.....	19.....	מושבים מחוממים.....
		39.....	פנסי נסיעה ביום.....	19.....	מושבים עם פונקציית עיסוי.....
		39.....	פנסי חזית Matrix-LED.....	20.....	משענת היד הקדמית.....
		40.....	תאורת ליווי / תאורת קבלת פנים.....		
		40.....	תאורת פנים.....		

## מערכת המפתח האלקטרוני

## ⚠ אזהרה

המפתח האלקטרוני יכול להשפיע לרעה על קוצב לב. הרחק את המפתח האלקטרוני מהחזה.



מאפשרת הפעלה ללא מפתח של הפונקציות הבאות:

- מערכת הנעילה המרכזית ← עמוד 7
- דלת אחורית חשמלית ← עמוד 44
- העברת מערכת ההצתה למצב מופעל והתנתעת המנוע ← עמוד 76

לביצוע הפעולות הנ"ל על המפתח להימצא ברשות הנהג (על גופו). מסיבות אבטחה, המפתח האלקטרוני עשוי להיות מצויד בחיישן תנועה. במקרה זה לא

נעילת הרכב 

מאפשר הפעלה של התפקודים הבאים באמצעות הלחצנים שעל השלט רחוק:

- מערכת הנעילה המרכזית ← עמוד 7
- מערכת נעילה נגד גניבה ← עמוד 10
- מערכת האזעקה ← עמוד 11
- שחרור נעילת הדלת האחורית ← עמוד 44
- חלונות חשמליים ← עמוד 12
- קיפול המראות ← עמוד 15
- תאורת איתור הרכב ← עמוד 41

לשלט רחוק בתדר רדיו יש טווח של עד 50 מ', אך ייתכן שהטווח יהיה קצר יותר, עקב השפעות חיצוניות. בהבוב מהבהבי החירום מאשר את ביצוע הפקודה. טפל בשלט רחוק בזווית והגן עליו מלחות ומחום גבוה. אל תפעיל את השלט לשוא.

## תא המטען

ניתן לקבוע את הגדרות שחרור הנעילה והנעילה של אזור המטען בהתאמה האישית של הרכב.

תא המטען ← עמוד 44

## מפתחות

## זהירות

אסור לחבר פריטים כבדים או מסורבלים למפתח ההצתה.

## ⚠ אזהרה

אסור בשום אופן להוציא את המפתח ממתג ההצתה בזמן הנסיעה, מכיוון שגלגל ההגה עלול להינעל.

## שלט רחוק אלחוטי



שחרור הנעילה של הרכב 

לחיצה ארוכה תשחרר את נעילת הדלת העורפית ותפתח אותה 

תתאפשר התנעת הרכב אם המפתח האלקטרוני לא הוצג ממקומו לפרק זמן מסוים. בעת ניסיון להתניע את הרכב, מופיעה הודעה מתאימה בלוח המדמים והמחווניים. הזז את המפתח האלקטרוני ונסה להתניע שוב את הרכב. בנוסף, המפתח האלקטרוני כולל פונקציות של שלט-רחוק אלחוטי ← עמוד 5 טפל בשלט רחוק בזהירות והגן עליו מלחות ומחום גבוה. אל תפעיל את השלט לשוא.

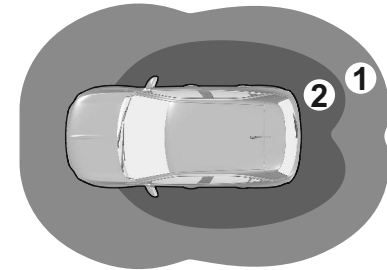

- אזור 1: נעילה אוטומטית בעת עזיבת הרכב
- אזור 2: שחרור נעילה אוטומטי בעת התקרבות לרכב

#### הערה

השארית המפתח האלקטרוני למשך יותר מ-15 דקות באזור 1 משביתה את שחרור הנעילה האוטומטי. שחרר את נעילת הרכב בלחיצה על

🔒 או בשלט רחוק או גע בחיישן בידיית דלת הנהג כדי לשחרר את נעילת הרכב.

הנעילה האוטומטית ושחרור הנעילה האוטומטי יופעלו שוב. מערכת הנעילה המרכזית ← עמוד 7.

#### הערה

זמן קצר לאחר שחרור נעילה אוטומטי, הרכב יינעל שוב אם לא נפתחה דלת כלשהי. נעילה אוטומטית ← עמוד 7.

#### הערה

אם מעבירים את מערכת ההצתה למצב מופסק למשך יותר מתשעה ימים או אם אין במצבר הרכב טעינה מספיקה, התפקוד האוטומטי

יושב. לחץ על 🔒 או בשלט רחוק או גע בחיישן בידיית דלת הנהג כדי לשחרר את נעילת הרכב.

במקרה בו מערכת ההצתה נמצאת במצב מופסק למשך יותר מ-21 יום, הדרך היחידה לשחרר את נעילת הרכב היא בלחיצה על 🔒 או בשלט רחוק.

#### ידיית דלת הנהג

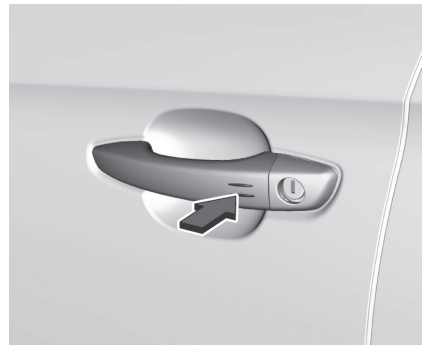

גע בחיישן של ידיית דלת הנהג כדי לשחרר נעילה או לנעול.

#### שחרור הנעילה ופתיחת הדלת האחורית

ניתן לשחרר את נעילת הדלת העורפית ולפתוח אותה ללא מגע על ידי לחיצה על הכפתור מתחת לבלטיה בדלת העורפית, כאשר המפתח האלקטרוני נמצא בטווח. הדלתות נותרות נעולות ← עמוד 44

#### נעילה אוטומטית לאחר התחלת התנועה

המערכת מאפשרת נעילה אוטומטית של הדלתות ותא המטען מיד לאחר שמהירות הרכב גבוהה ממהירות מסוימת. אם אחת הדלתות או הדלת העורפית פתוחה, הנעילה המרכזית האוטומטית אינה מתבצעת. החיווי לכך הוא קול מנעולים שאינם יכולים להיסגר, בלוויית הארה של 📱 בריכוז המדמים והמחווניים, אות קולי ותצוגת הודעת התראה.





לחץ על  כדי לנעול. נורית ה-LED בלחצן תאיר.

לשחרור נעילה, לחץ שוב על . נורית ה-LED בלחצן תכבה.

### הפעלה באמצעות מפתח במקרה של תקלה במערכת הנעילה המרכזית

במקרה של תקלה, לדוגמה, פריקה של מצבר הרכב או הסוללה של השלט הרחוק/המפתח האלקטרוני, ניתן לנעול או לשחרר את נעילת הרכב באמצעות המפתח המכני.

### שחרור נעילה ידני

מפתח אלקטרוני עם כניסה והתנעה ללא מפתח: לחץ על התפס כדי לשלוף את המפתח המובנה.

אם הרכב אינו סגור כהלכה, מערכת הנעילה המרכזית לא תפעל. הפעלת מערכת הנעילה המרכזית מאושרת על-ידי הבהוב מהבהבי החירום.

### שחרור נעילה / נעילה

ניתן להגדיר את מצב שחרור נעילה/נעילה של הרכב בתפריט ההתאמה האישית של הרכב בצג המידע. ניתן לבחור את ההגדרות הבאות:

- רק הנעילה של דלת הנהג ומכסה פתח מילוי הדלק תשוחרר/תופעל.
  - הנעילה של כל הדלתות, תא המטען ומכסה פתח מילוי הדלק תשוחרר/תופעל.
  - רק הנעילה של תא המטען תשוחרר/תופעל.
- ← עמוד 71 אישית של הרכב.  
תא המטען ← עמוד 44.

### לחצן הנעילה המרכזית

נועל או משחרר את נעילת כל הדלתות, תא המטען ודלתית פתח התדלוק מתוך תא הנוסעים.

ניתן להפעיל או להשבית תפקוד זה בכל עת. כשמערכת ההצתה במצב מופעל, לחץ על  עד שמתחיל האות הקולי וההודעה המתאימה מוצגת.

מצב המערכת נשמר בזיכרון בעת העברת מערכת ההצתה למצב מופסק.

### נעילה אוטומטית מחדש לאחר שחרור נעילה

מאפיין זה נועל מחדש את כל הרכב לאחר שחרור נעילה באמצעות השלט רחוק או המפתח האלקטרוני, בתנאי שהרכב לא נפתח.

### מערכת הנעילה המרכזית

משחררת ונועלת את הדלתות, תא המטען ודלתית פתח מילוי הדלק. משיכת הידית הפנימית של דלת תפתח את הדלת המתאימה.

כאשר תפקוד דלת הנהג בלבד מופעל בהגדרות ההתאמה האישית של הרכב, רק נעילת דלת הנהג תשחרר בעת משיכת הידית הפנימית שלה. כאשר התפקוד מושבת, נעילת כל הדלתות תשחרר.

ללא קשר להגדרת ההתאמה האישית של הרכב, נעילת כל הדלתות תשחרר בעת משיכת הידית הפנימית של דלת כלשהי שאינה דלת הנהג.

התאמה אישית של הרכב ← עמוד 71.

### הערה

במקרה של תאונה שבה כריות אוויר או מותחני חגורות מופעלות, נעילת הרכב משתחררת אוטומטית.

- כדי להוציא את המפתח או להחזיר אותו למקומו, משוך את הלחצן והחזק אותו.

**אזהרה** ⚠

לאחר הוצאת המפתח המשולב, הקפד לשאת אותו עמך כדי לאפשר ביצוע של נוהלי החירום המתאימים.

**נעילה ידנית**

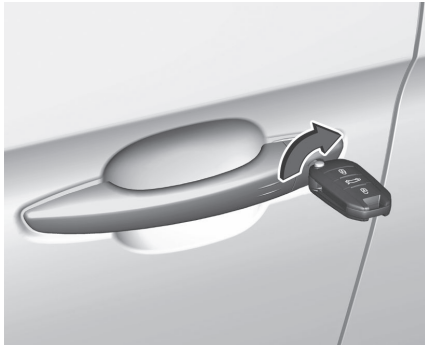

נעל את הדלת הקדמית באופן ידני על-ידי הכנסת המפתח לצילינדר המנועול וסיבובו.

**מפתח עם להב מתקפל**



לחץ על הלחצן לפריסת הלהב. לקיפול להב המפתח, לחץ תחילה על הלחצן.

**מפתח אלקטרוני המאפשר כניסה והתנעה ללא מפתח**

שימוש במפתח המובנה.

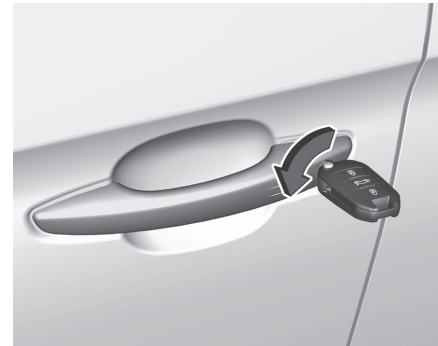

שחרר את הנעילה של הדלת הקדמית השמאלית באופן ידני על-ידי הכנסת המפתח לצילינדר המנועול וסיבובו. ניתן לפתוח את הדלתות האחרות על-ידי משיכה בידיות הפנימיות. ייתכן שהנעילה של דלת תא המטען ודלתית פתח התדלוק לא תשתחרר. העברת מערכת ההצתה למצב מחובר מנטרלת את פעולת מערכת הנעילה נגד גניבה.

נעילה מרכזית ← עמוד 7  
 נוהל התנעה ← עמוד 76  
 תפקוד השלט-רחוק ← עמוד 5  
 מערכת המפתח האלקטרוני ← עמוד 5  
 מספר הקוד של המתאם עבור אומי נעילת  
 הגלגלים מצוין בכרטיס. יש לציין אותו  
 כשמזמינים מתאם חלופי.  
 החלפת גלגל ← עמוד 131

### החלפת סוללה

החלף את הסוללה כאשר המערכת מפסיקה  
 לפעול כהלכה או שטווח ההפעלה קטן.



אין להשליך את הסוללה לפח אשפה ביתי.  
 הבא את הסוללה למיקום מאושר למיחזור  
 סוללות (בד"כ בחנות לצרכי צילום).



סובב באמצעות מפתח את מנעול הבטיחות  
 לילדים האדום בדלת האחורית פנימה למצב  
 אופקי. לא ניתן לפתוח את הדלת מתוך הרכב.  
 לביטול הנעילה, סובב את מנעול הבטיחות  
 לילדים למצב אנכי.

### מנעולי בטיחות חשמליים לילדים

מערכת מופעלת מרחוק שנועדה למנוע פתיחה  
 של הדלתות האחוריות באמצעות ידיות  
 הדלתות הפנימיות, ולמנוע את השימוש  
 בחלונות החשמליים האחוריים.  
 מערכת בטיחות ילדים עבור החלונות  
 האחוריים ← עמוד 12

### מפתחות חילופיים

מספר המפתח נמצא על לוחית שניתנת להסרה.  
 יש להציג את מספר המפתח בעת הזמנת מפתח  
 חילופי כיוון שהמפתח מהווה רכיב של מערכת  
 משבת המנוע ("אימוביליזר").  
 מנעולים ← עמוד 5



כדי לנעול את הדלתות האחרות, פתח את  
 הדלתות האחוריות. ודא שמנעולי הבטיחות  
 לילדים מושבתים.  
 הכנס את המפתח בזהירות וסובב אותו כלפי  
 הצד הפנימי של הדלתות.  
 לאחר מכן, הסר את המפתח.  
 סגור את הדלתות.  
 ייתכן שדלת תא המטען ודלתית פתח התדלוק  
 לא יינעלו.

### התקני נעילה לבטיחות ילדים

**אזהרה** ⚠

השתמש במנעולי בטיחות לילדים בכל פעם  
 שאתה מושיב ילדים במושבים האחוריים.

## הפעלה



לחץ על  בשלט רחוק בתדר רדיו או גע בחיישן ידית דלת הנהג פעמיים בתוך שלוש שניות.

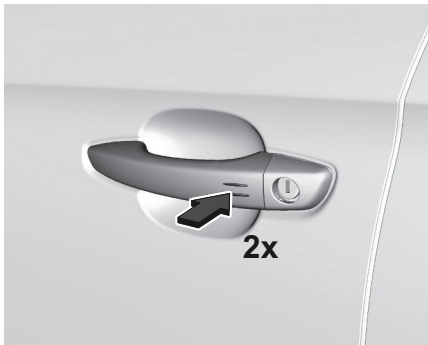

- העמסת יתר של מערכת הנעילה המרכזית על-ידי הפעלה חוזרת לעתים קרובות של השלט גורמת לניתוק המתח לפרק זמן קצר.
  - הפרעות ממקורות גלי רדיו בעלי עוצמה גדולה יותר.
  - הפרעות מהתקנים אלקטרוניים כגון טלפונים חכמים או מחשבים ניידים.
- שחרור נעילה ידני  עמוד 7 .

## מערכת אבטחת הרכב

### מערכת נעילה נגד גניבה

#### אזהרה

אסור להשתמש במערכת כאשר נמצאים אנשים בתוך הרכב! לא ניתן לשחרר את נעילת הדלתות מתוך הרכב.

המערכת משביתה את מנעולי כל הדלתות. כל הדלתות חייבות להיות סגורות כדי לאפשר הפעלת המערכת. שחרור נעילת הרכב מנטרל את מערכת הנעילה המכנית למניעת גניבה. לא ניתן לשחרר את נעילת הרכב באמצעות לחצן הנעילה המרכזית בשלט רחוק.

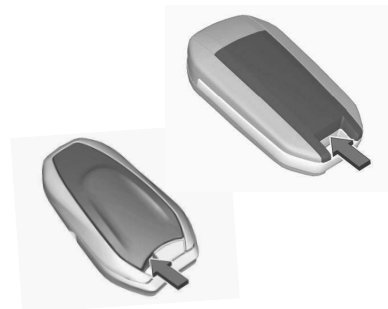

1. כדי לשחרר את המכסה, הכנס מברג קטן בין המכסה האחורי לשלט הרחוק.
2. הסר את המכסה האחורי מהשלט רחוק.
3. הוצא את הסוללה השטוחה מהמקום שלה.
4. החלף את הסוללה בסוללה מאותו סוג. שים לב לכיוון ההתקנה.
5. הרכב את המכסה במקומו.

### תקלה

כאשר לא ניתן להפעיל את מערכת הנעילה המרכזית באמצעות השלט רחוק בתדר רדיו או המפתח האלקטרוני, הסיבה עשויה להיות אחת מאלו שלהלן:

- תקלה בשלט רחוק בתדר רדיו או במפתח האלקטרוני.
- המפתח האלקטרוני נמצא מחוץ לטווח הפעלה.
- מתח המצבר נמוך מדי.

### חיווי

נורית ה-LED בלחצן  מהבהבת אם מערכת האזעקה הופעלה. מהבהבי החירום יאירו למשך מספר שניות.

### הפסקת הפעולה

שחרור נעילת הרכב מנטרל את פעולת מערכת האזעקה. המערכת אינה מושבתת בעקבות שחרור נעילת דלת קדמית באמצעות המפתח או באמצעות לחצן נעילת הדלתות המרכזית בתא הנוסעים.

### אזעקה

בעת הפעלה, הצופר האזעקה מופעל ומהבהבי החירום מהבהבים בו-זמנית. המספר ומשך השמעת אותות האזעקה מוגבלים על ידי תקנות מקומיות.

ניתן להשבית את מערכת האזעקה נגד גניבה

באמצעות לחיצה על  או על ידי העברת מערכת ההצתה למצב מופעל.

אזעקה שהופעלה, שהנהג לא הפסיק את פעולתה, תצוין באמצעות נורית ה-LED בלחצן

. נורית ה-LED תהבהב במהירות בפעם

הבאה שתשחרר את נעילת הרכב.

אם בוצע חיבור מחדש של מצבר הרכב (לדוגמה, לאחר ביצוע עבודת תחזוקה), המתן עשר דקות לפני התנעה מחדש של המנוע.



### תקלה

אם נורית ה-LED בלחצן  מאירה באופן קבוע לאחר העברת מערכת ההצתה למצב מופעל, פנה למוסך לקבלת סיוע.

### הפעלה ללא ניטור תא הנוסעים והטיית הרכב



נטרל את תפקודי ניטור תא הנוסעים והטיית הרכב כאשר משאירים חייט מחמד ברכב, מפני שתנועות בתוך הרכב יפעילו את האזעקה, ויפסקו צלילים על-קוליים בעלי עצמה גבוהה. כמו-כן, הפסק את הפעולה כאשר הרכב על מעברת או רכבת.

1. סגור את הדלת העורפית, מכסה תא המנוע והחלונות.
2. העבר את מערכת ההצתה למצב מופסק ולחץ על  בתוך עשר שניות עד שנורית ה-LED בלחצן  תאיר.
3. צא מהרכב וסגור את הדלתות.
4. הפעל את מערכת האזעקה.

### מערכת האזעקה

מערכת האזעקה משולבת במערכת הנעילה המרכזית. המערכת מנטרת את:

- הדלתות, הדלת העורפית, מכסה תא המנוע
- תא הנוסעים כולל את תא המטען הסמוך
- הטיית הרכב, לדוגמה כאשר הוא מוגבה
- ההצתה

### הפעלה

כל הדלתות, תא המטען ומכסה תא המנוע חייבים להיות סגורים.

אסור שהמפתח האלקטרוני יושאר בתוך הרכב. המערכת מופעלת באופן אוטומטי 45 שניות לאחר נעילת הרכב.

הרכב לא יינעל אם דלת, הדלת העורפית או מכסה תא המנוע אינם סגורים כהלכה. עם זאת, מערכת האזעקה נגד גניבה נדרכת מעצמה אחרי 45 שניות.

### הערה

תפקוד הנעילה האוטומטית של הרכב אינו מפעיל את מערכת האזעקה.

כדי להפעיל את מערכת האזעקה, נעל את הרכב באמצעות השלט רחוק בתדר רדיו או בנגיעה בחיישן בידית דלת הנהג.

מערכת נעילה מרכזית ← עמוד 7

### הערה

שינויים שיבוצעו בפנים הרכב, כגון השימוש בכיסויי מושב, או אם החלונות פתוחים, עלולים לפגום בתפקוד הניטור של תא הנוסעים.

## נעילת הרכב ללא הפעלת מערכת האזעקה נגד גניבה

נעל את הרכב על-ידי נעילת הדלת הקדמית באמצעות המפתח.

## משבת מנוע (אימוביליזר)

המערכת היא חלק ממתג ההצתה ובודקת האם ניתן להתניע את הרכב באמצעות המפתח שבשימוש.

משבת מנוע (אימוביליזר) מופעל באופן אוטומטי.

## הערה

תוויות זיהוי בתדר רדיו (RFID) עלולות לגרום להפרעות עם המפתח. אל תניח אותו בקרבת המפתח בעת התנועת הרכב.

## הערה

משבת המנוע אינו נועל את הדלתות. נעל תמיד את הרכב בצאתך ממנו  $\leftarrow$ עמוד 7 פעולת החירום של המפתח האלקטרוני  $\leftarrow$ עמוד 7

## חלונות

### חלונות חשמליים

#### ⚠ אזהרה

פעל בזהירות בעת הפעלת החלונות החשמליים. סכנת פציעה, במיוחד של ילדים. אם ילדים יושבים במושבים האחוריים, הפעל את מערכת בטיחות הילדים של החלונות החשמליים.

יש להשגיח היטב על החלונות בעת סגירתם. ודא ששום דבר אינו נלכד בהם כשהם נעים.

כדי להפעיל את חלונות החשמל, העבר את מתג ההצתה למצב מופעל.

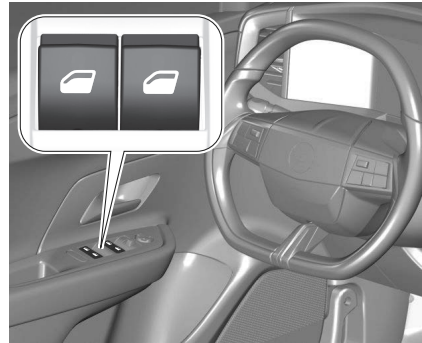

הפעל את המתג של החלון הנבחר על ידי לחיצה לפתיחה או משיכה לסגירה (הרמה). לחיצה או משיכה עדינה עד לנקודת ההתנגדות הראשונה: החלון יעלה או ירד כל עוד המתג מופעל.

לחיצה או משיכה חזקים יותר, עד לנקודת ההתנגדות השנייה ולאחר מכן שחרור: החלון ייפתח או ייסגר באופן אוטומטי, כשהתפקוד הבטיחותי מאופשר. לעצירת התנועה, הפעל את המתג פעם נוספת באותו כיוון.

### תפקוד בטיחותי

בעת סגירה אוטומטית, כאשר החלון נתקל בהתנגדות כשהוא נמצא מעל למחצית פתח החלון, החלון ייעצר מיד ויפתח שוב.

## מערכת בטיחות ילדים עבור החלונות האחוריים

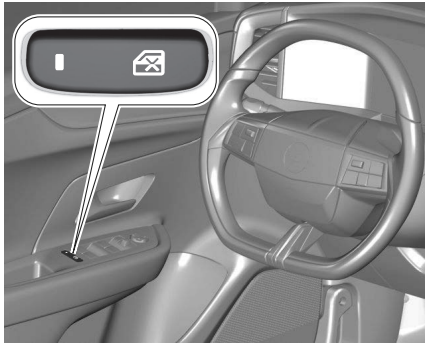

לחץ על  $\leftarrow$  כדי להשבית את החלונות החשמליים האחוריים; נורית ה-LED דולקת.

להפעלה, לחץ שוב על  $\leftarrow$  בהתאם לגרסה, תידרש בנוסף הפעלה של מנעולי הבטיחות החשמליים לילדים  $\leftarrow$ עמוד 9

### סגירת החלונות מחוץ לרכב

ניתן לסגור את החלונות מרחוק מחוץ לרכב.

ביותר שהחלפת השמשה הקדמית תבוצע באופן מדויק, בהתאם למפרטים של חברת אופל. אחרת, ייתכן שמערכות אלה לא יפעלו כהלכה וקיימת סכנה של התנהגויות ו/או הודעות לא צפויות ממערכות אלה.

### תפקוד בטיחותי

כאשר החלון נתקל בהתנגדות בעת סגירה אוטומטית, החלון ייעצר מיד ויפתח שוב.

### מדבקות שמשה קדמית

אסור להצמיד מדבקות כגון מדבקות כביש אגרה או מדבקות אחרות לשמשה הקדמית באזור המראה הפנימית. אחרת, ייתכן שתהיה הגבלה של אזור הגילוי של החיישן ושל תחום הראות של המצלמה בבית המראה.

### שמשה קדמית מחוממת

מופעלות בלחיצה על הלחצן . נורית ה-LED במתג דולקת.

החימום פועל רק בטמפרטורות חיצונית מקפואות, ומפסיק לפעול באופן אוטומטי לאחר פרק זמן מסוים, בהתאם לטמפרטורה החיצונית.

נגיעה נוספת במהלך אותו מחזור הצתה תאפשר את הפעלת החימום שוב.

### שמשה עורפית מחוממת

מופעלת בלחיצה על  REAR ביחד עם מראות הצד המחוממות.

החימום מתנתק אוטומטית לאחר פרק זמן קצר.

- 4 בצע משיכות עוקבות של המתג כלפי מעלה עד לסגירה מלאה של החלון, והמשך למשוך במשך שנייה אחת נוספת. שים לב שהחלון ייסגר רק מספר סנטימטרים בכל משיכה של המתג.
- 5 חזור על התהליך בכל חלון.

### הערה

במהלך תמרון זה, התפקוד הבטיחותי יושבת.

### תקלה

במצבים מסוימים, התפקוד הבטיחותי עשוי לפעול ללא מכשול הנראה לעין. הסגירה האוטומטית של החלון תופסק והוא ייפתח שוב.  
פעל כמפורט להלן:

- 1 בתוך חמש שניות לאחר הפתיחה מחדש, לחץ על המתג כלפי מטה עד שהחלון נפתח במלואו.
- 2 בתוך שתי שניות, משוך והחזק את המתג כלפי מעלה עד שהחלון נסגר במלואו.

### הערה

במהלך תמרון זה, התפקוד הבטיחותי יושבת.

### החלפת שמשה קדמית

#### זהירות

אם הרכב מצויד בחיישן למצלמה הצופה לפנים עבור מערכות הסיוע לנהג, חשוב

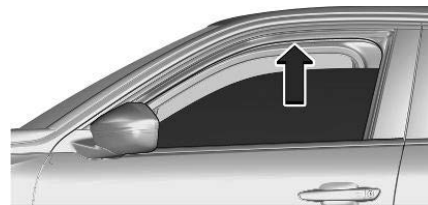

לסגירת החלונות, לחץ לחיצה ממושכת על . אם החלונות סגורים לגמרי, מהבהבי החירום יהבהבו פעמיים.

### עומס יתר

כאשר החלונות מופעלים הפעלות חוזרות בתוך פרקי זמן קצרים, פעולת החלונות מופסקת לזמן מה.

### אתחול החלונות החשמליים

הפעל את המערכת האלקטרונית של החלונות כלהלן:

- 1 סגור את הדלתות
- 2 העבר את מתג ההצתה למצב מופעל.
- 3 פתח את החלון עד הסוף באמצעות דחיפה והחזקה של המתג.

## וילונות

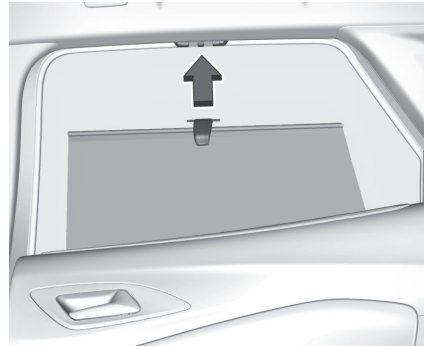

להפחתת חדירת קרני השמש, משוך הווילון למעלה באמצעות התפס ושלב אותו בחלק העליון של מסגרת הדלת.

## מראות מראות חיצוניות חשמליות

כוונונים חשמליים

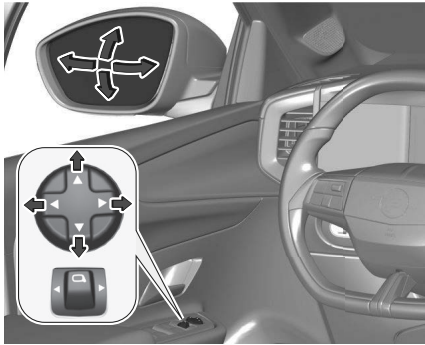

בחר במראת הצד הרלבנטית על-ידי לחיצה על לשמאל או לימין. עתה, הסט את הכפתור לכיוון המראה.

בהתאם למערכת בקרת האקלים, נמצא REAR נמצא במקום שונה.



מראות מחוממות ← עמוד 15

## סוכך שמש

ניתן לקפל את סוככי השמש למטה או להסיטם לצד כדי למנוע סנוור מקרני השמש. סכי השמש מכילים מראות מובנות. מכסי המראות אמורים להיות סגורים בעת נהיגה. מחזיק כרטיסים מותקן בצדו האחורי של סוכך השמש.

שמשה עורפית מחוממת ← עמוד 13

## מראות קמורות



עיצוב המראה גורם לעצמים המשתקפים במראה להיראות קטנים יותר, והדבר עלול לפגוע ביכולתך להעריך את המרחק שלהם מן הרכב.

התראת נקודה מתה בשדה הראייה הצדי ← עמוד 107

## מראה אחורית פנימית



כדי לכוונן את המראה, הזז את בית המראה לכיוון הרצוי.

הזז את  למצב האמצעי. משוך לאחור. שתי מראות הצד יתקפלו. משוך את  שוב לאחור. שתי מראות הצד יחזרו למצב המקורי שלהן. אם פותחים באופן ידני מראה חשמלית מקופלת, משיכת  לאחור תפתח רק את המראה האחרת באופן חשמלי.

## קיפול חשמלי אוטומטי

כשמשחררים את נעילת הרכב, המראות מסתובבות למצב ההתקנה הרגילה שלהן. כשנועלים את הרכב, המראות מתקפלות. ניתן להפעיל או להשבית תפקוד זה בתצוגת המידע.

התאמה אישית של הרכב ← עמוד 71

## מראות מחוממות



מופעלות בלחיצה על הלחצן **REAR**.

החימום מופסק באופן אוטומטי לאחר פרק זמן מסוים, בהתאם לטמפרטורה החיצונית.

## קיפול מראות



לשמירה על בטיחות הולכי רגל, מראות הצד ישלפו ממקומן במקרה שהן נחבטות בעוצמת מספקת. החזר המראה למקומה באמצעות לחץ קל שיופעל על בית המראה.

## קיפול חשמלי ידני

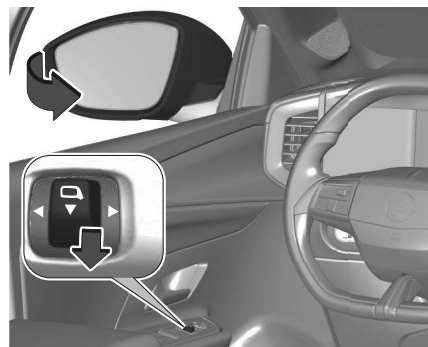

## משענות ראש קדמיות

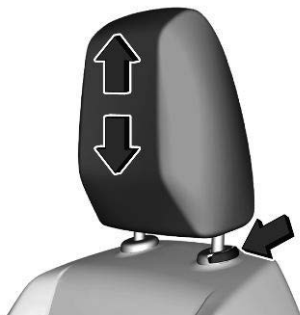

משוך את משענת הראש למעלה או לחץ על התפסן לשחרור ודחף את המשענת למטה.

## משענות ראש אחוריות

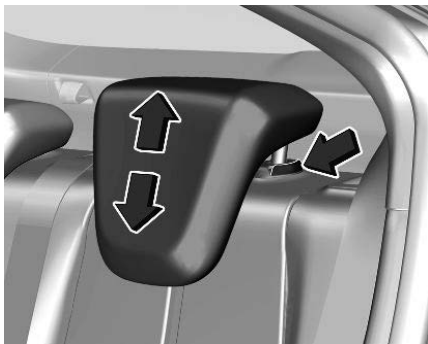

משוך את משענת הראש למעלה או לחץ על התפסן לשחרור ודחף את המשענת למטה.

## משענות ראש

## מיקום משענת הראש

⚠ אזהרה

לפני הנהיגה, ודא כי משענת הראש מכוונת כראש.

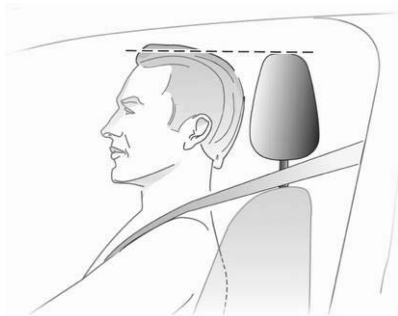

הקצה העליון של משענת הראש חייב להיות בגובה החלק העליון של הראש. כאשר לא ניתן, במקרה של נהג גבוה מאד, הצב את משענת הראש במצבה הגבוה ביותר. קבע את משענת הראש במצבה הנמוך ביותר עבור נוסע קטן מידות.

## מניעת סנוור ידנית

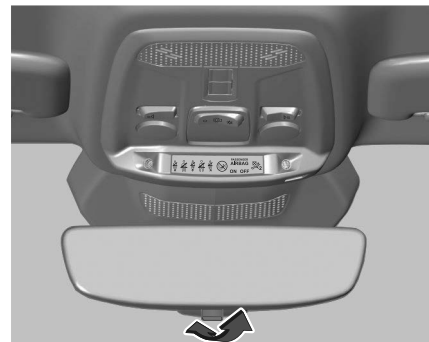

להפחתת הסנוור, כוונן הידית שבתחתית בית המראה.

## מניעת סנוור אוטומטית



סנוור מכלי רכב עוקבים מופחת באופן אוטומטי בעת נהיגה בחשיכה.

- שב במושב כשהישבן צמוד ככל האפשר למשענת הגב. כוונן את המרחק בין המושב לדוושות כך שרגליך תהיינה כפופות במקצת כאשר אתה לוחץ על הדוושות. הסט את מושב הנוסע הקדמי לאחור עד סוף מהלכו.
- קבע את גובה המושב בגובה שיאפשר שדה ראייה נקי מכל הצדדים ותראה בבירור את לוח המדום והמחוגנים. המרווח בין ראשך למסגרת התקרה אמור להיות לפחות כף יד אחת. הירכיים אמורות להישען קלות על כרית המושב מבלי ללחוץ עליה.
- שב במושב כשכתפריך צמודים עד כמה שניתן למשענת הגב. קבע את הרכנת משענת הגב כך שניתן להגיע בקלות להגה כאשר הזרועות כפופות מעט. שמור על המגע בין כתפריך למשענת הגב בעת סיבוב ההגה. אל תרכין את משענת הגב לאחור בזווית גדולה מדי. זווית ההרכנה המומלצת היא כ-25°.
- כוונן את המושב ואת גלגל ההגה כך שפרק היד שלך נח על החלק העליון של גלגל ההגה כאשר הזרוע מתוחה במלואה והכתפיים נשענות על משענת הגב.
- כוונן את גלגל ההגה ← עמוד 33
- כוונן את משענת הראש ← עמוד 16
- כוונן את גובה נקודת העיגון של חגורת הבטיחות
- כוונן את תומך הירכיים כך שיוצרו מרווח של כשתי אצבעות בין שפת המושב וצידיה האחוריים של הברך.

### אזהרה ⚠

נהג רק כאשר המושבים ומשענות הגב נעולים במקומם.

### אזהרה ⚠

נהג ברכב רק כשהמושב מכוונן כהלכה.

### אזהרה ⚠

אסור בשום אופן לכוונן את המושבים בזמן הנסיעה, מכיוון שהם עלולים לנוע בצורה בלתי נשלטת.

### אזהרה ⚠

אסור בהחלט לאחסן חפצים כלשהם מתחת למושבים.



## הסרה

לחץ על לחצן השחרור של משענת הראש ומשוך אותה כלפי מעלה כדי להסירה.

## התקנה

- הכנס את מוטות משענת הראש במובילים של משענת הגב המתאימה.
- דחף את משענת הראש כלפי מטה עד הסוף.
- לחץ על לשונית A כדי לשחרר את משענת הראש ודחף אותה כלפי מטה.
- כוונן את הגובה של משענת הראש.

### אזהרה ⚠

לפני הנהיגה, ודא כי משענת הראש מכוונת כיאות

## מושבים

### מיקום המושבים הקדמיים

### אזהרה ⚠ סכנה

כדי לאפשר הפעלה תקינה של כרית האוויר, מרחק הישיבה מגלגל ההגה לא יהיה קטן מ-25 ס"מ.

למעלה המושב מוגבה

למטה המושב מונמך

## מושבים קדמיים חשמליים

### אזהרה ⚠

חובה לפעול בזהירות בעת תפעול המושבים החשמליים. הדבר כרוך בסכנת פציעה, בעיקר לילדים. חפצים שונים עלולים להילכד בין החלקים הנעים. יש לפעול במשנה זהירות בעת כוונן המושבים. יש להזהיר את נוסעי הרכב לפני ביצוע הפעולה.

### זהירות

אסור בהחלט לאחסן חפצים מתחת למושב חשמלי. ודא שאין חפצים שחוסמים את החלק הנע. סכנת נזק לאמצעי הבקרה.

### הטיית משענת הגב



סובב את גלגל היד. אל תישען על משענת הגב בעת הכוונן.

### גובה המושב



תנועת השאיבה של הידית

• כוונן את תמיכת הגב התחתון לקבלת תמיכה לשמירת צורתו הטבעית של עמוד השדרה.

## מושבים קדמיים בכוונן ידני

### כוונן ידני

נהג רק כאשר המושבים ומשענות הגב נעולים במקומם.

### כוונן אורכי



משוך הידית, הסט את המושב, הרפה מן הידית. נסה להזיז את המושב אחורה וקדימה כדי לוודא שהוא נעול במקומו.

## מושבים עם פונקציית עיסוי



הפעל את תפקוד עיסוי הגב בלחיצה על .  
נורית ה-LED שבלחצן מאירה כדי לציין הפעלה.

תפקוד העיסוי מופעל לפרק זמן של שעה אחת. במהלך פרק זמן זה, העיסוי מופעל בשישה מחזורים עם הפסקה בין המחזורים.



לחיצה נוספת על  תשבית את תפקוד העיסוי. נורית ה-LED תכבה.

מערכת הדממה-התנעה  עמוד 77

## מושבים מחוממים



כוון את החימום לדרגה הרצויה באמצעות

לחיצה אחת או יותר על  של המושב המתאים. נורית החיווי בלחצן תחווה את רמת החימום שנבחרה. החימום פועל רק כאשר הטמפרטורה החיצונית נמוכה מ-20°C. שימוש ממושך ברמת החימום הגבוהה לנוסעים בעלי עור רגיש אינו מומלץ. מערכת הדממה-התנעה  עמוד 77

## כוונונים חשמליים



לחץ על  או .

 : יותר תמיכת גב תחתון

 : פחות תמיכת גב תחתון

נקישה השילוב. ודא שחגורות הבטיחות ממוקמות כהלכה והתרחק מאזור הקיפול.

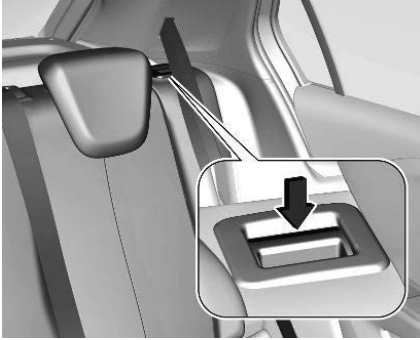

משענות הגב משולבות כהלכה במקומן רק כאשר הסימונים האדומים שליד ידיות השחרור אינם נראים יותר לעין.

#### ⚠ אזהרה

לאחר ההחזרה למצב זקוף, ודא שמשענות הגב נעולות ומאובטחות במקומן לפני תחילת הנסיעה. אם לא תעשה זאת, קיימת סכנת פגיעה גופנית או נזק למטען או לרכב במקרה של בלימה חזקה או התנגשות.

לפני קיפול משענות הגב של המושב האחורי, בצע את הפעולות הבאות לפי הצורך:

- הזז לפנים את המושבים הקדמיים לפי הצורך.
- הסר את כיסוי תא המטען ← עמוד 44
- כדי ללחוץ על משענת הראש כלפי מטה, לחץ על התפס והחזק אותו במצב לחוץ ← עמוד 16

#### קיפול משענות הגב האחוריות למטה/למעלה

- בדוק שחגורות הבטיחות אינן משולבות באבזמי חגורות הבטיחות, כדי שיהיה אפשר להזיז את משענות הגב.



- משוך את ידית השחרור בצד חיצוני אחד או בשני הצדדים החיצוניים וקפל למטה את משענות הגב על כרית המושב.
- להחזרת משענות הגב למצבן המקורי, הרם אותן ולחץ אותן למצבן האנכי עד להישמע

## משענת היד הקדמית

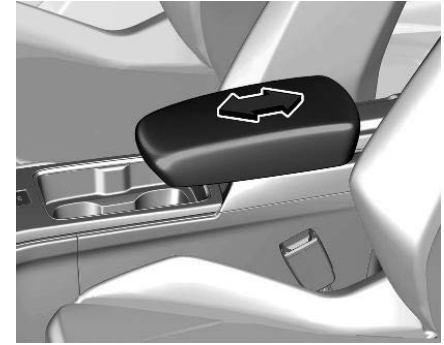

ניתן לכווין את משענת היד. תא אחסון ← עמוד 41

## מיקומי המושבים האחוריים

נהג רק כאשר המושבים ומשענות הגב נעולים במקומם.

#### ⚠ אזהרה

אסור בשום אופן לכווין את המושבים בזמן הנסיעה, מכיוון שהם עלולים לנוע בצורה בלתי נשלטת.

## קיפול משענות הגב

משענת הגב של המושב האחורי מחולקת ביחס 2/3 ל-1/3. אפשר לקפל את שני החלקים באופן נפרד כדי להגדיל את מידות תא המטען.

בדוק לעתים קרובות את חלקי מערכת חגורות הבטיחות לגילוי נזק, לכלוך ובדיקת תפקוד תקין.

דאג להחלפת רכיבים פגומים.

לאחר תאונה, דאג להחלפה במוסך של חגורות הבטיחות ומותחני הקדם שהופעלו.

#### הערה

ודא שחגורות הבטיחות לא יינזקו מדריכה עליהן בנעלים או מעצמים בעלי פינות חדות ולא יילכדו. מנע חדירת לכלוך למנגנוני הגלילה של חגורות הבטיחות.

#### הערה

השתמש באבזם החגורה המיועד עבור חגורת הבטיחות המתאימה בזמן חגירת החגורה כדי להבטיח תפקוד תקין.

#### תזכורת לחגירת חגורת בטיחות

כל אחד מהמושבים מצויד בתזכורת לחגירת חגורות בטיחות, המצוינת באמצעות נורית חיווי  עבור המושב המתאים בקונסולה העלית.

#### מגבילי כוח בחגורות

המאמץ המופעל על גוף הנוסעים מופחת על ידי שחרור משוכך של הידוק החגורה במהלך ההתנגשות.

#### מותחני קדם של חגורות הבטיחות

במקרה של התנגשות חזיתית, אחורית או צדית בעצמה מסוימת, חגורות הבטיחות הקדמיות וחגורות הבטיחות האחוריות החיצוניות נמתחות ומהודקות אל הגוף.

## חגורות בטיחות חגורות בטיחות קדמיות



חגורת הבטיחות של המושב המרכזי עלולה להיחסם בעקבות קיפול מהיר מדי של המושב כלפי מעלה. כדי לשחרר את נעילת מנגנון הגלילה, דחוף את החגורה כלפי פנים המנגנון או משוך אותה כלפי חוץ בכ-20 מ"מ ואז שחרר אותה.

חגורות הבטיחות ננעלות בעת האצה או האטה חזקות של הרכב, ומרסנות את היושבים ברכב למושב. בכך הן מפחיתות משמעותית את סכנת הפציעה.

#### אזהרה

חגור את חגורת הבטיחות לפני כל נסיעה. במקרה של תאונה, אנשים שאינם חגורים בחגורות בטיחות מסכנים את עצמם ואת שאר נוסעי הרכב.

חגורות הבטיחות מתוכננות לשימוש על-ידי אדם אחד בלבד בו-זמנית. מערכת ריסון ילדים  עמוד 28.

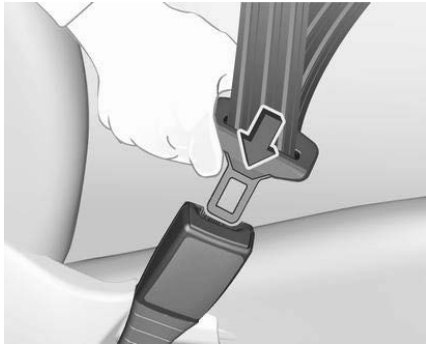

פריטי ביגוד רופפים או מגושמים מונעים הצמדת חגורת הבטיחות לגופך. אל תניח עצמים כגון תיקי יד או טלפונים ניידים בין חגורת הבטיחות לגופך.

#### ⚠ אזהרה

אסור לחגורת הבטיחות להישען כנגד עצם קשה או שביר המצוי בכיסי הביגוד שלך.

תזכורת לחגירת חגורת בטיחות ← עמוד 55.

## חגורת בטיחות בעלת שלוש נקודות עיגון

חגירה

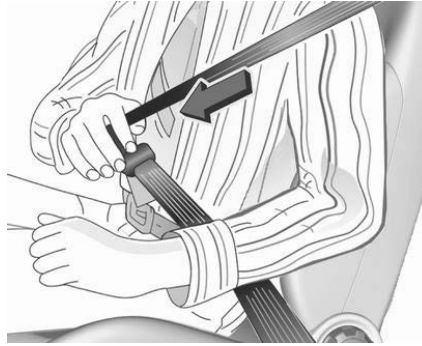

משוך החוצה את חגורת הבטיחות ממנגנון האיסוף שלה, נתב אותה מבלי לפתלה לרוחב גופך בהצלבה והכנס את הלשונית לאבזם. ודא שחגורת הבטיחות עוברת על הכתף ומהודקת היטב אל הגוף במהלך הנהיגה.

#### ⚠ אזהרה

שימוש לא נכון (לדוגמה הסרה או התקנה של חגורות הבטיחות) עלול להפעיל את מותחני הקדם של חגורות הבטיחות.

חיווי להפעלת מותחני הקדם מופיע באמצעות הארה רציפה של נורית הבקרה . כריות אוויר ומותחני קדם של חגורות הבטיחות ← עמוד 54.

חובה להחליף במוסך מותחני קדם שהופעלו. מותחני הקדם מופעלים רק פעם אחת.

#### הערה

אסור לחבר או להתקין אביזרים כלשהם או חפצים אחרים שעלולים להפריע לפעולת מותחני הקדם של חגורות הבטיחות. אסור לבצע שינוי כלשהו ברכיבי מותחני הקדם מכיוון שהדבר ישלול את תוקף רישיון ההפעלה של הרכב.

**אזהרה** ⚠

הוספת אביזרים המשנים את מסגרת הרכב, את מערכת הפגוש, את גובהו, את חזית הרכב או הפח בצדי הרכב, עשויה למנוע תפקוד תקין של מערכת כריות האוויר. הפעלת מערכת כריות האוויר עשויה להיות מושפעת לרעה גם מהחלפה של חלקים במושבים הקדמיים, חגורות בטיחות, מדול האבחון והחיישה של כריות האוויר, גלגל ההגה, לוח המדים והמחווני, האטמים הפנימיים של הדלתות כולל הרמקולים, מודולים כלשהם של כריות האוויר, חיפוי התקרה או העמודים, החיישנים הקדמיים, חיישני פגיעות הצד או חיווט כריות האוויר.

**אזהרה** ⚠

פנה עצמים חוסמים מאזור ניפוח הצמיגים.

**הערה**

הבקרה האלקטרונית השולטת במערכות כריות האוויר ובמותחני הקדם ממוקמת בקונסולה המרכזית. אסור להניח חפצים מגנטיים באזור זה.

אסור להצמיד חפצים כלשהם לכיסויי כריות האוויר ואסור לכסות אותם בחומרים אחרים. דאג להחלפה במוסך של כיסויים פגומים. כל כרית אוויר מופעלת רק פעם אחת. דאג להחלפה במוסך של כריות אוויר שהופעלו. בנוסף, ייתכן שיהיה צורך להחליף את גלגל

**אזהרה** ⚠

יש למקם את חגורת הבטיחות של הירכיים נמוך ככל הניתן לרוחב האגן כדי למנוע הפעלת לחץ על הבטן.

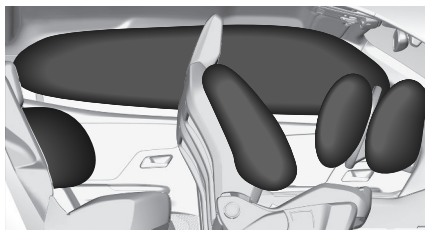
**הצגת מערכת כריות האוויר**

מערכת כריות האוויר כוללת מספר מערכות נפרדות, בהתאם לרמת האבזור. כשכריות האוויר מופעלות, הן מתנפחות בתוך מילישניות. הכריות גם מתכווצות במהירות גדולה כל כך שלעיתים קרובות קשה להבחין בהפעלתן במהלך ההתנגשות.

**אזהרה** ⚠

מערכת כרית האוויר פועלת באופן של פיצוץ, התיקונים חייבים להתבצע רק על ידי עובדים מיומנים ומוסכים.

**שחרור**

לשחרור חגורת הבטיחות, לחץ על הכפתור האדום שבאבזם חגורת הבטיחות והובל את חגורת הבטיחות חזרה.

**שימוש בחגורות הבטיחות במהלך היריון**

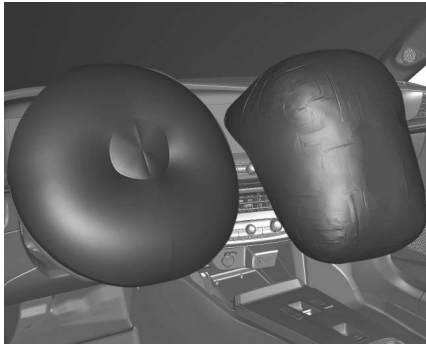

כריות האוויר המנופחות סופגות את כוח ההולם, וכך מקטינות באופן משמעותי את הסכנה לפציעה בחלק גופם העליון או בראשם של היושבים במושבים הקדמיים.

### ⚠ אזהרה

כריות האוויר מספקות הגנה מיטבית רק כאשר המושב נמצא במצב הנכון. פנה עצמים חוסמים מאזור ניפוח הצמיגים. חגור את חגורת הבטיחות באופן נכון ומאובטח. רק כך מסוגלת כרית האוויר לספק הגנה.

מיקום המושב ↪ עמוד 17.

BLESSURES GRAVES, voire MORTELLES à l'ENFANT

**ES:** NUNCA utilice un sistema de retención infantil orientado hacia atrás en un asiento protegido por un AIRBAG FRONTAL ACTIVO. Peligro de MUERTE o LESIONES GRAVES para el NIÑO

**IT:** Non usare mai un sistema di sicurezza per bambini rivolto all'indietro su un sedile protetto da AIRBAG ATTIVO di fronte ad esso: pericolo di MORTE o !LESIONI GRAVI per il BAMBINO

בנוסף, חובה להשתמש מטעמי בטיחות במערכת ריסון ילדים הפונה לפנים אך ורק לפי ההוראות והמגבלות המפורטות בטבלה 3.2 תוית כרית האוויר ממוקמת בשני הצדדים של סך השמש של הנוסע הקדמי. השבת כריות האוויר ↪ עמוד 25.

### כריות אוויר קדמיות

מערכת כריות האוויר הקדמיות כוללת כרית אוויר אחת בטבור ההגה וכרית אחת בחיפוי לוח המדים והמחווניים בצד הנוסע הקדמי. ניתן לזהותן באמצעות המלה **AIRBAG**. מערכת כריות האוויר הקדמיות מופעלת במקרה של פגיעה חזיתית בעצמה מסוימת. מתג ההצתה חייב להיות במצב מופעל.

ההגה, לוח המדים והמחווניים, חלק מלוחות החיפוי, אטמי הדלתות, הידיות והמושבים. אסור לבצע שינוי כלשהו במערכת כריות האוויר מכיוון שהדבר ישלול את תוקף רישיון ההפעלה של הרכב.

נורית הבקרה  של מערכת כריות האוויר ↪ עמוד 54.

מערכות ריסון ילדים על מושב נוסע קדמי עם מערכות כריות אוויר



**EN:** NEVER use a rearward-facing child restraint on a seat protected by an ACTIVE AIRBAG in front of it; DEATH or SERIOUS INJURY to the CHILD can occur.

**DE:** Nach hinten gerichtete Kindersitze NIEMALS auf einem Sitz verwenden, der durch einen davor befindlichen AKTIVEN AIRBAG geschützt ist, da dies den TOD oder SCHWERE VERLETZUNGEN DES KINDES zur Folge haben kann.

**FR:** NE JAMAIS utiliser un siège d'enfant orienté vers l'arrière sur un siège protégé par un COUSSIN GONFLABLE ACTIF placé devant lui, sous peine d'infliger des

### אזהרה ⚠

פנה עצמים חוסמים מאזור ניפוח הצמיגים. הווים שעל הידיות במסגרת הגג מתאימים לתליית פריטי לבוש קלים בלבד, ולא קולבי מעילים. אסור שבגדים אלה יכילו הפצים.

### השבתת מערכת כריות האוויר

מערכות כריות האוויר הצדיות, כריות הווילון, מותחני הקדם של חגורות הבטיחות וכל מערכות כריות האוויר של הנהג נותרים פעילים.

ניתן לנטרל את מערכת כריות האוויר של הנוסע הקדמי באמצעות מתג המופעל באמצעות מפתח, המותקן בצד הנוסע של לוח המדיום והמחוונים.



כריות האוויר המנופחות סופגות את כוח ההולם, וכך מפחיתות באופן משמעותי את הסכנה של פציעה בחלק הגוף העליון ובאגן הירכיים.

### הערה

השתמש אך ורק בכיסויי הגנה למושבים שאושרו לשימוש עבור רכב זה. הקפד שלא לכסות את כריות האוויר.

### כריות וילון

מערכת כריות הווילון כוללת כרית אוויר המותקנת במסגרת הגג בכל צד. ניתן לזהות זאת באמצעות המילה **AIRBAG** על עמודי הגג. מערכת כריות הווילון מופעלת במקרה של פגיעה צידית בעצמה מסוימת. מתג ההצתה חייב להיות במצב מופעל.

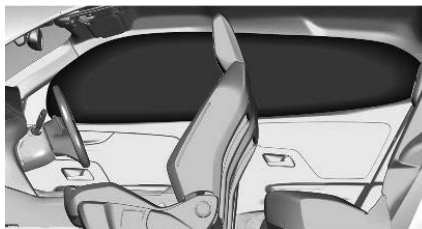

כריות האוויר המנופחות סופגות את כוח ההולם, וכך מקטינות באופן משמעותי את הסכנה לפציעה בראש במקרה של פגיעה צדית.

### כריות אוויר צדיות



מערכת כריות האוויר הצדיות מורכבת מכריות אוויר במשענות הגב של שני המושבים הקדמיים.

ניתן לזהותן באמצעות המילה **AIRBAG**. מערכת כריות האוויר הצדיות מופעלת במקרה של פגיעה צידית בעצמה מסוימת. מתג ההצתה חייב להיות במצב מופעל.



השתמש במפתח ההצתה לקביעת מצב הנועל:

כרית האוויר של הנוסע הקדמי מנוטרלת ולא תתנפח במקרה של התנגשות. נורית החיווי מאירה באופן רציף בקונסולה המרכזית



כרית האוויר של הנוסע הקדמי פעילה



### ⚠ אזהרה

השבת את כרית האוויר של הנוסע רק בשילוב עם השימוש במערכת ריסון ילדים, בכפוף להוראות שבטבלת מערכות ריסון הילדים שבספר הנהג. אחרת, האדם היושב במושב עם כרית אוויר מושבתת, חשוף לסיכון לפציעה קטלנית.



אם נורית הבקרה ON מאירה למשך כ-60 שניות לאחר העברת מערכת ההצתה למצב

מחובר, מערכת כריות האוויר של הנוסע הקדמי תתנפח במקרה של התנגשות.

אם נורית הבקרה OFF מאירה אחרי הפעלת ההצתה, מערכת כרית האוויר של הנוסע הקדמי מושבתת. היא ממשיכה להאיר גם אחרי שכרית האוויר הושבתה.

אם שתי הנוריות מאירות בו-זמנית, קיימת תקלה במערכת. לא ניתן לדעת מצב המערכת אינו ברור, ולכן אסור לאיש להשתמש במושב הנוסע הקדמי. התקשר מייד למוסך.

אם אף אחת משתי נוריות החיווי אינה מאירה, פנה מיד למוסך.

שנה את מצב הפעלת כריות האוויר רק כשהרכב נייח ומפתח ההצתה במצב מופסק.

## מערכות ריסון ילדים

### מערכות ריסון ילדים מבוא

#### ⚠ אזהרה

הקפד להגן על ילדים שגודלם ומשקלם נמוכים באמצעות מערכת ריסון מתאימה לילדים. אסור בשום אופן להושיב ילד על הברכיים.

#### ⚠ אזהרה

אם מתקינים מערכת ריסון ילדים הפונה לאחור על מושב הנוסע הקדמי, חובה להשבית את פעולת מערכת כרית האוויר של הנוסע הקדמי. דבר זה ישים גם עבור סוגים

מסוימים של מערכות ריסון ילדים הפונות לפנים, כפי שמפורט בטבלאות מערכות ריסון ילדים.

טבלאות ריסון ← עמוד 30.

השבת כריות האוויר ← עמוד 25.

תווית כרית האוויר ← עמוד 23.

אנו ממליצים על מערכת ריסון לילדים המותאמת באופן מיוחד לרכב. לקבלת מידע נוסף, פנה למוסך שלך.

במקרה שמשענת הראש של מושב הרכב מפריעה למערכת ריסון ילדים, כוונן את משענת הראש המפריעה או הסר אותה ← עמוד 17.

כשנעשה שימוש במערכת ריסון ילדים (מושב בטיחות), שים לב להנחיות ההתקנה והשימוש הבאות ולהנחיות שסופקו עם מערכת הריסון לילדים. ההגבלות שפורטו בטבלה מתייחסות לגוף בחינה, שהוא המעטפת המקסימלית של כל מערכות הריסון לילדים הקיימות. ודא שהמושבים הקדמיים אינם מפריעים לשימוש במערכת הריסון ילדים.

ציית תמיד לתקנות המקומיות והלאומיות. בחלק מן הארצות, חל איסור להשתמש במושב בטיחות לילדים המוצבים במיקומים מסוימים ברכב.

נהג ברכב רק כשמושב הנהג מכוון כהלכה ← עמוד 18.

ניתן לקבע מערכות ריסון ילדים באמצעות:

- חגורות בטיחות בעלות שלוש נקודות עיגון
- תושבות ISOFIX
- התקני עיגון לרצועת עיגון עליונה

חובה להשתמש ברצועת עיגון עליונה או ברגלית תמיכה בנוסף לתושבות ISOFIX.



מושבי ילדים i-Size ומושבים לרכב בעלי אישור i-Size מסומנים בסמל i-Size, ראה איור.

### התקני עיגון לרצועת עיגון עליונה



התקני העיגון לרצועת עיגון עליונה מסומנים בסמל  עבור מערכת ריסון ילדים.



המיקום של תושבות התקנה ISOFIX מצוין באמצעות תווית על משענת הגב. כדי לקבל גישה לתושבות ISOFIX, משוך תחילה את הרוכסן.

כשמתקינים מערכות ריסון ילדים ISOFIX במושבי נוסעים הניתנים לכוונון, כדוגמת מושב הנוסע הקדמי, יש להטות תחילה את משענת הגב ככל האפשר לאחור כדי לאפשר גישה אל תושבות ה-ISOFIX. לאחר חיבור טוב של מערכת ריסון ילדים ISOFIX, הטה שוב את משענת הגב לפנים.

מערכת ריסון ילדים i-Size היא מערכת ריסון ילדים ISOFIX בקטגוריה אוניברסלית לפי תקנת האו"ם מס' 129.

ניתן להתקין את כל מערכות ריסון הילדים i-Size בכל מושב רכב המתאים עבור i-Size, מערכות ריסון לילדים, טבלת התקנה  עמוד 26.

### גגורות בטיחות בעלות שלוש נקודות עיגון

ניתן לקבע מערכות ריסון ילדים באמצעות גגורת בטיחות בעלת שלוש נקודות עיגון. לאחר הידוק מערכת ריסון הילדים, יש להדק את גגורת הבטיחות.

### תושבות ISOFIX



חבר מערכות ריסון ילדים מסוג ISOFIX המאושרות לרכב זה לתושבות התקנה ISOFIX. המיקומים המתאימים למערכות ריסון ילדים ISOFIX לרכב זה מסומנים בטבלת התקנת מערכות ריסון ילדים  עמוד 26.



בנוסף לתושבות ISOFIX, חבר את רצועת העיגון העליונה אל התקני העיגון לרצועה העליונה.

המיקומים המתאימים למערכות מושבי בטיחות לילדים מסוג ISOFIX בקטגוריה האוניברסלית מסומנים בטבלה באותיות iUF <math>\leq</math> מודם 30

## בחירת מערכת הריסון הנכונה

המושבים האחוריים הם המיקום הנוח ביותר להתקנת מערכת הריסון לילדים.

ילדים אמורים לנסוע ברכב כשפניהם מופנים לאחור כל עוד הדבר אפשרי. כך ניתן להבטיח שעל עמוד השדרה של הילדים, שהוא עדיין חלש מאוד, מופעל עומס קטן יותר במקרה של תאונה. אסור להשתמש במערכת ריסון ילדים פונה לפנים בכל המושבים כשמשקל הילד נמוך מ-13 ק"ג.

מתאימות מערכות ריסון ילדים העומדות בדרישות תקנות UN ECE התקפות. בדוק את

הוראות החוק ותקנות התעבורה היישימות ביחס לחובת השימוש במערכות ריסון ילדים. מערכות הריסון לילדים הבאות מומלצות לקבוצות המשקל הבאות:

● **קבוצה 0, קבוצה Maxi Cosi Cabriofix 0+**  
עם או ללא בסיס ISOFIX לילדים במשקל של עד 13 ק"ג

● **קבוצה I: Duo Plus** עם ISOFIX ורצועת עיגון עליונה לילדים במשקל 9 עד 18 ק"ג

● **קבוצה II: Kidfix XP** עם או ללא ISOFIX לילדים במשקל 15 עד 36 ק"ג, Kidfix 2R עם או ללא ISOFIX לילדים במשקל 15 עד 36 ק"ג; עבור Kidfix 2R, ודא שחגורת הבטיחות של הרכב עוברת דרך המגן המאובטח.

Graco Booster לילדים ממשקל 15 ק"ג עד 36 ק"ג.

● **קבוצה III: Kidfix XP / Kidfix 2R** עם או ללא ISOFIX לילדים במשקל 22 עד 36 ק"ג, Graco Booster לילדים במשקל 22 עד 36 ק"ג

ודא שמערכת הריסון לילדים מותקנת ותואמת את סוג הרכב.

מושב ילדים מלפנים: כוונן את מושב הנוסע הקדמי למצב הגבוה ביותר ובמיקום האחורי ביותר כשמסענת הגב מיושרת.

מושב ילדים מאחור: הזז את המושב הקדמי של הרכב לפנים ויישר את מסענת הגב כך שרגלי הילד היושב במושב ילדים "הפונה לפנים" או במושב ילדים "הפונה לאחור" לא נוגעות במושב הקדמי של הרכב.

במקרה של הפרעה כלשהי של מערכות ריסון לילדים עם מסענת הראש של מושב הרכב, כוונן את מסענת הראש המתאימה של המושב או הסר אותה.

אסור להשתמש במערכת ריסון ילדים הפונה לפנים בכל המושבים כשמשקל הילד נמוך מ-13 ק"ג.

פעל לפי הנחיות היצרנים כדי להתקין את מערכות ריסון הילדים המתאימות ברכב.

עבור מושב בטיחות Semi-universal או מערכת ריסון המיועדת לרכב מסוים (מסוג ISOFIX או המותקן עם רצועות), ראה את רשימת כלי הרכב המסופקת בספר המשתמש של מערכת הריסון ילדים.

ודא שמיקום התקנת מערכת הריסון לילדים בתוך הרכב תואם להנחיות, כמפורט בטבלה הבאה.

אפשר לילדים להיכנס או לצאת מן הרכב רק בצד הפונה למדרכה/צד הדרך המרוחק מנתיב התנועה.

כשאינך משתמש במערכת הריסון לילדים, אבטח את מושב הבטיחות באמצעות חגורת בטיחות או הוצא את המושב מתא הנוסעים.

## הערה

אין להצמיד חפצים כלשהם למערכות ריסון ילדים ואין לכסות אותן בשום חומרים.

חובה להחליף את מערכת ריסון הילדים במקרה שהייתה נתונה למאמצים מכניים בתאונה.

## מיקומי התקנת מערכות ריסון ילדים

התקנת מושבי ילדים מסוג אוניברסלי, ISOFIX ו-i-Size

לפי הנדרש בתקנות האירופאיות, טבלה זו מספקת את אפשרויות ההתקנה של מושבי ילדים המאובטחים באמצעות חגורות בטיחות ומאושרות אוניברסלית כמו גם מושבי ילדים ISOFIX ו-i-Size גדולים יותר במיקומי מושבים המצויידים בתושבות ISOFIX ברכב.

**כן** מתאים להתקנה של קטגוריית מערכת הריסון לילדים הנקובה.

**לא** לא מתאים להתקנה של קטגוריית מערכת הריסון לילדים הנקובה.

מטגוריות מערכות ריסון ילדים	מושב של הנוסע הקדמי עם כרית אוויר במצב מופעל	מושב של הנוסע הקדמי עם כרית אוויר במצב מופסק	מושבים אחוריים חיצוניים	מושב אחורי אמצעי <sup>(1)</sup>
מערכת ריסון ילדים אוניברסלית המותקנת באמצעות חגורת בטיחות <sup>(2)</sup>	כן <sup>(3)</sup> (4)	כן <sup>(4)</sup> (5)	כן	לא
מערכת ריסון ילדים i-Size	כן <sup>(3)</sup> (6)	כן <sup>(5)</sup> (6)	כן	-
מיקום מצויד בקיבוע רצועת עיגון עליונה	כן <sup>(3)</sup> (6)	כן <sup>(5)</sup> (6)	כן	-
סל-קל (מערכת ריסון ילדים ISOFIX הפונה לצד) - מערכת ריסון ילדים ISOFIX: L1, L2	לא	לא	לא	-
מערכת ריסון ילדים ISOFIX הפונה לאחור - מערכת ריסון ילדים ISOFIX: R1, R2	לא	כן <sup>(6)</sup> (7) (10)	כן <sup>(8)</sup> (9) (10)	-
מערכת ריסון ילדים ISOFIX הפונה לפנים - מערכת ריסון ילדים F3, F2X, ISOFIX: F2	כן <sup>(6)</sup> (10)	לא	כן <sup>(10)</sup>	-
מערכת ריסון ילדים ISOFIX הפונה לאחור - מערכת ריסון ילדים ISOFIX: R3	לא	לא	כן <sup>(8)</sup> (9) (10)	-
מושב הגבהה - רוחב מופחת: B2	כן	לא	כן	לא

קטגוריות מערכות ריסון ילדים	מושב של הנוסע הקדמי עם כרית אוויר במצב מופעל	מושב של הנוסע הקדמי עם כרית אוויר במצב מופסק	מושבים אחוריים חיצוניים	מושב אחורי אמצעי <sup>(1)</sup>
מושב הגבהה - רוחב מלא: B3	כן	לא	כן	לא

- (1) אסור להתקין מערכת ריסון ילדים על מושב אחורי אמצעי.
  - (2) מושב ילדים אוניברסלי: מושב ילדים שניתן להתקין בכל כלי הרכב באמצעות חגורת בטיחות. ישים לכל קבוצות המשקל ומידות הגוף.
  - (3) רק מערכת ריסון ילדים הפונה לפנים
  - (4) עבור מושב עם כוונון גובה, כוונן אותו למצב הכוונון האחורי ביותר והגבוה ביותר. במושב ללא כוונון גובה, הזז את המושב עד הסוף לאחור, כשמשענת הגב זקופה.
  - (5) רק מערכת ריסון ילדים הפונה לאחור
  - (6) מושבים המצוידים בתושבות תואמות ISOFIX / i-Size.
  - (7) יש לכוונן את מושב הרכב למצב הכוונון האחורי ביותר.
  - (8) כוונן את מושב הנהג שלפני מערכת ריסון ילדים לאמצע הכוונון האורכי ולמצב הגובה המרבי. במידת הצורך, כוונן את זווית משענת הגב של המושב. ודא שזווית ההטיה של משענת הגב אינה חורגת מזווית הגוף המתאימה של 15°.
  - (9) הזז את מושב הנוסע המתאים הנמצא לפני מערכת ריסון הילדים למצב קדמי ככל הדרוש.
  - (10) במקרה של הפרעה כלשהי של מערכות ריסון לילדים עם משענת הראש של מושב הרכב, כוונן את משענת הראש המתאימה של המושב או הסר אותה.
- המידה של מערכת הריסון לילדים (1, 2, 3):
- R1 משמעותו מערכת ריסון לילדים הפונה לאחור המיועדת לקבוצת משקל 0 עד 10 ק"ג ועבור קבוצת משקל +0 עד 13 ק"ג, ובגיל אפס עד שנה אחת בערך.
  - R2 משמעותו מערכת ריסון לילדים במידה מוקטנת הפונה לאחור, המיועדת לקבוצת משקל +0 עד 13 ק"ג ועבור קבוצת משקל 1 מ-9 עד 18 ק"ג, ובגיל שנתיים עד ארבע שנים בערך.

- R3 משמעותו מערכת ריסון לילדים במידה מלאה הפונה לאחור, המיועדת לקבוצת משקל +0 עד 13 ק"ג ועבור קבוצת משקל 1 מ-9 עד 18 ק"ג, ובגיל שנתיים עד ארבע שנים בערך.
- F2X, F2 משמעותם מערכת ריסון לילדים בעלת גובה מופחת הפונה לפנים המיועדת לקבוצת משקל 1 מ-9 עד 18 ק"ג, ובגיל שש עד שבע שנים בערך.
- F3 משמעותו מערכת ריסון לילדים בעלת גובה מלא הפונה לפנים המיועדת לקבוצת משקל 1 מ-9 עד 18 ק"ג, ובגיל שש עד שבע שנים בערך.

## חימום גלגל ההגה



במזג אוויר קר, תפקוד זה מחמם את החלק העגול של גלגל ההגה. ניתן להפעיל אותו כאשר הטמפרטורה החיצונית נמוכה מ-20°C.



הפעל את החימום בלחיצה על נורית לד בלחצן מאירה כחיווי להפעלה.

כוונן את גובה גלגל ההגה כך שלא יסתיר את לוח המחוונים.

## לחצנים על גלגל ההגה

ניתן להפעיל חלק ממערכות הסיוע לנהג, את מערכת המידע והבידור וטלפון נייד מחובר באמצעות לחצני ההפעלה בגלגל ההגה.



מידע נוסף זמין בפרק מערכת המידע והבידור המתאים ← עמוד 67.

מערכות מתקדמות לסיוע לנהג ← עמוד 101

בקרת שיוט ← עמוד 120

מגביל מהירות ← עמוד 125

בקרת שיוט מסתגלת ← עמוד 121

## גלגל ההגה

### כוונן גלגל ההגה

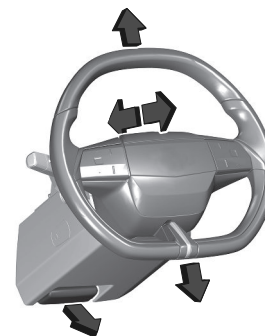

- כשהרכב עומד, משוך את הידית כדי לשחרר את נעילת גלגל ההגה.
- כוונן את הגובה והמרחק לפי תנוחת הנהיגה שלך.
- דחף את הידית כדי לנעול את גלגל ההגה.

### אזהרה ⚠

משיקולי בטיחות, חובה לבצע כוונונים אלה רק כשהרכב עומד.

פרטי הנסיעה ומערכת המידע והבידור מוצגים במסך 10 אינץ' ובמסך 16 אינץ'.

ניתן לצפות במידע שבלוח המחוונים מעל לגלגל ההגה, לבטיחות רבה יותר ונוחות נהיגה משופרת.

## צופר



## התראת בטיחות הולכי רגל

הצליל של התראת הבטיחות להולכי רגל נשמע כדי לציין את הנוכחות של הרכב להולכי רגל. זה פעיל עד למהירות של 30 קמ"ש.

## מתג ההצתה

## ⚠ סכנה

אסור בשום אופן להוציא את המפתח ממתג ההצתה בזמן הנסיעה, מכיוון שגלגל ההגה עלול להינעל.

## לחצן הפעלה

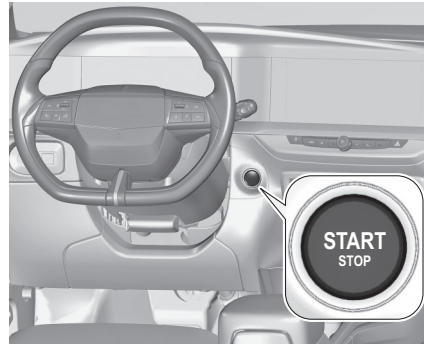

## התנעת המנוע

לחץ על דוושת הבלם ולחץ על לחצן Start/Stop.

מערכת ההצתה במצב מופעל ואספקת מתח, ללא התנעת המנוע

לחץ על Start/Stop מבלי ללחוץ על דוושת הבלם. נוריות החיווי והאזהרה מאירות וניתן להפעיל את מרבית התפקודים החשמליים.

## המנוע מדומם ומערכת ההצתה במצב מופסק

לחץ לחיצה קצרה על מתג Start/Stop בכל מצב פעולה או כשהמנוע פועל והרכב עומד במקומו. פונקציות מסוימות ממשיכות להיות פעילות עד שפותחים את דלת הנהג.

## מנעול ההגה

## ⚠ אזהרה

אם מצבר הרכב פרוק, אסור לגרור את הרכב וכן אסור להתניע אותו בגרירה או בדחיפה מכיוון שלא ניתן לשחרר את מנעול ההגה.

## ⚠ אזהרה

## נעילת עמוד ההגה

במקרה של תקלה במצבר, עמוד ההגה יישאר במצב נעול. אסור לנסות להתניע את הרכב בדחיפה ואסור לגרור אותו.

## מגבים ומתזים

## בקרת מגבים ומתזים

## הערה

כאשר ידית המגב במצב AUTO או INT, 1 או 2, ומערכת ההצתה במצב מחובר לאחר יותר מדקה אחת: כאשר הטמפרטורה החיצונית נמוכה מ- $+3^{\circ}\text{C}$ , מגב השמשה הקדמית מופעל רק במהירות גבוהה מ-10 קמ"ש. כאשר הטמפרטורה החיצונית גבוהה מ- $+3^{\circ}\text{C}$ , מגב השמשה הקדמית מופעל מייד.

## הערה

במצב 1 או 2, תדירות הניגוב מופחתת באופן אוטומטי במהירות נמוכה מ-5 קמ"ש וחוזרת לתדירות המקורית במהירות גבוהה מ-10 קמ"ש.

## מגב שמש קדמית עם תדירות ניגוב משתנה

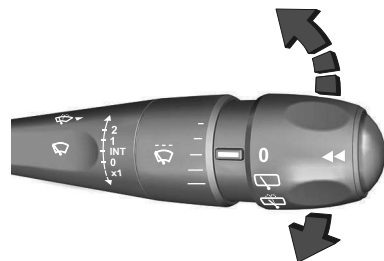

2 מהר

1 איטי

INT ניגוב לסירוגין

0 OFF

x1 ניגוב יחיד

אל תפעיל כשהשמש הקדמית קפואה. הפסק הפעולה במעבר במתקני רחיצת מכוניות.

כדי להפעיל את מחזור הניגוב האוטומטי בפעם הבאה שמערכת ההצתה תועבר למצב מופעל, לחץ את הידית מטה למצב OFF ושוב אל INT.

## תדירות הניגוב

כאשר ידית המגבים במצב INT, תדירות הניגוב תלויה במהירות הנסיעה של הרכב.

## תדירות ניגוב משתנה



ידית המגב במצב INT.

סובב את טבעת הכונון כדי לכוונן את תדירות הניגוב הרצויה:

## בקר מגבים עם חיישן גשם

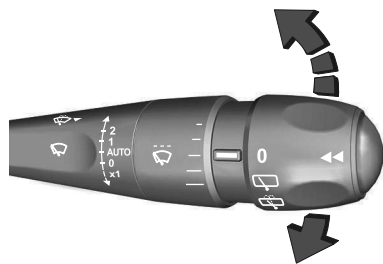

מהר

2

1 איטי

AUTO (אוטומטי) ניגוב אוטומטי עם חיישן גשם

0 OFF

x1 ניגוב יחיד

במצב AUTO, חיישן הגשם מזהה את כמות המים על השמשה הקדמית ומוסת באופן אוטומטי את תדירות פעולת המגב. אם מערכת ההצתה במצב מנותק, מצב הניגוב האוטומטי יושבת. כדי להפעיל את מצב הניגוב האוטומטי בפעם הבאה שמערכת ההצתה תועבר למצב מופעל, לחץ את הידית מטה למצב OFF ושוב

אל AUTO.  דולקת בריכוז המדים והמחוננים.

אל תפעיל כשהשמש הקדמית קפואה. הפסק הפעולה במעבר במתקני רחיצת מכוניות.

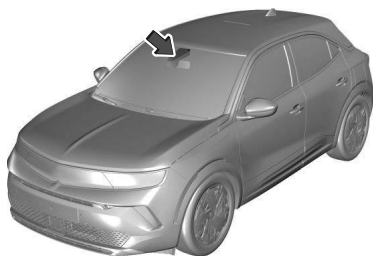

שמור על נקיון החיישן מאבק, לכלוך או קרח.

### מגב ומתז בחלון העורפי



נזל רחיצה מותז על החלון האחורי ועל המצלמה האחורית, והמגב פועל כל עוד מצב משולב.

נזל רחיצת שמשות ← עמוד 150  
טיפול ברכב ← עמוד 142

### פנסים חיצוניים

#### בקרי תאורה

<b>אזהרה</b> ⚠
אין להביט ישירות לפנסי LED ראשיים. סכנת נזק לעיניים.



סובב את כפתור הכוונון כלפי מעלה:

**AUTO**  
(אוטומטי)  
מתגי בקרת התאורה  
האוטומטית עוברים באופן

נורית חיווי ← עמוד 59.  
כוונון רגישות חיישן הגשם



סובב את כפתור הכוונון לויסות הרגישות.  
מתזי השמשה הקדמית



משוך הידית. נזל רחיצה מותז על השמשה הקדמית והמגב מבצע מספר מחזורי ניגוב. נזל רחיצת שמשות ← עמוד 150

0 OFF

ניגוב לסירוגין

רחיצת החלון

אסור להשתמש כאשר החלון האחורי קפוא או כאשר משתמשים במנשא אופניים. הפסק הפעולה במעבר במתקני רחיצת מכוניות. מגב החלון העורפי מופעל אוטומטית כשמגבי השמשה הקדמית מופעלים בעוד תיבת ההילוכים משולבת בהילוך אחורי. ניתן לשנות את ההפעלה או הנטרול של תפקוד זה באמצעות תפריט ההתאמה האישית של הרכב ← עמוד 71.

### מתז החלון העורפי

בחר

תצוגת המידע ← עמוד 65

### כוונון גובה פנסי החזית

להתאמה ידנית של זווית הארת פנסי החזית למטען הנישא ברכב כדי למנוע סנוור: סובב את גלגל הכווןון  למצב הדרוש.

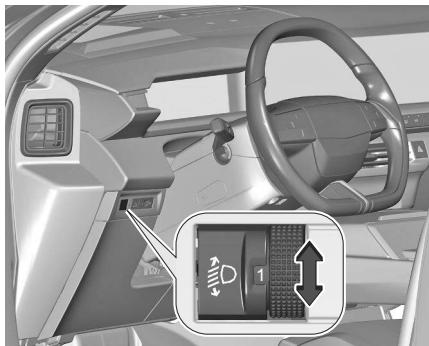

### מנוע שריפה פנימית (ICE), היברידי 48 וולט

- 0: מושב הנהג תפוס
- 1: כל המושבים תפוסים
- 2: כל המושבים תפוסים ויש מטען בתא המטען
- 3: מושב הנהג תפוס ויש מטען בתא המטען

### כלי רכב חשמלי במלואו (BEV)

- 0: מושב הנהג תפוס
- 1: כל המושבים תפוסים, תא מטען עמוס או לא
- 2: מושב הנהג תפוס ויש מטען בתא המטען
- 3: לא בשימוש





תפקוד אור דרך מנוע סנוור לפנסי חזית  
← Matrix-LED עמוד 39

### הפעלה

ניתן להפעיל את הסיוע לאורות הדרך באמצעות תפריט הגדרות הרכב בתצוגת המידע.

תצוגת המידע ← עמוד 65

אור הדרך מופעל באופן אוטומטי בסביבה חשוכה במהירות הגבוהה מ-45 קמ"ש. אור הדרך מופסק באופן אוטומטי במהירות הנמוכה מ-35 קמ"ש, אך הסיוע לאורות הדרך נותר פעיל.

נורית החיווי הירוקה  מאירה ברציפות כשהסיוע לאורות הדרך מופעל, הנורית הכחולה  מאירה כשאורות הדרך מופעלים. נורית חיווי  ,  . הסיוע לאורות הדרך מעביר באופן אוטומטי לאור מעבר כאשר:

- בעת נהיגה באזורים עירוניים.
- מצלמה מגלה ערפל כבד.
- הופעל פנס הערפל האחורי.
- המצלמה מזהה כלי רכב מלפנים או המתקרבים ממול.

אם המערכת אינה מזהה מגבלות, היא חוזרת להאיר במצב אורות דרך.

### הפסקת הפעולה

ניתן להשבית את המערכת באמצעות תפריט הגדרות הרכב בתצוגת המידע.

אוטומטי בין פנסי הנסיעה  
ביום לבין פנסי החזית

פנסי צד



אורות מעבר/אורות דרך



### אורות דרך



כדי להפעיל או לכבות את אורות הדרך, משוך את הידית מעבר לנקודת ההתנגדות.

### אורות דרך בהפעלה אוטומטית

המערכת עוברת מאור מעבר לאור דרך ולהיפך כדי למנוע סנוור. לאחר ההפעלה, הסיוע לאור הדרך נותר פעיל ומפעיל או מפסיק את אור הדרך בהתאם לתנאי הסביבה. הקביעה האחרונה שנבחרה עבור מערכת סיוע אורות הדרך לפני העברת מתג ההצתה למצב מופסק תהיה בתוקף כשמתג ההצתה יועבר שוב למצב מופעל.

**פנסי החזית בעת נהיגה בחו"ל**

בעת נסיעה בארצות שבהן התנועה היא בצד הנגדי של הדרך, אין צורך לכוונן את פנסי החזית.

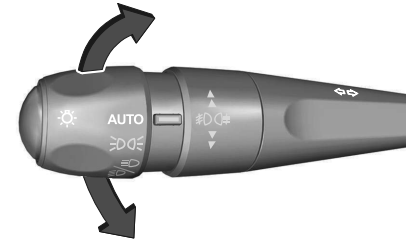
**מאותתי פנייה**

- שמאלה או ימינה: הורד או הרם את ידית בקרת התאורה מעבר לנקודת ההתנגדות.

**טיפ**

הפעלת פנסי איתות הפנייה מעל 20 שניות גורמת להגברת האות הקולי כאשר המהירות גבוהה מ-80 קמ"ש.

**שלושה הבהובים**

- לחץ לחיצה קצרה כלפי מעלה או כלפי מטה, מבלי לעבור את נקודת ההתנגדות. פנסי איתות הפנייה יבהבו שלוש פעמים.

**אורות חניה**  
(בהתאם לגרסה)

סימון צדי של הרכב על ידי הדלקת אורות החניה בצד התנועה בלבד.

- תוך דקה אחת לאחר כיבוי ההצתה, יש להפעיל את ידית השליטה בתאורה בתוך דקה אחת, כלפי מעלה או מטה, בהתאם לצד התנועה (לדוגמה, בעת חניה בצד ימין, יש לדחוף את ידית השליטה בתאורה כלפי מטה כדי להדליק את האורות בצד שמאל).

הדבר מצוין על ידי אות קולי והידלקות נורת פנס איתות הפנייה המתאים בלוח המחוונים.

- כדי לכבות את אורות החניה, החזר את ידית בקרת התאורה למצב המרכזי.

**תאורה אוטומטית**

כשתפקוד בקרת התאורה האוטומטית מופעל, הוא עובר באופן אוטומטי מפנסי נסיעה ביום למצב תאורת פנסי חזית בהתאם לתנאי

התאורה החיצונית ולמידע המועבר על ידי מערכת המגבים.

פנסי נסיעה ביום עם 39

**הפעלת פנסי החזית האוטומטיים**

סובב את המתג למצב: **AUTO (אוטומטי)** בתנאי תאורה גרועים, פנסי החזית מופעלים. בנוסף, פנסי החזית מופעלים כאשר מגבי השמשות הופעלו למשך מספר תנועות ניגוב.

**גילוי מנהרות**

כשהרכב נכנס למנהרה, פנסי החזית מופעלים מדי.

**פנס ערפל אחורי**

סובב את גלגל הכוונון לפני/לאחור כדי להפעיל/להפסיק. מופעל באמצעות הידית השמאלית בגלגל ההגה על-ידי סיבוב הטבעת המסומנת בסמל.

מופעלת עד למהירות של 40 קמ"ש בעת ביצוע פנייה. התאורה מורכבת מנוריות LED מסוימות המאירות בכיוון הנסיעה. נוריות LED אלה מופעלות בהתאם לזווית ההיגוי או להפעלת מחוויי הכיוון.

### הארת עקומות בדרך

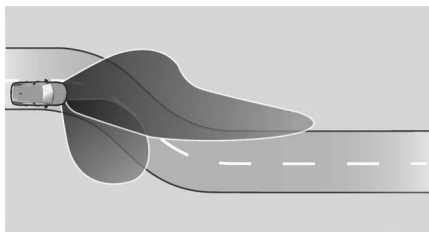

בהתבסס על זווית ההיגוי והמהירות, מופעלות בנוסף נורות LED ספציפיות, כדי לשפר את התאורה בעקומות. תפקוד זה מופעל במהירויות בין 40 קמ"ש לבין 70 קמ"ש.

### תפקוד אור דרך מונע סנזור

#### ⚠ אזהרה

פונקציית מניעת סנזור על ידי אורות הדרך עלולה לסנוור משתמשי דרך אחרים כאשר נוסעים במדינות שבהן התנועה זורמת בצד הנגדי של הכביש. לדוגמה כאשר הרכב מיועד לנסוע בצד שמאל והוא נוסע במדינה שבה התנועה נוסעת בצד ימין. הפסק את תפקוד אור דרך מונע סנזור כאשר אתה נוהג במדינות המזכרות לעיל.

### תאורת כפר

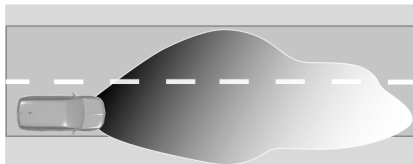

מופעלת באופן אוטומטי במהירות מעל 50 קמ"ש בעת נהיגה באזורי כפר. התאורה של הנתיב הנוכחי ושל צד הדרך. כלי רכב לפנים או במסלול הנגדי לא יסנוורו.

### תאורה עירונית

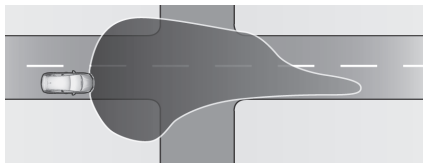

מופעלת אוטומטית במהירויות נמוכות של עד כ-50 קמ"ש. התאורה רחבה וסימטרית.

### אור פנייה

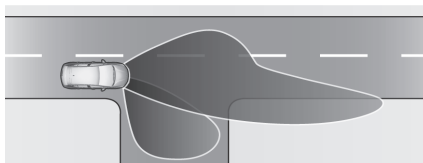

כשמתג התאורה במצב **AUTO**: הפעלת פנס הערפל האחורי תפעיל באופן אוטומטי את פנסי החזית. כשמתג התאורה נמצא במצב **☾**: ניתן להפעיל את פנס הערפל האחורי רק בשילוב פנסי הערפל הקדמיים. פנס הערפל האחורי של הרכב מושבת כאשר תקע מחובר לשקע המתח של יצול הגרור.

### פנסי נסיעה ביום

פנסי הנסיעה ביום מסייעים ליהוי טוב יותר של הרכב בשעות היום. בקרת תאורה אוטומטית **☾** עמוד 38

### פנסי חזית Matrix-LED

מערכת פנסי חזית Matrix-LED כוללת מגוון נוריות LED מסוימות בכל אחד מפנסי החזית, המאפשרות שליטה בתפקודי התאורה הקדמית המסתגלת.

חלוקת האור ועוצמת האור מופעלות באופן משתנה בהתאם לתנאי התאורה, לסוג הדרך ולמצב הנסיעה. הרכב מתאים את פנסי החזית באופן אוטומטי בהתאם למצב, כדי לאפשר ביצועי תאורה מיטביים עבור הנהג. ניתן להפעיל או להשבית את התאורה הקדמית המסתגלת ואת תפקודי פנסי החזית Matrix-LED בתפריט ההתאמה האישית של הרכב. התאמה אישית של הרכב **☾** עמוד 71.

מסך מגע **☾** עמוד 65. פונקציית מניעת סנזור אורות הדרך של פנסי חזית מסוג Matrix-LED זמינה רק כשמתג התאורה במצב **AUTO**.

## תאורת פנים

כאשר מתגלים תנאים של תאורה חלשה, תאורת האווירה הפנימית מאירה את תא הנוסעים באור עדין וצבעוני. כבירת מחדל, הצבע של תאורת האווירה הפנימית מקושר לזה של המסכים ותלוי במצב הנהיגה שנבחר.

### תאורת נוחות קדמית



הפעל את מתג הנדנד:

הפעלה והפסקה אוטומטיים: 

מצב מופעל:  לחץ על

מצב מופסק:  לחץ על

## תקלה במערכת פנסי חזית LED

כאשר המערכת מזהה תקלה במערכת פנסי חזית LED, היא בוחרת מצב מוגדר מראש כדי למנוע סנוור של התנועה הבאה ממול. במרכז המידע לנהג תופיע אזהרה. לאחר חיבור מחדש של מצבר הרכב, יש לבצע כיוול מחדש של המערכת על-ידי נסיעה למרחק קצר.

## תאורת ליווי / תאורת קבלת פנים

חלק מן הפנסים הבאים או כולם מופעלים לפרק זמן קצר לאחר שחרור נעילת הרכב באמצעות שלט רחוק בתדר רדיו:

- פנסי חזית
- תאורה פנימית
- מחווני כיוון
- פנסי צד

התאורה כבית מיד עם העברת מערכת ההצתה למצב מופעל.

ניתן להפעיל או להשבית את התפקוד ביישום ההגדרות  בתצוגת המידע.

בנוסף, בעקבות פתיחת דלת הנהג יאירו:

- תאורה של חלק מהמתגים
- ריכוז המדים והמחוננים
- הפנסים בכיסי הדלתות

המערכת מאפשרת אור דרך מונע סנוור בעת הנהיגה בסביבות חשוכות.

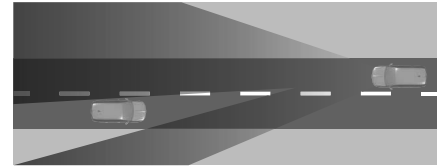

אפשר להפעיל או לעמעם כל נורת LED בצד ימין או שמאל בנפרד בהתאם לתנאי התעבורה. הדבר מאפשר את פיזור האור הטוב ביותר מבלי לסנוור את שאר המשתמשים בדרך. אור דרך מונע סנוור מופעל באופן אוטומטי במהירות העולה על 45 קמ"ש. הוא נכבה באופן אוטומטי במהירות הנמוכה מ-35 קמ"ש אך המערכת נותרת פעילה.

### מצב דרך מהירה

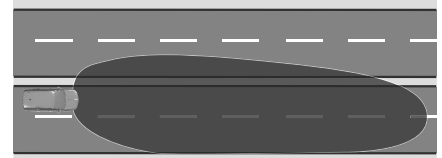

מופעלת באופן אוטומטי במהירות העולה על 105 קמ"ש. התאורה מותאמת למהירויות הנסיעה הגבוהות יותר בכבישים מהירים. אם אין כלי רכב המגיעים ממול, הראות בצידו של הרכב מוגדלת. בעת נסיעה מאחורי כלי רכב או בעת עקיפה, יופחת הסנוור של כלי רכב אלה.

**תאורה בעת היציאה מהרכב**

התאורה הבאה תופעל בעת העברת מתג ההצתה למצב מופסק:

- פנסי חזית
- תאורה פנימית
- תאורת הקונסולה המרכזית

הפנסים יכבו אוטומטית לאחר שהייה. ניתן להפעיל או להשבית את התפקוד ביישום ההגדרות  בתצוגת המידע.

**תאורת איתור הרכב**

תפקוד זה מאפשר לך לאתר את הרכב, כמו למשל בתנאי תאורה גרועים באמצעות הבקרה מרחוק.

לחץ פעמיים על  בשלט רחוק, ותופעל הנפשה מושכת עיניים.

**הגנה מפריקת מתח המצבר**

כדי למנוע את פריקת מצבר הרכב כשמתג ההצתה במצב מופסק, פעולת חלק מפנסי התאורה הפנימית מופסקת אוטומטית לאחר פרק זמן.

**אחסון פנימי ומאפיינים**

 **אזהרה**

אין לאחסן חפצים כבדים או חדים בתאי האחסון.

מופעלים בלחיצה על הלחצן .

**מאפייני תאורה****תאורת הקונסולה המרכזית**

מנורה המשולבת בקונסולה העלית מאירה את הקונסולה המרכזית כאשר פנסי החזית במצב מופעל.

**תאורת הכניסה לרכב****תאורה מקדימה**

חלק מן הפנסים הבאים או כולם מופעלים לפרק זמן קצר לאחר שחרור נעילת הרכב באמצעות שלט רחוק בתדר רדיו:

- פנסי חזית
- תאורה פנימית
- מחווני כיוון
- פנסי צד

מספר הפנסים המופעלים תלוי בתנאי תאורת הסביבה. התאורה כבית מיד עם העברת מערכת ההצתה למצב מופעל.

ניתן להפעיל או להשבית את התפקוד ביישום ההגדרות  בתצוגת המידע. בנוסף, בעקבות פתיחת דלת הנהג יאירו:

- תאורה של חלק מהמתגים
- ריכוז המדים והמחוונים
- הפנסים בכיסי הדלתות

**הערה**

במקרה של תאונה עם הפעלת כריות האוויר, תאורת הנוחות מופעלת באופן אוטומטי.

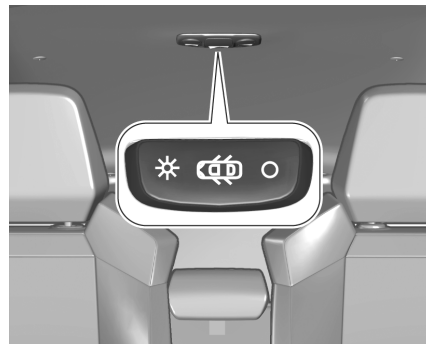
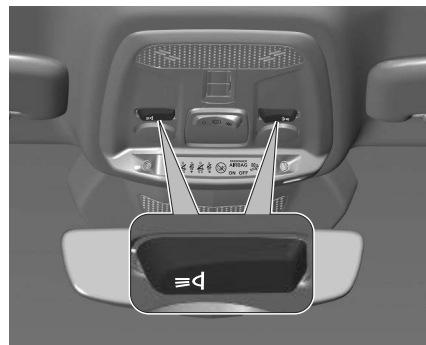
**תאורה פנימית אחורית****פנסי קריאה**

## תא הכפפות



משוך את הידית כדי לפתוח את תא הכפפות.  
תא הכפפות אמור להיות סגור במהלך הנהיגה.

## מחזיקי משקאות

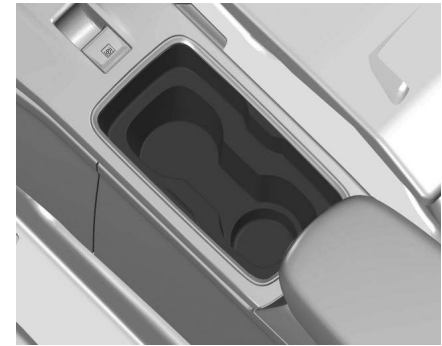

מחזיקי משקאות ממוקמים בקונסולה המרכזית.

## תא בקונסולה המרכזית

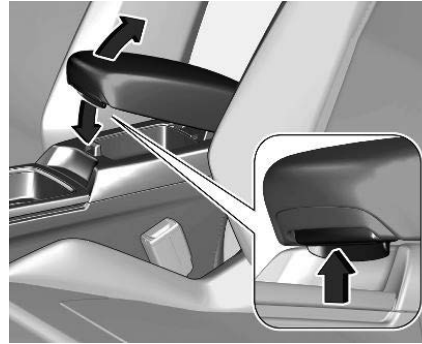

החלק את משענת היד לאחור, לחץ על הלחצן  
וקפל כלפי מעלה. מתחת למשענת היד מצוי תא  
אחסון.



תא אחסון נמצא בקונסולה המרכזית.

## שקעי חשמל 12 וולט

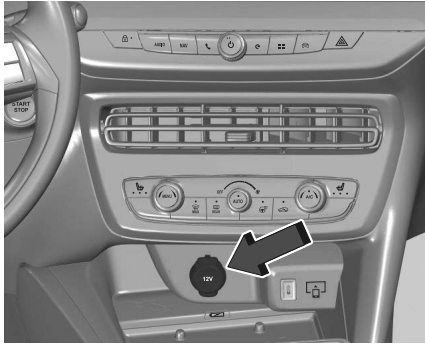

אל תחרוג מהספק מרבי של 120 וואט.  
שקע מתח 12V מושבת כאשר מתח מצבר  
הרכב נמוך.

אבזורים חשמליים המחוברים לשקע המתח  
חייבים להיות תואמים לדרישות התאימות  
האלקטרומגנטיות שפורסמו בתקן DIN VDE  
40 839.

אל תחבר אביזרים המספקים זרם חשמלי, כגון  
התקני טעינה חשמליים או סוללות.  
אל תפגע בשקע על ידי שימוש בתקעים לא  
מתאימים.

מערכת הדממה-התנעה ← עמוד 77

המטען פועל הן כאשר המנוע מונע והן כאשר מערכת ה-Start ו-Stop נמצאת במצב STOP. הטעינה מנוהלת על-ידי הטלפון החכם.

### טעינה

- כשאזור הטעינה פנוי מחפצים, הנח מכשיר במרכזו.



ברגע שהמכשיר מזוהה, נורת המטען נדלקת בירוק. היא נשארת דולקת במהלך כל הטעינה.

### אזהרה ⚠

המערכת אינה מתוכננת לטעינה בו-זמנית של כמה מכשירים.

### אזהרה ⚠

אל תשאיר חפץ מתכתי (מטבעות, מפתחות, השלט-רחוק של הרכב וכד') באזור הטעינה

## מטען אלחוטי לטלפון

### אזהרה ⚠

כאשר משתמשים ביישומים במשך זמן רב בשילוב עם טעינה אלחוטית, חלק מהטלפונים החכמים עשויים לעבור למצב ביטחות תרמית ולגרום להפסקת חלק מהתפקודים.



מערכת זו מאפשרת טעינה אלחוטית של מכשירים ניידים כגון טלפון חכם על-ידי שימוש בעיקרון ההשראה המגנטית, בהתאם ל-Qi. המכשיר שיש לטעון חייב להיות תואם לתקן Qi, אם מעצם תכנונו ואם באמצעות מחזיק או מעטפת תואמים.

ניתן להשתמש גם ברפידה בתנאי שהיא מאושרת על-ידי היצרן. אזור הטעינה מצוין על-ידי סמל Qi.

## שקעי USB



שקע USB מספק 5V.

### הערה

השקעים חייבים להישמר תמיד נקיים ויבשים.

### שקעי USB אחוריים

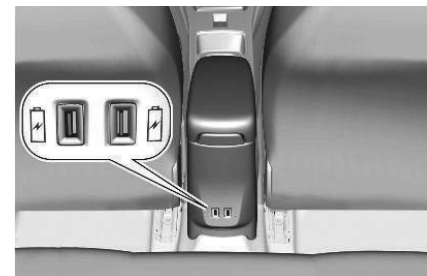

החריץ מתחת לשקעי USB בחלק האחורי של מכל האחסון מיועד לחיבור אבזור מחזיק משקאות.

**זהירות**

לפני פתיחת הדלת העורפית, בדוק להיעדר מכשול מעל הרכב כגון שער חניה סגורה, כדי למנוע נזק לדלת העורפית. בדוק תמיד את אזור מסלול הפתיחה מעל הדלת העורפית ומאחוריה.

**הערה**

התקנת אביזרים כבדים על הדלת העורפית עלולה להשפיע על יכולת הדלת להישאר במצב פתוח.

**הערה**

בטמפרטורות סביבה נמוכות, ייתכן שהדלת העורפית לא תיפתח עד הסוף בכוחות עצמה. במקרה זה, הרם את הדלת העורפית באופן ידני עד למצב סוף הפתיחה הרגילה שלה.

**כיסוי תא המטען**

אל תניח עצמים כבדים על המגש.

**סגירה**

השתמש בידית הפנימית.

אל תלחץ על לחצן הדלת העורפית בזמן הסגירה מכיוון שהדבר יפתח שוב את נעילת הדלת העורפית.

מערכת נעילה מרכזית ← עמוד 7

**עצות להפעלת הדלת העורפית****סכנה** ⚠

אסור לנסוע כשהדלת האחורית פתוחה באופן מלא או חלקי, למשל בעת הובלת פריטים מסורבלים, מחשש לחדירת גזי פליטה רעילים (שקופים וחסרי ריח) לתוך חלל תא הנוסעים. הדבר עלול לגרום לאובדן הכרה ואפילו למוות.

בזמן הטעינה של מכשיר – סכנת התחממות יתר או הפסקת הטעינה!

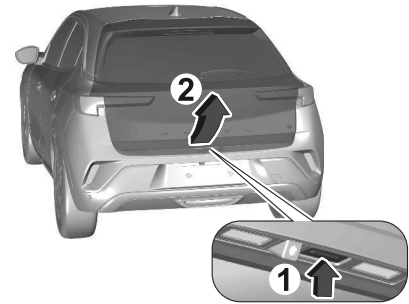
**הדלת העורפית****פתיחה/סגירה****פתיחה**

1 לחץ על לחצן הדלת העורפית או לחץ לחיצה ארוכה על בשלט רחוק בתדר רדיו.

2 פתח את הדלת העורפית.

## משטח רצפה דו-מצבי

ניתן להכניס את משטח הרצפה הדו-מצבי לאזור המטען בשני מצבים:

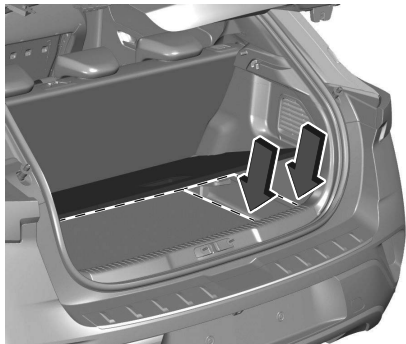

- מיקום תחתון מעל מכסה תא האחסון ברצפת תא המטען
- מיקום עליון משולב עם ידית האחיזה לחיפוי לוח הגב

## הרכבת הכיסוי

שלב את הכיסוי במובילים הצידדיים וקפל כלפי מטה. חבר את רצועות הריסון לדלת העורפית.

## מכסה תא אחסון ברצפת תא המטען

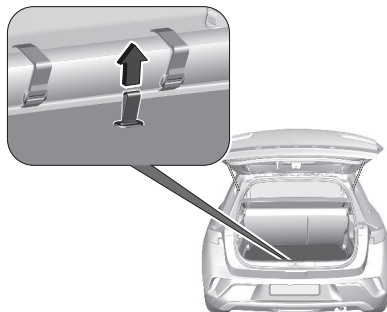

ניתן להרים ולהסיר את כיסוי הרצפה האחורית. השתמש בפתח כדי להרים את כיסוי הרצפה האחורית והסר אותו.  
ערכת תיקון צמיגים ← עמוד 136  
גלגל חלופי ← עמוד 133

## הסרת הכיסוי



שחרר את רצועות הריסון מן הדלת העורפית.

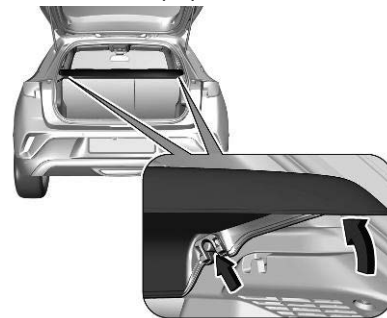

הרם את הצד הקדמי של הכיסוי ודחף אותו כלפי מעלה בחלקו האחורי. הסר את המכסה.

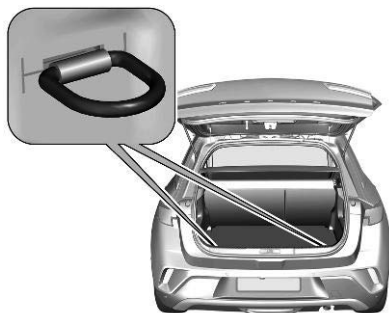

טבעות הקשירה נועדו לאבטח חפצים מהחלקה. לדוגמה: לאפשר שימוש ברצועות קשירה, ברשת ריסון כבודה או ברשת בטיחות.

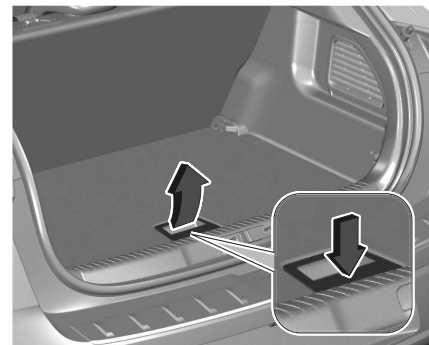

כדי להסיר, לחץ על הידית כדי לשחרר את נעילת משטח הרצפה והרם אותו מעלה באמצעות הידית.  
 כשמשטח הרצפה מותקן במצב העליון שלו, ניתן להשתמש במרחב שבין המשטח לבין שקע התקנת הגלגל החליף בתור תא אחסון.  
 במצב זה, אם מקפלים לפנים את משענות הגב של המושבים האחוריים מתקבל אזור אחסון שרצפתו כמעט שטוחה לחלוטין.  
 כשהוא מותקן במצב העליון, משטח הרצפה לעומס כפול מסוגל לשאת עומס מרבי של 100 ק"ג. במצב התחתון, משטח הרצפה הדו-מצבי מסוגל לשאת את העומס המרבי המותר.  
**טבעות קשירה**

60	בקרת הפעלה-כיבוי מיזוג האוויר.....
60	בקרת סחרור אוויר.....
60	בקרת מיזוג אוויר אוטומטית.....
61	סילוק אדים והפשרה.....
61	מערכת בקרת אקלים אלקטרונית.....
62	תפריט הגדרות בקרת אקלים.....
62	בקרת מהירות המניפה.....
62	חלוקת האוויר.....
63	הגדרה מראש של הטמפרטורה.....
63	מחמם העזר.....
63	מיזוג אוויר מוקדם של הטמפרטורה.....
64	פתחי אוורור.....
65	תצוגות.....
65	ריכוז המדים והמחוונים.....
65	תצוגת המידע.....

	נורית אזהרה - שירות סייען שמירה על הנת"ב.....
57	נורית אזהרה - מפלס דלק נמוך.....
57	נורית אזהרה - בדוק את המנוע, חיווי תקלה.....
57	נורית אזהרה - מערכת ניטור לחץ בצמיגים (TPMS).....
57	נורית אזהרה - זיהוי תמרורים (TSR).....
57	נורית חיווי - אורות מעבר אוטומטיים.....
58	נורית חיווי איתות פנייה.....
58	נורית חיווי אור דרך.....
58	טפל ברכב בהקדם.....
58	דומם מנוע.....
58	בדיקת מערכת.....
58	מערכת הבלמים והמצמד.....
58	החלפת הילוך.....
58	סייען החניה.....
58	הרכב מוכן.....
58	עצמת מנוע מופחתת.....
58	לחץ על דושת הבלם.....
	טמפרטורה גבוהה של סוללת המתח הגבוה.....
58	הדממה אוטומטית.....
59	פנסים חיצוניים.....
59	מערכת סיוע למניעת סנוור.....
59	פנסי ערפל קדמיים.....
59	פנס ערפל אחורי.....
59	חיישן גשם.....
	תקלה במערכת התראת בטיחות הולכי רגל.....
59	בלימת חירום פעילה.....
59	טווח הנסיעה של הרכב.....
60	מערכות בקרת אקלים.....

## מכשירים ובקורות בלוח המחוונים

	סקירה כללית של לוח המחוונים.....
48	נוריות אזהרה וחיווי.....
52	מבט כללי.....
52	כריות אוויר ומותחני הקדם של חגורות הבטיחות.....
54	השבתת מערכת כריות האוויר.....
54	נורית אזהרה - טעינת המצבר.....
54	נורית אזהרה - דלת פתוחה.....
54	נורית אזהרה - זיהוי נהג ישנוני.....
	נורת אזהרה - תקלה בהגה הכוח החשמלי (EPS).....
54	נורת אזהרה - טמפרטורת נוזל הקירור של המנוע.....
54	נורת אזהרה - לחץ שמן.....
55	נורת אזהרה - תקלה בתקע הטעינה.....
55	נורת אזהרה - תזכורת לחגירת חגורת בטיחות.....
55	נורת אזהרה - נדרש שירות למערכת ההיברידית.....
56	נורית אזהרה - מערכת מניעת נעילת גלגלים (ABS).....
56	בלם חניה.....
56	נורית אזהרה - בלם החניה החשמלי.....
	נורית אזהרה - בקרת יציבות אלקטרונית (ESC) במצב פעיל.....
56	נורית אזהרה - סייען שמירה על נתיב (LKA).....

# סקירה כללית של לוח המחוונים

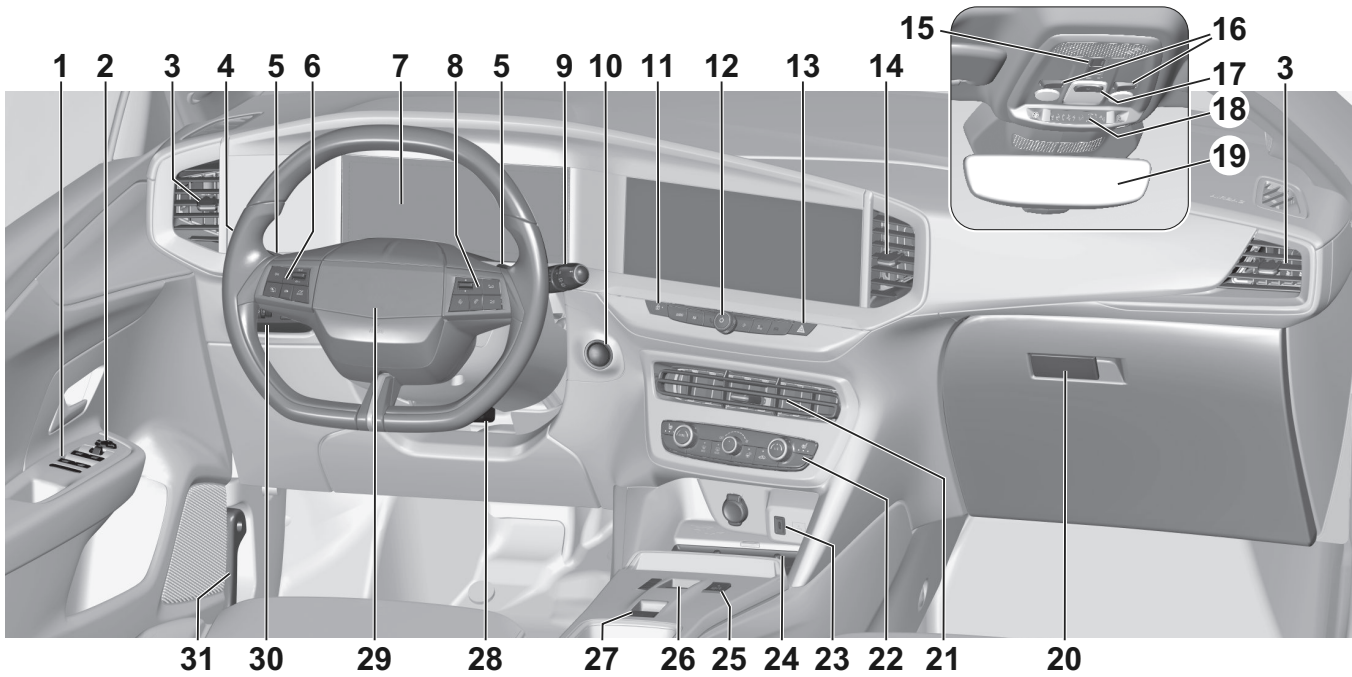

## מונה מרחק (אודומטר)

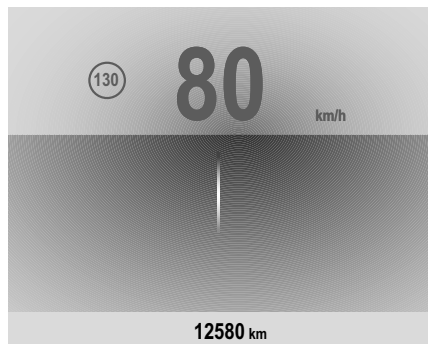

המרחק הכולל שנרשם מוצג בק"מ.

## מונה מרחק נסיעה

יוצג המרחק שנרשם מאז האיפוס האחרון. ניתן לבחור את דפי מונה מרחק הנסיעה הבאים בתפריט מידע נסיעה/טווח נסיעה:

- הנסיעה הנוכחית עם צריכת דלק רגעית
  - נסיעה 1 או נסיעה 2 עם צריכת דלק ממוצעת, מהירות ממוצעת ומרחק נסיעה
- רכב היברידי 48 וולט: בנוסף, מוצג אחוז מרחק נסיעה באמצעות חשמל.  
מונה מרחק הנסיעה מודד עד 9,999 ק"מ.

1. חלונות חשמליים ⇨ עמוד 12
2. מראות צד ⇨ עמוד 14
3. פתחי אוורור צידיים ⇨ עמוד 64
4. אור דרך, הבהוב באורות הקדמיים, מחווני כיוון, אורות ערפל אחוריים, אורות חניה ⇨ עמוד 36
5. ידיות בגלגל ההגה ⇨ עמוד 33
6. בקרת שיט, מגביל מהירות ⇨ עמוד 120
7. לוח המחוונים ⇨ עמוד 65
8. אמצעי בקרת מערכת המידע והבידור ⇨ עמוד 67
9. מגב ומתז השמשה הקדמית, מגב ומתז השמשה האחורית ⇨ עמוד 13
10. לחצן הפעלה ⇨ עמוד 76
11. לחצן הנעילה המרכזית ⇨ עמוד 7
12. הפעלה/כיבוי מערכת המידע והבידור ⇨ עמוד 67
13. מהבהי חירום ⇨ עמוד 130
14. פתחי אוורור מרכזיים ⇨ עמוד 64
15. שיחת חירום ⇨ עמוד 130
16. פנסי קריאה ⇨ עמוד 41
17. תאורת הפנים ⇨ עמוד 40
18. תזכורת לחגירת חגורת בטיחות, השבתת מערכת כריות האוויר ⇨ עמוד 21
19. מראה פנימית ⇨ עמוד 15
20. תא הכפפות ⇨ עמוד 42
21. פתחי אוורור מרכזיים ⇨ עמוד 64
22. שמשה אחורית מחוממת, שמשה קדמית מחוממת, מושבים מחוממים, גלגל הגה מחומם, מערכת בקרת אקלים אלקטרונית ⇨ עמוד 4
23. יציאת USB ⇨ עמוד 43
24. תא אחסון קדמי, טעינה אלחוטית ⇨ עמוד 43
25. מצבי נהיגה ⇨ עמוד 86
26. בחירת הילוכים, ידית בורר הילוכים ⇨ עמוד 82
27. בלם חניה ⇨ עמוד 80
28. כוונן גלגל ההגה ⇨ עמוד 33
29. צופר ⇨ עמוד 34
30. כוונן טווח הארת פנסי החזית, בקרת יציבות אלקטרונית ומערכת הנעה, סיוע לשמירה על נתיב הנסיעה, סיוע בזיהוי תמרורים ⇨ עמוד 36
31. ידית שחרור מכסה תא מנוע ⇨ עמוד 44

### מצב הטעינה של סוללת המתח הגבוה

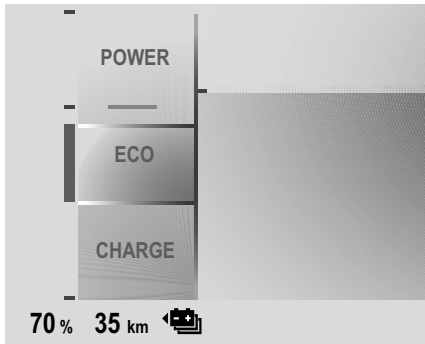

מציג את מצב הטעינה של סוללת המתח הגבוה.

### מד חייווי הפעלה

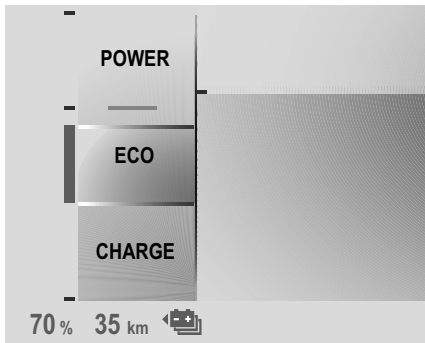

אסור לאפשר ריקון מוחלט של מיכל הדלק. ייתכן שכמות המילוי תהיה נמוכה מקיבולת מכל הדלק שצוינה, עקב דלק שנותר במכל.

### מד המהירות

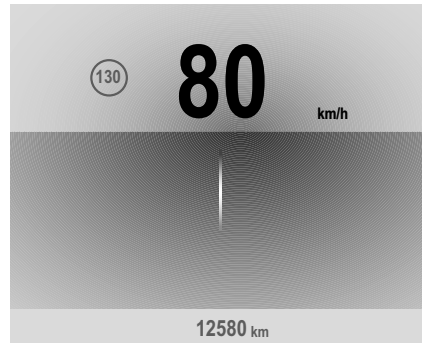

מורה את מהירות הרכב. רכב היברידי 48 וולט: אם נוהגים את הרכב במצב חשמלי, המהירות מוצגת בכחול. סוגי הנעה ← עמוד 3



לחץ והחזק את הלחצן כדי לאפס את מונה מרחק הנסיעה.

### מד מפלס הדלק

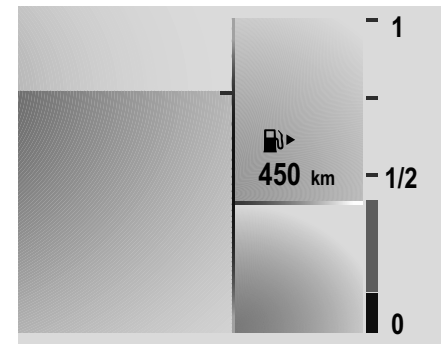

נורית החיווי  דולקת בצהוב אם מפלס הדלק נמוך.

## צג הטיפולים

מערכת הטיפולים מפיקה מידע המציין מתי יש להחליף את שמן המנוע והמסנן או מתי נדרש טיפול ברכב. בהתבסס על תנאי הנהיגה, מרווח הזמן בו תידרש החלפת שמן המנוע ומסנן שמן המנוע עשוי להיות שונה משמעותית.

מידע לגבי טיפולים ← עמוד 51

הטיפול שנדרש מוצג בריכוז המדים והמחוונים למשך מספר שניות לאחר העברת מערכת ההצתה למצב מופעל.

אם לא נדרש טיפול במהלך 3,000 ק"מ הבאים או יותר, לא יוצג מידע טיפולים בתצוגה.

אם נדרש טיפול במהלך 3,000 ק"מ הבאים, ערכי המרחק הנותר עד לטיפול הבא, מרחק הנסיעה מאז הטיפול האחרון או פרק הזמן הנותר עד לטיפול הבא יצוינו למשך מספר

שניות. בו-זמנית, הסמל  דולק זמנית כתזכורת.

אם נדרש טיפול בתוך פחות מ-1,000 ק"מ הבאים, ערכי המרחק הנותר עד לטיפול הבא, מרחק הנסיעה מאז הטיפול האחרון או פרק הזמן הנותר עד לטיפול הבא יצוינו למשך מספר

שניות. בו-זמנית  דולק ברציפות כתזכורת. טיפול שמועדו חלף מצוין בהודעה בריכוז המדים והמחוונים המציינת את המרחק שחלף

מהמועד שנקבע.  מהבהבת ואז דולקת ברציפות עד לביצוע הטיפול.

מציג את טמפרטורת נוזל הצינון.

**50:** טמפרטורת הפעולה של המנוע טרם הושגה

**90:** טמפרטורת הפעולה הרגילה

**החלק העליון של המד:** הטמפרטורה גבוהה מדי

נורית החיווי  מאירה באדום אם טמפרטורת נוזל צינון המנוע גבוהה מדי.

## זהירות

אם טמפרטורת נוזל צינון המנוע גבוהה מדי, עצור את הרכב ודומם את המנוע. סכנת נזק למנוע. בדוק את מפלס נוזל הצינון.

## מנטר מפלס שמן המנוע

לאחר העברת ההצתה למצב מופעל, מצב מפלס שמן המנוע מוצג בריכוז המדים והמחוונים למשך מספר שניות לאחר מידע השירות.

החיווי של מפלס שמן מנוע תקין מוצג בהודעה.

אם מפלס שמן המנוע נמוך, שני המחוונים 

ו- מהבהבים ומופיעה הודעה.

בדוק את מפלס שמן המנוע באמצעות המדיד ומלא בהתאם את שמן המנוע.

שמן מנוע ← עמוד 150.

תקלת מדידה מצוינת על-ידי הודעה. בדוק את מפלס שמן המנוע באמצעות המדיד.

מד כמות האנרגיה מדווח אודות מצב כמות האנרגיה הנוכחית של הרכב.

**Power (כוח):**

צריכת אנרגיה בזמן צריכה גבוהה של הספק. רכבים היברידיים 48 וולט: מנוע השריפה הפנימית והמנוע החשמלי פועלים במשולב.

**Eco (חיסכון):**

ניתן להשיג צריכת אנרגיה מיטבית בכל מצבי הנסיעה. רכבים היברידיים 48 וולט: ניצול אופטימלי של מנוע השריפה הפנימית והמנוע החשמלי.

**טעינה:**

הסוללה נטענת באנרגיה המתקבלת מהבלימה או ההאטה של הרכב

## מד טמפרטורת נוזל הצינון

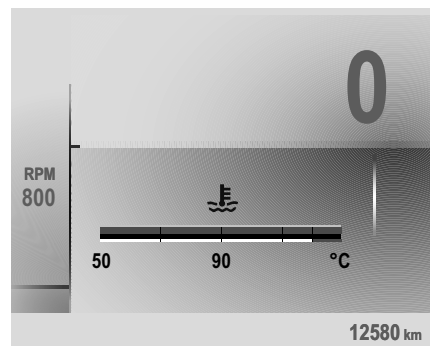

## איפוס מרחק הטיפול

לאחר כל טיפול, חובה לאפס את מחוון הטיפולים כדי להבטיח תפקוד נאות. מומלץ לבקש סיוע ממוסך מורשה. אם אתה מבצע את הטיפול, פעל כדלהלן:

- העבר את ההצתה למצב מופסק



- לחץ והחזק את הלחצן

- העבר את מערכת ההצתה למצב מופעל, חיווי המרחק מתחיל בספירה לאחור

- כאשר בתצוגה מופיע 0, שחרר את הלחצן שוב

הסמל ייעלם.

## אחזור מידע לגבי טיפולים

ניתן לאחזר את מצב מידע השירות בזמן כלשהו באמצעות תצוגת המידע. לחץ על **Check** (בדיקה) בתפריט הגדרות הרכב. המידע לגבי טיפולים יוצג למשך מספר שניות.

תצוגת המידע ← עמוד 65  
מידע לגבי טיפולים ← עמוד 51

## נוריות אזהרה וחיווי

נוריות החיווי והאזהרה המפורטות להלן אינן מותקנות בכל דגמי הרכב. התיאור מתייחס לכל גרסות לוח המדדים והמחוונים. בהתאם לציוד, ייתכן שמיקום נוריות החיווי יהיה שונה. כשמתג ההצתה במצב מופעל, רוב נוריות החיווי והאזהרה מאירות לפרק זמן קצר לבדיקת תקינותן. פירוש גווני הנוריות:

**גוון אדום** סכנה, תזכורת חשובה

**גוון צהוב** אזהרה, מידע, תקלה

**גוון ירוק** אישור הפעלה

**גוון כחול** אישור הפעלה

**גוון לבן** אישור הפעלה

**אפור** המערכת מושהית, התגלתה לפחות הגבלת מערכת אחת

## מבט כללי

המספרים בטבלת הסקירה מציינים מה לעשות כאשר נורית בקרה מאירה או מהבהבת.

1 רק למידע

2 מידע ואזהרה

3 פנה למוסך לקבלת סיוע

4 דומם את המנוע ופנה למוסך לקבלת סיוע

5 דאג מיד לתיקון סיבת התקלה במוסך

6 עצור וצא מהרכב באופן מידי, והתקשר למוסך לקבלת עזרה

1 מחווני כיוון ← עמוד 38

2 תזכורת לחגירת חגורת בטיחות ← עמוד 55

5 כריות אוויר וקדם מותחני החגורות ← עמוד 54

2 כרית האוויר מופעלת ← עמוד 25

2 כרית האוויר מושבתת ← עמוד 25

4 מערכת טעינה ← עמוד 54

5 נורית חיווי תקלה ← עמוד 57

5 טפל ברכב בהקדם ← עמוד 144

4 דומם מנוע ← עמוד 58



5 תקלה במערכת ההיברידית ← עמוד 58

טמפרטורה גבוהה של סוללת המתח הגבוה עמוד 58 ↵	6		מערכת אלקטרונית לבקרת היציבות ומערכת למניעת החלקת הגלגלים (ASR) עמוד 56 ↵	5 / 2		בדיקת מערכת עמוד 58 ↵	4	
הדמה אוטומטית עמוד 59 ↵	1		המערכת האלקטרונית לבקרת יציבות והמערכת למניעת החלקת גלגלים מושבתות (ASR) עמוד 56 ↵	2		מערכת הבלמים והמצמד עמוד 58 ↵	6	
מערכת הדממה-התנעה מושבתת עמוד 59 ↵	1/3		טמפרטורת נוזל ציוון המנוע גבוהה עמוד 54 ↵	4		בלם חניה עמוד 56 ↵	5 / 1	
תאורה חיצונית עמוד 59 ↵	1		מערכת זיהוי לחץ אוויר בצמיגים עמוד 57 ↵	3 / 2		תקלה בבלם החניה החשמלי עמוד 56 ↵	5	
אורות מעבר עמוד 57 ↵	1		לחץ שמן מנוע עמוד 55 ↵	4		הפעלה אוטומטית של בלם התניה החשמלי מופסקת עמוד 56 ↵	2	
אורות דרך עמוד 58 ↵	1		מפלס דלק נמוך. עמוד 57 ↵	2		מערכת למניעת נעילת גלגלים (ABS) עמוד 56 ↵	2	
סיוע לאורות דרך עמוד 59 ↵	1		כבל טעינה מחובר עמוד 55 ↵	2		החלפת הילוך עמוד 82 ↵	1	
פנסי ערפל קדמיים עמוד 59 ↵	1		הרכב מוכן עמוד 58 ↵	1		הגה כוח עמוד 54 ↵	4	
פנסי ערפל אחוריים עמוד 59 ↵	1		עצמת מנוע מופחתת עמוד 58 ↵	2		סייען שמירה על נתיב עמוד 56 ↵	2	
חיישן גשם עמוד 59 ↵	1		לחץ על דושת הבלם עמוד 58 ↵	1		סייען מתקדם לשמירה על הנתיב עמוד 57 ↵	2	
תקלה במערכת התראת הבטיחות להולכי רגל עמוד 59 ↵	3					סייען חניה עמוד 58 ↵	1	
בלימת חירום פעילה עמוד 59 ↵	3 / 2					סייען החניה במצב מופסק עמוד 58 ↵	2	

## נורית אזהרה - דלת פתוחה

נורית  מאירה בגוון אדום. דלת או הדלת העורפית פתוחה.

## נורית אזהרה - זיהוי נהג ישנוני

נורית  מאירה בגוון צהוב. תפקוד גילוי נמנום של הנהג מושבת. גילוי נמנום של הנהג (DDD)  עומד 117.

## נורת אזהרה - תקלה בהגה הכוח החשמלי (EPS)

נורית  מאירה בגוון אדום או צהוב. יש תקלה בהיגוי הכוח. סע בזירות במהירות מתונה, ופנה למוסך.

## נורת אזהרה - טמפרטורת נוזל הקירור של המנוע

נורית  מאירה בגוון אדום.

## הנורית מאירה כשהמנוע פועל

עצור, דומם את המנוע.

### זהירות

טמפרטורת נוזל הצינור גבוהה מדי.

## השבתת מערכת כריות האוויר



נורית  מאירה בגוון צהוב. כרית האוויר של הנוסע הקדמי פעילה.

נורית  מאירה בגוון צהוב. כרית האוויר של הנוסע הקדמי מושבתת.

## נורית אזהרה - טעינת המצבר

נורית  מאירה בגוון אדום. הנורית מאירה כשמתג ההצתה מועבר למצב מופעל וכבית זמן קצר לאחר שהמנוע מתניע.

## הנורית מאירה כשהמנוע פועל

עצור, דומם את המנוע. מצבר הרכב אינו נטען. יתכן שצינור המנוע יופסק. יעילות יחידת מגבר הבלמים עלולה להיפסק. התקשר לקבלת סיוע ממוסך.

3 / 2 סיוע לזיהוי תמרורים  
עומד 57



3 / 2 גילוי נמנום של הנהג  
עומד 54



2 דלת פתוחה עומד 54



## כריות אוויר ומותחני הקדם של חגורות הבטיחות

1-  דולקות בצהוב.

כשהצתה מועברת למצב מופעל, נורית האזהרה מאירה במשך מספר שניות. אם היא אינה מאירה, אינה כבית כעבור מספר שניות או מאירה בזמן נהיגה, קיימת תקלה במערכת כריות האוויר.

התקשר לקבלת סיוע ממוסך. כריות האוויר ומותחני הקדם של חגורות הבטיחות עלולים לא לפעול במקרה של תאונה. הפעלת מותחני הקדם או כריות האוויר מוצגת



על-ידי הארה קבועה של הנורית.

### אזהרה

דאג מיד לתיקון סיבת התקלה במוסך.

מערכת כריות אוויר עומד 23.

ירוק: חגורת הבטיחות חגורה  
אפור: המושב לא תפוס



- כאשר מערכת ההצתה במצב מופעל, דולקת בקונסולה העילית בצבע המתאים.



- לאחר תחילת הנסיעה, בריכוז המדים והמחוונים והסמל של המושב המתאים בקונסולה העלית מהבהבים יחד באדום למשך זמן מסוים ויושמע צלצול אם המושב המתאים תפוס אבל חגורת הבטיחות אינה



חגורה. לאחר משך נסיעה מסוים, דולקת קבוע באדום עד לחגירת חגורת הבטיחות של המושב המתאים.

- אם נוסע כלשהו שחרר את חגורת הבטיחות



במהלך הנסיעה, בריכוז המדים והמחוונים והסמל של המושב המתאים בקונסולה העלית מהבהבים יחד באדום למשך זמן מסוים ויושמע צלצול. לאחר משך



נסיעה מסוים, דולקת קבוע באדום עד לחגירת חגורת הבטיחות של המושב המתאים שוב.



בהתאם לגרסה, עשויה לדלוק באדום



כאשר המושב המתאים פנוי או עשויה לכבות לאחר פרק זמן מסוים בהתאם למצב. חגורות בטיחות ← עמוד 21.

## נורת אזהרה - תקלה בתקע הטעינה



נורית מאירה בגוון אדום.

תקע הרכב של כבל הטעינה מחובר עדיין לפתח הטעינה.

לא ניתן להתניע את הרכב.

נתק את תקע הרכב מפתח הטעינה וסגור את דלת פתח הטעינה.

טעינה ← עמוד 94.

## נורת אזהרה - תזכורת לחגירת חגורת בטיחות



דולקת או מהבהבת בריכוז המדים

והמחוונים יחד עם החיווי בקונסולה העלית עבור כל חגורת בטיחות.

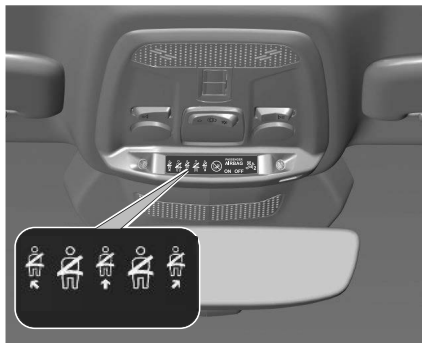

דולקת בצבעים שונים בהתאם למצב: אדום: חגורת הבטיחות לא חגורה

## נורת אזהרה - לחץ שמן



נורית מאירה בגוון אדום.

הנורית מאירה כשמתג ההצתה מועבר למצב מופעל וכבית זמן קצר לאחר שהמנוע מתניע.

### הנורית מאירה כשהמנוע פועל

#### זהירות

יתכן שסיכת המנוע תופסק. הדבר עלול לגרום לנזק למנוע ו/או נעילה של הגלגלים המניעים.

1. בחר במצב סרק.
2. נהג הרכב מתוך זרם התנועה לשול הדרך מהר ככל הניתן מבלי לסכן את כלי הרכב האחרים.
3. העבר את מתג ההצתה למצב מופסק.

#### אזהרה ⚠

כשהמנוע מדומם, נדרש כוח רב יותר באופן משמעותי לבלימה ולהיגוי. במהלך הדממה אוטומטית, יחידת מגבר הבלמים תהיה עדיין פעילה. אל תוציא את המפתח עד שהרכב יימצא במצב נייח, שכן אחרת עלולה נעילת גלגל ההגה להיכנס לפעולה באופן בלתי צפוי.

השאר את המנוע מדומם ודאג לגרירת הרכב למוסך.

## נורית אזהרה - בקרת יציבות אלקטרונית (ESC) במצב פעיל

נורית  מאירה או מהבהבת בגוון צהוב.

### הנורית מאירה קבוע

קיימת תקלה במערכת.

ניתן להמשיך בנהיגה. ברם, יציבות הנהיגה עלולה לפחות בכפוף למצב פני הדרך. דאג לתיקון סיבת התקלה במוסך.

לאחר חיבור מחדש של מצבר הרכב (לדוגמה,

לאחר עבודת תחזוקה), תאיר למשך מספר

שניות. לאחר פרק זמן זה, תכבה. זהו נוהל רגיל, והרכב אינו זקוק לתיקון.

### הנורית מהבהבת

המערכת פעילה

המערכת נכנסה לפעולה. הספק המנוע עלול לפחות וייתכן שהרכב ייבלם אוטומטית במידה קטנה.

מערכת אלקטרונית לבקרת היציבות

← עמוד 106

מערכת למניעת החלקה ← עמוד 105

## נורית אזהרה - סייען שמירה על נתיב (LKA)

נורית  מאירה או מהבהבת בגוון צהוב.

### אזהרה

דאג מיד לתיקון סיבת התקלה במוסך.

## נורית אזהרה - בלם החניה החשמלי

נורית  מאירה בגוון צהוב.

### הנורית מאירה קבוע

תקלה בבלם החניה החשמלי ← עמוד 80.

### אזהרה

דאג מיד לתיקון סיבת התקלה במוסך.

## הפעלה אוטומטית של בלם החניה החשמלי מופסקת

נורית  מאירה בגוון צהוב.

### הנורית מאירה קבוע

ההפעלה האוטומטית בוטלה או אינה תקינה.

במקרה של תקלה,  דולקת יחד עם נוריות בקרה אחרות, או שהיא מלווה בהודעה מתאימה בריכוז המדים והמחוונים.

הפעל מחדש את ההפעלה האוטומטית ובמקרה של תקלה, תקן את הסיבה במוסך.

הפעלה אוטומטית ← עמוד 80.

## נורת אזהרה - נדרש שירות למערכת ההיברידית

נורית  מאירה בגוון אדום.

יש תקלה במערכת ההיברידית.

העבר את מערכת ההצתה למצב מנותק ופנה לקבלת סיוע ממוסך.

## נורית אזהרה - מערכת מניעת נעילת גלגלים (ABS)

נורית  מאירה בגוון צהוב.

הנורית מאירה במשך מספר שניות כשמתג ההצתה מועבר למצב מופעל.

המערכת מוכנה לפעולה כשנורית החיווי כבית. אם נורית החיווי לא תכבה לאחר מספר שניות,

או אם היא מאירה במהלך הנהיגה, קיימת תקלה במערכת ה-ABS. מערכת הבלמים

תמשיך לפעול אך ללא ויסות ABS.

מערכת למניעת נעילת גלגלים ← עמוד 80.

## בלם חניה

נורית  מאירה או מהבהבת בגוון אדום.

### הנורית מאירה קבוע

בלם החניה מופעל ← עמוד 80.

### הנורית מהבהבת

בלם החניה החשמלי אינו מופעל באופן אוטומטי. ההפעלה או השחרור אינם תקינים.

## נורית אזהרה - זיהוי תמרורים (TSR)

נורית  מאירה למשך מספר שניות או באופן קבוע.

### מאירה למשך מספר שניות

אם הרכב חורג ממגבלת המהירות המסופקת על-ידי סייען גילוי תמרורי הדרכים, מגבלת המהירות המוצגת בריכוז המדים והמחוונים המבהבת ויושמע אות קולי. אם היא מהבהבת והאות הקולי מושבת,  מאירה למשך מספר שניות.

### מאירה באופן קבוע

אם קיימת תקלה בסייען גילוי תמרורי הדרכים, מאירה באופן קבוע. 

עצור את הרכב ובדוק אם יש צורך לנקות את

המצלמה. אם  עדיין מאירה לאחר ניקוי המצלמה, היוועץ במוסך. סייען גילוי תמרורים  $\Leftarrow$  עמוד 126.

## נורית חיווי - אורות מעבר אוטומטיים

נורית  מאירה בגוון ירוק. מאירה כאשר אורות המעבר מופעלים.

## נורית אזהרה - בדוק את המנוע, חיווי תקלה

נורית  מאירה או מהבהבת בגוון צהוב. הנורית מאירה או מהבהבת בגוון צהוב כשמתג ההצתה מועבר למצב מופעל וכבית זמן קצר לאחר שהמנוע מתניע.

### הנורית מאירה כשהמנוע פועל

תקלה במערכת למניעת זיהום אוויר. תיתכן חריגה מהגבולות המותרים של גזי הפליטה. פנה מייד לקבלת סיוע ממוסך.

### הנורית מהבהבת כשהמנוע פועל

במערכת ניהול המנוע קיימת תקלה שעלולה לגרום לנזק בממיר הקטליטי. הפחת את הלחץ על דוושת ההאצה עד להפסקת הבהוב. פנה מייד לקבלת סיוע ממוסך.

## נורית אזהרה - מערכת ניטור לחץ בצמיגים (TPMS)

נורית  מאירה או מהבהבת בגוון צהוב.

### הנורית מאירה קבוע



אבדן לחץ אוויר בצמיגים בגלגל אחד או יותר. עצור מייד ובדוק את לחץ האוויר בצמיגים.

### הנורית מהבהבת

תקלה במערכת. היוועץ במוסך. מערכת זיהוי לחץ אוויר בצמיגים  $\Leftarrow$  עמוד 128

## הנורית מאירה בגוון צהוב

המערכת הושבתה באופן אוטומטי או הועברה למצב המתנה.

אם  ו-  דולקות, יש תקלה במערכת. התקשר לקבלת סיוע ממוסך.

## הנורית מהבהבת בגוון צהוב

המערכת מתקנת מעבר נתיב לא-מכוון. סייען שמירה על נתיב  $\Leftarrow$  עמוד 110

## נורית אזהרה - שירות סייען שמירה על הנתיב

נורית  דולקת באפור, ירוק או צהוב.

### מאירה בגוון אפור

המערכת מושהית. התגלתה לפחות הגבלת מערכת אחת.

### הנורית מאירה בגוון ירוק

המערכת פעילה ומוכנה לפעולה.

## הנורית מאירה בגוון צהוב

יש תקלה במערכת.

סייען מתקדם לשמירה על הנתיב  $\Leftarrow$  עמוד 111

## נורית אזהרה - מפלס דלק נמוך

נורית  מאירה בגוון צהוב. מפלס הדלק במיכל נמוך מדי. תדלק  $\Leftarrow$  עמוד 88.

## נורית חיווי איתות פנייה



מהבהבת בירוק.

מהבהבת אם מחוון כיוון מופעל.  
כאשר מחווני הכיוון פועלים, ישמע צליל  
אזהרה.

מחווני כיוון ← עמוד 38

## נורית חיווי אור דרך



מאירה בכחול.

מאירה כשאורות הדרך מאירים או בעת הבהוב  
פנסי החזית ← עמוד 37.

## טפל ברכב בהקדם



נורית מאירה בגוון צהוב.

מאירה לפרק זמן קצר כשמעבירים את מערכת  
ההצתה למצב מופעל.  
ייתכן שתאיר ביחד עם נוריות חיווי אחרות,  
בליווי הודעה מתאימה בריכוז המדים  
והמחוונים.  
פנה מייד לקבלת סיוע ממוסך.

## דומם מנוע



נורית מאירה בגוון אדום.

מאירה לפרק זמן קצר כשמעבירים את מערכת  
ההצתה למצב מופעל.  
מאירה יחד עם נוריות בקרה אחרות, בליווי  
צלצול אזהרה והודעה מתאימה בריכוז המדים  
והמחוונים.

דומם מיד את המנוע והתקשר לקבלת סיוע  
ממוסך.

## בדיקת מערכת



נורית מאירה בגוון צהוב או בגוון אדום.

**הנורית מאירה בגוון צהוב**

זוהתה תקלת מנוע משנית.

**הנורית מאירה בגוון אדום**

זוהתה תקלת מנוע חמורה.

דומם את המנוע בהקדם האפשרי והתקשר  
לקבלת סיוע ממוסך מורשה.

## מערכת הבלמים והמצמד



נורית מאירה בגוון אדום או צהוב.

מפלס נוזל הבלמים והמצמד נמוך מדי.

### אזהרה ⚠

עצירה. אל תמשיך בנסיעה. היוועץ במוסך.

נוזל בלמים ← עמוד 147.

## החלפת הילוך

החיווי ▲ או ▼ מופיע יחד עם המספר של  
ההילוך הגבוה או הנמוך יותר, כאשר מומלץ  
להעלות או להוריד הילוך משיקולי חיסכון  
בדלק.

בכלי רכב עם תיבת הילוכים אוטומטית,  
המערכת פעילה רק במצב ידני.

## סייען החניה



נורית מאירה או מהבהבת בגוון צהוב.



מהבהבת בצהוב ברגע שהרכב מתקרב  
למכשול.

סייען חניה ← עמוד 113



נורית מאירה בגוון צהוב.

פעולת המערכת מופסקת.

## הרכב מוכן



נורית מאירה בגוון ירוק.

המערכת ההיברידית פעילה.

## עצמת מנוע מופחתת



נורית מאירה בגוון צהוב.

רמת הטעינה של סוללת המתח הגבוה היא  
נמוכה. זמינה רק עצמת מנוע מופחתת.

## לחץ על דושת הבלם



מאירה.

דושת הבלם לא לחוצה או לחוצה בלחץ לא  
מספק. לחץ על דושת הבלם לפני שחרור בלם  
החניה והוצאה ממצב P.

## טמפרטורה גבוהה של סוללת

## המתח הגבוה



נורית מאירה בגוון אדום.

## בלימת חירום פעילה

נורית  מאירה או מהבהבת בגוון צהוב.

### הנורית מאירה קבוע

המערכת הושבתה או זוהתה תקלה. בנוסף, בריכוז המדים והמחוננים מופיעה הודעת אזהרה.

בדוק את הסיבה להשבתה  $\leftarrow$  עמוד 102 ובמקרה של תקלת מערכת, פנה למוסך לקבלת סיוע.

### הערה

מאירה גם אם חגורות הבטיחות של הנוסעים הקדמיים אינן מהודקות. במקרה זה, בלימת החירום הפעילה תושבת.

### הנורית מהבהבת

המערכת פעילה ובולמת באופן אוטומטי את הרכב.

בלימת חירום פעילה  $\leftarrow$  עמוד 102.

## טווח הנסיעה של הרכב

מציג את טווח הנסיעה הכולל של הרכב.

## מערכת סיוע למניעת סנוור

נורית  דולקת בירוק או בצהוב. דולקת בירוק כאשר בקרת אורות הדרך פעילה  $\leftarrow$  עמוד 37. מאירה בצהוב כאשר התגלתה תקלה. התקשר לקבלת סיוע ממוסך.

## פנסי ערפל קדמיים

נורית  מאירה בגוון ירוק. פנסי הערפל הקדמיים מאירים  $\leftarrow$  עמוד 38.

## פנס ערפל אחורי

נורית  מאירה בגוון צהוב. פנס הערפל האחורי מאיר  $\leftarrow$  עמוד 38.

## חיישן גשם

נורית  מאירה בגוון ירוק. מאירה כאשר נבחר מיקום חיישן הגשם על זרוע המגב. מגב ומתזי השמשה הקדמית  $\leftarrow$  עמוד 34.

## תקלה במערכת התראת בטיחות הולכי רגל

נורית  מאירה בגוון צהוב. התראת הבטיחות להולכי רגל אינה פועלת.

מאירה לפרק זמן קצר כשמעבירים את מערכת ההצתה למצב מופעל.

מאירה יחד עם נוריות בקרה אחרות, בליווי צלצול אזהרה והודעה מתאימה במרכז המידע לנהג.

דומם מיד את המנוע ופנה את הרכב.

## הדממה אוטומטית

נורית  דולקת או מהבהבת בירוק או בצהוב.

### הנורית מאירה בגוון ירוק

המנוע נמצא במצב הדממה אוטומטית.

### הנורית מאירה בגוון צהוב

רכב היברידי 48 וולט: המעבר האוטומטי למנוע חשמלי בלבד הושבת באופן ידני. תיבת הילוכים אוטומטית Hybrid 48 V  $\leftarrow$  עמוד 84

### מהבהבת בגוון ירוק

ההדממה האוטומטית אינה זמינה באופן זמני, או מצב ההדממה האוטומטית מופעל באופן אוטומטי.

מערכת הדממה-התנעה  $\leftarrow$  עמוד 77.

## פנסים חיצוניים

נורית  מאירה בגוון ירוק. פנסי התאורה החיצונית מאירים  $\leftarrow$  עמוד 36.

### ⚠ אזהרה

תחלופת האוויר החצו מופחתת במצב סחרור אוויר. בפעולה ללא קירור, הלחות באוויר עולה, כך שיתכן שתהיה הצטברות אדים על הצד הפנימי של החלונות. איכות האוויר בתא הנוסעים נפגמת, והדבר עלול לגרום לנוסעי הרכב הרגשת נמנום.

בתנאי מזג אוויר חמים ולחים מאוד, עלולים להצטבר אדים על הצד החיצוני של השמשה הקדמית כאשר מכוונים אליה זרם אוויר קר. אם מצטברים אדים על החלק החיצוני של השמשה הקדמית, הפעל את מגבי השמשה



הקדמית והשבת את .

### בקרת מיזוג אוויר אוטומטית



הגדרה בסיסית לנוחות מירבית:



- לחץ על הלחצן AUTO, ופיזור האוויר ומהירות המניפה יווסתו באופן אוטומטי. ניתן לבחור שלוש מהירויות מניפה שונות על-ידי הקשות עוקבות על AUTO בלוח בקרת האקלים או בצג המידע: רכה, רגילה

### מיזוג אוויר מקסימלי AC/MAX

לחץ על MENU כדי להיכנס לתפריט הגדרות בקרת האקלים. גע ב-AC MAX כדי להפעיל/להשבית את מיזוג האוויר המרבי. תפקוד מיזוג אוויר מקסימלי מגדיר את הטמפרטורה לערך הנמוך ביותר האפשרי ומכוון את חלוקת זרם האוויר לכל פתחי האוויר. בנוסף, הוא מגדיר את זרימת האוויר למצב המרבי ומפעיל את סחרור האוויר.

### בקרת סחרור אוויר



לחץ על  כדי להפעיל את מצב סחרור האוויר. נורית ה-LED שבלחצן מאירה כדי לציין הפעלה. לחץ שוב על  כדי להפסיק את מצב סחרור האוויר.

### מערכות בקרת אקלים



#### בקרת הפעלה-כיבוי מיזוג האוויר



לחץ על A/C כדי להפעיל את הקירור. נורית ה-LED שבלחצן מאירה כדי לציין הפעלה. הקירור יתפקד רק כשהמנוע פועל והמניפה מופעלת.

לחץ שוב על A/C כדי להפסיק את הקירור. מערכת מיזוג האוויר מקררת ומסלקת את הלחות (מייבשת) מיד כשהטמפרטורה החיצונית גבוהה מעט מנקודת הקיפאון. לכן עלולה להיווצר התעבות וייווצר טפטוף מים מתחת לרכב.

כאשר אין צורך בקירור או סילוק לחות, הפסק את פעולת מערכת הקירור מטעמי חיסכון בדלק.

- **MENU** (תפריט) פותח את תפריט הגדרות בקרת האקלים בתצוגת המידע
- מהירות המניפה 
- מצב הפעלה אוטומטית **AUTO**
- קירור **A/C**
- סחרור אוויר ידני 
- סילוק אדים והפשרה  MAX
- חימום שמשה עורפית ומראות חיצוניות  REAR
- שמשה קדמית מחוממת
- מושבים מחוממים 
- מושבים מאוררים
- שמשה עורפית מחוממת  $\leftarrow$  עמוד 13
- שמשות עורפיות מחוממות  $\leftarrow$  עמוד 15
- מושבים מחוממים  $\leftarrow$  עמוד 19
- במצב הפעלה אוטומטית, הטמפרטורה, מהירות המניפה ופיזור האוויר מווסתים באופן אוטומטי.
- תפקודים שהופעלו מוצגים באמצעות הארת נורית LED בבקר המתאים.
- מערכת בקרת האקלים האוטומטית מופעלת במלוא יכולתה רק כשהמנוע פועל.

- כדי לשוב למצב הקודם: לחץ שוב על **MAX**.
- כדי לחזור למצב אוטומטי, לחץ על **AUTO**.

שמשה עורפית מחוממת  $\leftarrow$  עמוד 13.  
מראות צד מחוממות  $\leftarrow$  עמוד 15.  
**הערה**

אם לוחצים על  MAX כאשר המנוע פועל, פעולת ההדממה האוטומטית תימנע עד לחיצה נוספת עליו.

אם לוחצים על  MAX כאשר המנוע במצב הדממה אוטומטית, המנוע יותנע אוטומטית מחדש. מערכת הדממה-התנעה  $\leftarrow$  עמוד 77.

### הפסקת פעולה של מערכת בקרת האקלים האלקטרונית

ניתן להפסיק את הקירור, המניפה והמצב האוטומטי באמצעות סיבוב אחד מהכפתורים הסובבים נגד כיוון השעון. הפעלה על-ידי הפעלת המניפה או לחיצה על **AUTO**.

### מערכת בקרת אקלים אלקטרונית



אמצעי בקרה עבור:

- הטמפרטורה בצד הנהג ( \ )

או מהירה. ההגדרה הנבחרת תוצג בתצוגת המידע.

- פתח את כל פתחי האוורור כדי לאפשר פיזור אוויר מיטבי במצב הפעלה אוטומטית.
- מיוג האוויר חייב להיות מופעל לצורך קירור והסרת אדים מיטביים. לחץ על **A/C** כדי להפעיל את מיוג האוויר. נורית LED בלחצן מציינת הפעלה.
- קבע את הטמפרטורה שנבחרה מראש באמצעות הכפתור הסובב הימני או השמאלי. הטמפרטורה המומלצת היא  $22^{\circ}\text{C}$ .

### סילוק אדים והפשרה MAX



- לחץ **MAX**. נורית ה-LED שבלחצן מאירה כדי לציין הפעלה.
- הטמפרטורה ואופן פיזור האוויר מוגדרים אוטומטית והמניפה פועלת במהירות גבוהה.
- הפעל את מיוג האוויר בלחיצה על **A/C**, אם נדרש.
- הפעל את חימום השמשה העורפית **REAR** .

## חלוקת האוויר

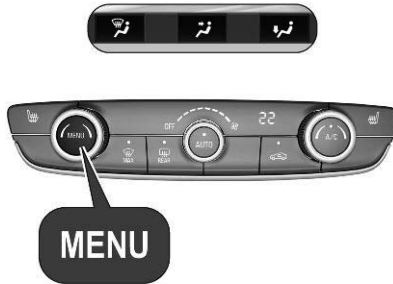

לחץ MENU כדי להיכנס לתפריט.  
בתצוגת המידע, גע ב:

- לשמש הקדמית ולחלונות הדלתות הקדמיות
- לאזור הראש דרך פתחי אוורור מתכוננים
- אל אזור הרגליים והשמש הקדמית

ניתן לבחור כל מצב ביניים רצוי.  
כדי לחזור לחלוקת אוויר אוטומטית, לחץ על **AUTO**.

## בקרת מהירות המניפה

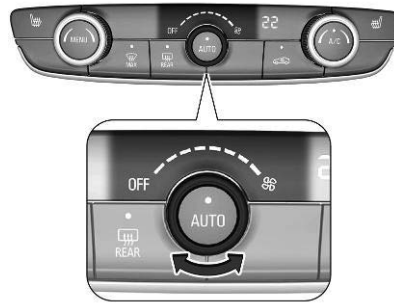

כוונן את זרימת האוויר על-ידי סיבוב כפתור הבקרה למהירות הרצויה. ניתן גם לשנות את מהירות המניפה בתפריט הגדרות האקלים.  
לחץ על **MENU** כדי להיכנס לתפריט.  
סובב את הכפתור הסובב נגד כיוון השעון עד סוף מהלכו: המניפה והקירור מפסיקים לפעול.  
כדי לחזור למצב אוטומטי, לחץ על **AUTO**.

## תפריט הגדרות בקרת אקלים

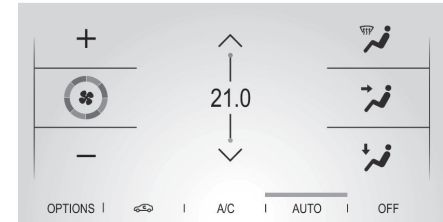

לחץ על **MENU** כדי לקבוע באופן ידני את התפקודים הבאים של בקרת האקלים:

- חלוקת אוויר
- מהירות המניפה
- טמפרטורה
- קירור A/C
- מצב הפעלה אוטומטית **AUTO**

ניתן להציג את תפריט הגדרת האקלים גם בתצוגת המידע.  
מסך מגע ← עמוד 65

אם רמת הטעינה של סוללת המתח הגבוה מתחת ל-30%, התאמת הקדם של הטמפרטורה לא תופעל.

כאשר הרכב מחובר לשקע, טעינת הסוללה זוכה לעדיפות על התאמת הקדם של הטמפרטורה.

כתוצאה מכך, אפשר להפעיל אותה רק אם טעינת הסוללה גבוהה מסף שנקבע ל-80%. אם מתכננות פעולות חימום/אוורור חוזרות, ומתבצעים שני נוהלי חימום/אוורור ללא הפעלת הרכב, התכנות מושבת.

### קביעת קוצב הזמן

#### הערה

ניתן לתכנת ולשמור מספר קוצבי זמן. מומלץ לתכנת את התאמת הקדם של הטמפרטורה כאשר הרכב מחובר, כדי למטב את הביצועים לטווח ארוך של סוללת המתח הגבוה.



לחץ על **MENU** בלוח בקרת האקלים או גע ב-  
 במסך המגע כדי לפתוח את הגדרות בקרת האקלים.  
 גע ב-**OPTIONS** (אפשרויות).

## מחמם העזר

### מחמם אוויר

המחמם המהיר הוא מחמם עזר חשמלי המחמם באופן אוטומטי את תא הנוסעים במהירות גבוהה יותר.

## מיזוג אוויר מוקדם של הטמפרטורה

התאמת-קדם של הטמפרטורה מאפשרת לחמם או לאוורר את פנים הרכב באמצעות אוויר הסביבה.

ניתן לתכנת את התאמת הקדם של הטמפרטורה במסך המגע או באפליקציה MyOpel App.

מצב ההפעלה של התאמת הקדם של הטמפרטורה מצוין על-די נורית LED.

- נורית ה-LED מאירה: קוצב הזמן הוגדר.
- נורית ה-LED מהבהבת: המערכת פועלת.

נורית ה-LED תכבה עם סיום הפעולה או כשהתאמת הקדם של הטמפרטורה מופסקת באמצעות הבקרה מרחוק.

ניתן לתכנת את התאמת הקדם של הטמפרטורה באמצעות תצוגת המידע.

#### הערה

בהתאם לגרסה, ניתן להשתמש במיזוג אוויר מוקדם רק באמצעות MyOpel App.

#### הערה

התאמת הקדם של הטמפרטורה מופעלת רק אם מערכת הדממה התנעה  עמוד 77.

## הגדרה מראש של הטמפרטורה



בעזרת הכפתורים הסובבים הימני או השמאלי, קבע את הטמפרטורה שנבחרה מראש במסך המגע או באמצעות  בלוח בקרת האקלים. הטמפרטורה שנבחרה מראש מצוינת בצג המידע.

הטמפרטורה המומלצת היא 22°C.

אם נבחרה הטמפרטורה המינימלית Lo, מערכת בקרת האקלים תפעל במצב של קירור מרבי, אם מופעל מצב קירור של ה-A/C. כשמוגדרת הטמפרטורה המרבית Hi, מערכת בקרת האקלים תפעל במצב החימום המרבי.

#### הערה

אם **A/C** מופעל, הפחתת הטמפרטורה הקבועה בתא הנוסעים עלולה לגרום להתנעת המנוע ממצב הדממה אוטומטית או למנוע את הפעלת ההדממה האוטומטית.

מערכת הדממה-התנעה  עמוד 77.

## פתחי אוויר מרכזיים בלוח המדדים והמחוונים

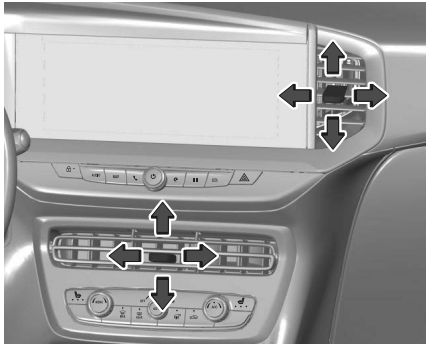

כוון את זרימת האוויר על ידי הטייה וסיבוב שלבי התריס.  
לסגירת פתח האוורור, סובב את השלבים כלפי פנים.

## פתחי אוויר קיצוניים בלוח המדדים והמחוונים

## סוג B



לחץ על **MENU** בלוח בקרת האקלים או גע ב-  
במסך המגע כדי לפתוח את הגדרות בקרת  
האקלים.

גע ב- ובחר את תפריט הגדרות מיזוג האוויר  
המוקדם.

בחר את כדי להגדיר קוצב זמן חדש או גע  
ב- ליד קוצב זמן כדי לערוך אותו.  
הפעל את קוצב הזמן.

כדי למחוק קוצב זמן, בחר את קוצב הזמן  
הרצוי ולחץ על בפניה השמאלית התחתונה  
של המסך.

נוהל החימום/אוורור מתחיל כ-45 דקות לפני  
הזמן המתוכנת כאשר הרכב מחובר למקור  
מתח, או 20 דקות לפני הזמן המתוכנת כאשר  
הוא אינו מחובר למקור מתח, והוא נשמר למשך  
עשר דקות לאחר מכן.

## פתחי אוורור

פתחי אוויר מתכווננים

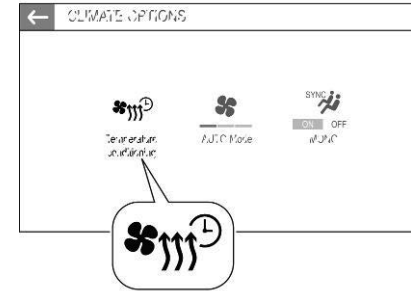

גע ב- או בחר את תפריט מיזוג האוויר  
המוקדם.

גע ב- כדי להגדיר קוצב זמן חדש.  
גע ב-:--.

הכנס שעה ויום.

לחץ על כדי לאשר את ההגדרות.

לחץ על **ON** כדי להפעיל את קוצב הזמן.

כדי למחוק קוצב זמן ("טיימר"), לחץ על   
בחלק העליון של מסך המגע ומחק את קוצב  
הזמן הרצוי.  
אשר את המחיקה.

נוהל החימום/אוורור מתחיל כ-45 דקות לפני  
הזמן המתוכנת, והוא נשמר למשך עשר דקות  
לאחר מכן.



לחץ על הלחצן כדי לגלול את הדפים או לסגור הודעה קופצת.

### תצוגת המידע



תצוגת המידע יכולה להציג את:

- השעה
- הטמפרטורה החיצונית

## תצוגות

### ריכוז המדים והמחוונים

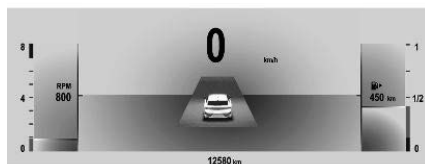

בנוסף לנוריות האזהרה, המדים והמחוונים, זמן גם המידע הבא:

- מונה מרחק נסיעה
- חיווי העברת הילוכים
- מידע לגבי שירות/טיפולים
- הודעות רכב והודעות אזהרה
- הודעות סיוע לנהג
- הודעות קופצות
- מידע מערכת מידע ובידור

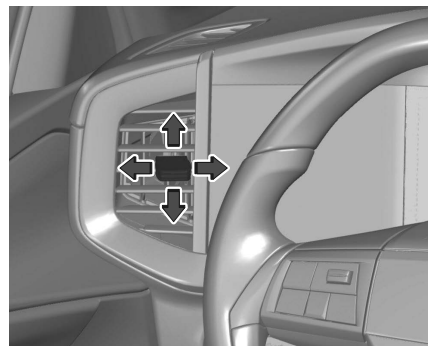

כוון את זרימת האוויר על ידי הטייה וסיבוב שלבי התריס. לסגירת פתח האוויר, סובב את השלבים כלפי חוץ. כשתפקוד הקירור פועל, לפחות שני פתחי אוויר חייבים להיות פתוחים.

### אזהרה ⚠

אסור לחבר חפצים כלשהם לתריסי פתחי האוויר. סכנת נזק או פציעה במקרה של תאונה.

### פתחי אוויר אחוריים בקונסולה המרכזית

כוון את זרימת האוויר על ידי הטייה וסיבוב שלבי התריס.

### פתחי אוויר קבועים

פתחי אוויר נוספים ממוקמים מתחת לשמשה הקדמית וחלונות הדלתות ובחללי הרגליים.

- התאריך
- מערכת מידע ובידור ⇐ עמוד 67
- ניווט ⇐ עמוד 72
- הודעות רכב וטיפולים ⇐ עמוד 52
- הגדרות להתאמה אישית של הרכב ⇐ עמוד 71

## סקירת רכיבי הבקרה

לוח בקרה



הצגת ההגדרות.



הצגת תפריט הטלפון.



הצגת תפריט המדיה.



הצגת מסך הבית.



הצגת תפריט היישומים.



הצגת תפריט הגדרות הרכב.

שיקוף מסך הטלפון כאשר שיקוף  
מסך הטלפון פעיל.

## מבוא

מידע חשוב לגבי הפעלת המערכת ובטיחות  
הנהיגה

## אזהרה ⚠

חובה להשתמש במערכת המידע והבידור כדי  
שיהיה ניתן לנהוג ברכב בבטחה בכל עת.  
במקרה של ספק, עצור את הרכב והפעל את  
מערכת המידע והבידור כשהרכב נייח.

## קליטת רדיו

רעש סטטי, רעש, עיוות או אבדן הקליטה  
כתוצאה מ:

- שינויי מרחק מן המשדר
- קליטה רב ערוצית כתוצאה מהחזרת אות
- והצללה

## מערכת מידע ובידור

67	מבוא.....
67	סקירת רכיבי הבקרה.....
68	הפעלה בסיסית.....
71	התאמה אישית.....
71	פרופילים.....
72	שמע.....
72	ניווט.....
72	מערכת ניווט.....
73	סייען קולי.....
73	טלפון.....
74	שימוש ביישומי טלפון חכם.....

גע ב

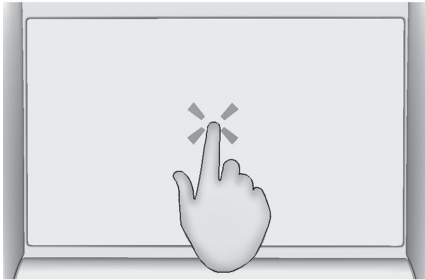

גע והחזק

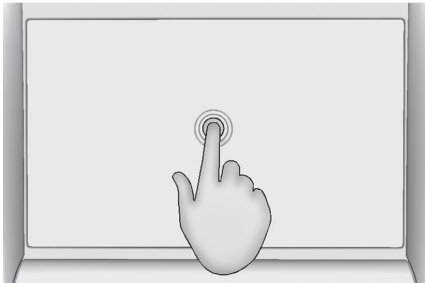

לחיצה ארוכה: דחיית שיחה נכנסת.  
**4:** לחיצה קצרה: הפעלת הסייען הקולי של מערכת המידע והבידור.  
 לחיצה ארוכה: הפעלת הסייען הקולי של הטלפון הנייד המחובר.

## הפעלה בסיסית

### פעולות מסך

צג מערכת המידע והבידור כולל משטח רגיש למגע המאפשר אינטראקציה ישירה עם אמצעי בקרת התפריט המוצגים.

זהירות
אין להשתמש בחפצים מחודדים או קשיחים כגון עטים כדוריים, עפרונות או דומים לתפעול מסך מגע.

השתמש בתנועות האצבע הבאות לבקרת מערכת המידע והבידור.

הפעלת/כיבוי המערכת  
 לחץ לחיצה קצרה כשהמערכת מופעלת: השתקת המערכת.



אמצעי בקרה על ההגה

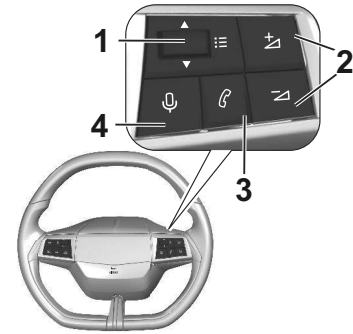

**1:** לחץ למעלה או למטה: בחירת תחנת הרדיו הקודמת/הבאה או קטע המוזיקה, או דפדוף ברשימת השיחות האחרונות.

לחיצה קצרה: הצגת תפריט או אישור בחירה.

**2:** לחיצה קצרה: כוונן עוצמת השמע או ביטול השתקת הקול.  
 לחיצה ארוכה על : השתקת השמע.

**3:** לחיצה קצרה: קבלת שיחה נכנסת, סיום שיחה, הצגת רשימת השיחות האחרונות או הצגת מסך ההקרנה של הטלפון.

- יחידת מרחק וצריכת דלק
- יחידות עבור הטמפרטורה החיצונית
- שחזור הגדרות המפעל
- צפייה במידע מערכת

### בהירות

כדי לכוון את הבהירות של תאורת לוח המדים והמחוננים, התאורה הפנימית והתצוגה העלית,

פתח את יישום ההגדרות  וגע בתפריט כונון הבהירות.

אפשר גם להפעיל או להשבית את התאורה הפנימית ואת התצוגה העלית.

### Connectivity (קישוריות)

כדי להציג את תפריט הקישוריות, פתח את

יישום ההגדרות  וגע בתפריט הקישוריות. ההגדרות הבאות ניתנות לכוונון:

- התקנים אלחוטיים: הצגת כל ההתקנים המצומדים, חיבור או ניתוק של התקן, בחירת העדפות החיבור עבור כל התקן (Bluetooth או הקרנת הטלפון) וחיפוש של התקנים קרובים
- Wi-Fi Networks (רשתות Wi-Fi): הפעלה או הפסקה של Wi-Fi, חיפוש רשתות Wi-Fi קרובות וחיבור המערכת אל רשת Wi-Fi
- הגדרות פרטיות: הפעלה או השבתה של תפקוד שיתוף הנתונים והמיקום עבור השירותים המורשים



- הפעלת Bluetooth
- קליטת טלפון נייד
- תפקודים שהופעלו, לדוגמה, גלגל הגה מחומם

### סקירת יישומים



להצגת רשימת כל היישומים הזמינים, גע ב- לחלופין, סקירת היישומים תוצג על-ידי מגע של 3-אצבעות על המסך.

### הגדרות המערכת

כדי להציג את תפריט הגדרות המערכת, פתח את יישום ההגדרות  וגע בתפריט הגדרות המערכת .



ניתן לכוון את הגדרות המערכת הבאות:

- שפה
- תאריך ושעה, תבנית תצוגת השעה, תבנית תצוגת התאריך

### החלקה

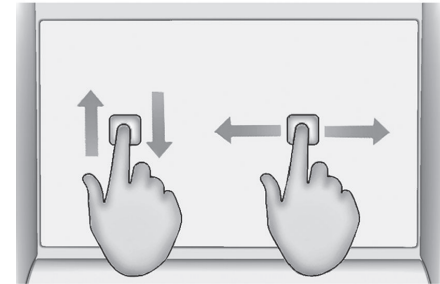

תנועת החלקה משמשת כדי לגלול תפריט או לנוע במפה.

### חזרה למסך הקודם בתפריט משנה

כדי לחזור אל המסך הקודם, גע ב- בחלק העליון של המסך.

### הצגה והסתרה של התפריט

בתוך היישום, ניתן להציג ולהסתיר את

התפריט בנגיעה ב-.

### סרגל המצב

סרגל המצב הוא הסרגל העליון שעל המסך. הוא יכול להציג את המפורט להלן:

- השעה
- הטמפרטורה החיצונית
- מצב חיבור Wi-Fi

## עדכוני מערכת

כאשר נמצא עדכון זמין ומוכן להתקנה, הודעה תוצג בסוף הנסיעה, לאחר עצירת הרכב.

לחלופין, פתח את יישום ההגדרות  וגע בתפריט העדכונים כדי לבדוק אם קיים עדכון זמין. אם קיים, עדכונים ממתנים יוצגו על המסך.

אפשר להפעיל הורדה אוטומטית של עדכונים בנגיעה בתיבת הסימון. אם מופעל, תבוצע באופן אוטומטי הורדה של העדכונים כאשר הרכב מחובר לרשת Wi-Fi חיצונית. ההתקנה של עדכון תמשיך להתבצע אפילו כאשר עוזבים את הרכב וסוגרים אותו. כשמתניעים את הרכב מחדש, הודעה תוצג על המסך אם התקנת העדכון הסתיימה בהצלחה. אם ההתקנה כשלה, הודעה מתאימה תוצג על המסך. פנה לקבלת עזרה למרכז שיווק ושירות.

## הגדרות קישוריות

כדי להציג את תפריט הגדרות המערכת, פתח את יישום ההגדרות  ובחר את  להגדרות המערכת. כעת בחר את תפריט הקישוריות. ניתן לנהל את ההגדרות הבאות:

- התקנים אלחוטיים: הצגת כל ההתקנים המצומדים, חיבור או ניתוק של התקן, בחירת העדפות החיבור עבור כל התקן (Bluetooth או שיקוף מסך הטלפון) וחיפוש של התקנים קרובים

- Wi-Fi Networks (רשתות Wi-Fi): הפעלה או הפסקה של Wi-Fi, חיפוש רשתות Wi-Fi קרובות וחיבור המערכת אל רשת Wi-Fi

- הגדרות פרטיות: הפעלה או השבתה של תפקוד שיתוף הנתונים והמיקום עבור השירותים המורשים

## הגדרות פרטיות

ניתן להגדיר את הגדרות הפרטיות עבור כל פרופיל. פונקציה זו משמשת בפרופילים "Guest" (אורח) ו/או "Driver" (נהג):

- מוגדרת מראש כברירת מחדל ב"מצב פרטי", או

- יש ליצור אותה במערכת, עם או ללא חיבור להתקן נייד.

לכל פרופיל (אפילו "Guest" (אורח)), הגדרות הפרטיות האחרונות שנשמרו ישוחזרו. ניתן להגדיר את הגדרות הפרטיות הבאות:

- שיתוף הנתונים והמיקום

- שיתוף הנתונים

- מצב פרטי

כדי להשתמש בכל השירותים המחוברים ללא מגבלות, יש לשתף את הנתונים והמיקום. כאשר מצב פרטי מופעל, שירותים מחוברים יבצעו רק עיבוד מקומי בתוך הרכב, עם תפקודים מוגבלים.

ניתן להגדיר את הגדרות הפרטיות באמצעות



תפריט הקישוריות בתוך יישום ההגדרות

לחלופין, ניתן לקבוע את הגדרות הפרטיות באמצעות סרגל המצב על-ידי נגיעה ב-.

## שיתוף נתונים ומיקום



מצב זה מאפשר לרכב לשדר החוצה את כל הנתונים האישיים הנחוצים לכל שירות מחובר תקף וזמין.

## הערה

הנתונים האישיים הנחוצים כדי להשתמש בשירותים המחוברים נשלחים לספקים של שירותים אלה.

## שיתוף נתונים



מצב זה מאפשר לרכב לשדר החוצה את כל הנתונים הנחוצים לכל שירות מחובר תקף שזמין, למעט נתוני המיקום של הרכב (לדוגמה, קואורדינטות GPS).

## הערה

חלק מהשירותים המחוברים אינם יכולים לפעול ללא נתוני המיקום של הרכב.

## הערה

מצב זה לא יחול על פונקציית קריאת החירום או על שירותים ספציפיים שהמשתמש נתן להם את הסכמתו על פי תנאי החוזים המסחריים (לדוגמה, מערכת אזעקה מחוברת).

## מצב פרטי



מצב זה אינו מאפשר לרכב לשדר נתונים אישיים אל מחוץ לרכב.



ריכוז המדים והמחוונים יכול להציג שני יישומונים והתצוגה העלית יכולה להציג יישומון אחד. תצוגת המידע יכולה לכלול מספר יישומונים.

כדי להוסיף יישומון לדף, גע ב- . חלק מהיישומונים זמינים במידות שונות. ככל שהיישומון גדול יותר, כך ניתן להציג פחות יישומונים בדף.

## פרופילים

אפשר ליצור מספר פרופילי משתמש. האפשרות ליצירת פרופילים מאפשרת להתאים את מערכת המידע והבידור עבור מספר נהגים. הגדרות שונות כמו גם תחנות רדיו ויעדים שמורים יהיו קשורים לפרופיל מסוים. לכן, אין צורך לכוונן מחדש את ההגדרות בכל פעם שמישהו אחר נוהג ברכב.

כדי להציג את הגדרות הפרופיל, פתח את יישום ההגדרות  וגע בתפריט הפרופיל.

### יצירת פרופיל

כדי ליצור פרופיל חדש, גע ב- .

## סביבת צליל

ניתן להפעיל או להשבית את ההשמעה של צליל ספורטיבי בעת נהיגה במצב ספורט.

## הנפשות

ניתן להפעיל או להשבית הנפשות חיצוניות ופנימיות לקבלת פנים ולפרידה מהנהג.

## דפים

ניתן ליצור מספר דפי התאמה אישית לריכוז המדים והמחוונים ותצוגת המידע. התצוגה העלית שייכת לדף ריכוז המדים והמחוונים.



אפשר להתאים אישית כל דף על-ידי בחירת היישומונים שיוצגו.

כדי להוסיף דף, גע ב- .

כדי למחוק דף, גע ב- .

## יישומונים

יישומון הוא חיווי של מידע מסוים או מד, כמו למשל מידע רדיו, מידע ניווט או מד טמפרטורת נוזל צינור המנוע.

## הערה

השירותים המחוברים מבצעים רק עיבוד מקומי בתוך הרכב, עם תפקודים מוגבלים.

## הערה

מצב זה לא יחול על פונקציית קריאת החירום או על שירותים ספציפיים שהמשתמש נתן להם את הסכמתו על פי תנאי החוזים המסחריים (לדוגמה, מערכת אזעקה מחוברת).

## הערה

במקרה של שימוש ברכב למטרות מקצועיות במסגרת חוזים ספציפיים (לדוגמה, ציי רכב עסקיים, משימות ממשלתיות), ייתכנו מצבים שבהם לא יהיו זמינים למשתמש כל מצבי הפרטיות על גבי המסך, בהתאם לצרכים של שיתוף נתונים של השירותים.

## התאמה אישית

ניתן להתאים אישית את ריכוז המדים והמחוונים, התצוגה העלית ותצוגת המידע. כדי להציג את תפריט ההתאמה האישית, פתח

את יישום ההגדרות  וגע בתפריט וגע בתפריט ההתאמה האישית.

## צבע המסך

ניתן לבחור את צבע הרקע של ריכוז המדים והמחוונים ותצוגת המידע. צבע הרקע הנבחר יוצג מייד גם בריכוז המדים והמחוונים וגם בתצוגת המידע.

## צבע התאורה הפנימית



ניתן לבחור את מאפייני הצבע של התאורה הפנימית, לדוגמה, התאורה על ידידות הדלתות.

ניתן לכוונן את ההגדרות הבאות עבור כל פרופיל:

- שם הפרופיל
- סמל מייצג
- התקן משויך

לאחר יצירת פרופיל חדש, ניתן לשנות את הגדרות הפרופיל בזמן כלשהו בנגיעה ב-.

### מחיקת פרופיל

כדי למחוק פרופיל, גע ב- לצד הפרופיל המתאים ובחר את . לא ניתן למחוק את פרופיל האורח. פרופיל האורח הוא פרופיל ברירת מחדל. הוא פעיל כשאף פרופיל אחר לא נוצר או נמצא במצב פעיל.

### שמע

הצג את מסך השמע על-ידי נגיעה ב- בסקירת היישומים.

גע ב- כדי לעבור בין הרדיו לבין התקן חיצוני מחובר בתור מקור השמע.



### החלפת תחנות הרדיו

גע נגיעה קצרה ב- כדי לבצע חיפוש אוטומטי של תחנת הרדיו הבאה.

גע ב- והחזק אותו כדי לבצע חיפוש מהיר של תחנות הרדיו הבאות.

גע נגיעה קצרה ב- כדי לבצע חיפוש אוטומטי של תחנת הרדיו הקודמת.



גע ב- והחזק אותו כדי לבצע חיפוש מהיר של תחנות הרדיו הקודמות.

### רשימת התחנות

כל תחנות הרדיו הזמינות יוצגו כרשימה על-ידי נגיעה בפרט כלשהו ברשימה שבתפריט רדיו בצד שמאל של המסך.

### תחום תדרים

כדי לבחור את תחום התדרים, גע ב-.

כדי לכייל לתדר רדיו מסוים, גע ב- יוצג לוח מקשי ספרות. הזן את התדר הרצוי וגע ב- כדי לאשר.

### שמירת תחנות רדיו

ניתן להציג או להסתיר תחנות רדיו שמורות בנגיעה ב-. תחנות הרדיו שנשמרו יופיעו בחלק התחתון של המסך. גע בתחנת הרדיו הרצויה כדי לעבור אליה.

כדי לשמור את תחנת הרדיו הנוכחית, גע בלחצן הרצוי והחזק אותו לחוץ.

ניתן לבצע החלפת הקצאה של לחצנים שכבר בשימוש עבור תחנות רדיו.

לחצנים פנויים בהם ניתן לשמור תחנות רדיו

יצוינו באמצעות .

לחלופין, ניתן לשמור תחנות רדיו בנגיעה בסמל הלב המתאים ברשימת התחנות.

### השתקה

כדי להשתיק או לבטל השתקה, גע ב-.

### הגדרות שמע

בתפריט ההגדרות של יישום רדיו, ניתן לכוונן את ההגדרות הבאות:

- הגדרות קול: צלילי אווירה, אקוולייזר, צלילים גבוהים
- הגדרות רדיו: סדר רשימת התחנות, הפעלה או השבתה של מעקב תחנות, והודעות של חדשות ודיווחי תנועה
- הגדרות עוצמת הקול: קול המערכת, נעימון (צליל הצלצול), שיחת טלפון, צלילי מערכת



### ניווט



### מערכת ניווט

גע ב- בתצוגת המידע כדי לפתוח את יישום הניווט.

## סייען קולי

ניתן להשתמש בסייען הקולי המשולב להפעלת מערכת המידע והבידור באמצעות פקודות קוליות. קיימות שלוש דרכים כדי להפעיל את הסייען הקולי:

- לחץ על  בגלגל ההגה
- גע ב- בתצוגת המידע
- אמור "Hey Opel"

לאחר לחיצה על  בגלגל ההגה או נגיעה ב- בתצוגת המידע, המתן לצפצוף לפני אמירת פקודה קולית. כדי להציג מספר דוגמאות לפקודות קוליות, פתח את תפריט העזרה  בתצוגת המידע. הדוגמאות ימינו לפי קטגוריות, כמו למשל רדיו או ניווט.

## טלפון

### חיבור Bluetooth

גע ב- בתצוגת המידע כדי לפתוח את יישום הטלפון. לאחר שטלפון סלולרי מחובר למערכת המידע והבידור דרך Bluetooth, התפקודים הבאים זמינים באמצעות יישום הטלפון:

- הצגת רשימת אנשי הקשר
- הצגת רשימת השיחות האחרונות

גע ב- כדי להציג הורדות מפה, להגדיר את צבע המפה, לקבע את נקודות העניין שיוצגו במפה והגדרות מפה אחרות, כדי לקבוע מידע הגעה, כדי להגדיר את סרגל הצד במסך הנחייית המסלול, כדי להגדיר את כיוון המפה או כדי להציג את טווח הנסיעה של הרכב במפה.

גע ב- כדי להגדיר אפשרויות לחישוב מסלול מחדש, להגדרת סוג המסלול המועדף (מהיר, קצר, ידידותי לסביבה) או כדי להימנע ממסלולים מסוימים (כבישי אגרה, דרכים לא סוללות וכו').

גע ב- כדי להגדיר את סוגי המנחים הקוליים, ההתראות והצלילים.

גע ב- כדי להגדיר את מידע הפרטיות (שמירת היסטוריית הנסיעות, יעדים תדירים וכו').

### עדכוני מפה

כשהשירותים המחוברים מופעלים, המפה של האזור הנוכחי תעודכן באופן אוטומטי. כשהמערכת מחוברת אל רשת Wi-Fi, ניתן לעדכן את המפות של כל האזורים האחרים דרך תפריט המפות והתצוגה  שבתפריט

ההגדרות  .  
שירותים מחוברים  עמוד 68

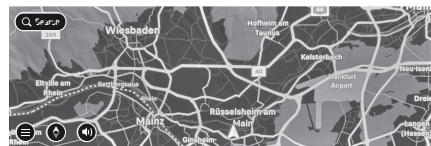

### התחלת הנחייית מסלול

כדי להתחיל בהנחייית מסלול, גע ב- כדי להזין כתובת באמצעות המקלדת. לאחר הקלדת האותיות הראשונות של כתובת, יוצגו כתובות תואמות. לאחר הזנת הכתובת, ייתכן שיוצגו מספר מסלולים על המפה. בחר אחד מהם לפני התחלת הנחייית המסלול.

### הנחייית מסלול פעילה

במהלך הנחייית מסלול פעילה, מידע על אודות המסלול, כמו למשל הערכה של שעת ההגעה והמרחק, יוצגו על המסך.

כדי להפעיל או להשבית את המנחים הקוליים של הנחייית המסלול, גע ב- כדי לשנות את המסלול, להוסיף עצירה כגון תחנת דלק או מסעדה, או כדי להציג הוראות, גע בשלוש הנקודות שעל סרגל הצד של המסך.

### הגדרות מסלול

כדי לפתוח את תפריט ההגדרות, גע בשלוש הנקודות בסרגל הצד המופיע במסך ואחרי כן

גע בתפריט ההגדרות  .

• חיוג מספר טלפון באמצעות מקלדת



### צימד טלפון נייד

כדי לצמד טלפון נייד, פתח את תפריט ההגדרות ביישום הטלפון בתצוגת המידע. פתח את תפריט Bluetooth בטלפון הנייד והפעל את הפונקציה. בחר את הטלפון הנייד מהרשימה בתצוגת המידע. פעל בהתאם להוראות המופיעות בטלפון הנייד. ברגע שהטלפון הנייד צומד בהצלחה, הוא יתחבר באופן אוטומטי ויוצג כמחובר. אפשר גם לחבר טלפון נייד נוסף באמצעות תפריט ההגדרות ביישום הטלפון.

### ביצוע שיחה

כדי לחייג שיחה, בחר אחד מאנשי הקשר מרשימת אנשי הקשר, חייג מספר טלפון באמצעות המקלדת או בחר מספר מרשימת השיחות האחרונות.

### קבלת שיחה

שיחה נכנסת מוכרזת באמצעות צלצול והודעה בתצוגת המידע. כדי לקבל שיחה נכנסת או לנתק שיחה פעילה, גע בלחצן המתאים בתצוגת המידע או לחץ על  על גלגל ההגה. כדי לדחות שיחה נכנסת, גע בלחצן המתאים בתצוגת המידע או לחץ והחזק את  על גלגל ההגה.

## שימוש ביישומי טלפון חכם

### הקרנת טלפון

יישומי הקרנת הטלפון Apple CarPlay ו-Android Auto מציגים יישומים נבחרים מהטלפון החכם שלך בתצוגת המידע, ומאפשרים לתפעל אותם ישירות באמצעות אמצעי הבקרה של מערכת המידע והבידור. בדוק עם יצרן ההתקן אם תפקוד זה תואם את הטלפון החכם ואם יישום זה זמין במדינה שבה אתה גר.

### הכנת הטלפון החכם

iPhone®: דא ש-Siri® מופעל בטלפון שלך. טלפון Android: הורד את היישום Android Auto לטלפון שלך מחנות Google Play™.

### חיבור טלפון חכם

חבר את הטלפון לשקע USB או חבר את הטלפון באמצעות Bluetooth. דא שהקרנת הטלפון מופעלת בהגדרות הקישוריות.

### ביצוע הקרנת הטלפון

גע ביישום Apple CarPlay או Android Auto בתצוגת המידע. מסך הקרנת הטלפון המוצג תלוי בטלפון החכם ובגרסת התוכנה שלך.

### שימוש בסייען הקולי של הטלפון החכם

לחץ והחזק את  שעל גלגל ההגה ואמור את הפקודה הקולית המתאימה של הסייען הקולי

בטלפון החכם כדי להשתמש בסייען הקולי של הטלפון החכם דרך מערכת המידע והבידור.

## עצות לנהיגה

### שליטה ברכב

### אסור לגלוש כשהמנוע אינו פועל

מערכות רבות לא יפעלו במצב זה (לדוגמה מגבר הבלם, היגוי הכוח). נהיגה במצב כזה מהווה סכנה לעצמך ולזולת.  
כל המערכות פועלות בזמן הדממה אוטומטית. מערכת הדממה-התנעה ← עמוד 77 .

### דוושות

כדי להבטיח שתנועת הדוושות אינה מופרעת, אל תניח שטיחונים באזור הדוושות. השתמש רק בשטיחונים המתאימים היטב וניתנים לקיבוע באמצעות התפסים שבצד הנהג.

### היגוי

אם סיוע היגוי הכוח אבד בגלל שהמנוע הודמם או בגלל תקלה במערכת, אזי ניתן להמשיך לסובב את ההגה אולם ייתכן שתידרש הפעלת כוח גדול יותר לשם כך.

### הרצת רכב חדש

אל תבצע בלימות חזקות ללא צורך במשך הנסיעות הראשונות ברכב.  
כשהרכב חדש, ייתכן שתבחין בעשן כתוצאה מהתאדות שעווה ושמן מנוע המצפים את מערכת הפליטה.

97	הגבלת רמת הטעינה ל-80%.....
97	העמסת כלי הרכב.....
98	מידע לגבי העמסה.....
98	מוטות הגג.....
99	גרירת גרור.....
99	עומסי גרור/מגורון.....
99	סייען יציבות הגרור.....

## התנעה והפעלה

75	עצות לנהיגה.....
75	שליטה ברכב.....
75	אסור לגלוש כשהמנוע אינו פועל.....
75	דוושות.....
75	היגוי.....
75	הרצת רכב חדש.....
76	נוהל התנעה.....
77	מערכת הדממה-התנעה.....
80	בלמים.....
80	בלם חניה.....
82	סייען בלימה.....
82	בלימה רגנרטיבית.....
82	מערכת עזר להתחלת נסיעה במדרון.....
82	תיבת הילוכים.....
82	יחידת הנעה חשמלית.....
	מצב אוטומטי B עם נהיגה באמצעות דוושה אחת.....
83	סיבוב חופשי של הגלגלים.....
84	תיבת הילוכים אוטומטית.....
86	מאפייני היברדיי 48 וולט.....
86	תיבת הילוכים ידנית.....
86	מצבי נסיעה.....
87	גזי הפליטה של המנוע.....
87	מסנן פליטה.....
88	דלק.....
88	תאימות סוגי דלק.....
88	תדלוק.....
89	צריכת דלק ופליטות CO.....
89	טעינה.....
89	מידע כללי.....
92	סוגי טעינה.....

חנה את הרכב באזור פתוח לפרק זמן לאחר הנסיעה הראשונה והימנע מלשאוף את האדים. במהלך תקופת ההרצה צריכת הדלק ושמן המנוע עלולה להיות גבוהה יותר. בנוסף לכך, תהליך הניקוי של מסנן הפליטה עשוי להתרחש לעתים קרובות יותר. מסנן פליטה ← עמוד 87.

### מצבי מתג ההצתה

סובב את המפתח:

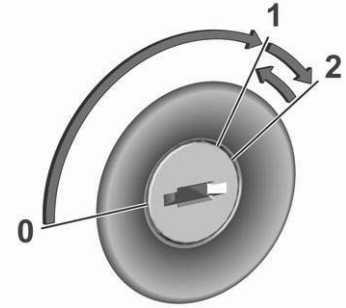

**0** מערכת ההצתה במצב מופסק: חלק מהתפקודים ממשיכים לפעול עד להוצאת המפתח או פתיחת דלת הנהג, אם מערכת ההצתה היתה לפני כן במצב מופעל

**1** מצב מופעל של מערכת ההצתה: מערכת הצתה במצב מופעל, מנוע דיזל במצב חימום-קדם, נוריות החיווי והאזהרה מאירות וניתן להפעיל את מרבית התפקודים החשמליים

**2** התנעת המנוע: שחרר את המפתח אחרי התנעת המנוע

### מנעול ההגה

בהתאם לגרסה, הרכב עשוי להיות מצויד במנעול לגלגל ההגה.

במקרה זה, הוצא את המפתח ממתג ההצתה וסובב את גלגל ההגה עד לשילובו.

### ⚠ סכנה

אסור בהחלט להוציא את המפתח ממתג ההצתה במהלך נסיעה מכיוון שהדבר יגרום, בהתאם לגרסה, לנעילת גלגל ההגה.

## נוהל התנעה

כלי רכב עם לחצן הפעלה

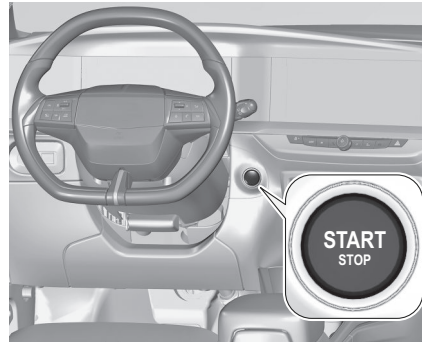

● תיבת הילוכים ידנית: בחר במצב סרק ולחץ על דוושת המצמד והבלם.

● תיבת הילוכים אוטומטית: הפעל את דוושת הבלמים.

● אל תלחץ על דוושת ההאצה.

● לחץ על הלחצן **Start/Stop**.

● הרפה מהלחצן לאחר תחילת פעולת ההתנעה.

● לפני התנעה חוזרת או לשם הדממת המנוע כאשר הרכב ניח, לחץ לחיצה נוספת קצרה על **Start/Stop**.

להתנעת המנוע במהלך הדממה אוטומטית:

● תיבת הילוכים אוטומטית: במהלך הדממה אוטומטית, ניתן להתניע את המנוע על ידי שחרור דוושת הבלם ← עמוד 84

### כיבוי חירום במהלך נסיעה

אם יש צורך לדוּמם את המנוע במהלך נסיעה במקרה חירום, לחץ על **Start/Stop** למשך חמש שניות.

### ⚠ סכנה

הדממת המנוע במהלך נסיעה עלולה לגרום לאובדן אספקת הכוח למערכות הבלמים וההיגוי. מערכות העזר וכריות האוויר מושבתות.

התאורות ופנסי בהלימה יכבו. לכן הדממת המנוע וההצתה תוך כדי נסיעה יתבצעו רק במקרה חירום המצריך זאת.

## הדממה אוטומטית

## רכב עם תיבת הילוכים ידנית

הפעל הדממה אוטומטית באופן הבא:

- העבר את ידית בורר ההילוכים למצב סרק.
- שחרר את דושת המצמד.

המנוע יכבה כאשר מפתח ההצתה במצב מופעל.

## רכב עם תיבת הילוכים אוטומטית

אם הרכב נייח ודושת הבלמים לחוצה, ההדממה האוטומטית תופעל באופן אוטומטי.

המנוע יכבה כאשר מפתח ההצתה במצב מופעל.

מערכת הדממה-התנעה תושבת במדרונות תלולים.

## חיווי



הדממה אוטומטית מצוינת על-ידי נורית החיווי



במהלך הדממה אוטומטית, ביצועי החימום והבלם יישארו בתפקוד מלא.

## הפעלה

כברירת מחדל, התפקוד מופעל כשמעבירים את מערכת ההצתה למצב מופעל. ניתן להפעיל את המערכת באופן ידני דרך תצוגת המידע.



לחץ על  והפעל את המערכת בתצוגת המידע.

תצוגת המידע ← עמוד 65 . הפעלת המערכת מאושרת באמצעות הודעה.

## הפסקת הפעולה

לחץ על  והשבת את המערכת בתצוגת המידע.

ההשבתה תאושר על-ידי הארת OFF  בריכוז המדים והמחוננים ובהצגת הודעה.

## התנעת הרכב בטמפרטורות נמוכות

התנעת המנוע ללא מחממים נוספים אפשרית בטמפרטורות של עד  $25^{\circ}\text{C}$  - במנועי דיזל ו- $30^{\circ}\text{C}$  במנועי בנזין. הדרישות לכך הן שימוש בשמן מנוע בצמיגות הנכונה, שימוש בדלק הנכון, ביצוע פעולות השירות במועדן ומצבר רכב טעון במידה מספקת. בטמפרטורות נמוכות מ- $30^{\circ}\text{C}$  תיבת ההילוכים האוטומטית זקוקה לשלב חימום של כחמש דקות. ידית בורר ההילוכים צריכה להיות במצב P.

## חימום המנוע ברכב המצויד במגדש טורבו

בעת ההתנעה, המומנט הזמין של המנוע יהיה מוגבל למשך זמן קצר, במיוחד אם המנוע קר. מגבלה זו נועדה לאפשר למערכת הסיכה להגן על המנוע במלואו.

## ניתוק הזנת דלק במהירות-יתר

אספקת הדלק מנותקת אוטומטית כשהמנוע פועל בסל"ד מאלץ, כלומר הרכב נוסע כשהוא משולב בהילוך אך ללא לחיצה על דושת ההאצה.

בהתאם לתנאי הנסיעה, ניתוק הזנת הדלק במהירות-יתר.

## מערכת הדממה-התנעה

מערכת ההדממה-התנעה עוזרת לחסוך בדלק ולהפחית את כמות פליטת הגזים של המפלט. כשהתנאים מאפשרים זאת, היא מדוממת את המנוע ברגע שהרכב במהירות נמוכה או בעצירה, למשל ברמזור או בפקק תנועה.

**תנאים לביצוע הדממה אוטומטית**

מערכת הדממה-התנעה בודקת אם מתקיים כל אחד מהתנאים הבאים.

- מערכת הדממה-התנעה אינה מפסיקה לפעול באופן ידני.
- דלת הנהג סגורה או שחגורת הבטיחות של הנהג חגורה.
- מצבר הרכב טעון דיו ובמצב טוב.
- המנוע חם.
- טמפרטורת נוזל הצינון של המנוע אינה גבוהה מדי.
- טמפרטורת מערכת הפליטה אינה גבוהה מדי, כמו, לדוגמה, לאחר נהיגה בעומס מנוע גבוה.
- טמפרטורת הסביבה אינה נמוכה מדי או גבוהה מדי.
- מערכת בקרת האקלים מתירה ביצוע של הדממה אוטומטית.
- הריק (ואקום) במערכת הבלמים ברמה נאותה.
- תפקוד הניקוי העצמי של מסנן הפליטה אינו פעיל.
- הרכב היה בנסיעה לפחות במהירות הליכה מאז ההדממה האוטומטית האחרונה.
- עצירה אוטומטית תושבת אם התנאים האלה לא מתקיימים. בנוסף, ייתכן שפעולת הבלימה האוטומטית תימנע

● על-ידי הגדרות מסוימות של מערכת בקרת האקלים ← עמוד 60

- מיד לאחר נסיעה במהירויות גבוהות
- במקרה של הרצת רכב חדש
- על-ידי הסרת אדים פעילה
- במקרה של עלייה או ירידה במדרונות תלולים

**הערה**

ההדממה האוטומטית עשויה להיות מושבתת למשך מספר שעות לאחר החלפה או חיבור מחדש של מצבר.

**הגנה מפריקת מתח מצבר הרכב**

כדי לוודא שניתן יהיה להתניע את המנוע בבטחה, מערכת ההדממה-התנעה כוללת מספר מאפיינים להגנה מפריקת מתח המצבר.

**אמצעים לחיסכון בהספק המנוע**

במהלך הדממה אוטומטית, מספר מאפיינים חשמליים, כגון החימום החשמלי המשני או חימום החלון העורפי מתבטלים או מועברים למצב חיסכון בהספק. מהירות המניפה במערכת בקרת האקלים עשויה לפחות כדי לחסוך בהספק המנוע.

**התנעה חוזרת של המנוע בידי הנהג****רכב עם תיבת הילוכים אוטומטית**

המנוע יותנע מחדש במקרים הבאים:

- דווש הבלמים משוחררת כאשר נבחר מצב **M** או **D**

● דווש הבלמים משוחררת או שנבחר מצב **N** כשבורר הילוכים מועבר למצב **D** או **M**

● הבורר מועבר כדי לבחור **R**

**התנעה חוזרת של המנוע על ידי מערכת הדממה-התנעה**

רכב עם תיבת הילוכים ידנית: ידית בורר הילוכים חייבת להימצא במצב סרק כדי לאפשר התנעה חוזרת אוטומטית.

כאשר מתקיים אחד המצבים המפורטים להלן במהלך פעולת ההדממה האוטומטית, המנוע יותנע אוטומטית שוב באמצעות מערכת ההדממה-התנעה:

- מערכת הדממה-התנעה הושבתה באופן ידני
- חגורת הבטיחות של הנהג אינה חגורה ודלת הנהג נפתחת
- טמפרטורת המנוע נמוכה מדי
- רמת הטעינה של המצבר נמוכה מהרמה המוגדרת
- הריק (ואקום) במערכת הבלמים אינו מספיק
- הרכב בנסיעה או גולש לפחות במהירות הליכה
- מערכת בקרת האקלים מבקשת התנעה של המנוע
- מיזוג האוויר מופעל ידנית
- חופת תא המנוע פתוחה

## עזיבת הרכב

## ⚠ אזהרה

עזוב את הרכב רק כאשר מערכת ההנעה כבויה, בלם החנייה מופעל ותיבת היילוכים משולבת להילוך ראשון (תיבה ידנית) או P (תיבה אוטומטית).

## חניה

## ⚠ אזהרה

- אל תחנה את הרכב על משטח הניצת בקלות. הטמפרטורה הגבוהה של רכיבי מערכת הפליטה עלולה לגרום להצתת המשטח.
- הפעל את בלם החנייה.
  - אם הרכב חונה על משטח אופקי או במעלה מדרון, שלב הילוך ראשון או הצב את ידית בורר היילוכים במצב P. כשהרכב חונה במעלה מדרון, סובב את הגלגלים הקדמיים הלאה משפת המדרכה.
  - אם הרכב חונה במורד מדרון, שלב הילוך אחורי או הצב את ידית בורר היילוכים במצב P. סובב את הגלגלים הקדמיים לכיוון שפת המדרכה.
  - סגור את החלונות.
  - דומם את המנוע.
  - הוצא את מפתח ההצתה מהמתג או כבה את ההצתה ברכב שיש בו לחצן הפעלה.

## תפעול במקרה תקלה



החזק את המפתח האלקטרוני לפי הסימון על מכסה עמוד ההגה, כמוצג באיור. בכלי רכב עם תיבת היילוכים ידנית, בחר מצב סרק, לחץ על דוושת המצמד ועל דוושת הבלם ולחץ על לחצן Start/Stop. בכלי רכב עם תיבת היילוכים אוטומטית, העבר את ידית בורר היילוכים למצב P, לחץ על דוושת הבלם ולחץ על לחצן Start/Stop. אופצית נעילת כל דלתות הרכב נועדה רק למצב חירום. החלף את הסוללה במפתח האלקטרוני בהקדם האפשרי ← עמוד 77 לנעילה או לשחרור נעילה של הדלתות, ראה תקלה ביחידת השלט רחוק בתדר רדיו או במערכת המפתח האלקטרוני ← עמוד 77

אם אביזר חשמלי כלשהו, כגון נגן תקליטורים נייד, מחובר לשקע המתח, ייתכן שתורגש ירידה קצרה במתח במהלך ההתנעה החוזרת.

## מנעול ההגה

הוצא את המפתח ממתג ההצתה וסובב את גלגל ההגה עד לשילובו.

## ⚠ אזהרה

אסור בשום אופן להוציא את המפתח ממתג ההצתה בזמן הנסיעה, מכיוון שגלגל ההגה עלול להינעל.

## ⚠ אזהרה

אם מצבר הרכב פרוק, אסור לגרור את הרכב וכן אסור להתניע אותו בגרירה או בדחיפה מכיוון שלא ניתן לשחרר את מנעול ההגה.

## ⚠ אזהרה

במקרה שסוללת המפתח אינה תקינה, ההגה נשאר נעול. אל תנסה להתניע את הרכב על ידי דחיפה שלו, ואל תגרור אותו.

בהתאם לגרסה, סובב את גלגל ההגה עד שתחוש את השתלבות מנעול גלגל ההגה.

- נעל את הרכב.
- הפעל את מערכת האזעקה.
- מניפות הצינון של המנוע עשויות להמשיך לפעול לאחר הדממת המנוע ← עמוד 58.

### זהירות

לאחר שהמנוע פעל במהירות גבוהה (סל"ד) או בעומסים גבוהים, הפעל אותו לפרק זמן קצר בעומס נמוך או בהילוך סרק במשך כ-30 שניות לפני שתדומם אותו, כדי להגן על מגדש הטורבו.

### הערה

במקרה של תאונה עם הפעלת כרית אוויר, המנוע מדומם באופן אוטומטי אם הרכב מגיע למצב נייח תוך פרק זמן מסוים. במדינות בהן קיימים תנאי קור קיצוני, יהיה צורך להחנות את הרכב מבלי להפעיל את בלם החניה. הקפד להחנות את הרכב על משטח אופקי.  
בלם חניה ← עמוד 80

## בלמים

### מערכת למניעת נעילת גלגלים

המערכת למניעת נעילת גלגלים בבלימה (ABS) מונעת את נעילת הגלגלים.

מערכת ה-ABS מתחילה ללווט את לחץ הבלימה ברגע שגלגל מראה נטייה להינעל. ניתן להמשיך בהיגוי הרכב, אפילו במהלך בלימה חזקה.

ניתן לחוש בפעולת מערכת ה-ABS באמצעות ריטוט בדוושת הבלמים ובשמיעת רחש פעולת הוויסות.

לבלימה מיטבית, החזק את רגלך על דוושת הבלמים כשהיא לחוצה במשך כל מהלך הבלימה, למרות העובדה שהדוושה מרטטת. אל תפחית את הלחיצה על הדוושה.

בעת בלימת חירום, מהבהבי החירום מופעלים באופן אוטומטי בהתאם לעוצמת ההאטה. הם מופסקים באופן אוטומטי בפעם הראשונה שתאיץ.

לאחר התחלת הנסיעה, המערכת תבצע בדיקה עצמית שבמהלכה ייתכן שישמעו קולות פעולה.



נורית חיווי (ABS) ← עמוד 56  
תקלה

### אזהרה ⚠

אם קיימת תקלה במערכת ה-ABS, הגלגלים עלולים להינעל בעקבות בלימה חזקה מהרגיל. היתרונות של ה-ABS אינם זמינים

יותר. במהלך בלימה חזקה, הרכב עלול לא להגיב לפקודות ההיגוי ועלול לסטות.

דאג לתיקון סיבת התקלה במוסך.

## בלם חניה

### אזהרה ⚠

לפני שתעזוב את הרכב, הקפד להפעיל את בלם החניה. מחוון הבקרה (!) דולק ברציפות כאשר בלם החניה החשמלי מופעל.

### בלם חניה חשמלי

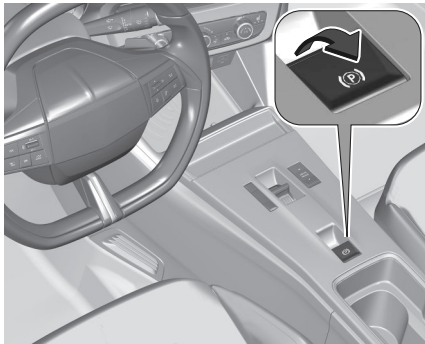

הפעלה אוטומטית:

- בלם החניה החשמלי מופעל באופן אוטומטי כשהרכב נייח ומנתקים את מערכת ההצתה.
- (P) מאירה בריכוז המדים והמחוננים ומוצגת הודעה קופצת כדי לאשר את ההפעלה.

שחרור אוטומטי:

### הערה

- השחרור האוטומטי של בלם החניה החשמלי מופסק כל עוד דלת הנהג פתוחה.
- בלם החניה משתחרר באופן אוטומטי עם תחילת הנסיעה.
- (P) תכבה בריכוז המדים והמחוננים ומוצגת הודעה קופצת כדי לאשר את השחרור.

### ביטול ההפעלה האוטומטית

במצבים מסוימים כגון בתנאי מזג אוויר קר מאוד או בעת גרייה, חובה להשבית את ההפעלה האוטומטית של בלם החניה החשמלי.

- 1 התנע את המנוע.
- 2 אם בלם החניה משוחרר, משוך את המתג (P) כדי להפעיל את בלם החניה.
- 3 הסר את רגלך מדוושת הבלם.
- 4 לחץ על מתג בלם החניה (P) למשך עשר שניות לפחות אך לא יותר מ-15 שניות.
- 5 שחרר את מתג בלם החניה (P).
- 6 לחץ על דוושת הבלמים מבלי להרפות.

רכב עם תיבת הילוכים אוטומטית: שילוב D, R או M ולאחר מכן לחיצה על דוושת ההאצה משחררים את בלם החניה החשמלי באופן אוטומטי. זה אפשרי רק אם תופעל הפעולה האוטומטית של בלם החניה החשמלי. הדבר לא יתאפשר אם מושכים בו-זמנית את המתג (P).

### בלימה כשהרכב בתנועה

כשהרכב בתנועה והמתג (P) מוחזק במצב משוך, מערכת בלם החניה החשמלי תאט את הרכב. מיד לאחר שחרור המתג (P), הבלימה תיפסק.

המערכת למניעת נעילת גלגלים והמערכת האלקטרונית לבקרת היציבות מייצבות את הרכב כאשר המתג (P) מוחזק במצב משוך. במקרה של תקלה בבלם החניה החשמלי, הודעת אזהרה מופיעה בריכוז המדים והמחוננים. אם תתרחש תקלה במערכת למניעת נעילת גלגלים ובמערכת האלקטרונית

לבקרת היציבות, אחת הנוריות (P) ו-ABS, או כולן יאירו בריכוז המדים והמחוננים. במקרה זה, ניתן לשמור על היציבות במהלך האטת הרכב רק באמצעות משיכות קצרות חוזרות של המתג עד שהרכב נעצר.

### פעולה אוטומטית

פעולה אוטומטית כוללת הפעלה אוטומטית ושחרור אוטומטי של בלם החניה החשמלי. אפשר להפעיל בלם החניה החשמלי או לשחרר אותו גם באופן ידני על-ידי שימוש במתג (P).

### הפעלה כשהרכב נייח

#### אזהרה ⚠

משוך את המתג (P) למשך שנייה אחת לפחות עד שנורית החיווי (P) תאיר ברציפות, ובלם החניה החשמלי יופעל. בלם החניה החשמלי מופעל באופן אוטומטי בכוח מספק. לפני עזיבת הרכב, בדוק את מצב בלם החניה החשמלי.

נורית חיווי (P) ← עמוד 80.  
ניתן תמיד להפעיל את בלם החניה החשמלי, אפילו כשמערכת ההצתה במצב מופסק. אל תפעיל את מערכת בלם החניה החשמלי לעתים קרובות מדי כשהמנוע אינו פועל, מכיוון שריבוי ההפעלות יגרום לפריקת מתח מצבר הרכב.

### שחרור

העבר את מתג ההצתה למצב מופעל. לחץ על דוושת הבלמים ולאחר מכן לחץ על המתג (P).

### תפקוד התחלת הנהיגה

רכב עם תיבת הילוכים ידנית: לחיצה על דוושת המצמד ולאחר מכן הרפיה קלה של הדוושה ולחיצה קלה על דוושת ההאצה משחררות את בלם החניה באופן אוטומטי. זה אפשרי רק אם תופעל הפעולה האוטומטית של בלם החניה החשמלי.

הדבר לא יתאפשר אם מושכים בו-זמנית את

המתג (P).

7 משוך את מתג בלם החנייה (P) למשך שתי שניות.

השבתת הפעולה האוטומטית של בלם החנייה החשמלי מאושרת על-ידי הארת  בריכוז המדמים והמחוונים. אפשר להפעיל או לשחרר את בלם החנייה החשמלי רק באופן ידני.

השבתת הפעולה האוטומטית של בלם החנייה החשמלי מאושרת על-ידי הארת  בריכוז המדמים והמחוונים  $\leftarrow$  עמוד 41. אפשר להפעיל או לשחרר את בלם החנייה החשמלי רק באופן ידני.

כדי להפעיל מחדש את ההפעלה האוטומטית, חזור על הצעדים שפורטו לעיל.

### תקלה

מצב תקלה של בלם החנייה החשמלי מוצג באמצעות נורית החיווי (P) וכן על-ידי הופעת הודעה בריכוז המדמים והמחוונים.

נורית האזהרה (P) מהבהבת: בלם החנייה החשמלי לא מופעל בצור מלאה או משוחרר. כשנורית האזהרה מהבהבת באופן מתמשך, שחרר את בלם החנייה החשמלי ונסה להפעילו שוב.

### סייען בלימה

אם לוחצים על דוושת הבלמים במהירות ובחוזקה, מופעל כוח בלימה מרבי באופן אוטומטי.

ייתכן שבמהלך פעולת סייען הבלימה ניתן יהיה לחוש בפעימות בדוושת הבלמים או בהתנגדות חזקה יותר ללחיצה על דוושת הבלמים. שמור על לחץ קבוע על דוושת הבלמים כל עוד נדרשת בלימה מלאה. כוח הבלימה המרבי מופחת באופן אוטומטי כשדוושת הבלמים משוחררת.

בלימת חירום פעילה  $\leftarrow$  עמוד 101

### בלימה רגנרטיבית

#### אזהרה

טמפרטורות קיצוניות או טעינה כמעט מלאה של סוללת המתח הגבוה עלולות להפחית זמנית את עוצמת הבלימה של המנוע. אם כוח הבלימה אינו מספיק, על הנהג להיות מוכן להשתמש בדוושת הבלם.

#### אזהרה

אורות הבלמים מוארים בהתאם לכוח הבלימה של המנוע.

חשמלי מלא (BEV): בלימה רגנרטיבית מחוללת אנרגיה חשמלית שמקורה בבלימת מנוע ומשתמשת בה לטעינת סוללת המתח הגבוה.

יחידת הנעה חשמלית  $\leftarrow$  עמוד 82. רכב היברידי 48 וולט: הבלימה הרגנרטיבית יוצרת אנרגיה חשמלית שמקורה בבלימת מנוע ומשתמשת בה לטעינת מצבר 48 וולט. תיבת הילוכים אוטומטית  $\leftarrow$  עמוד 84

### מערכת עזר להתחלת נסיעה במדרון

המערכת מסייעת למנוע תנועה לא מכוונת בעת תחילת נסיעה במעלה מדרון. בעת שחרור דוושת הבלמים לאחר עצירה במדרון, הבלמים ממשיכים לפעול למשך שתי שניות נוספות. הבלמים משתחררים באופן אוטומטי מייד כשהרכב מתחיל בהאצה. עזיבת הרכב  $\leftarrow$  עמוד 77

### תיבת הילוכים

#### יחידת הנעה חשמלית

הרכב משתמש ביחידת הנעה חשמלית עם יתיבת הילוכים בעלת הילוך אחד.

#### זהירות

אם נראה שהרכב מאיץ באטיות או אינו מגיב כאשר אתה מנסה להאיץ, אסור להמשיך בנסיעה. ייתכן שיחידת הנעה החשמלית ניזוקה. היוועץ במוסך בהקדם האפשרי.

#### זהירות

שחרור הגלגלים או החזקת הרכב במקומו במעלה מדרון באמצעות דוושת ההאצה בלבד עלולים לגרום נזק ליחידת הנעה החשמלית. אם הרכב תקוע, אל תגרום לסחרור הגלגלים. בעת עצירה במעלה מדרון, החזק את הרכב במקומו באמצעות הבלמים.

## מצב אוטומטי B עם נהיגה באמצעות דוושה אחת

במצב זה, מהירות הרכב מופחתת בצורה משמעותית על ידי שחרור דוושת ההאצה, מבלי ללחוץ על דוושת הבלם. השתמש במצב B בעת נסיעה במורדות תלולים, בשלג עמוק, בבוץ או בנסיעה המתאפיינת בעצירות רבות.

### ⚠ אזהרה

טמפרטורות קיצוניות או טעינה כמעט מלאה של סוללת המתח הגבוהה עלולות להפחית זמנית את עוצמת הבלימה של המנוע. אם כוח הבלימה אינו מספיק, על הנהג להיות מוכן להשתמש בדוושת הבלם.



אפשר להפעיל את B רק אם D נבחר. לחץ על הלחצן B.

## מצב חניה P

כדי לשלב למצב P, לחץ על לחצן P כאשר הרכב נייח. במצב P, הגלגלים הקדמיים של הרכב חסומים. כדי לצאת ממצב P, לחץ על דוושת הבלם ובחר את המצב הרצוי. P משולב באופן אוטומטי כאשר

- מערכת ההצתה מועברת למצב מופסק
- דלת הנהג נפתחת כאשר מהירות הרכב נמוכה מ-2 קמ"ש

אם מהירות הרכב גבוהה מדי, P לא ישולב.

## מצב הילוך אחורי R

כדי לשלב למצב R או לצאת ממנו, על הרכב להיות במצב נייח ודוושת הבלם חייבת להיות לחוצה.

### זהירות

שילוב למצב R כאשר הרכב בתנועה קדימה עלול לגרום לנזק ליחידת ההנעה החשמלית. בחר את מצב R רק לאחר שהרכב נעצר.

## מצב סרק N

במצב זה, מערכת ההנעה אינה מעבירה מומנט לגלגלים.

## מצב אוטומטי D

זהו המצב המיועד לנהיגה רגילה.



הזז את בורר ההילוכים או לחץ על הלחצנים המתאימים.

P מצב חניה

R מצב הילוך אחורי

N מצב סרק

D מצב הפעלה אוטומטית

B מצב אוטומטי עם נהיגה באמצעות דוושה אחת

לאחר הזזת הבורר, הוא חוזר למצב המרכזי. המצב המשולב מצוין בריכוז המדים והמחוונים. הזזת הבורר מעבר לנקודת ההתנגדות גורמת לדילוג על מצב סרק N. בשום מצב אל תלחץ על דוושת ההאצה ועל דוושת הבלמים בו-זמנית. כשמשובל D או R, הרכב מתחיל לזחול לאט עם שחרור דוושת הבלם.

כדי להשבית את **B**, לחץ על הלחצן **B**.  
בלימה גרנטרטיבית ← עמוד 82

## סיבוב חופשי של הגלגלים

במצבים מסוימים, לדוגמה במתקן אוטומטי לרחיצת מכוניות וכו', יש צורך שהגלגלים ינועו באופן חופשי כאשר המנוע מדומם. כדי לאפשר סיבוב חופשי של הגלגלים, הרכב חייב להיות נייח, המנוע חייב לפעול ודלת הנהג חייבת להיות סגורה.

### מנוע שריפה פנימית ורכב חשמלי מלא

- 1 לחץ על דוושת הבלם ובחר **N**.
- 2 בתוך חמש שניות, לחץ והחזק את דוושת הבלם, העבר את ההצתה למצב מופסק והעבר את בורר ההילוכים לפנים או לאחור.
- 3 שחרר את דוושת הבלם והעבר את ההצתה למצב מופעל.
- 4 לחץ והחזק את דוושת הבלם ולחץ על המתג **(Ⓟ)**.
- 5 שחרר את דוושת הבלם והעבר את ההצתה למצב מנותק.

תוצג הודעה במרכז המידע לנהג המציינת כי הגלגלים אינם חסומים למשך 15 הדקות הבאות.  
כדי לחזור לפעולה רגילה, לחץ והחזק את דוושת הבלם, התנע את המנוע ובחר את **P**.

## היברידי 48 וולט

הגלישה מושבתת כשהמנוע דומם.

## תיבת הילוכים אוטומטית

תיבת ההילוכים מאפשרת החלפת הילוכים אוטומטית (מצב אוטומטי) או החלפת הילוכים ידנית (מצב ידני).

### בורר הילוכים

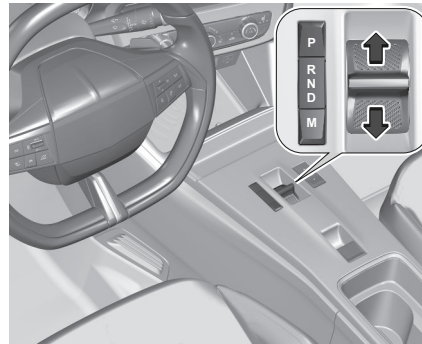

הזז את בורר ההילוכים או לחץ על הלחצנים המתאימים.

<b>P</b>	מצב חניה
<b>R</b>	מצב הילוך אחורי
<b>N</b>	מצב סרק
<b>D</b>	מצב הפעלה אוטומטית
<b>M</b>	מצב ידני

לאחר הזזת הבורר, הוא חוזר למצב המרכזי. המצב המשולב מצוין בריכוז המדים והמחוונים. הזזת הבורר מעבר לנקודת ההתנגדות גורמת לדילוג על מצב סרק **N**. בשום מצב אל תלחץ על דוושת ההאצה ועל דוושת הבלמים בו-זמנית. כשמשולב **D** או **R**, הרכב מתחיל לזחול לאט עם שחרור דוושת הבלם.

### מצב חניה P

כדי לשלב למצב **P**, לחץ על לחצן **P** כאשר הרכב נייח. במצב **P**, הגלגלים הקדמיים של הרכב חסומים. כדי לצאת ממצב **P**, לחץ על דוושת הבלם ובחר את המצב הרצוי.

**P** משולב באופן אוטומטי כאשר

- מערכת ההצתה מועברת למצב מופסק
- דלת הנהג נפתחת כאשר מהירות הרכב נמוכה מ-2 קמ"ש
- **N** נבחר לפרק זמן מסוים

אם מהירות הרכב גבוהה מדי, **P** לא ישולב.

### מצב הילוך אחורי R

כדי לשלב למצב **R** או לצאת ממנו, על הרכב להיות במצב נייח ודוושת הבלם חייבת להיות לחוצה.

כדי לחזור לפעולה רגילה, לחץ על דושת הבלם, התנע את המנוע ובחר במצב P.

### השבתת הפעולה האוטומטית של בלם החנייה החשמלי

עבור נוהל זה, עיין בתיאור של בלם החנייה האוטומטי.

בלם חניה 80 עמוד D.

### חיווי העברת הילוכים

כאשר מומלץ להעלות הילוך כדי לחסוך בדלק, יוצג הסמל ▲ או ▼ עם מספר לצדו. חיווי העברת הילוכים מופיע רק במצב דינמי.

### בלימת המנוע

בלימת מנוע אפשרית רק במצב דינמי. כדי לנצל את השפעת בלימת המנוע, בחר בהילוך נמוך יותר בעוד מועד כשאתה נוהג במורד מדרון.

### תוכניות נהיגה אלקטרוניות

לאחר התנעה קרה, תוכנית טמפרטורת הפעולה מגבירה את סל"ד המנוע כדי להעלות במהירות את טמפרטורת הממיר הקטליטי לטמפרטורה הדרושה.

תכניות מיוחדות מתאימות באופן אוטומטי את נקודות החלפת הילוכים בעת נסיעה במעלה או במורד מדרון.

בתנאי שלג או קרח או על משטחים חלקלקים אחרים, בקרת הילוכים האלקטרונית תאפשר לנהג לבחור באופן דינמי את הילוך הראשון, השני או השלישי לצורך התחלת הנסיעה.

הילוך מאולץ ("קיק-דאון")

העבר הילוכים ידנית באמצעות משיכת בורר הילוכים בגלגל ההגה.

משוך את הידית הימנית + כדי לשלב הילוך גבוה יותר.

משוך את הידית השמאלית - כדי לשלב הילוך נמוך יותר.

מספר משיכות מאפשרות לדלג על הילוכים.

לחץ שוב על M כדי לחזור אל D.

### סיבוב חופשי של הגלגלים / מצב מתקן שטיפה

במצבים מסוימים, לדוגמה במתקן אוטומטי לרחיצת מכוניות וכו', יש צורך שהגלגלים ינועו באופן חופשי כאשר המנוע מדומם. כדי לאפשר סיבוב חופשי של הגלגלים, הרכב חייב להיות ניח, המנוע חייב לפעול ודלת הנהג חייבת להיות סגורה.

1. לחץ על דושת הבלם ובחר N.

2. בתוך חמש שניות, לחץ והחזק את דושת הבלם, העבר את ההצתה למצב מופסק והעבר את בורר הילוכים לפנים או לאחור.

3. שחרר את דושת הבלם והעבר את ההצתה למצב מופעל.

4. לחץ והחזק את דושת הבלם ולחץ על המתג (P).

5. שחרר את דושת הבלם והעבר את ההצתה למצב מנותק.

תוצג הודעה בריכוז המדמים והמחוונים המציינת כי הגלגלים אינם חסומים למשך 15 הדקות הבאות.

## זהירות

שילוב R כאשר הרכב בתנועה קדימה עלול לגרום לנזק לתיבת הילוכים האוטומטית. בחר את מצב R רק לאחר שהרכב נעצר.

### מצב סרק N

במצב זה, מערכת ההנעה אינה מעבירה מומנט לגלגלים.

### מצב אוטומטי D

#### הערה

בדרך חלקלקה, בחר בהילוך D לשיפור ביצועי הנהיגה והניהוג. זהו המצב המיועד לנהיגה רגילה.

### מצב דינמי M

במצב זה, ניתן להחליף הילוכים באופן דינמי באמצעות הידיות שבגלגל ההגה. ניתן לבחור את המצב הידני M רק אם משולב D.

ההילוך המשולב מצוין בריכוז המדמים והמחוונים.

כשנבחר הילוך גבוה יותר בעוד מהירות הרכב נמוכה מדי, או כשנבחר הילוך נמוך יותר כשמהירות הרכב גבוהה מדי, שילוב ההילוך לא יתבצע. זה עשוי לגרום להופעת הודעה בריכוז המדמים והמחוונים.

במצב דינמי, לא תתבצע העברת הילוכים אוטומטית להילוך גבוה יותר כשסל"ד המנוע גבוה.

לחץ על הלחצן M.

לחיצה על דוושת ההאצה מעבר למגרעת הקיק-דאון גורמת להאצה מרבית בנסיעה במצב D או M. תיבת היילוכים עוברת להילוך נמוך יותר בהתאם לסיבובי המנוע.

**תקלה**

במקרה של תקלה, מאירה הודעה מופיעה בריכוז המדים והמחוונים. הודעות הרכב ← עמוד 52. במקרה האלקטרונית של תיבת היילוכים מאפשרת רק הילוך שלישי. תיבת היילוכים מפסיקה לשלב היילוכים באופן אוטומטי. אל תנהג במהירות העולה על 100 קמ"ש. התקשר לקבלת סיוע ממוסך.

**הפסקה באספקת המתח**

במקרה של הפסקה באספקת המתח, לא ניתן לבחור במצב אחר כאשר משולב מצב P. גרירת הרכב ← עמוד 140. אם מצבר הרכב פרוק, התנע את הרכב בעזרת כבלי התנעה ← עמוד 139. אם מצבר הרכב אינו הגורם לתקלה, פנה לקבלת סיוע ממוסך.

**מאפייני היברידי 48 וולט**

המנוע החשמלי פועל בזמן התחלת הנסיעה ובהאצה. נסיעה המופעלת על-ידי מנוע חשמלי בלבד אפשרית במהירויות נמוכות, כמו למשל בזמן תמרוני חניה או בתנאי נסיעה של עצור וסע. אם בזמן נסיעה בכביש מהיר במורד במהירות נמוכה מ-150 קמ"ש, מנוע שריפה פנימית (ICE) ידומם באופן אוטומטי כשניתן

והרכב יופעל על-ידי המנוע החשמלי למרחק קצר.

ניתן להשבית את ההדממה האוטומטית של מנוע השריפה הפנימית על ידי לחיצה על OFF. (A)

(A) תידלק בצהוב בלוח המחוונים.

להפעלה מחדש, לחץ שוב על OFF. (A)

**תיבת היילוכים דינית**

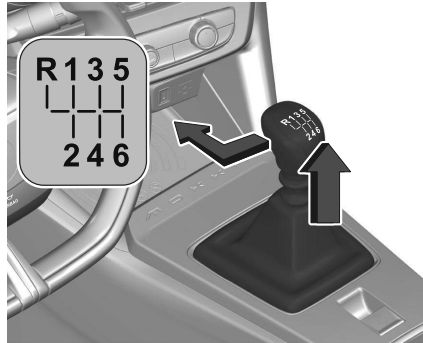

כדי לשלב הילוך אחורי, לחץ על דוושת המצמד, משוך את הטבעת מתחת לידית בורר היילוכים והזז את ידית בורר היילוכים מעט לשמאל ולפנים.

אם ההילוך אינו משתלב, הצב את ידית בורר היילוכים במצב ביניים, הרפה מדוושת המצמד ולחץ עליה שוב. עתה, חזור על בחירת ההילוך. אל תאפשר החלקה מיותרת של המצמד.

בעת הפעלת המצמד, לחץ לחיצה מלאה על דוושת המצמד. אל תשתמש בדוושה כמשענת לרגלך.

כשמתגלה מצב של החלקת מצמד למשך פרק זמן מסוים, הספק המנוע יופחת. במרכז המידע לנהג תופיע אזהרה. שחרר את המצמד.

<b>זהירות</b>
לא מומלץ לנהוג כשהיד מונחת על ידית הבורר.

מחון החלפת היילוכים ← עמוד 86  
מערכת הדממה-התנעה ← עמוד 77

**מצבי נסיעה**

ניתן לבחור את מצבי הנסיעה הבאים:

- מצב נהיגה רגילה (Normal)
- מצב נהיגה ספורטיבית
- מצב Eco (חיסכון)



כל מצב נסיעה מקביל להגדרת רכב שונה.

התחל בתהליך הניקוי בהקדם האפשרי על-ידי נהיגה ברכב במהירות של לפחות 60 קמ"ש.

### הערה

ברכב חדש, פעולת הרענון הראשונה של מסנן הפליטה עלולה להיות מלווה בריח שריפה - זו תופעה רגילה ותקינה. לאחר הפעלה ממושכת של הרכב במהירות אטית מאוד או בסיבובי סרק, ייתכן שאדי מים יצאו מצינור המפלט בעת האצה. הדבר אינו משפיע על התנהגות הרכב או על הסביבה.

### תהליך הרענון אינו אפשרי

אם  או  ממשכיכה להאיר ומלווה בחיווי קולי ובהודעה, סימן שמפלט התוסף של מסנן הפליטה נמוך מדי. חובה למלא את המכל ללא דיחוי. התקשר לקבלת סיוע ממוסך.

### ממיר קטליטי

הממיר הקטליטי מפחית את כמות החומרים המזיקים בגזי הפליטה  עמוד 88.

### אזהרה

סוגי דלק השונים מאלה המופיעים בעמוד זה, עלולים לגרום נזק לממיר הקטליטי או לרכיבים אלקטרוניים. דלק שלא נשרף יתחמם יתר על המידה ויגרום נזק לממיר הקטליטי. לכן יש להימנע משימוש מופרז במתנע, הגעה למצב של מיכל דלק ריק והתנעת המנוע בדחיפה או גרירה.

לגרסה, את הפעלת דוושת ההאצה, תיבת ההילוכים האוטומטית ומחווני החלפת ההילוך. בעת נסיעת שיטו ברכב, המנוע עובר למצב סרק עם בלימת מנוע מופחתת. חשמלי מלא (BEV): כדי למטב את הטווח, מוקטנים תפוקת ההספק של המנוע החשמלי והחימום. סוגי הנעה  עמוד 3



## גזי הפליטה של המנוע

### סכנה

גזי הפליטה של המנוע מכילים פחמן חד חמצני, גז רעיל חסר צבע וריח שעלול להיות קטלני אם נושמים אותו. במקרה של חדירת גזי פליטה לחלל הרכב, פתח את החלונות. דאג לתיקון סיבת התקלה במוסך. הימנע מנסיעה עם תא מטען פתוח; גזי פליטה עלולים לחדור לחלל הרכב.

## מסנן פליטה

### תהליך רענון אוטומטי

מערכת מסנן גזי הפליטה מסננת חלקיקי פיח מגזי הפליטה. התחלת הרווייה של מסנן הפליטה מצוינת באמצעות הארה זמנית של  או . בליווי הודעה בריכוז המדים והמחווניים.



כדי לבחור במצב הנסיעה המתאים, השתמש במתג הנדנד המוצג.

### מצב נהיגה רגילה (Normal)

ההגדרות במצב זה נקבעות לפי ברירת המחדל. מצב זה נבחר בכל העברה של ההצתה למצב מופעל. חשמלי מלא (BEV): כדי למטב את הטווח, מוקטנת תפוקת ההספק של המנוע החשמלי.

### מצב נהיגה ספורטיבית

ההגדרות במצב זה מאפשרות נהיגה דינמית יותר. ניתן להציג את הפרמטרים הדינמיים של הרכב בריכוז המדים והמחווניים. חשמלי מלא (BEV): מצב זה מאפשר תפוקת הספק מרבית של מנוע החשמלי.

### מצב Eco (חיסכון)

מפחית את צריכת הדלק על-ידי מיטוב ההפעלה של החימום ומיזוג האוויר, ובהתאם

במקרה של זיוף בפעולת המנוע, פעולה לא חלקה של המנוע, ירידה בביצועי המנוע או בעיות לא רגילות אחרות, הבא את הרכב בהקדם האפשרי למוסך לתיקון סיבת התקלה. במצב חירום, ניתן להמשיך בנהיגה לפרק זמן קצר, תוך שמירה על מהירות נסיעה ומהירות סיבובי מנוע נמוכים.

## דלק

### תאימות סוגי דלק

דלק למנועי בניין

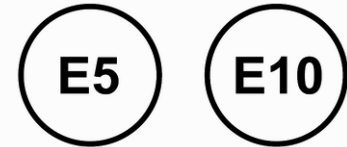

השתמש אך ורק בדלק נטול עופרת התואם לדרישות התקנים EN 228 או E DIN 51626-1, או תקן שווה ערך. המנוע מסוגל לפעול עם דלק המכיל עד 10% אתנול (דלק המכונה E10). השתמש בדלק בעל מספר האוקטן המומלץ. מספר אוקטן נמוך יותר עשוי להפחית את עוצמת המנוע ומומנט הפיתול ולהגדיל מעט את צריכת הדלק.

### ⚠ אזהרה

אסור להשתמש בדלק או בתוספי דלק המכילים תרכובות מתכתיות כגון תוספים על בסיס מנגן. הדבר עלול לגרום נזק למנוע.

### ⚠ אזהרה

שימוש בדלק עם מספר אוקטן נמוך מהמספר הנמוך ביותר האפשרי עלול להוביל לבעירה בלתי מבוקרת ולנזק למנוע.

הדרישות המפורטות בנוגע למספר האוקטן מצוינות בסקירת נתוני המנוע עמוד 162. תווית נתונים מיוחדת למדינה המותקנת ליד דלתית פתח התדלוק יכולה לשנות את הדרישות.

במדינות מסוימות, עשויה להיות חובה להשתמש בדלק מסוים, לדוגמה באוקטן מסוים, כדי להבטיח פעולת מנוע תקינה.

## תדלוק

### ⚠ סכנה

לפני התדלוק, העבר את מערכת ההצתה למצב מנותק וכבה את כל מכשירי החימום החיצוניים עם תאי בעירה. ציית להנחיות התפעול והבטיחות של תחנת הדלק בעת תדלוק.

### ⚠ סכנה

הדלק הוא דליק ונפיץ. אסור לעשן. הימנע מלהבות גלויות או מניצוצות. אם ניתן להריח דלק בתוך הרכב, חובה לפתור מיד את התקלה במוסך.

תווית עם סמלים בדלתית פתח התדלוק מציינת את סוגי הדלק המותרים. באירופה, פיות המילוי בתחנות הדלק מסומנות בסמלים אלה. תדלק רק בסוג דלק מותר.

### ⚠ אזהרה

במקרה של תדלוק בדלק לא מתאים, אל תעביר את מערכת ההצתה למצב מחובר.

דלתית פתח מילוי הדלק ממוקמת בצד השמאלי אחורי של הרכב.

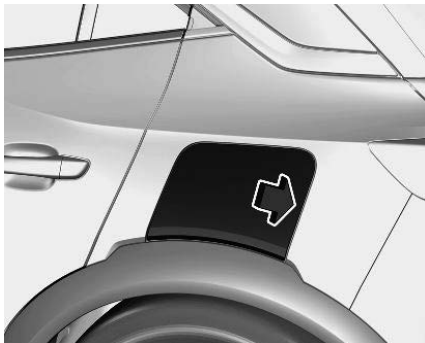

לצריכת דלק גבוהה במקצת, לרמה גבוהה יותר של פליטת CO<sub>2</sub> ולמהירות מרבית נמוכה יותר.

## טעינה

### מידע כללי

⚠ אזהרה
<p>אנשים שבגופם מושתל קוצב לב או התקן כלשהו אחר מתבקשים להתייעץ עם רופא כדי לנקוט אמצעי זהירות אפשריים. במקרה של ספק, מומלץ לא להיות בתוך הרכב או בקרבתו, ליד כבל הטעינה או יחידת הטעינה.</p>

טעינת סוללת המתח הגבוה של הרכב תלויה במספר גורמים:

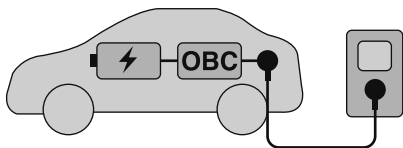

● סוללת המתח הגבוה של הרכב

כדי לסגור, סובב את מכסה פתח התדלוק בכיוון השעון עד שיישמעו נקישות. סגור את המכסה והנח לו להינעל.

### מכסה פתח התדלוק

הקפד להשתמש אך ורק במכסים מקוריים של פתח התדלוק.

## צריכת דלק ופליטות CO<sub>2</sub>

צריכת הדלק (במסלול משולב) נמצאת בטווח של 6.6 עד 4.3 ליטר/100 ק"מ. פליטת ה-CO<sub>2</sub> נמצאת בטווח של 148 עד 113 גרם/ק"מ.

### מידע כללי

לערכים הספציפיים לרכב שלך, עיין באישור התאימות המסופק עם הרכב או במסמכי רישום מקומיים אחרים במדינתך.

קביעת צריכת הדלק מוסדרת על-ידי הנחיה R (EC) מס' 715/2007 ומס' 2017/1151 (בגרסה העדכנית הישימה).

גם מפרט של רמות פליטת CO<sub>2</sub> מהווה חלק מהתקנה.

אין אפשרות להתייחס לערכים הנתונים כערובה לצריכת הדלק בפועל של כלי רכב מסוים.

יתרה מכך, צריכת דלק תלויה בסגנון נהיגה אישי כמו גם בתנאי הדרך והתנעה.

כל הערכים מתבססים על דגם EU (אירופאי) בסיסי עם ציוד סטנדרטי.

בחישוב צריכת הדלק נלקח בחשבון המשקל המוכן לנסיעה של הרכב שאומת בהתאם לתקנות. הציוד האופציונלי עשוי לתרום

ניתן לפתוח את דלתית פתח התדלוק רק כשנעילת הרכב משוחררת. שחרר את דלתית פתח התדלוק בלחיצה על הדלתית.

### תדלוק בבניון

כדי לפתוח, סובב את המכסה לאט נגד כיוון השעון.



ניתן לחבר את מכסה פתח מילוי הדלק לוו שבדלתית פתח מילוי הדלק.

הנח את פיית התדלוק כשהיא מיושרת עם צוואר המילוי ולחץ קלות כדי להכניס אותה.

כדי לתדלק, הפעל את פיית התדלוק.

אחרי ניתוק אוטומטי, ניתן להוסיף דלק למכל על-ידי הפעלת פיית המשאבה לא יותר

מפעמים נוספות.

### זהירות

יש לנגב מיד דלק שגלש מפתח מילוי הדלק.

- מטען מובנה פנימי (OBC)
- התקן טעינה חיצוני
- כבל טעינה

כבל הטעינה מחבר את סוללת המתח הגבוה עם התקן הטעינה החיצוני המספק הספק חשמלי. ניתן להשתמש בשקע חשמל ביתי, בשקע Green'Up, תיבת קיר או עמדת טעינה ציבורית.

ניתן לטעון את סוללת המתח הגבוה של הרכב באמצעות זרם ישר (DC) בלבד. בעת טעינה משקע חשמל ביתי, תיבת קיר או עמדת טעינה ברום חילופין (AC), יש להמיר את זרם החילופין לזרם ישר (DC). זה מבוצע באמצעות המטען המובנה של הרכב. רכב PHEV: המטען המובנה (חד-פאזי) מגיע בהספק של 3.7 קו"ט או 7.4 קו"ט. חשמלי מלא (BEV): המטען המובנה (התלת-פאזי) מגיע בהספק של 11 קו"ט. מהירות הטעינה של סוללת המתח הגבוה של הרכב תלויה ברכיב החלש ביותר של שרשרת הטעינה. כדי להשיג את מהירות הטעינה המרבית, כבל הטעינה והתקן הטעינה חייבים להיות מותאמים זה לזה.

**הערה**

ודא שכבל הטעינה שבשימוש מתאים למטען המובנה של הרכב. סוגי טעינה ← עמוד 92  
כבל טעינה ← עמוד 92

**⚠ אזהרה**

שימוש לקוי במתאם כרוך בסכנת התחשמלות או שריפה.

**⚠ אזהרה**

המכשיר עמיד במים, אולם שימוש בו בתנאי מזג אוויר לח עלול לגרום לנזק להתקן החיצוני. מתאם ה-V2L אינו מוגן מפני טבילה במים.

**הערה**

טעינת התקנים חיצוניים דרך יציאת הטעינה של הרכב תפחית את רמת הטעינה של סוללת המתח הגבוה.

**הערה**

למידע נוסף, עיין במדריך למשתמש המסופק עם התקן ה-V2L.

**הפעלה**

- לחץ על מכסה שקע הטעינה כדי לפתוח אותו.

**⚠ אזהרה**

במקרה של חבטה, אפילו קלה, כנגד דלתית פתח הטעינה, אסור להשתמש בה. אסור לפרק או לשנות את מחבר הטעינה – סכנת התחשמלות ו/או דליקה!  
פנה למרכז שירות של אופל או למוסך מוסמך.

**טווח צריכת החשמל וטווח הנסיעה**

טווח צריכת החשמל (במסלול משולב בתנאי WLTP) הוא 15.8 עד 15.2 קוט"ש / 100 ק"מ. טווח הנסיעה הכולל במצב חשמלי מלא הוא עד 342 ק"מ (BEV), 407 ק"מ (BEV עם טווח נסיעה ארוך) או 324 ק"מ (GSE).. לערכים הספציפיים לרכב שלך, עיין באישור התאימות המסופק עם הרכב או במסמכי רישום מקומיים אחרים במדינתך. קביעת צריכת האנרגיה החשמלית מפקחת על-ידי הנחיה No. 715/2007 R (EC) No. 1 ו-151/2017 (בגרסה העדכנית הישמה).

**רכב לעומס (V2L)**

רכב לעומס (V2L) הוא תפקוד המאפשר שימוש בסוללת המתח הגבוה להפעלה או לטעינה של התקנים חיצוניים כל עוד רמת טעינת הסוללה גבוהה מ-30%. אם רמת טעינת הסוללה מגיעה ל-30%, העברת האנרגיה תופסק באופן אוטומטי.

המתאם מתחבר אל שקע הטעינה של הרכב ומציע תקע 16A / 230V סטנדרטי לחיבור ההתקן החיצוני.

- לא תחשוף את הרכב לטמפרטורות מתחת ל-30°C או מעל ל-60°C למשך יותר מ-24 שעות.
- הימנע מטעינת הרכב בטמפרטורות נמוכות (לבד אם הרכב פעל למשך יותר מ-20 דקות) או בטמפרטורות גבוהות מ-30°C.
- אסור להשתמש בסוללת המתח הגבוה כמקור אנרגיה.
- אסור לטעון את סוללת המתח הגבוה באמצעות גנרטור.
- הגבלת רמת הטעינה ל-80% עומד 97.

### דליפה

- נזק לסוללת המתח הגבוה עלול לגרום לדליפה של גזים או נוזלים רעילים מיד או מאוחר יותר. מומלץ לפעול כלהלן:
- במקרה של אירוע, הקפד תמיד להביא לידיעת שירותי כיבוי האש והחירום שהרכב מצויד בסוללת מתח גבוה.
- אסור לעולם לגעת בנוזלים הדולפים מסוללת המתח הגבוה.
- אסור לשאוף את הגזים הנפלטים מסוללת המתח הגבוה, מפני שהם רעילים.
- התרחק מהרכב במקרה של אירוע או תאונה, מכיוון שהגזים הנפלטים הם דליקים ועולים לגרום לשריפה.
- במקרה של מפלס נוזל קירור נמוך מדי, חובה למלא את הנוזל ולתקן את הגורם לאבדן נוזל הקירור במוסך.

- סגור את דלתית פתח טעינה בלחיצה חזקה כדי שיינעל היטב.

### סוללת מתח גבוה

#### ⚠ אזהרה

נזק לסוללת המתח הגבוה או למערכת המתח הגבוה עלול להביא לסכנת התחשמלות, התחממות יתר או שריפה. אם הרכב ניזוק או נפגע בתאונה בינונית עד קשה, יש לבצע בדיקה בהקדם האפשרי על ידי צוות מוסמך. עד לביצוע הבדיקה הטכנית, יש לאחסן את הרכב בחוץ במרחק מינימלי של 5 מטר ממבנה או חפצים דליקים אחרים. אם הרכב ניזוק או נפגע משיטפון או משריפה, אסור להזיז אותו ויש לבצע בדיקה בהקדם האפשרי על ידי צוות מוסמך.

- כדי לשמור על הטווח והעמידות של סוללת המתח הגבוה, מומלץ לפעול כלהלן:
- בכל עת שהדבר אפשרי, אל תטען את סוללת המתח הגבוה מעל ל-80%.
- אל תפרוק את סוללת המתח הגבוה עד הסוף.
- אסור לאחסן את הרכב למשך פרק זמן ארוך של היעדר-שימוש (יותר משנים עשר חודשים) כאשר רמת הטעינה של סוללת המתח הגבוה נמוכה או גבוהה. העדף רמת טעינה של בין 20 לבין 40%.
- תגביל את השימוש בטעינה מהירה.



- חבר את מתאם ה-V2L לשקע הטעינה.
- לחץ על הלחצן במתאם.
- כאשר נורית ה-LED במתאם מאירה בגוון ירוק יציב, חבר את המתאם ואת ההתקן החיצוני.



- מהבהבת בירוק כאשר ההתקן החיצוני נטען. מסך ייעודי יוצג במסך המגע.

### הפסקת הפעולה

- לחץ על הלחצן במתאם כדי להפסיק את טעינת ההתקן החיצוני.
- נתק את ההתקן החיצוני.
- נתק את המתאם.

**טעינה משקעי Green'Up**

אפשר לטעון את סוללת המתח הגבוהה משקע Green'Up. חבר את כבל הטעינה לשקע הטעינה של הרכב ולשקע Green'Up.

**טעינה משקעי אספקת מתח ביתיים**



**BEV:** זמן הטעינה הוא כחמש שעות במטען מובנה 11 קו"ט.

**טעינה מתחנות טעינה ז"י**



ניתן לטעון עד כ-80% מקיבול הסוללה בתוך כ-30 דקות בהספק טעינה של 100 קו"ט.

**סוגי טעינה**

קיימים סוגי טעינה שונים של סוללת המתח הגבוהה של הרכב. זמני הטעינה מתייחסים לטעינת סוללה ריקה עד לטעינה מלאה.

**טעינה מתיבות קיר/תחנות טעינה ז"ח**



תיבות קיר / עמדות טעינה ז"ח עשויות לכלול, או לא לכלול, כבל טעינה שיש לחבר אל שקע הטעינה של הרכב.

אפשר לטעון את סוללת המתח הגבוהה משקע אספקת מתח ביתי. חבר את כבל הטעינה לשקע הטעינה של הרכב ולשקע אספקת המתח הביתי.

**BEV:** זמן הטעינה הוא כ-30 שעות.

**כבל טעינה**

בהתאם לסוג הטעינה, משתמשים בכבלי טעינה שונים.

- 1 תקע הרכב
- 2 מחווני מצב
- 3 תקע קיר

כבלים ביתיים בסיסיים (מצב 2) משמשים לטעינה משקעי חשמל ביתיים. כבל ביתי בסיסי (2) מורכב מתקע רכב, תיבת בקרה ותקע לשקע אספקת מתח ביתי. תיבת הבקרה כוללת בקר טעינה משולב ומספר נוריות LED המציינות את מצב הטעינה.

כבלים ביתיים משופרים (מצב 2) דומים לכבלים ביתיים בסיסיים (מצב 2). עם זאת, ביצועי הטעינה של כבלים ביתיים משופרים (טעינה במצב 2) טובים יותר מביצועי הטעינה של כבלים ביתיים בסיסיים (מצב 2). משתמשים בכבלים ביתיים משופרים (מצב 2) בשקעי Green'Up המותקנים על-ידי חשמלאי מוסמך באתר הלקוח.

### מחווני מצב כבל הטעינה

אחרי חיבור כבל הטעינה, הוא יבצע בדיקה עצמית מהירה וכל מחווני המצב יאירו לזמן קצר. לתפקודים של מחווני המצב, עיין במדריך למשתמש של יצרן כבל הטעינה.

### מידע חשוב אודות טעינה ניידת של רכב חשמלי

- טעינה של רכב חשמלי יכולה להעמיס את מערכת החשמל של הבניין יותר מאשר צרכן חשמלי ביתי אחר.
- לפני שאתה מתחבר אל שקע חשמלי כלשהו, בקש מחשמלאי מוסמך לבדוק ולאמת את תקינות מערכת החשמל (שקע היציאה,

אל תכניס אצבעות לתוך המחבר של הרכב החשמלי.

### ⚠ סכנה

קיימת סכנת התחשמלות שעלולה לגרום לפציעה או מוות. אסור להשתמש בכבל טעינה אם חלק כלשהו מכבל הטעינה ניזוק. אסור לפתוח ואסור להסיר את כיסוי כבל הטעינה. יש לבצע טיפולים רק על-ידי עובדים מוסמכים. חבר את כבל הטעינה אל שקע המוארק היטב עם כבלים שמישים ללא כל נזק.

### כבל ביתי בסיסי (מצב 2)/כבל ביתי משופר (מצב 2)

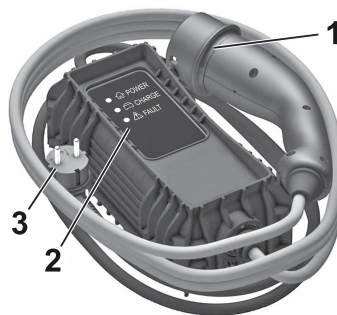

### ⚠ אזהרה

- שימוש לא נכון בכבלי הטעינה הניידים עלול לגרום לשריפה, התחשמלות או כוויות, וכן לגרום נזק לרכוש, פציעה קשה או מוות.
- אל תשתמש בכבלים מאריכים, במפצלים, רבי-שקע, מתאמי הארקה, מגני נחשולי מתח או התקנים דומים.
- אל תשתמש בשקע חשמלי בלוי או פגום, או בשקע שאינו אוזח היטב את התקע במקומו.
- אסור בהחלט לטבול את כבל הטעינה בנוזל כלשהו.
- אל תשתמש בשקע חשמלי שאינו מוארק היטב.
- אל תשתמש בשקע חשמלי המותקן במעגל עם צרכנים אחרים.

### ⚠ אזהרה

קרא את כל אזהרות הבטיחות וההוראות לפני השימוש במוצר זה. אי-ציות לאזהרות ולהוראות עלול לגרום להתחשמלות, שריפה ו/או פגיעה גופנית קשה. אסור בהחלט להשאיר ילדים ללא השגחה ליד הרכב כשהרכב בטעינה ואסור בהחלט לאפשר לילדים לשחק עם כבל הטעינה. אם התקע המסופק אינו מתאים לשקע החשמלי, אל תבצע שינוי בתקע. הזמן חשמלאי מוסמך לבדוק את השקע החשמלי.

חיווט, חיבורים והתקני הגנה) ליכולת מתן שירות בעומס גבוה של 10 אמפר.

- שקעים חשמליים עלולים להתבלות במהלך שימוש רגיל או להיזק במשך הזמן, ולא להתאים יותר לשימוש עבור טעינה של רכב חשמלי.

- בדוק את תקע / שקע אספקת המתח במהלך הטעינה והפסק את השימוש אם נמצא שהשקע / תקע חם; דאג ששקע אספקת המתח ייבדק ויטופל על-ידי חשמלאי מוסמך.

- בטעינה מחוץ למבנה, חבר את התקע לשקע חשמל המוגן כהלכה מפני מזג האוויר כשהוא בשימוש.

- התקן את כבל הטעינה באופן שיקטין את המאמצים על תקע / שקע אספקת המתח.

### כבל טעינה מצב 3



### 1 תקע הרכב

### 2 תקע עבור תיבת קיר/תחנות טעינה AC

כבלי טעינה מצב 3 משמשים לטעינה מתיבות קיר ומתחנות טעינה AC. כבל טעינה מצב 3 מספק תקע רכב ותקע לתיבת קיר/תחנות טעינה AC. תיבות קיר/תחנות טעינה AC עשויות לכלול כבל טעינה מצב 3 משולב. לקבלת מידע נוסף על כבל טעינה מצב 3, עיין במדריך למשתמש של יצרן כבל הטעינה.

### כבל טעינה מצב 4

#### הערה

השתמש רק בכבלי טעינה DC קצרים מ-30 מטר.

כבלי טעינה מצב 4 משמשים לטעינה בזרם ישר. מכיוון שכבלי טעינה מצב 4 משולבים בתחנות טעינה זרם ישר, הם מספקים רק תקע רכב.

### טעינה

#### אזהרה ⚠

אנשים שבגופם מושתל קוצב לב או התקן כלשהו אחר מתבקשים להתייעץ עם רופא כדי לנקוט אמצעי זהירות אפשריים. במקרה של ספק, מומלץ לא להיות בתוך הרכב או בקרבתו, ליד כבל הטעינה או יחידת הטעינה.

כדי להבטיח את התאימות של תקע החשמל ושקע החשמל, משתמשים בתוויית. התוויית

נמצאת בצד הפנימי של מכסה שקע הטעינה של הרכב. הקפד לוודא חיבור רק של כבל מאותו סוג.



תקע או שקע מסוג 2 המשמשים לטעינה ב-AC



תקע או שקע FF המשמשים לטעינה ב-DC

#### אזהרה ⚠

מנע חדירת נוזלים כלשהם לתוך שקע הטעינה של הרכב, תקע הרכב של כבל הטעינה ושקע אספקת המתח הביתי.

כשטוענים מתחנות טעינה ציבורית ז"ח/תחנות טעינה ציבורית ז"י, פעל לפי הוראות השימוש של תחנת הטעינה המתאימה. ייתכן שתחנות טעינה ציבוריות ז"ח לא יספקו כבל טעינה משולב. במקרה זה, נדרש כבל טעינה מצב 3 נייד.

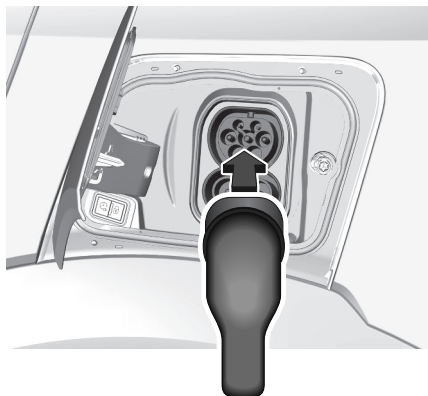

6 הכנס את תקע הרכב של כבל הטעינה אל שקע הטעינה של הרכב.

מצב הטעינה ← עמוד 97

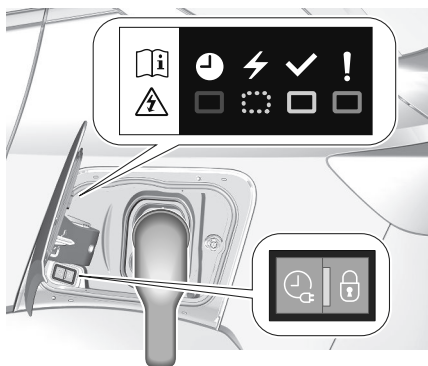

התחלת הטעינה מצוינת על-ידי הבהוב בירוק של מחוון המצב בשקע הטעינה ובתיבת הבקרה של כבל הטעינה, אם זמינה.

### אזהרה ⚠

ודא שמכסה שקע הטעינה סגור. אל תשאיר את כבל הטעינה מחובר לשקע אספקת המתח הביתי.

1 שלב למצב P והפסק את פעולת הרכב.

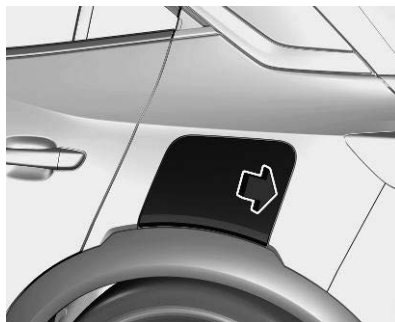

2 לחץ על מכסה שקע הטעינה כדי לשחרר אותו.

3 אם נדרש, הוצא את כבל הטעינה מתא המטען.

4 אם נדרש, הכנס את תקע כבל הטעינה לשקע המתאים של מקור מתח חימום.

5 במידת הצורך, הסר את מכסה ההגנה מתקע הרכב של כבל הטעינה.

### אזהרה ⚠

בעת שימוש בשקע חשמלי ביתי, השתמש רק בשקע המוארק היטב ומוגן על-ידי מפסק פחת 30 mA.

השתמש רק בשקע חשמלי ביתי המוגן על-ידי מנתק מגעל המותאם לזרם העבודה של המגעל החשמלי.

ודא שחשמלאי מוסמך יבדוק את ההתקנה החשמלית שבה תשתמש. ההתקנה חייבת לעמוד בכל דרישות התקנים המקומיים התקפים, והיא חייבת להיות תואמת לרכב. כשמשתמשים בשקע חשמלי ביתי ייעודי, דאג שחשמלאי מוסמך יבצע את ההתקנה שלו.

ודא שהשקע החשמלי, התקע והכבל אינם נושאים את משקל תיבת הבקרה.

### אזהרה ⚠

המנוע אינו מתניע אם כבל הטעינה מחובר אל הרכב. בריכוז המדים והמחוונים מופיעה אזהרה.

במהלך תהליך הטעינה, שחרור נעילת הרכב יפסיק את הטעינה. אם לא מבוצעת כל פעולה על הדלת העורפית, הדלתות או פיית הטעינה, הרכב יינעל שוב כעבור 30 שניות וזא הטעינה תשוב להתבצע באופן אוטומטי. אסור לבצע עבודה כלשהי בתא המנוע.

אזורים מסוימים נותרים חמים מאוד, גם שעה לאחר הטעינה והמניפה עשויה להתחיל לפעול בכל עת.

כשכבל הטעינה מחובר אל הרכב, לא ניתן להסיע את הרכב.

**טעינה הניתנת לתכנות**

כברירת מחדל, הטעינה מתחילה מיד לאחר שכבל הטעינה מחובר אל שקע הטעינה של הרכב. אפשר גם לתזמן מראש את הטעינה באמצעות צג המידע.

הטעינה הניתנת לתכנות אפשרית רק בעת טעינה משקע אספקת מתח ביתי/שקע Green'Up או תיבת קיר.

הטעינה הניתנת לתכנות זמינה גם דרך MyOpel App.

**הערה**

בכלי רכב שאינם מצוידים במערכת ניווט משולבת, ניתן להשתמש בטעינה הניתנת לתכנות רק באמצעות MyOpel App.



1 לחץ על 

**סיום הטעינה**

סוללת המתח הגבוה טעונה לגמרי אם מחוון המצב בשקע הטעינה מאיר בירוק קבוע.

- 1 שחרר את נעילת הרכב לפני הסרת תקע הרכב משקע הטעינה. אם נעילת הרכב כבר שוחררה, נעל את הרכב ושחרר שוב את הנעילה.

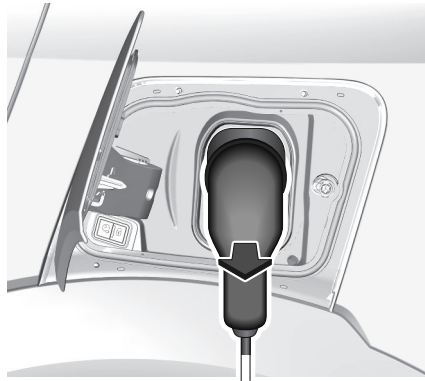



- 2 נתק את תקע כבל הטעינה של הרכב משקע הטעינה בתוך 30 שניות לאחר שחרור הנעילה.

- 3 סגור את מכסה פתח הטעינה בלחיצה חזקה במרכז כדי שיינעל היטב.

- 4 נתק את כבל הטעינה ממקור המתח החיצוני.

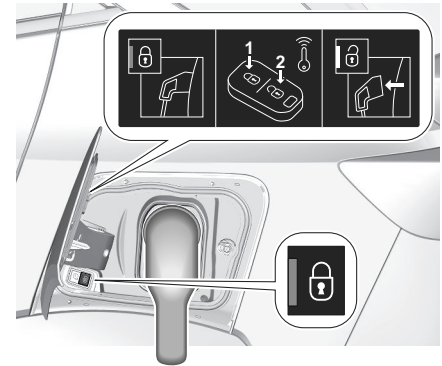
- 5 אם נדרש, אחסן את כבל הטעינה בתא המטען.





עם התחלת הטעינה, תקע הרכב יינעל אל שקע הטעינה ולא ניתן יהיה לנתק אותו כל זמן שהטעינה פעילה. נורית החיווי  דולקת.

**ביטול תהליך הטעינה**

**הערה**

בתחנות טעינה ציבוריות, ביטול תהליך הטעינה וחיודשו לאחר מכן עלול לגרום לעלויות נוספות. לאחר התחלת תהליך הטעינה, ניתן לשחרר רק את נעילת דלת הנהג מבלי לבטל את תהליך הטעינה. לכן, הפעל את תפקוד דלת הנהג בלבד בהתאמה האישית של הרכב.

לחץ על  בשלט רחוק כדי לבטל את תהליך הטעינה בזמן כלשהו.

לחץ פעמיים על  כדי לבטל את תהליך הטעינה בזמן כלשהו אם תפקוד דלת נהג בלבד מופעל בהתאמה האישית של הרכב.

מחויני מצב טעינה נוספים ממוקמים על תיבת הבקרה של כבל ביתי בסיסי (מצב 2)/כבל ביתי משופר (מצב 2).  
 כבל טעינה ← עמוד 92.  
 טעינה הניתנת לתכנות ← עמוד 96.

## הגבלת רמת הטעינה ל-80%

מאפיין זה נועד להאריך את חיי הסוללה. ניתן להפעיל אותו לטעינת סוללת מתח גבוה משקע מתח ביתי, תיבת קיר או עמדת טעינה ז"ח.

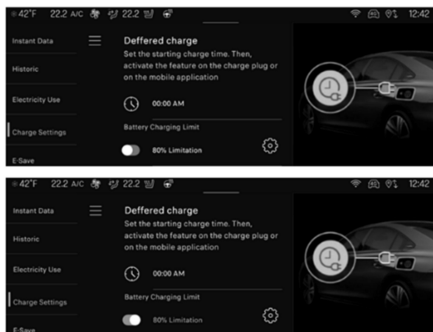

ניתן להגדיר את הגבלת רמת הטעינה ל-80% בתפריט הטעינה שבצג המידע.  
 כאשר הפונקציה מופעלת, הטעינה תופסק באופן אוטומטי כאשר רמת הטעינה תגיע ל-80%. הודעת מצב תוצג בלוח המחוונים.

## העמסת כלי הרכב

מצב הטעינה ← עמוד 97.  
**מצב הטעינה**

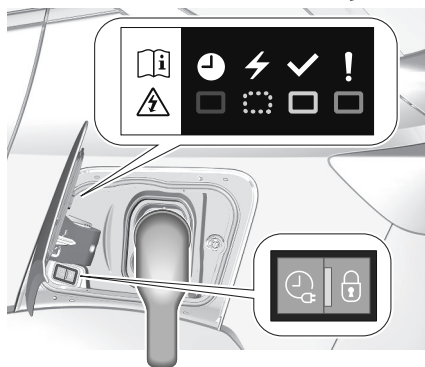

אם הרכב מחובר לשקע הזנה לצורך טעינה וההצגה מועברת למצב מופסק, החיוויים של מחוון מצב הטעינה יהיו להלך:

- מאיר בלבן: תאורת קבלת פנים כשפותחים את מכסה שקע הטעינה
- מאיר בירוק: הטעינה הסתיימה
- מהבהב בירוק: מתבצעת טעינת סוללת המתח הגבוה, מתבצעת טעינת מכשירים חיצוניים
- מאירה בכחול: טעינה הניתנת לתכנות פעילה
- מאירה בגוון אדום: תקלה תפקודית
- תקלה תפקודית עלולה להיגרם על ידי הרכב או על ידי ההתקנה החשמלית באתר הלקוח.



- 2 גע ב- ⚡
  - 3 בחר ב- Charge (טעינה)
  - 4 גע ב- ⌚
  - 5 הגדר את מספר השעות והדקות שאחריהן יתחיל תהליך הטעינה.
  - 6 גע ב- OK (אישור).
  - 7 חבר את הכבל אל הרכב.
  - 8 בתוך דקה אחת, לחץ על ⌚ כדי להפעיל טעינה מתוכנתת.
  - 9 בהתאם לגרסה, נעל את הרכב.
- מחוון המצב מאיר בכחול ומציין שהטעינה הניתנת לתכנות פעילה.  
 טעינה ← עמוד 89.

מידע לגבי העמסה

⚠ אזהרה

הקפד תמיד לאחסן את המטען ברכב בצורה בטוחה. אם לא, חפצים עלולים להיזרק לכל הכיוונים בחלל הרכב ולגרום לפציעות או נזק למטען או לרכב.



- עצמים כבדים המונחים בתא המטען יוצמדו למשענות הגב של המושבים. ודא שמשענות הגב של המושבים מאובטחות למקומן ← עמוד 44. אם ניתן לערום את הפריטים, הנח את הפריטים הכבדים יותר בתחתית הערימה.
- מנע החלקה של פריטים חופשיים על-ידי אבטחתם באמצעות רצועות המחוברות אל אחוני הקשירה.

- אל תניח לפריט מטען לבלוט מעל לקצה העליון של משענות הגב.

- אל תניח עצם כלשהו על כיסוי תא המטען או על ריכוז המדים והמחוננים, ואל תסתיר את החיישן שעל גבי לוח המדים והמחוננים.

- אסור שפריטי המטען יחסמו את הפעלת הדוושות, בלם החניה, ידית בורר ההילוכים, או יגבילו את חופש התנועה של הנהג. אל תניח פריט שאינו מאובטח בתוך תא הנוסעים.

- אסור לנהוג ברכב כשאת המטען פתוח.

- משקל המטען המותר הוא ההפרש בין המשקל הכולל המותר של הרכב (עיין בנושא לוחית זיהוי ← עמוד 159). לבין המשקל העצמי EC.

לצורך חישוב העומס המותר, השתמש בנתון המצוין עבור הרכב שלך מטבלת "משקלים" בחלק "מבוא" שבתחילת ספר זה. בהתאם לתקנות הקהילייה האירופאית, המשקל במצב מוכן לנסיעה כולל את משקל הנהג 68 ק"ג, כבודה 7 ק"ג וכל הנוזלים (כולל מיכל דלק מלא ב-90% מקיבולו). ציוד אופציונלי ואבזרים מגדילים את המשקל המוכן לנסיעה.

- נהיגה עם מטען על הגג מגדילה את רגישות הרכב לרוחות צד ויש לה השפעה מסוכנת על השליטה ברכב כתוצאה מהעלאת גובה מרכז הכובד.

פזר את פריטי המטען באופן אחיד ואבטח אותו באמצעות רצועות קשירה. כוונן את לחץ האוויר בצמיגים בהתאם לתנאי העומס.

בדוק והדק הידוק חוזר את הרצועות לעתים קרובות.

אל תנהג במהירות העולה על 120 קמ"ש. העומס המותר על הגג הוא 75 ק"ג. העומס על הגגון הוא המשקל המשולב של הגגון והמטען עצמו.

מוטות הגג

משיקולי בטיחות וכדי למנוע נזק לגג הרכב, מומלץ להשתמש במערכת הגגון המאושרת על ידי היצרן. לקבלת מידע נוסף, פנה למוסך שלך.



פתח את כל הדלתות.

נקודות ההתקנה ממוקמות בכל מסגרת של

דלת במרכז הרכב.

התקן את הגגון לפי הוראות ההתקנה הנלוות לגגון.

הסר את הגגון כאשר הוא אינו בשימוש.

הגרור בנהיגה על דרכים בעלות שיפוע קל (פחות מ-8%, לדוגמה, דרכים מהירות) אסור לחרוג מן המשקל הכולל המותר המרבי של הרכב עם הגרור. משקל זה מפורט בלוחית הזיהוי  עמוד 159.

### עומס הריתום האנכי

עומס הריתום האנכי הוא העומס המופעל על ידי הגרור/מגורון על תפוח הגרירה. ניתן לשנותו על ידי שינוי פיזור המשקל בעת טעינת הגרור/מגורון.

העומס האנכי המרבי המותר על נקודת הריתום מפורט על לוחית הזיהוי של ציוד הגרירה ובמסמכי הרכב.

השתדל להגיע לעומס הריתום האנכי המרבי, במיוחד במקרה של גרורים/מגורונים כבדים. אסור שעומס הריתום האנכי יהיה נמוך מ-25 ק"ג.

### עומס הסרן האחורי

כשהגרור רתום לרכב והרכב הגורר עמוס במלואו, ניתן לחרוג מהעומס המותר על הסרן האחורי (ראה לוחית זיהוי או מסמכי הרכב), ב-60 ק"ג, אולם אסור לחרוג מהמשקל הכולל המרבי המותר של הרכב. כאשר חורגים מן העומס המותר על הסרן האחורי, יש להגביל את מהירות הנסיעה ל-100 קמ"ש לכל היותר.

### סייען יציבות הגרור

כאשר המערכת מזהה תנועת סטייה מצד לצד ("זנב נחש") של הגרור / מגורון, הספק המנוע מופחת והשילוב של רכב/גרור נבלם באופן פרטני עד שסטיות הגרור/מגורון נפסקות.

במהלך גרירת גרור, אסור לחרוג ממהירות 80 קמ"ש. מותר לנסוע במהירות של 100 קמ"ש לכל היותר וזאת בתנאי שמשתמשים במשך תנודות, ומשקל הגרור הכולל המותר אינו עולה על המשקל העצמי של הרכב.

עבור גרורים בעלי יציבות נסיעה נמוכה ועבור גרורי מגורון, מומלץ מאוד להשתמש במשך תנודות. כשהגרור/מגורון מתחיל לנוע מצד לצד - האט, אל תנסה לתקן בעזרת ההיגוי ובלום בחזקה אם נדרש.

בעת נהיגה במודר מדרון, נהג בהילוך שהיית בוחר לנהיגה במעלה המדרון במהירות דומה. התאם את לחץ האוויר בצמיגים ללחץ המפורט לעומס מלא.

### עומסי גרור/מגורון

עומסי הגרור/מגורון המותרים תלויים ברכב ובמנוע והם עומסים מרביים שאין לחרוג מהם. העומס בפועל של הגרור/מגורון הוא ההפרש בין המשקל הכולל בפועל של הגרור/מגורון לבין העומס בפועל על שקע התקנת וו הגרירה כשהגרור/מגורון רתומים לרכב. העומסים המותרים של הגרור/מגורון מפורטים במסמכי הרכב. בדרך כלל הם ישימים לנסיעה על שיפועים של עד 12% לכל היותר. העומס המרבי המותר על הגרור ישים עד לשיעור השיפוע המפורט ובגובה פני הים.

מכיוון שהספק המנוע פוחת עם העלייה לגובה עקב צפיפות אוויר נמוכה יותר, יכולת הטיפוס מופחתת והמשקל המרבי המשולב המותר של הרכב והגרור/מגורון מופחת בשיעור של 10% עבור כל עלייה של 1,000 מ' מעל פני הים. אין צורך להפחית את המשקל הכולל של הרכב עם

## גרירת גרור

### יצול הגרור

זהירות
בכלי רכב חדשים, מותר לגרור גרור רק לאחר נסיעה של 1000 ק"מ לפחות.

⚠ אזהרה
כושר הגרירה של רכבים היברידיים 48 וולט מוגבל, מכיוון שעשויה להיות לכך השפעה על ביצועי הרכב.

השתמש אך ורק בצידוד גרירה שאושר לשימוש ברכבך.

הפקד את התקנת צידוד הגרירה בידי מוסך או בית מלאכה מקצועי. ייתכן שתידרש לבצע שינויים שישפיעו על מערכת הצינון, מגיני החום או צידוד אחר. גרורים המצוידים בפנסי LED אינם מתאימים לצמת החיווט של יצול גרור זה.

התקנת צידוד גרירה עלולה לכסות את פתח טבעת הגרירה. במקרה זה, השתמש במוט תפוח הגרירה לצורך גרירה. שמור תמיד את מוט תפוח הגרירה ברכב למקרה בו תזדקק לו. הגרירה אינה רלוונטית לדגמי GSE.

### מאפייני נהיגה ועצות לגרירה

לפני רתימת גרור/מגורון, סוך את התפוח. ברם, אל תעשה זאת אם אתה משתמש במייצב הפועל על התפוח להפחתת תנועות "זנב נחש".

כשהמערכת פועלת, אחוז בגלגל ההגה מבלי להזיזו עד כמה שניתן. המערכת פועלת בטווח המהירויות 60 קמ"ש עד 160 קמ"ש.

**אזהרה** 

במצבים מסוימים, ייתכן שהמערכת לא תגלה מצב של תנועה עקלתונית (תנועה מצד לצד) של הגרור, לדוגמה, בעת גרירת גרור קל משקל. על משטחים חלקלקים או גרועים, ייתכן שהמערכת לא תוכל למנוע תנועה עקלתונית פתאומית של הגרור.

## המלצות נהיגה / עזרים לתמרון

### ⚠ אזהרה

מערכות סיוע לנהג מיועדות לתמוך בנהג, אך אינן פוטרות אותו מתשומת לב למתרחש. הנהג נושא במלוא האחריות במהלך הנהיגה ברכב. במהלך השימוש במערכות הסיוע לנהג, חשוב להקפיד על זהירות מרבית ולהתחשב במצב התנועה.

### ⚠ אזהרה

השימוש בתמיכת לוחית רישוי על הפגוש הקדמי עשוי להשפיע על התפקודיות התקינה של יחידת רדאר. כשמשתמשים בתמיכת לוחית רישוי, פעל לפי הסימונים שעל הפגוש הקדמי.

### הערה

כדי לעמוד בדרישות של תקנות הבטיחות הכלליות של אירופה, ניתן להשבית מערכות סיוע מסוימות רק מתוך צג המידע עד ההפעלה החוזרת הבאה של ההצתה. המערכת מופעלת אוטומטית כבירית מחדל בכל פעם שהמנוע מופעל.

מערכת ניטור לחץ בצמיגים (TPMS)  
128.....

## מערכות מתקדמות לסיוע לנהג

- המלצות נהיגה / עזרים לתמרון...101  
מערכת סיוע למניעת התנגשות... 102  
102 ..... בלימת חירום פעילה (AEB)  
התראת סכנת התנגשות מלפנים (FCW)  
104 .....  
105 ..... מערכת סיוע ליציבות הרכב.  
מערכת למניעת החלקת הגלגלים (ASR)  
105 .....  
מערכת אלקטרונית לבקרת יציבות (ESC)  
106 .....  
107 ..... מערכות סיוע לשדה הראייה  
התראת שטח מת בשדה הראייה הצדי  
107 ..... (SBSA)  
108 ..... מערכות סיוע מרכזו בנתיב.  
108 ..... התרעת סטייה מנתיב (LDW)  
110 ..... סייען שמירה על נתיב (LKA)  
111 ..... סייען מתקדם לשמירה על הנתיב  
מערכת סיוע בחניה ובנסיעה לאחור  
113 .....  
113 ..... סייען החניה  
116 ..... מצלמת המבט האחורי (RVC)  
117 ..... מערכת סיוע לתשומת לב הנהג  
מערכת עזר לזינוק בעלייה (HSA)  
119 .....  
119 ..... סיוע לבקרת מהירות (SSC)  
120 ..... בקרת שיוט  
121 ..... בקרת שיוט אדפטיבית (ACC)  
125 ..... מגביל מהירות  
126 ..... סיוע לזיהוי תמרורים (TSA)

## מערכת סיוע למניעת התנגשות

### בלימת חירום פעילה (AEB)

בלימת חירום פעילה יכולה לסייע בצמצום נזק ופציעה שנגרמים בהתנגשות עם כלי רכב, הולכי רגל ורוכבי אופניים שנמצאים ישירות מלפנים, אם הנהג לא נקט בפעולה באמצעות בלימה ידנית או תמרון היגוי.

לפני שמופעלת בלימת חירום פעילה ייתכן שהנהג יזהר באמצעות התראת ההתנגשות מלפנים.

על סמך נתוני קלט שונים (לדוגמה, חיישן מצלמה, חיישן רדאר) מחשבת המערכת את הסבירות להתנגשות מלפנים.

#### ⚠ אזהרה

מערכת זו אינה באה להחליף את אחריות הנהג לנהיגה ברכב ולתשומת לב למצב התנועה מלפנים. היא מזהירה את הנהג אם כלי הרכב נמצא בסכנת התנגשות עם כלי רכב, הולך רגל או רוכב אופניים לפנים. ממש לפני התנגשות קרובה, היא מפחיתה את מהירות הרכב כדי למנוע התנגשות או להפחית את חומרתה. ייתכן שהמערכת תגיב גם לחיות מחמד. אולם, ייתכן שחיות מחמד קטנות מ-0.5 מ' או עצמים בדרך לא יזהרו. בעקבות מעבר מהיר בין נתיבים חולף זמן מה עד שמתגלה הרכב הבא שנוסע מלפנים.

הנהג חייב להיות מוכן תמיד לנקוט בפעולה ולהפעיל את הבלמים ולתמרן כדי למנוע התנגשויות.

#### הפעלה/השבתה

בהתאם לגרסה, המערכת מופעלת באופן אוטומטי כברירת מחדל בכל פעם שהמנוע מותנע, גם אם היא הושבתה במחזור ההצתה האחרון.

למידע נוסף, ראה ← עמוד 101

ניתן להפעיל או להשבית את המערכת בתצוגת



המידע דרך הגדרות הרכב

תצוגת המידע ← עמוד 65

בהתאם לגרסה, ההשבתה אפשרית רק במצב עצירה מוחלטת.

התראת סכנת התנגשות מלפנים (FCW)

← עמוד 104 .

במצב השבתה,  דולקת ותופיע הודעה בריכוז המדים והמחווים

#### אופן התפקוד

בהתאם לתצורת הרכב ולעצמים המזוהים, קיימים מספר טווחים של מהירויות פעולה.

בלימת חירום פעילה מופעלת עד למהירות של 80 קמ"ש בעת זיהוי הולך רגל או רוכב אופניים.

בלימת חירום פעילה פועלת החל ממהירות של 5 קמ"ש עד 140 קמ"ש בעת זיהוי רכב נוסע.

המערכת כוללת:

- התראת סכנת התנגשות מלפנים

- סיוען בלימת חירום

- בלימה אוטומטית

התראת סכנת התנגשות מלפנים (FCW)

← עמוד 104 .

#### בלימה אוטומטית

מיד לפני ההתנגשות העומדת להתרחש, תפקוד זה מפעיל באופן אוטומטי בלימה מוגבלת כדי להקטין את מהירות הפגיעה בזמן ההתנגשות או כדי למנוע את ההתנגשות.

אם מופעלת בלימת חירום פעילה,  מהבהבת בריכוז המדים והמחווים.

אם בלימת חירום פעילה הסתיימה,  מהבהבת למשך מספר שניות. בזמן הזה, לא ניתן להפעיל בלימת חירום פעילה אם קיימת סכנת התנגשות נוספת.

בהתאם לגרסה, מתחת למהירות של 30 קמ"ש או 50 קמ"ש, הבלימה האוטומטית עשויה להאט את הרכב עד לעצירה מוחלטת. אם המהירות חורגת ממגבלה זו, הבלימה האוטומטית תפחית את המהירות. עם זאת, הנהג חייב להפעיל את הבלמים כדי להגיע לעצירה מלאה.

- תיבת הילוכים אוטומטית: אם הרכב הגיע למצב של עצירה מלאה, הבלימה האוטומטית נשמרת למשך פרק זמן מסוים. שמור על דוושת הבלם לחוצה כדי למנוע מהרכב להתחיל שוב לזוז.

בקרת השיוט תושבת כאשר מתרחשת בלימה אוטומטית. במקרים מסוימים, ייתכן שהנהג

- כבישים מתפתלים או הרריים
- תהליך אתחול מערכת לאחר ניתוק מצבר
- אור מסנוור, למשל אור שמש חזק או תאורה מלאכותית מכוונים היישר לעדשת המצלמה
- תנאי מזג אוויר קשים כגון גשם, ערפל או שלג
- הרכב מלפנים יוצר תרסיס מים
- אחרי התנגשות או כשקיימים נזקים גלויים, דאג לבדיקת הרכב במוסך מורשה.
- ביצועי המערכת עשויים להיות מושפעים מ:
  - המערכת האלקטרונית לבקרת היציבות והמערכת למניעת החלקת הגלגלים (ASR) בפעולה
  - מתח מצבר הרכב נמצא מחוץ לתחום
  - אורות המוחזרים מכביש רטוב
  - סגור רכבים קדימה
  - ראשים גוררים, כלי רכב מכוסים בבוץ או כלי רכב עם גרור
  - כבישים מושפעים
  - תנאי תאורה גרועים
  - שינויי תאורה פתאומיים
  - שינויים ברכב, כגון צמיגים
  - הרכב עמוס מדי
- אסור לנהג לבצע העמסת יתר של אזור המטען או גג הרכב.

- בלימת החירום הפעילה מושבתת באופן אוטומטי במקרים הבאים:
  - התגלה גלגל חילוף בקוטר קטן יותר
  - התגלתה תקלה במתג דוושת הבלם או בפנס אור בלם ימני או שמאלי
  - התגלתה תקלה במערכת בלימת חירום פעילה, במערכת האלקטרונית או במערכת הבלימה
  - התנגשות חמורה, כמו למשל במקרה שהתגלתה הפעלה של כרית אוויר

#### מגבלות המערכת

- ייתכן שביצועי הנערכת יפחתו או שלא יהיו זמינים במקרים הבאים:
  - חיישן מכוסה בשלג, קרח, בוץ או לכלוך אחר
  - השמשה הקדמית פגומה או אינה נקייה, עם מבט מטושטש או מכוסה בחומרים זרים כדוגמת מדבקות
  - פגוש קדמי פגום או מעוות או פגוש קדמי מכוסה בחומרים זרים, כדוגמת מדבקות
  - יחידת הרדאר אינה במקומה הרגיל כתוצאה מחבטה עזה בפגוש הקדמי
  - המצלמה הקדמית אינה במקומה הרגיל
  - הבלימה האוטומטית אינה זמינה, כמו למשל כשמתבצע קירור של דיסקי הבלמים
  - דוושת הבלם נמצאת בשימוש רצוף במשך זמן רב, כמו למשל בנסיעה במורד ארוך

ירצה לעקוף את הבלימה האוטומטית שמספקת מערכת בלימת החירום הפעילה. לחץ בכוח על דוושת ההאצה או סובב בכוח את גלגל ההגה כדי לעקוף את הבלימה האוטומטית, אם המצב ותנאי הסביבה מאפשרים.

#### ⚠ אזהרה

אל תסמוך על המערכת שתבלום את הרכב. בלימת החירום הפעילה לא תבלום באופן אוטומטי מחוץ לתחום מהירות הפעולה שלה.

#### סייען בלימת חירום

אם הנהג בולם, אבל לא במידה מספקת למניעת ההתנגשות, המערכת תסייע לבלימה. סיוע זה יסופק רק אם הנהג לוחץ על דוושת הבלם. סייען בלימת החירום מתנתק באופן אוטומטי כשדוושת הבלם משוחררת.

#### תנאי הפעלה

- בלימת חירום פעילה תופעל רק כאשר:
  - מערכת הבלמים מוכנה להפעלה
  - המערכת האלקטרונית לבקרת היציבות והמערכת למניעת החלקת הגלגלים (ASR) מופעלות
  - חגורות הבטיחות של המושבים הקדמיים, ובהתאם לגרסת המושבים האחוריים, הן חגורות היטב
  - מהירות קבועה בדרכים ישרות

אם חיישן מכוסה, תוצג הודעה המציינת שיש לנקות את חיישני המצלמה.

אם המערכת מושפעת באופן זמני ולא נדרשת פעולת נהג כלשהי, לא מוצגת הודעה.



בעת הנהיגה נדרשת תשומת לב מלאה, ועליך להיות מוכן לנקוט בפעולה כדי למנוע התנגשויות.

אנחנו ממליצים להשבית את המערכת בהתאמה האישית של הרכב במקרים הבאים:

- בעת גרירת גרור או מגורון
- בעת נשיאת עצמים ארוכים על מוטות הנשיאה או הגגון
- כאשר גוררים את הרכב
- כשמבצעים פעולת תחזוקה כלשהי כשההצתה מופעלת
- כאשר הרכב מצויד בשרשרות שלג
- כאשר מותקן גלגל חליף הקטן מהגלגלים האחרים
- לפני שימוש במתקן אוטומטי לרחיצת מכוניות
- לפני העלאת הרכב על מתקן גלילים במוסך
- אם קיים נזק בשמשה הקדמית קרוב למצלמה
- אם הפגוש הקדמי ניזוק או התעוות
- אם יחידת הרדאר אינה במקומה הרגיל כתוצאה מחבטה בפגוש הקדמי
- אם אורות הבלמים אינם פועלים



## תקלה

אם המערכת אינה פועלת כהלכה או שאינה זמינה, כמו למשל בזמן אתחול,  דולקת בריכוז המדים והמחווונים.

אם יש תקלה במערכת, נורית  דולקת בלוח המדים והמחווונים, מופיעה הודעה ונשמע חיווי קולי. היוועץ במוסך.  מאירה בריכוז המדים והמחווונים מלווה בהודעה המציינת שייתכן שהחיישנים או המצלמה מכוסים. עצור את

הרכב ובדוק אם יש צורך לנקות אותם. אם  עדיין מאירה לאחר ניקוי המצלמה, היוועץ במוסך.

 עשויה להאיר גם אם קיימת תקלה במערכת המידע והבידור.

אם  וגם  דולקות בלוח המדים והמחווונים אחרי הדממת המנוע והתנעתו מחדש, פנה למוסך.

## התראת סכנת התנגשות מלפנים (FCW)

התראת התנגשות מלפנים מזהירה את הנהג אם קיימת סכנת התנגשות עם הרכב שלפנים, עם אופניים או הולך רגל.

### ⚠ אזהרה

התראת סכנת התנגשות מלפנים היא מערכת אזהרה בלבד ואינה מפעילה את הבלמים. בעת התקרבות מאחור לרכב מלפנים

במהירות גבוהה מדי, ייתכן שלא יהיה לך פרק זמן ארוך מספיק למניעת ההתנגשות. הנהג מקבל על עצמו אחריות מלאה לשמירה על מרחק העקיבה המתאים בהתבסס על תנאי התנועה, מזג האוויר והראות. תשומת הלב המלאה של הנהג נדרשת תמיד בזמן הנהיגה. הנהג חייב להיות מוכן תמיד לנקוט בפעולה ולהפעיל את הבלמים.

## הפעלה

התראת סכנת התנגשות מלפנים תופעל עד למהירות של 80 קמ"ש בעת זיהוי הולך רגל או רוכב אופניים.

התראת סכנת התנגשות מלפנים פועלת החל ממהירות של 5 קמ"ש עד 140 קמ"ש בעת זיהוי של רכב.

## התראת לנהג

הנהג מזהר באמצעות ההתראות הבאות:

- רמה 1: הודעת אזהרה מוצגת בלוח המדים והמחווונים כאשר המרחק אל הרכב שלפנים נעשה קצר מדי.
- רמה 2: הודעת אזהרה מוצגת בלוח המדים והמחווונים ונשמע צלצול אזהרה, כאשר התנגשות עומדת להתרחש ונדרשת פעולה מיידית של הנהג.
- רמה 3: בהתאם לגרסה, הרכב עשוי לבצע בלימה פתאומית קצרה כדי לאשר את סכנת ההתנגשות. נדרשת פעולה מיידית של הנהג.

## מערכת סיוע ליציבות הרכב

### מערכת למניעת החלקת הגלגלים (ASR)

המערכת למניעת סחרור הגלגלים (בקרת אחיזה) מתאימה באופן מיטבי את האחיזה, על-ידי שימוש בבלימת המנוע ועל-ידי הפעלת בלמי הגלגלים המניעים כדי למנוע סחרור של גלגל אחד או יותר. היא גם משפרת את היציבות האורכית של הרכב.

אם הרכב סוטה מהמסלול הנדרש על-ידי הנהג, מערכת בקרת היציבות משתמשת בבלימת המנוע ובבלמים על אחד או יותר מהגלגלים כדי להחזיר את הרכב למסלול הרצוי, בגבולות חוקי הפיזיקה. מערכות אלה מופעלות באופן אוטומטי בכל פעם שהרכב מותנע.



כאשר מערכת ASR פועלת, מהבהבת.

#### תקלה תפקודית

במקרה של תקלה תפקודית, מאירה בלוח המחווים, כשהיא מלווה בהודעה ובחיווי קולי. התקשר לקבלת סיוע ממוסך.

#### ⚠ אזהרה

#### ASR/DSC

מערכות אלה משפרות את הבטיחות בנהיגה רגילה, אך הן לא נועדו לעודד את הנהג להסתכן או לנסוע במהירויות מופרזות.

ההגדרה הנבחרת תישמר בזיכרון בעת כיבוי מתג הצתה. רגישות ההתראה תשתנה על בסיס הגדרת ההתראה שנבחרה.

#### הפסקת הפעולה

ניתן להשבית את פעולת המערכת רק על-ידי השבתת בלימת החירום הפעילה בהגדרות



הרכב בתצוגת המידע.

תצוגת המידע ← עמוד 65

#### מגבלות המערכת

התראת התנגשות מלפנים תוכננה להזהיר מפני כלי רכב, הולכי רגל ורוכבי אופניים, אבל עשויה להגיב גם במקרה של עצמים אחרים. ייתכן שביצועי הנערכת יפחתו או שלא יהיו זמינים במקרים הבאים:

- נסיעה בכבישים מתפתלים או הרריים
- נסיעה בשעות הלילה
- כשתנאי מזג אוויר כגון ערפל, גשם או שלג מגבילים את הראות
- החיישן בשמשה הקדמית מוסתר על-ידי שלג, קרח, רפש, בוץ, לכלוך וכו'.
- השמשה הקדמית ניזוקה או יש עליה עצמים זרים, כמו למשל מדבקות

#### ⚠ אזהרה

כאשר תתקרב מאחור לרכב במהירות רבה מדי, ייתכן שתוצג התראה ברמה 2 ללא הצגת התראה מוקדמת ברמה 1. התראות ברמה 1 תלויות ברגישות ההתראה שנקבעה. התראה מסוג זה מוצגת רק במקרה של כלי רכב נעים. במהירות נמוכה יותר היא מושבתת.

#### זהירות

צבע התאורה של נורית החיווי הזו אינו מקביל לחוקי התעבורה המקומיים בכל הנוגע למרחק העקיבה. הנהג נושא בכל עת במלוא האחריות לשמירה על מרחקי עקיבה בטוחים לפי כללי התעבורה הישמים, תנאי מזג האוויר והדרך, וכו'.

#### בחירת רגישות ההתראה



##### הערה

אם נקבעת הגדרת רגישות ההתראה למרחק הגדול ביותר, המערכת מזהירה מוקדם יותר. זה מגדיל את הבטיחות, אבל מגדיל את כמות ההתראות אם מרחק הבטיחות החוקי לא נשמר. כדי להפחית את מספר ההתראות, בחר בהגדרת רגישות התראה קצרה יותר. ניתן לבחור מבין שלוש רגישויות התראה בתפריט מערכות הסיוע לנהג. התאמה אישית של הרכב ← עמוד 71

בתנאי אחיזה מופחתת (גשם, שלג, קרח) סכנת איבוד האחיזה גדלה. לכן חשוב, למען בטיחותך, לשמור את המערכות האלה פעילות בכל התנאים, במיוחד בתנאים קשים. הפעולה התקינה של מערכות אלה תלויה בהקפדה על המלצות היצרן לגבי הגלגלים (צמיגים וחישוקים), הבלימה והרכיבים האלקטרוניים, וכן על נוהלי ההרכבה והתיקון המומלצים על ידי מרכזי השירות של היבואן. כדי להבטיח שמערכות אלה יישארו פעילות בתנאי חורף, מומלץ להשתמש בצמיגי שלג או צמיגי חורף. יש להתקין על כל הגלגלים צמיגים המאושרים עבור הרכב. כל מפרטי הצמיגים רשומים על תווית הצמיגים/צבע. למידע נוסף על **אמצעי זיהוי**, עיין בסעיף המתאים.

## מערכת אלקטרונית לבקרת יציבות (ESC)

משפרת את יציבות הנהיגה בעת הצורך, ללא קשר לריבוד הכביש או לאחידת הצמיגים. ברגע שהרכב מתחיל לסטות מנתיבו (היגוי יתר / היגוי חסר), הספק המנוע מופחת והגלגלים נבלמים באופן פרטני. ESC פועלת בשילוב עם המערכת למניעת החלקת הגלגלים (ASR). היא מונעת את סחרור הגלגלים המניעים. מערכת ASR (בקרת האחיזה) היא רכיב של המערכת האלקטרונית לבקרת יציבות (ESC). מערכת ASR משפרת את יציבות הנהיגה בעת הצורך, ללא קשר לריבוד הכביש או לאחידת

הצמיגים, על ידי מניעת סחרור של הגלגלים המניעים. ברגע שהגלגלים המניעים מתחילים להסתחרר, הספק המנוע מופחת והגלגל שסחרורו הוא הרב ביותר נבלם פרטנית. פעולה זו משפרת משמעותית את יציבות הנהיגה ברכב על דרכים חלקלקות. ה-ESC ומערכת בקרת האחיזה נכנסות לפעולה לאחר כל התנתות מנוע ומיד לאחר שנורית החיווי  נכבית. כאשר מערכת ESC ומערכת ASR פועלות,  מהבהבת. לאחר חיבור מחדש של מצבר הרכב, יש לבצע כיוול מחדש של המערכת על-ידי נסיעה למרחק קצר.

### ⚠ אזהרה

אל תאפשר למאפיין הבטיחות המיוחד זה לפתותך להסתכן במהלך הנהיגה. התאם את מהירות הנסיעה לתנאי הדרך.

נורית חיווי  עמוד 52 ניתן להשבית את מערכת ESC ואת מערכת ASR באמצעות תפריט התאמה אישית של הרכב בתצוגת המידע, כשהגישה לתפריט היא באמצעות . הודעת מצב מופיעה בלוח המחוננים כאשר מערכת ESC ומערכת ASR מושבתות. ניתן להפעיל מחדש את מערכת ESC ומערכת ASR באמצעות תפריט ההתאמה האישית של

הרכב בצג המידע, על ידי הפעלת הבלמים או כאשר מהירות הרכב גבוהה מ-50 קמ"ש.

נורית  בלוח המחוננים נכבית בעת הפעלה מחדש של מערכת ESC ומערכת ASR. מערכת ESC ומערכת ASR מופעלות מחדש גם בפעם הבאה שמפעילים את מערכת ההצתה.

### תקלה

אם קיימת תקלה במערכת, אזי נורית החיווי  דולקת ברציפות והודעה תופיע בריכוז המדמים והמחוננים. המערכת אינה פעילה. דאג לתיקון סיבת התקלה במוסך.

### בקרת שיכון סלקטיבית

בקרת שיכון סלקטיבית נועדה למטב את האחיזה בתנאי אחיזה נמוכה (שלג, בוץ וחול). היא מתאימה את עצמה לתנאי השטח על ידי פעולה על הגלגלים הקדמיים. בכך היא חוסכת את המשקל הקשור בדרך כלל למערכת רגילה יותר של הנעה לכל ארבעת הגלגלים. בקרת נסיעה סלקטיבית מאפשרת לבחור בין חמישה מצבי נסיעה על ידי סיבוב הבקרה:

• מצב הפסקת פעולת מערכת ESC  OFF

• מצב רגיל 

• מצב שלג \*

• מצב בוץ 

• מצב חול 

נורית LED דולקת והודעת מצב מופיעה בריכוז המדמים והמחוננים כדי לאשר את המצב שנבחר.

## מערכות סיוע לשדה הראייה

### התראת שטח מת בשדה הראייה הצדי (SBSA)

התראת נקודה מתה בשדה הראייה הצדי מסייעת למנוע התנגשויות עקב סטייה לא מכוונת מנתיב כאשר מוזהה עצם באזור נקודה מתה מסוים. המערכת מציגה התראה חזותית בכל אחת ממראות הצד כשהיא מזהה עצמים שייתכן שאינם נראים במראה הפנימית או במראות הצד. התראת נקודה מתה בשדה הראייה הצדי משתמשת בחלק מחיישני סייען החניה הממוקמים בפגוש הקדמי ובפגוש האחורי, בשני צדי הרכב.

#### ⚠ אזהרה

מערכת התראת נקודה מתה בשדה הראייה הצדי היא רק עזר להחלפת נתיב ואינה מחליפה את הנהג. התראת נקודה מתה בשדה הראייה הצדי אינה מזהה:

- כלי רכב המתקרבים במהירות גבוהה
- הולכי-רגל או בעלי-חיים
- עצמים שאינם נעים, כגון כלי רכב ניחים, עמודי תאורה, תמרורים וכו'.

אי נקיטת אמצעי זהירות מתאימים בעת מעבר בין נתיבים עלול להסתיים בנוק לרכב, פציעה או מוות. בדוק תמיד במראות החיצוניות ובמראה הפנימית, הבט מעבר לכתף, והשתמש במחווני הכיוון בעת מעבר בין נתיבים.

## מצב חול

מצב זה מאפשר כמות קטנה של סחרור גלגלים בשני הגלגלים המניעים במקביל, דבר שמאפשר לרכב להתקדם ולהפחית את הסיכון לשקיעה. מצב זה פעיל עד למהירות של 120 קמ"ש.

### זהירות

בנסיעה בחול אין להשתמש במצבים האחרים, מפני שהרכב עלול לשקוע ולהיתקע.

## מצב נהיגה ספורטיבית

תוכנית הנהיגה הספורטיבית מתאימה את ההגדרות של חלק ממערכות הרכב לסגנון נהיגה ספורטיבי יותר.

## הפעלה

ניתן להפעיל את המערכת באמצעות תפריט התאמה אישית של הרכב בתצוגת המידע, כשהגישה לתפריט היא באמצעות .

## הפסקת הפעולה

ניתן להשבית את המערכת באמצעות תפריט התאמה אישית של הרכב בתצוגת המידע, כשהגישה לתפריט היא באמצעות .

## מצב הפסקת פעולת מערכת ESC

במצב זה, מערכת ESC ומערכת ASR מושבתות. מערכת ESC ומערכת ASR מופעלות מחדש באופן אוטומטי החל מ-50 קמ"ש או לאחר הפעלת ההצתה.

## מצב רגיל

מצב זה מכויל לרמה נמוכה של סחרור גלגלים, בהתבסס על סוגי האחיזה השונים אותם פוגשים בדרך כלל בנהיגה יומיומית בכביש. בכל פעם שמעבירים את מערכת ההצתה למצב מנותק, המערכת חוזרת באופן אוטומטי למצב זה.

## מצב שלג

מצב זה מתאים לתנאי אחיזה של כל אחד מהגלגלים בעת התחלת הנסיעה. כשהרכב מתקדם, המערכת ממטבת את סחרור הגלגלים כדי להבטיח את ההאצה הטובה ביותר בהתבסס על האחיזה הזמינה. מומלץ במצבים של שלג עמוק ושיפועים תלולים. מצב זה פעיל עד למהירות של 50 קמ"ש.

## מצב בוץ

מצב זה מאפשר סחרור גלגלים משמעותי בעת התחלת הנסיעה עבור הגלגל עם האחיזה הנמוכה ביותר, כדי להסיר בוץ ולשפר את האחיזה. בו-זמנית, הגלגל עם האחיזה הטובה ביותר מקבל את כמות המומנט הגדולה ביותר שאפשר. מצב זה פעיל עד למהירות של 80 קמ"ש.

**הפעלה**

ניתן להפעיל את המערכת באמצעות תפריט הגדרות הרכב בריכוז המדים והמחוונים על-ידי הלחצנים על גלגל ההגה.

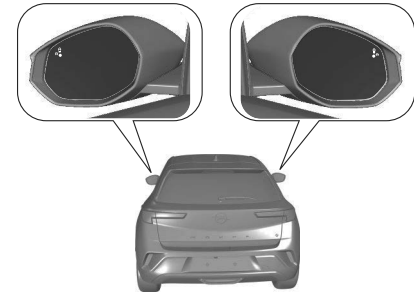
**אופן התפקוד**

כשהמערכת מזהה רכב בנקודה המתה הצדית בעת נסיעה לפניכם, נורית LED תאיר במראת הצד המתאימה. כאשר מחווני הכיוון בצד הרלבנטי מופעלים, נורית ה-LED תהבהב. נורית LED תאיר מייד בעת עקיפה על-ידי רכב אחר. נורית LED תאיר לאחר שהיה בעת עקיפה אטית על-ידי רכב אחר.

**תנאי הפעלה**

התנאים הבאים חייבים להתקיים לצורך פעולה תקינה:

- כל כלי הרכב נעים באותו הכיוון ובנתיבים צמודים

- לא מחובר אף תקע לשקע המתח של יצול הגרור
  - החיישנים אינם מכוסים בבובץ, קרח או שלג
  - אזורי האזהרה במראות הצד או אזורי הגילוי שעל הפגוש הקדמי והאחורי אינם מכוסים במדבקות או דברים אחרים
  - זרימת התנועה תקינה
  - נסיעה בדרך ישרה או מפותלת מעט
  - לא תוצג התראה במצבים הבאים:
  - בנוכחות עצמים שאינם נעים, כגון כלי רכב חונים, מחסומים, פנסי תאורת רחוב, תמרורים
  - בעומס תנועה כבד, כאשר ניתן לבלבל בין כלי רכב נעים לבין עצם נייח
  - כשכלי הרכב נעים בכיוון הנגדי
  - נסיעה בדרך מפותלת או פנייה חדה
  - כשנעקפים על-ידי רכב ארוך מאוד, או בעת עקיפה של כלי רכב ארוך מאוד, לדוגמה, משאית, אוטובוס, המזוהה בו זמנית מאחור בזווית הנקודה המתה וקיים בשדה הראייה לפניכם של נהג
  - בעת עקיפה מהירה מאוד
- הפסקת הפעולה**
- ניתן להשבית את המערכת באמצעות תפריט ההתאמה האישית בריכוז המדים והמחוונים, כשהגישה לתפריט היא באמצעות הלחצנים על גלגל ההגה.

מצב המערכת נשמר בזיכרון בעת העברת ההצתה למצב מופסק.

המערכת מופסקת באופן אוטומטי בעת חיבור גרור או משא לאופניים ליצול הגרור.

גלגל תנאי מזג אוויר קשים כמו למשל גשם חזק, עלולים להיגרם גילויים שגויים.

**תקלה**

במקרה של תקלה, המחווין מופיע בריכוז המדים והמחוונים, ובנוסף תופיע הודעה בתצוגה.

התקשר לקבלת סיוע ממוסך.

**מערכות סיוע מרכז בנתיב****הרתעת סטייה מנתיב (LDW)**

מערכת אזהרת סטייה מנתיב תומכת בנהג כדי למנוע יציאה לא-מכוונת מהנתיב. המצלמה הקדמית מתבוננת בקצוות הכביש, כמו גם

- כבישים מתפתלים או הרריים
- תנאי תאורה גרועים
- שינויי תאורה פתאומיים

● אור מסנוור, למשל אור שמש חזק או תאורה מלאכותית מכוונים היישר לעדשת המצלמה



● תנאי מזג אוויר קשים כגון גשם כבד, ערפל או שלג

- שינויים ברכב, כגון צמיגים
- דרכים בעלות סימוני נתיב גרועים
- עיקולים חדים ועבודות בכביש

### אי זמינות לאחר ניתוק המצבר

ייתכן שאזהרת הסטייה מנתיב לא תהיה זמינה או לא פעילה זמנית כאשר מחברים מחדש את אספקת המתח של הרכב

### תקלה

אם יש תקלה במערכת,  ו- דולקות בריכוז המדים והמחוונים, מופיעה הודעה ומושמע חיווי קולי. היוועץ במוסך.

 מאירה בריכוז המדים והמחוונים מלווה בהודעה המציינת שיתכן שהמצלמה הקדמית מכוסה. עצור את הרכב ובדוק אם יש צורך

לנקות את המצלמה. אם  עדיין מאירה לאחר ניקוי המצלמה, היוועץ במוסך.

אם מערכת האזהרה הקולית אינה פועלת כהלכה או אינה זמינה,  דולקת בלוח המחוונים ומוצגת הודעה. היוועץ במוסך.

- לא קיימת תקלה מערכתית המונעת ביצוע תיקונים

### הפעלה

בהתאם לגרסה, המערכת מופעלת באופן אוטומטי כברירת מחדל בכל פעם שהמנוע מותנע, גם אם היא הושבתה במחזור ההצתה האחרון.

למידע נוסף, ראה:  עמוד 101

כאשר המערכת מופעלת, נורית  אינה דולקת בלוח המחוונים. ניתן להפעיל את המערכת באמצעות תפריט התאמה אישית של הרכב בתצוגת המידע, כשהגישה לתפריט היא

באמצעות 

### הפסקת הפעולה

ניתן להשבית את המערכת באמצעות תפריט התאמה אישית של הרכב בתצוגת המידע,

כשהגישה לתפריט היא באמצעות 

על הנהג להשבית את LDW בעת גרירת הרכב.

### מגבלות המערכת

ביצועי המערכת עשויים להיות מושפעים מ:

- מצלמה מכוסה בשלג, קרח, שלג רך, בוץ, לכלוך, או מושפעת מפגעי שמשות קדמיות, נזק לשמשות קדמיות או פריטים זרים, כגון מדבקות

- סוג רכבים קדימה

- כבישים מושפעים

בסימני הנתיב שביניהם נוהג הרכב. אם הרכב חוצה קצה כביש או סימון נתיב, המערכת מזהירה את הנהג.

ברגע שהמערכת מזהה סיכון לחציית סימוני נתיבים לא רצויה, בין אם על פני הקרקע או על גבול הנתיב (כמו שפת כביש), היא מבצעת תיקון מסלול הדרוש להחזרת הרכב לנתיב המקורי שלו. הנהג יבחין בתנועה של גלגל ההגה.

לא תונפק אזהרה עם נהיגה דינמית, כלומר לחץ על הבלם או דוושת האצה או ההיגוי הכבד. כאשר המערכת מזהה יציאה לא מכוונת מנתיב

הנסיעה, נורית הבקרה  מהבהבת בקצב מהיר בצהוב.

### אזהרה

המערכת היא מערכת סיוע לנהיגה ואינה יכולה, בשום מקרה, להחליף את הצורך בערנות מצד הנהג.

לפעולה נכונה של המערכת, התנאים המוקדמים הבאים חייבים להתקיים:

- מהירות הרכב חייבת להיות בין כ-65 קמ"ש לבין 180 קמ"ש.

- מחווני הכיוון אינם מופעלים

- לא זיהויה של התנהגות נהיגה דינמית, למשל לחיצה על דוושת הבלמים או דוושת האצה

- גבולות הנתיב יכולים להיות מזההים בבירור על ידי המערכת

- הרכב אינו מונע בפינה הדוקה

## סייען שמירה על נתיב (LKA)

סייען שמירה על נתיב מספק לנהג תמיכה במניעת יציאה לא-מכוונת מהנתיב. המצלמה הקדמית צופה בשולי הדרך, וגם בסימוני הנתיב בו נוסע הרכב.

אם הרכב מתקרב לשפת הדרך או לסימון נתיב, גלגל ההגה מופנה בעדינות כדי להחזיר את הרכב לנתיב. במקרה כזה הנהג יוכל לחוש בתנועת סיבוב של גלגל ההגה. סובב את גלגל ההגה באותו הכיוון, אם המערכת אינה מספקת די סיוע בהיגוי. סובב את גלגל ההגה בעדינות בכיוון הנגדי, אם תרצה לשנות נתיב. כאשר המערכת מפעילה את ההיגוי כדי לתקן

את מסלול הרכב, תהבהב בגוון צהוב בריכוז המדים והמחוונים. סייען השמירה על נתיב אינו מבצע היגוי רציף של הרכב. ברגע שהמערכת מזהה סיכון לחציית סימוני נתיבים לא רצויה, בין אם על פני הקרקע או על גבול הנתיב (כמו שפת כביש), היא מבצעת תיקון מסלול הדרוש להחזרת הרכב לנתיב המקורי שלו. הנהג יבחין בתנועה של גלגל ההגה.

המערכת תיידע את הנהג באמצעות הצגת הודעה והשמעת צלצול אם קיים תיקון קבוע למשך יותר מ-עשר שניות. אם הנהג עדיין לא מצליח לשמור על הרכב בנתיב, התיקון ייפסק לאחר זמן קצר.

כשהמערכת מזהה הסרת ידיים מההגה במהלך תיקון, מופיעה הודעת אזהרה בלוח המחוונים, מלווה בצלצול אזהרה. כשמשך הסרת ידיים

מההגה מתארך, יתארך גם משך השמעת הצלצול.

אזהרת סטייה מנתיב בריכוז המדים והמחוונים מזהירה כאשר המערכת אינה יכולה לשמור את הרכב בתוך הנתיב ונדרשת פעולה מיידית של הנהג.

### הערה

ייתכן שהמערכת לא תפעל אם היא מזהה נתיבים צרים מדי, רחבים מדי, או מפותלים מדי.

לפעולה נכונה של המערכת, התנאים המוקדמים הבאים חייבים להתקיים:

- מהירות הרכב חייבת להיות בין 65 קמ"ש לבין 180 קמ"ש
- מחווני הכיוון אינם מופעלים
- המערכת האלקטרונית לבקרת היציבות מופעלת אך אינה פעילה
- לא מחובר אף תקע לשקע המתח של יצול הגרור
- אין נהיגה דינמית, זאת אומרת, לחיצה על דושת הבלמים או ההאצה
- סימוני הנתיבים ניתנים לזיהוי בבירור על-ידי המערכת
- אין שימוש בגלגל חליף זמני
- הרכב אינו בנסיעה בפנייה חדה
- לא קיימת תקלה מערכתית המונעת ביצוע תיקונים

בהתאם לגרסה, רק מערכת אזהרת הסטייה מנתיב פעילה, כאשר קיימת תקלת מערכת, משתמשים בגלגל חליף, המערכת האלקטרונית לבקרת יציבות אינה מופעלת או, לדוגמה, רתום גרור.

אזהרת סטייה מנתיב ⇨ עמוד 108

### הפעלה

בהתאם לגרסה, המערכת מופעלת באופן אוטומטי כברירת מחדל בכל פעם שהמנוע מותנע, גם אם היא הושבתה במחזור ההצתה האחרון.

למידע נוסף, ראה: ⇨ עמוד 101.

כאשר המערכת מופעלת, אינה דולקת בריכוז המדים והמחוונים. ניתן להפעיל את המערכת באמצעות תפריט התאמה אישית של הרכב בתצוגת המידע, כשהגישה לתפריט היא

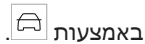

### הפסקת הפעולה

ניתן להשבית את המערכת באמצעות תפריט התאמה אישית של הרכב בתצוגת המידע,

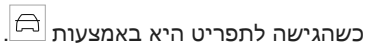



כשהגישה לתפריט היא באמצעות (LKA) בעת גרירת הרכב.

### מגבלות המערכת

ביצועי המערכת עשויים להיות מושפעים מ:

- מצלמה מכוסה בשלג, קרח, שלג רך, בוץ, לכלוך, או מושפעת מפגעי שמשות קדמיות,

לנקות את המצלמה. אם  עדיין מאירה לאחור ניקוי המצלמה, היוועץ במוסך. אם מערכת האזהרה הקולית אינה פועלת כהלכה או אינה זמינה,  דולקת בלוח המחוונים ומוצגת הודעה. היוועץ במוסך.

## סייען מתקדם לשמירה על הנתיב

### אזהרה

המערכת מסייעת לנהג בניהול ההיגוי, ההאצה והבלימה בתוך מגבלות חוקי הפיזיקה ויכולות הרכב. ייתכן שהמצלמה והרדאר לא יזהו או יפענחו כהלכה רכיבי תשתית דרכים מסוימים או כלי רכב הנוכחים בדרך, מה שעלול לגרום לשינוי לא צפוי בכיוון, בהיעדר תיקון היגוי ו/או ניהול לא נאות של ההאצה או הבלימה.

המערכת הפעילה צופה בסימוני הנתיב באמצעות מצלמה הממוקמת בחלק העליון של השמשה הקדמית. היא מכוונת את היגוי הרכב בתוך הנתיב המזוהה. במקרה כזה הנהג יוכל לחוש בתנועת סיבוב של גלגל ההגה.

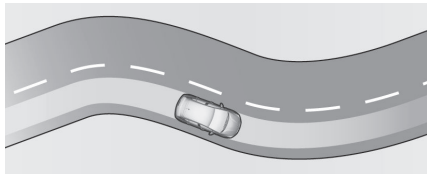



### אזהרה

שים לב תמיד לנעשה בכביש ושמור על מיקום נאות של הרכב בנתיב, אחרת עלולים להיגרם נזק לרכב, פציעה או מוות. ייתכן שהמערכת לא תשמור על הרכב בנתיב או תספק התראה, גם אם זוהו סימוני נתיב. ייתכן שהיגוי המערכת לא יהיה מספק כדי למנוע יציאה מהנתיב. ייתכן שהמערכת לא תגלה מצב של נהיגה ללא ידיים על ההגה בגלל השפעות חיצוניות (תנאי הדרך והשטח, מזג אוויר וכו'). האחריות המלאה על השליטה ברכב מוטלת על הנהג, שבמהלך הנהיגה חייב תמיד לאחוז את ההגה בשתי הידיים. שימוש במערכת על דרכים חלקלקות עלול לגרום לאיבוד השליטה ברכב ולתאונה. הפסק את פעולת המערכת.

### אי זמינות לאחר ניתוק המצבר

סייען השמירה על נתיב הנסיעה יכול להיות לא זמין או לא פעיל זמנית כאשר מחברים מחדש את הספקת החשמל של הרכב.

### תקלה

אם יש תקלה במערכת,  ו- דולקות בריכוז המדים והמחוונים, מופיעה הודעה ומשמע חיווי קולי. היוועץ במוסך.

 דולקת בריכוז המדים והמחוונים מלווה בהודעה המציינת שיייתכן שהמצלמה הקדמית מכוסה. עצור את הרכב ובדוק אם יש צורך

נזק לשמשות קדמיות או פריטים זרים, כגון מדבקות

- עומס כבד או עומס שאינו מחולק בצורה שווה
- סגור רכבים קדימה
- כבישים משופעים
- כבישים מתפתלים או הרריים
- תנאי תאורה גרועים
- שינויי תאורה פתאומיים
- אור מסנוור, למשל אור שמש חזק או תאורה מלאכותית מכוונים היישר לעדשת המצלמה
- תנאי מזג אוויר קשים כגון גשם כבד, ערפל או שלג
- שינויים ברכב, כגון צמיגים
- לחץ אוויר בצמיגים לא תקין
- דרכים בעלות סימוני נתיב גרועים
- עיקולים חדים ועבודות בכביש
- עשויה להופיע הודעת אזהרה כאשר הרכב נוסע בנתיב ישר ארוך במשטח דרך חלק למרות שהנהג אווה כהלכה בגלגל ההגה.
- השבת את המערכת אם המערכת נכשלת עקב כתמי זפת, צללים, סדקים בכביש, סימוני נתיב זמניים או עקב עבודות תיקונים, או בעיות אחרות בדרך.

וכך יישמר המיקום הנוכחי של הרכב בתוך הנתבי.

⊖ כאשר המערכת מבצעת היגוי של הרכב, דולקת בירוק בריכוז המדים והמחווים. אולם, הנהג יכול לקחת לעצמו בזמן כלשהו את השליטה ברכב. לכן, הנהג צריך להפעיל מעט כוח נוסף בעת סיבוב גלגל ההגה. אם המערכת מזהה שהנהג אינו אווז בגלגל ההגה בכוח מספק, היא תפעיל סדרה של התראות הדרגתיות. אם ההפרעה נמשכת זמן רב מדי, המערכת תושבת.

⊕ נכבית בלוח המחווים. הנהג יצטרך להפעיל שוב את המערכת. בקרת שיוט מסתגלת ← עמוד 121

### נאים מוקדמים נרשים

- חובה להפעיל את בקרת השיוט המסתגלת.
- ידי הנהג חייבות להיות מונחות על ההגה.
- מחווני הכיוון אינם מופעלים.
- המערכת האלקטרונית לבקרת היציבות מופעלת אך אינה פעילה.
- לא מחובר אף תקע לשקע המתח של יצול הגרור.
- לא זוהתה נהיגה דינמית, זאת אומרת, לחיצה על דוושת הבלמים או ההאצה.
- סימוני הנתבים ניתנים לזיהוי בבירור על-ידי המערכת.
- אין שימוש בגלגל חליף זמני.

• הרכב אינו בנסיעה בפנייה חדה.

• לא קיימת תקלת מערכת המונעת ביצוע תיקונים.

### הפעלה

בהתאם לגרסה, המערכת מופעלת באופן אוטומטי כבריית מחדל בכל פעם שהמנוע מותנע, גם אם היא הושבתה במחזור ההצתה האחרון. למידע נוסף, ראה: ← עמוד 101.

כאשר המערכת מופעלת, נורית  אינה דולקת בלוח המחווים. ניתן להפעיל את המערכת באמצעות תפריט התאמה אישית של הרכב בתצוגת המידע, כשהגישה לתפריט היא

באמצעות .

### הפסקת הפעולה

ניתן להשבית את המערכת באמצעות תפריט התאמה אישית של הרכב בתצוגת המידע,

כשהגישה לתפריט היא באמצעות  מצב המערכת נשמר בזיכרון בעת העברת ההצתה למצב מופסק.

### השהיה/השעיה של המערכת

ניתן להשהות או להשעות את הסייען המתקדם לשמירה על הנתבי במצבים הבאים: המערכת האלקטרונית לבקרת היציבות בפעולה או הושבתה.

• המערכת אינה מזהה לפחות אחד מסימוני הנתבי למשך מספר שניות. המערכת תחדש

את פעולתה לאחר שתנאי הפעולה מתקיימים.

- הנהג מפעיל את מחווני הכיוון ומסובב את גלגל ההגה.
- נסיעה מחוץ לגבולות הנתבי.
- אווזים בגלגל ההגה בצורה חזקה מדי או מניעים אותו באופן דינמי מדי.
- לוחצים על דוושת הבלם או דוושת ההאצה.
- בקרת השיוט המסתגלת מושגת.
- הדרך צרה או רחבה מדי.
- תאוצה רוחבית בפניות גדולה מדי.

⊕ דולקת באפור בריכוז המדים והמחווים.

### מגבלת המערכת

- ביצועי המערכת עשויים להיות מושפעים מ:
- מצלמה מכוסה בשלג, קרח, שלג רך, בוץ, לכלוך, או מושפעת מפגעי שמשות קדמיות, נזק לשמשות קדמיות או פריטים זרים, כגון מדבקות.
  - סגור רכבים קדימה
  - כבישים משופעים
  - כבישים מתפתלים או הרריים
  - תנאי תאורה גרועים
  - שינויי תאורה פתאומיים

**סייען חניה לאחור**

המערכת מזהירה את הנהג באמצעות אותות קוליים והצגת הודעות מפני מכשולים מסוכנים אפשריים מאחורי הרכב כאשר משולב הילוך אחורי.

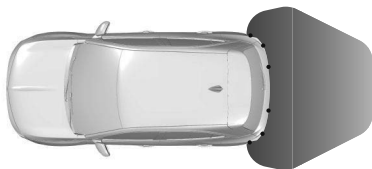

המערכת פועלת עם חיישני חניה על-קוליים בפגוש האחורי.

**הפעלה**



אחרי שילוב ההילוך האחורי, ניתן את קולי מהרמקולים האחוריים ויוצג חיווי בתצוגה. אם לא ניתן את קולי, החיווי בתצוגה לא מופיע או שלא מוצגת הודעת אזהרה, קיימת תקלה במערכת.

**הפסקת הפעולה**

המערכת מופסקת ברגע שהנהג מעביר מהילוך אחורי להילוך אחר.

שימוש במערכת על דרכים חלקקות עלול לגרום לאיבוד השליטה ברכב ולתאונה. הפסק את פעולת המערכת.

**תקלה**

במקרה תקלה, ו- יופיעו בצהוב בריכוז המדים והמחווים, בליווי הודעה בתצוגה וצלצול אזהרה. התקשר לקבלת סיוע ממוסך. אם מערכת האזהרה הקולית אינה פועלת כהלכה או אינה זמינה,  דולקת בלוח המחווים ומוצגת הודעה. היוועץ במוסך.

**מערכת סיוע בחניה ובנסיעה לאחור****סייען החניה**

מידע כללי

המערכת האחורית מושבתת כשתקע מחובר אל שקע יציאת המתח של יצול הגרור.

**אזהרה**

הנהג הוא האחראי המלא לביצוע תמרוני החניה.

בדוק תמיד את האזור סביב הרכב בעת נסיעה לאחור או לפניכם בעת השימוש במערכת סייען החניה.

- אור מסנוור, למשל אור שמש חזק או תאורה מלאכותית מכוונים היישר לעדשת המצלמה
  - תנאי מזג אוויר קשים כגון גשם כבד, ערפל או שלג
  - שינויים ברכב, כגון צמיגים
  - דרכים בעלות סימוני נתיב גרועים
- עשויה להופיע הודעת אזהרה כאשר הרכב נוסע בנתיב ישר ארוך במשטח דרך חלק למרות שהנהג אווז כהלכה בגלגל ההגה.
- השבת את המערכת אם המערכת נכשלת עקב כתמי זפת, צללים, סדקים בכביש, סימוני נתיב זמניים או עקב עבודות תיקונים, או בעיות אחרות בדרך.

**אזהרה**

שים לב תמיד לנעשה בכביש ושמור על מיקום נאות של הרכב בנתיב, אחרת עלולים להיגרם נזק לרכב, פציעה או מוות. ייתכן שהמערכת לא תשמור על הרכב בנתיב או תספק התראה, גם אם זוהו סימוני נתיב ייתכן שהיגוי המערכת לא יהיה מספק כדי למנוע יציאה מהנתיב.

ייתכן שהמערכת לא תגלה מצב של נהיגה ללא ידיים על ההגה בגלל השפעות חיצוניות (תנאי הדרך והשטח, מזג אוויר וכו').

האחריות המלאה על השליטה ברכב מוטלת על הנהג, שבמהלך הנהיגה חייב תמיד לאחוז את ההגה בשתי הידיים.

## חיווי

מיד לאחר שהרכב מתקרב אל המכשול, יושמע אות קולי והסמל  $\Delta$ <sup>P)</sup> עשוי להבהב. מרווח הזמן בין צילי הזמזום מתקצר ככל שהרכב מתקרב למכשול. כשמכשול נמצא במרחק של פחות מ-30 ס"מ, הצפצוף יהיה רציף. אם הרכב עוצר למשך יותר משלוש שניות, אם תיבת ההילוכים האוטומטית נמצאת במצב P או אם לא התגלה כל מכשול נוסף, לא יושמעו אותות קוליים.

## הערה

לא יושמע אות קולי אם הצליל הושק או אם הופסקה התצוגה של מצלמת המבט האחורי המוצגת בתצוגת המידע.

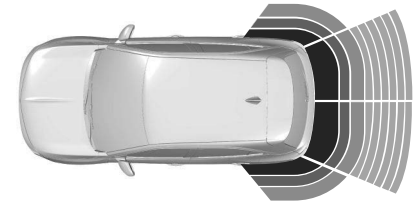

בנוסף לכך, המרחק למכשולים מאחור יוצג באמצעות קווי מרחק משתנים בתצוגת המידע  $\Delta$ עמוד 65.

כאשר המכשול קרוב מאוד,  $\Delta$  מוצג לציון סכנה.

## השקת הקול/סגירת חיווי התצוגה

אם האות הקולי מושק או תצוגת המצלמה האחורית כבויה ומתקרבים למכשול,  $\Delta$ <sup>P)</sup> בלבד מהבהב. כשמשלבים את ההילוך הקדמי ונוסעים במהירות גבוהה מ-10 קמ"ש, הקול והתצוגה מתחדשים באופן אוטומטי.

## סייען חניה לפני

סייען החניה מלפנים-מאחור מודד את המרחק בין הרכב לבין מכשולים בחזית הרכב ומאחוריו. הוא מודיע לנהג ומזהיר אותו באמצעות אותות חזותיים וקוליים.

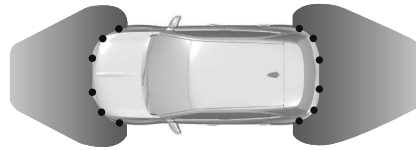

המערכת פועלת עם חיישני חניה על-קוליים בפגוש האחורי ובפגוש הקדמי.

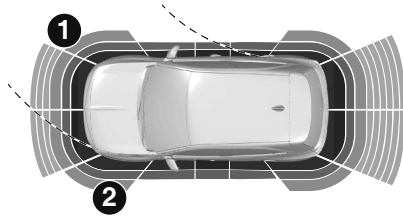

אם המכשול (1) נמצא בתוך נתיב הנסיעה והוא עלול לגרום להתנגשות, ניתן אות קולי. מרווח הזמן בין צילי ההתרעה מתקצר ככל שהרכב מתקרב למכשול בנתיב הנסיעה. כשמכשול נמצא במרחק של פחות מ-30 ס"מ, הצפצוף יהיה רציף.

מכשולים (2) הקרובים לרכב, אבל אינם נמצאים בנתיב הנסיעה המחושב יצוינו בתצוגת המידע, אבל לא יושמע אות קולי. המרחק אל המכשול מאחור, מלפנים או מהצד מוצג על-ידי קווי מרחק משתנים בתצוגת המידע  $\Delta$ עמוד 65.

אם הרכב עוצר למשך יותר משלוש שניות בהילוך נסיעה לפני, אם תיבת ההילוכים האוטומטית נמצאת במצב P, מהירות הרכב גבוהה מ-10 קמ"ש או אם לא התגלה כל מכשול נוסף, לא יושמעו אותות קוליים ולא יהיה משוב חזותי בתצוגת המידע.

לא יינתנו אותות קוליים:

- אם הרכב עוצר למשך יותר משלוש שניות במצב D או בהילוך קדמי
- תיבת ההילוכים האוטומטית נמצאת במצב P
- לא מזוהים מכשולים נוספים

בנוסף לכך, המרחק למכשולים יוצג באמצעות קווי מרחק משתנים בתצוגת המידע  
← עמוד 65.

כאשר המכשול קרוב מאוד, מוצג לציון  סכנה.

#### השתקת הקול/סגירת חיווי התצוגה

אם הרכב לא מצויד ברדיו או בתצוגת מידע ומתקרב למכשול, רק ה-<sup>P)</sup> יבהב. כשמשלבים את ההילוך הקדמי ונוסעים במהירות גבוהה מ-10 קמ"ש, הקול והתצוגה מתחדשים באופן אוטומטי.

#### מגבלות המערכת

במקרה של תקלה או אם המערכת אינה פועלת זמנית, למשל עקב רעש חיצוני חזק או גורמים מפריעים אחרים, <sup>P)</sup> מאירה בריכוז המדים והמחוננים, הודעה מופיעה ומושמע צליל אזהרה. במקרה של תקלה קבועה, פנה למוסך לקבלת סיוע.

#### הפעלה

כאשר משולב הילוך נסיעה לפניכם, סייען החניה הקדמי מופעל כאשר מזוהה מכשול מלפנים ומהירות הרכב נמוכה מ-10 קמ"ש. כאשר משולב הילוך אחורי, סייען החניה האחורי וסייען החניה הקדמי מופעלים. אחרי שילוב ההילוך האחורי, ניתן אות קולי מהרמקולים האחוריים ויוצג חיווי בתצוגה. אם לא ניתן אות קולי, החיווי בתצוגה לא מופיע או שלא מוצגת הודעת אזהרה, קיימת תקלה במערכת.

#### הפסקת הפעולה

המערכת מופסקת ברגע שהנהג מעביר מהילוך אחורי להילוך אחר.

#### חיווי

מיד לאחר שהרכב מתקרב אל המכשול, ניתן אות קולי והסמל <sup>P)</sup> עשוי להבהב. מרווח הזמן בין צלילי הזמזום מתקצר ככל שהרכב מתקרב למכשול. כשמכשול נמצא במרחק של פחות מכ-30 ס"מ, הצפצוף יהיה רציף. אותות קוליים מושמעים דרך הרמקולים הקדמיים או האחוריים בהתאם למיקום המכשול שהתגלה.

#### הערה

לא יושמע אות קולי אם הצליל הושקע או אם התצוגה של מצלמת המבט האחורי המוצגת בתצוגת המידע הופסקה

#### הגנת צד

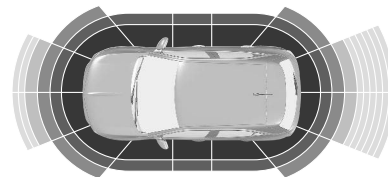

תפקוד זה מזהיר את הנהג באמצעות חיווי בתצוגה במקרה של מכשולים לצד הרכב. כאשר המכשול נמצא לצד הרכב ובתוך נתיב הנסיעה והוא עלול לגרום להתנגשות, מושמע **אות קולי**. מתחשבים במכשולים לצד הרכב רק אם הם זוהו לפני כן על-ידי חיישני החניה והמערכת שמרה אותם בזיכרון.

#### אזהרה

רק מכשולים קבועים מוצגים כהלכה. מכשולים נעים שזוהו בתחילת התמרון עשויים להיות מוצגים בטעות. מכשולים נעים המופיעים לצד כלי הרכב ושלא זוהו קודם לכן על-ידי חיישני החניה לא יוצגו.

מתחשבים בעצמים שנשמרו בזיכרון במהלך התמרון רק במהלך מחזור ההצתה הנוכחי.

מדרכות נמוכות וחריגות בפני השטח, למשל  
באתרי בנייה, לא יזוהו על-ידי המערכת.  
האחריות מוטלת על הנהג.

## מצלמת המבט האחורי (RVC)



מצלמת מבט אחורי מסייעת לנהג בעת נסיעה  
לאחור על-ידי הצגת האזור שמאחורי המכונית.  
היא מאפשרת להציג בצג המידע מבטים על  
סביבת הרכב כתמונה של כמעט 135°.

### ⚠ אזהרה

מצלמת המבט האחורי אינה באה במקום  
ראייתו של הנהג. חשוב לזכור שלא יוצגו  
עצמים הנמצאים מחוץ לאזור הגילוי של  
המצלמה, לדוגמה מתחת לפגוש או לרכב.  
אסור לנסוע לאחור או להחנות את הרכב  
באמצעות מצלמת מבט אחורי בלבד.  
בדוק תמיד את סביבת הרכב לפני התחלת  
הנסיעה ובמהלכה.

ביצועי מערכת סייען החניה עלולים להיפגע  
במקרה של שינוי גובה החיישנים עקב נשיאת  
מטען כבד.

### זהירות

יש לפעול בזהירות בעת התקרבות לכלי רכב  
גבוהים יותר (למשל רכבי שטח, מיניוואנים  
ומסחריות). לא ניתן להבטיח זיהוי עצמים  
וחיווי מרחק נכון בחלק העליון של כלי רכב  
אלה.

המערכת עשויה שלא לזהות עצמים בעלי  
שטח חתך (שטח החזרה) קטן מאוד, כגון  
עצמים דקים או חומרים רכים.  
מערכות סייען חניה אינן מסוגלות לגלות  
עצמים הנמצאים מחוץ לטווח הגילוי שלהן,  
לדוגמה, מתחת לפגוש או מתחת לרכב.  
במהלך תמרון חניה בנסיעה לאחור, המערכת  
אינה מתחשבת בקיומו של תפוח גרירה  
מותקן. הנהג חייב להתחשב בתוספת האורך  
הזו.

### הערה

ייתכן שהחיישן יזהה אובייקט לא קיים הנגרם  
על-ידי הפרעות הד מרעש אקוסטי חיצוני או  
מכוונן מכני לקוי (אזהרות שווא עלולות  
להופיע מעת לעת).  
ודא שלוחית הרישוי הקדמית מותקנת כהלכה  
(אינה מכופפת וללא מרווחים בינה לבין הפגוש  
בצד שמאל או ימין) ושהחיישנים מחוזקים  
כהלכה למקומם. הביצועים של סייען החניה  
עלולים להיפגע אם לוחית הרישוי מכופפת או  
אם משתמשים בתמיכת לוחית רישוי.

### ⚠ אזהרה

בנסיבות מסוימות, משטחים מחזירי אור  
שונים על חפצים או בגדים, כמו גם מקורות  
רעש חיצוניים עלולים לגרום למערכת שלא  
לזהות מכשולים.

יש להקדיש תשומת לב מיוחדת למכשולים  
נמוכים שעלולים לגרום נזק לחלק התחתון  
של הפגוש.

### זהירות

במקרה תקלה חמורה ברכב כשחובה לעצור  
את הרכב, פעולת המערכת מופסקת.  
במקרה תקלה בתיבת ההילוכים, מערכת  
סייען החניה אינה פועלת כשההילוך האחורי  
משולב.

במקרה תקלה ברמקול, ייתכן שלא יושמעו  
האותות הקוליים.

ביצועי המערכת עלולים להיפגע במקרה  
שהחיישנים מכוסים, כמו לדוגמה בקרח או  
בשלג.

אם חיישן מכוסה, <sup>P)</sup> ⚠ יידלק ותוצג הודעה  
המציינת שיש לנקות את החיישנים.

ביצועי מערכת סייען החניה עלולים להיות  
מוגבלים, או שהתפקודיות לא תהיה זמינה

כלל אם <sup>P)</sup> ⚠ או  דולקת או התמונה  
המוצגת בתצוגת המידע קפואה או אם המסך  
שחור.

שטוף את העדשות במים, ונגב באמצעות מטלית רכה.  
אל תנקה את העדשות בקיטור או במכונת ניקוי בלחץ גבוה.

מצלמת המבט האחורי עלולה לא לפעול כהלכה כאשר:

- הסביבה חשוכה
- אור מסנוור, למשל אור שמש חזק או תאורה מלאכותית מכוונים היישר לעדשת המצלמה
- כשתנאי מזג אוויר כגון ערפל, גשם או שלג מגבילים את הראות
- מצלמה המכוסה על-ידי שלג, קרח, בוץ, לכלוך, פגמים בשמשה או המושפעת מגופים זרים, כמו למשל מדבקות
- נקה את העדשה באמצעות נחיר המתז כמתואר
- תקע מחובר לשקע המתח של יצול הגרור
- הרכב עבר התנגשות מאחור
- שינויי טמפרטורה קיצוניים

## מערכת סיוע לתשומת לב הנהג

מערכת הסיוע לתשומת לב הנהג עוקבת אחרי משך הנסיעה ומנטרת את ערנות הנהג. הניטור של ערנות הנהג מבוסס על שינויים במסלול הנסיעה של הרכב בהשוואה אל סימוני הנתבי.

### מבט רגיל

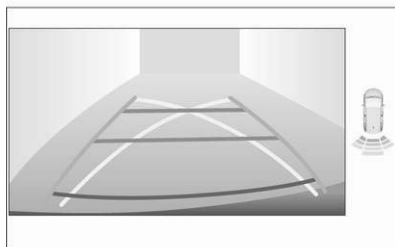

האזור מאחורי הרכב מוצג במסך. הקווים האנכיים מייצגים את רוחב הרכב כשהמראות פרוסות.  
הקו האופקי הראשון מייצג מרחק של 30 ס"מ בערך מעבר לשפה של הפגוש האחורי של הרכב. הקווים האופקיים העליונים מייצגים מרחק של כ-1 מטר-2 מטר.

### הפסקת הפעולה

מצלמת המבט האחורי מושבתת כשההילוך האחורי מנותק.

### מגבלות המערכת

#### ⚠ אזהרה

להבטחת פעולה מיטבית של המערכת, חשוב לשמור תמיד על ניקיון עדשת המצלמה הממוקמת בפגוש בין פנסי לוחית הרישוי.

המערכת משתמשת ב:

- מצלמת מבט אחורי, המותקנת מעל לוחית הרישוי האחורית
- חיישני חניה על-קוליים בפגוש האחורי
- המסך בצג המידע מחולק לשלושה חלקים:
- צד ימין: כאן נמצא תפריט קבוע וייצוג של הרכב
- חלק אמצעי: חלק זה מכיל מבט סטנדרטי
- צד שמאל: הגדרות עוצמת הקול של הרדיו
- חיישני החניה משלימים את המידע על המבט מעל הרכב.
- האזור המוצג על-ידי מצלמת המבט האחורי מוגבל. המרחקים בפועל של העצמים המוצגים עשויים להיות רחוקים או קרובים יותר מכפי שהם נראים.

### הפעלה

מצלמת המבט האחורי מופעלת כשההילוך האחורי משולב.

המערכת אינה יכולה להוות תחליף לצורך בדריכות וערנות של הנהג. מומלץ לבצע הפסקה מיד כשחשים בעייפות או לפחות כל שעתיים. אל תמשיך לנהוג כאשר אתה חש עייפות.

### הפעלה או הפסקת הפעולה

בהתאם לגרסה, המערכת מופעלת באופן אוטומטי כברירת מחדל בכל פעם שהמנוע מותנע, גם אם היא הושבתה במחזור ההצתה האחרון.

למידע נוסף, ראה: ← עמוד 101  
ניתן להפעיל או להשבית את המערכת בתצוגת



המידע דרך הגדרות הרכב  
תצוגת המידע ← עמוד 65

כשהמערכת מופעלת, נורית עשויה לדלוק בלוח המדדים והמחוונים.

### התראת זמן נהיגה

הנהג יקבל הודעה באמצעות סמל תזכורת

קופץ בריכוז המדדים והמחוונים ובו זמנית גם התרעה קולית, אם הנהג לא יצא להפסקה לאחר שעתיים של נהיגה במהירות הגבוהה מ-65 קמ"ש. ההתראה תופעל מדי שעה עד שהרכב יעצור, ולא משנה מה תהיה מהירות הרכב.

מידת זמן הנהיגה להתראה תאופס בעת העברת ההצתה למצב מופסק למשך מספר דקות או שחגורת הבטיחות של מושב הנהג שוחררה ודלת הנהג נפתחה.

### גילוי נמנום והסחת דעת של הנהג (DDD)

בהתאם לגרסה, המערכת מנטרת את רמת ערנות הנהג באמצעות מצלמות שונות:

- מצלמת מבט קדמי מחוץ לרכב בחלק העליון של השמשה הקדמית
- מצלמת ניטור הנהג בתוך הרכב בצד הנהג לצד השמשה הקדמית הפונה לנהג

### אזהרה

דכדי למנוע נזק לעיניים: אסור שמרחק הישיבה מגלגל ההגה יהיה קטן מ-25 ס"מ.

### גילוי נמנום של הנהג באמצעות המצלמה הקדמית

המערכת מנטרת את רמת ערנות הנהג במהירויות העולות על 65 קמ"ש.

יתכן שהמערכת תבצע הליך למידת נתונים למשך עד 30 דקות לאחר תחילת המעקב. במהלך תקופה זו, מתבצע ניתוח של התנהגות הנהיגה האישית של הנהג מבלי מתן התראות. המצלמה מגלה שינויים במסלול הנסיעה בהשוואה לסימוני הנתבי.

אם מסלול הנסיעה של הרכב מרמז על רמה מסוימת של נמנום או הסחת דעת של הנהג, תופעל התראה.

בתנאי נהיגה מסוימים, כמו למשל משטח כביש משוּבש או רוחות חזקות וכו', ייתכן שהמערכת תפיק התראות ללא קשר לרמת הערנות של הנהג.

### התראה לנהג

הנהג מקבל אזהרה באמצעות הודעה, דולקת ומושמע אות קולי.

לאחר שלוש רמות ההתראה הראשונות, המערכת מפעילה התראה חדשה באמצעות הודעה, המלווה באותות קוליים חזקים יותר ו-

### גילוי נמנום והסחת דעת של הנהג באמצעות מצלמת ניטור הנהג



המערכת מנטרת את רמת ערנות הנהג במהירויות העולות על 20 קמ"ש.

המערכת מנטרת ומנתחת את הסימנים החזותיים של נמנום או הסחת דעת של הנהג על-ידי ניטור תנועות הפנים, הראש והעיניים. המערכת אינה מקליטה סרטונים כלשהם ואינה מסוגלת לזהות את הנהג. הסימנים החזותיים של נמנום או הסחת דעת עשויים להיות הבאים:

- הנהג מסיט את מבטו מהתנועה לפרקי זמן ארוכים או בתדירות גבוהה יותר
- העפעפיים נסגרים או קיים עפעוף
- תבניות שינה זעירה

אם המערכת מזהה תנועות פנים מסוימות, לדוגמה עצימה מלאה של העיניים לפרק זמן מסויים, או מזהה באמצעות הניתוח רמת נמנום או הסחת דעת מסוימת, מופעלת התראה.

## התראה לנהג

הנהג מקבל אזהרה באמצעות הודעה ומושמע אות קולי. בנוסף,  דולקת. אם מזהה רמת נמנום או הסחת דעת חמורה, לדוגמה, שינה זעירה, אירועי שינה, הנהג מקבל התראה מיידיית באמצעות הודעה המלווה ב-  ואות קולי חזק יותר. התראות נמנום ושינה זעירה מופעלות רק לאחר מספר דקות של נהיגה מעל מהירות נסיעה מסוימת.

## אתחול

בהתאם לגרסה, תפקוד גילוי נמנום והסחת דעת של הנהג מאותחל במצבים הבאים:

- ההצתה נותקה למשך מספר דקות
- המהירות נשארת מתחת ל-65 קמ"ש למשך מספר דקות
- חגורת הבטיחות של מושב הנהג שוחררה ודלת הנהג נפתחה
- הוחלף נהג
- המערכת נבחרה מחדש

## מגבלות המערכת

במקרים הבאים, ייתכן שהמערכת עם המצלמה הקדמית לא תפעל כהלכה או אפילו לא תפעל בכלל:

- ראות ירודה הנגרמת מתאורת כביש שאינה מספקת, שלג, גשם כבד, ערפל כבד וכו'.
- סנוור הנגרם על-ידי פנסי החזית של כלי רכב

המתקרבים מלפנים, שמש נמוכה, החזרי אור מכביש רטוב, יציאה ממנהרה, כניסה ויציאה מאזורי אור וצל וכו'.

- לא התגלו כל סימוני נתיבים או יש סימונים רבים בגלל עבודות בכביש
- סגור רכבים קדימה
- כבישים מפותלים או כבישים צרים
- הסייען המתקדם לשמירה על הנתיב פעיל
- מצלמת המבט הקדמי מכוסה בשלג, קרח, שלג רך, בוץ, לכלוך, או מושפעת מנזק בשמשה הקדמית או פריטים זרים, כגון מדבקות
- במקרים הבאים, ייתכן שהמערכת עם מצלמת ניטור הנהג לא תפעל כהלכה או אפילו לא תפעל בכלל:
- מצלמת ניטור הנהג מכוסה בכלוך או בפריטים זרים, לדוגמה מדבקות
- הנהג חובש משקפי שמש עם העברת אינפרה-אדום של פחות מ-70%
- מצלמת ניטור הנהג חשופה לטמפרטורות גבוהות במיוחד

## תקלה

אם יש תקלה במערכת, נורית  דולקת בלוח המדמים והמחווים, מופיעה הודעה ונשמע חיווי קולי. היוועץ במוסך.

 דולקת בלוח המדמים והמחווים מלווה בהודעה המציינת שיתכן כי המצלמה מכוסה.

עצור את הרכב ובדוק אם יש צורך לנקות את המצלמה.

אם  עדיין מאירה לאחר ניקוי המצלמה, היוועץ במוסך.

 דולקת בריכוז המדמים והמחווים בלוויית הודעה המציינת שמצלמת ניטור הנהג לא זיהתה את פני הנהג, לדוגמה, עקב משקפי שמש.

## מערכת עזר לזינוק בעלייה (HSA)

המערכת מסייעת למנוע תנועה לא מכוונת בעת תחילת נסיעה במעלה מדרון. בעת שחרור דוושת הבלמים לאחר עצירה במדרון, הבלמים ממשיכים לפעול למשך שתי שניות נוספות. הבלמים משתחררים באופן אוטומטי מיד כשהרכב מתחיל בהאצה.

## סיוע לבקרת מהירות (SSC)

מגביל המהירות אינו מאפשר לרכב לנסוע במהירות גבוהה ממגבלת המהירות המרבית שנקבעה.

ניתן להגדיר את המהירות המרבית למהירויות מעל 30 קמ"ש.

הנהג יכול להאיץ את הרכב עד למהירות שנקבעה מראש. יתכנו סטיות מהגבלת המהירות בעת נהיגה במורד מדרון.

ניתן לחרוג זמנית מהמהירות שנקבעה מראש על-ידי לחיצה חזקה על דוושת ההאצה.

### הפעלת המערכת



לחץ על



פעם אחת כדי להפעיל את מערכת בקרת השיוט.

המצב ומגבלת המהירות שנקבעה מראש מוצגים בריכוז המדים והמחווניים.

### בקרת שיוט

מערכת בקרת השיוט יכולה לאחסן בזיכרונה ולשמור על מהירויות נסיעה של מעל 40 קמ"ש. בנוסף, לפחות הילוך שלישי חייב להיות משולב בתיבת הילוכים ידנית מסוימות. בתיבת הילוכים אוטומטית, חייב להיבחר מצב D או הילוך שני ומעלה במצב M.

יתכנו סטיות מן המהירויות המאוחסנות בזיכרון בעת נהיגה במעלה או במורד שיפועים. המערכת תשמור על מהירות הרכב במהירות שהנהג קבע מראש, ללא הפעלה כלשהי של דוושת ההאצה.

ניתן לחרוג זמנית מהמהירות שנקבעה מראש על-ידי לחיצה חזקה על דוושת ההאצה. המצב והמהירות שנקבעה מראש מוצגים בריכוז המדים והמחווניים.

אל תשתמש במערכת בקרת שיוט כאשר לא רצוי לשמור על מהירות קבועה.

### הפעלת התפקודיות

קביעת המהירות על-ידי הנהג



אם המערכת פעילה, אפשר לשנות את מהירות הנסיעה המוגדרת על-ידי לחיצה על + כדי להגדיל את המהירות או על מצב- כדי להקטין את המהירות. לחיצה קצרה משנה את המהירות ב-1 קמ"ש, לחיצה ארוכה משנה את המהירות ב-5 קמ"ש.

ערך המהירות מצוין בריכוז המדים והמחווניים. ניתן להפעיל או להשבית את התפקוד בהתאמה אישית של הרכב עמוד 65.

סייען גילוי תמרורי דרכים עמוד 126

### חריגה ממגבלת המהירות

במקרה חירום, ניתן לחרוג ממגבלת המהירות על-ידי לחיצה על דוושת ההאצה בחוזקה עד סוף מהלכה. במקרה זה, ערך המהירות שנקבעה יבהב.

### הפסקת הפעולה של המערכת

לחץ על  : הבחירה במצב בקרת השיט תבוטל ונורית חייווי בקרת השיט בריכוז המדים והמחוונים תכבה. לחיצה פעמיים על **LIMIT** (מגביל) כדי להפעיל את מגביל המהירות משביתה את בקרת השיט. העברת מערכת ההצתה למצב מופסק מבטלת כל ערך מהירות מתוכנת שהוא.

### תקלה

במקרה של תקלה בבקרת השיט, המהירות תנוקה ובמקומה יבהבו מקפים. דאג לבדיקת המערכת במוסך. סיוע לזיהוי תמרוים ← עמוד 126

### (בקרת שיט אדפטיבית (ACC))

בקרת שיט מסתגלת היא שיפור של בקרת השיט עם מאפיין נוסף של שמירת מרחק עקיבה מסוים מאחורי הרכב שמלפניו.



היא משתמשת במצלמה הממוקמת בחלק העליון של השמשה הקדמית וביחידת רדאר בפגוש הקדמי כדי לזהות את כלי הרכב מלפניו. כשלא מתגלה אף רכב בנתיב הנסיעה,

העברת מערכת ההצתה למצב מופסק מבטלת כל ערך מהירות מתוכנת שהוא.

### חריגה מהמהירות שנקבעה

אפשר תמיד לנסוע במהירות גבוהה ממהירות השיט שנקבעה, באמצעות לחיצה על דושת ההאצה. כשמרפים מדושת ההאצה, שב הרכב לשמור על המהירות המאוחסנת.

### הפסקת התפקודיות

לחץ על  , בקרת השיט עוברת למצב השהיה ותוצג הודעה. כעת הרכב יפעל ללא בקרת השיט. בקרת השיט מושבתת, אבל אינה מופסקת. המהירות המאוחסנת האחרונה נשמרת בזיכרון, וכך ניתן לחזור אליה במועד מאוחר יותר. בקרת השיט תושבת באופן אוטומטי כאשר:

- דושת הבלמים לחוצה
- מהירות הרכב נמוכה מ-40 קמ"ש
- המערכת למניעת החלקת הגלגלים (ASR) או המערכת האלקטרונית לבקרת היציבות פועלת

- ידית בורר ההילוכים נעולה במצב N

### חזרה למהירות שנשמרה

לחץ על לחצני + או - של בקרת השיט.

שחרר את דושת ההאצה ותפקוד מגביל המהירות יופעל שוב לאחר שהמהירות תהיה נמוכה ממגבלת המהירות.

### הפסקת התפקודיות

לחץ על  , בקרת השיט נמצאת במצב השהיה והסמל נדלק. כעת הרכב יפעל ללא בקרת השיט. בקרת השיט מושבתת, אבל אינה מופסקת. המהירות המאוחסנת האחרונה נשמרת בזיכרון, וכך ניתן לחזור אליה במועד מאוחר יותר. בקרת השיט תושבת באופן אוטומטי כאשר:

- דושת הבלמים לחוצה
- מהירות הרכב נמוכה מ-40 קמ"ש
- המערכת למניעת החלקת הגלגלים (ASR) או המערכת האלקטרונית לבקרת היציבות פועלת

- ידית בורר ההילוכים נעולה במצב N

### חזרה למגבלת המהירות

לחץ על לחצני + או - של בקרת השיט.

### הפסקת הפעולה של המערכת

לחץ על  : הבחירה במצב בקרת השיט תבוטל ונורית חייווי בקרת השיט בריכוז המדים והמחוונים תכבה. לחיצה פעמיים על **LIMIT** (מגביל) כדי להפעיל את מגביל המהירות משביתה את בקרת השיט.

פועלת בקרת השיט המסתגלת כמו בקרת שיט רגילה.

בקרת השיט המסתגלת מאטה את רכבך באופן אוטומטי כשהוא מתקרב לרכב שנוסע במהירות נמוכה יותר. לאחר מכן היא מתאימה את מהירות הנסיעה לזו של המכונית שמלפנים בהתאם למרחק העקיבה שנבחר. מהירות הנסיעה מוגברת או מופחתת בהתאם לזו של הרכב שמלפנים, מבלי לחרוג ממהירות השיט שנקבעה. יתכן שתופעל בלימה מוגבלת ואורות הבלימה יאירו.

אם הרכב שלפנים מאיץ או משנה נתיב, בקרת השיט המסתגלת מאיצה בהדרגה את הרכב שלך כדי לחזור אל המהירות המאוחסנת שנקבעה. אם הנהג מפעיל את מחווני הכיוון כדי לעקוף כלי רכב אטי יותר, בקרת השיט המסתגלת מאפשרת לרכב להתקרב זמנית אל הרכב שלפנים כדי לסייע לביצוע העקיפה שלו. אולם, לא תותר חריגה ממהירות שנקבעה. אם הרכב שמלפנים נע לאט מדי ולא ניתן לשמור יותר על מרחק העקיבה שנבחר, יושמע צלצול אזהרה ותוצג הודעה. ההודעה מנחה את הנהג לקחת לידייו את השליטה ברכב. המערכת מסוגלת לבלום את הרכב עד לעצירה מלאה. בהתאם לגרסה, המערכת יכולה להאיץ את הרכב באופן אוטומטי לאחר עצירה מלאה.

### ⚠ אזהרה

אורות הבלמים נדלקים אם הרכב מאט על-ידי בלימת חירום פעילה. אם אורות הבלמים אינם תקינים, המערכת אינה פועלת.

**הפעלת המערכת**



בחירה/ביטול של בקרת שיט בלבד או Drive Assist Plus (בהתאם לגרסה)



הפעלת/השהיית בקרת השיט בהגדרת המהירות שנשמרה קודם בזיכרון. אישור התנתע הרכב מחדש לאחר הדממה אוטומטית (גרסאות עם מערכת Stop & Go)



גדלת הגדרת המהירות (אם השלט האוטומטי מופעל) הפעלת שלט המהירות בתהליך (אם שלט המהירות מנוטרל)



הפחתת של הגדרת המהירות (אם השלט האוטומטי מופעל) הפעלת שלט המהירות בתהליך (אם שלט המהירות מנוטרל)



הפעלת בקרת השיט מתבצעת השתמש במהירות המומלצת על ידי פונקציית זיהוי תמרורי דרכים



תצוגה וקביעת תצורה של הגדרת מרחק בין כלי רכב



ניתן להפעיל או להשבית את התפקוד בהתאמה אישית של הרכב עם 71. סיען גילוי תמרורי דרכים עם 126.

### חריגה מהמהירות שנקבעה

אפשר תמיד לנסוע במהירות גבוהה ממהירות השיט שנקבעה, באמצעות לחיצה על דוושת ההאצה. כשמרפים מדוושת ההאצה, שב הרכב לשמור על המהירות המאוחסנת. אם יש רכב אטי יותר מלפנים, מוחזר מרחק העקיבה שבחר הנהג.

בעת חריגה מהמהירות שנקבעה, ערך המהירות שנקבעה יבהבה במסך בקרת השיט המסתגלת.

### ⚠ אזהרה

לחיצה על דוושת ההאצה תשבית את הבלימה האוטומטית שמפעילה המערכת. מתקבל חייווי על כך בצורת אזהרה מוקפצת בריכוז המדים והמחוונים.

### חזרה למהירות המקורית שאוחסנה

לחץ על **||** או על **OK** כדי להפעיל מחדש את בקרת השיט המסתגלת לפי המהירות המאוחסנת בזיכרון.

יש להתאים את מרחקי העקיבה או להפסיק את פעולת המערכת כשהתנאים השוררים מחייבים זאת.

### גילוי רכב מלפנים

אם המערכת מזהה רכב בנתיב הנסיעה, סמל בקרת השיט האדפטיבית המוצג בריכוז

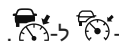

המדיום והמחוננים ישתנה מ- ל-.

### הפסקת התפקודיות

לחץ II

פעולת בקרת השיט המסתגלת תופסק, אבל לא תושבת. המהירות הקבועה האחרונה שאוחסנה תישמר בזיכרון לשימוש במועד מאוחר יותר.

בקרת השיט המסתגלת תושבת באופן אוטומטי במקרים הבאים:

- דושת הבלם לחוצה
- המערכת למניעת החלקת הגלגלים (ASR) או המערכת האלקטרונית לבקרת היציבות פועלת
- הילוך אחורי משולב, N נבחר
- בלם החניה החשמלי משולב
- חגורת בטיחות משוחררת
- דלת הנהג פתוחה

### אזהרה ⚠

כשפעולת המערכת מופסקת או מושבתת, הרכב אינו מוחזק עוד במצב נייח והוא עלול להתחיל לנוע. עליך להיות מוכן תמיד להפעלה ידנית של הבלמים כדי להחזיק את הרכב במצב נייח. אסור לעזוב את הרכב כשהוא מוחזק במצב נייח על ידי בקרת השיט המסתגלת. שלב תמיד את ידית בורר ההילוכים למצב P והעבר את מערכת ההצתה למצב מופסק לפני עזיבת הרכב.

### קביעת מרחק העקיבה

כשבקרת השיט המסתגלת מגלה רכב אטי יותר בנתיב הנסיעה של רכבך, היא מתאימה את מהירות הנסיעה של רכבך ושומרת על מרחק העקיבה שבחר הנהג. ניתן להגדיר את מרחק העקיבה למרחק קצר (פס אחד), בינוני (2 פסים) או ארוך (3 פסים). אם המנוע פועל ובקרת השיט המסתגלת אופשרה (אפור) או פעילה (ירוק), ניתן לשנות את הגדרת מרחק העקיבה: ניתן להגדיר את המרחק בהתאמה האישית של הרכב ← עמוד 71. מרחק העקיבה שנקבע מצוין באמצעות עמודות מלאות בעמוד של בקרת השיט המסתגלת.

### אזהרה ⚠

הנהג מקבל על עצמו אחריות מלאה לשמירה על מרחק העקיבה המתאים בהתבסס על תנאי התנועה, מזג האוויר והראות.

### בקרת שיט מסתגלת בכלי רכב עם תיבת הילוכים אוטומטית

בכלי רכב המצוידים בתיבת הילוכים אוטומטית, בקרת השיט המסתגלת מאפשרת לשמור על המרחק הנבחר מאחורי רכב בולם עד להגעה לעצירה מלאה.

אם המערכת עצרה את הרכב שלך מאחורי כלי רכב אחר, אזי המהירות שנקבעה תוחלף

בנורית חייווי ירוקה (A). הסמל מצייין כי הרכב מוחזק באופן אוטומטי במצב עצירה.

כאשר הרכב שמלפנים מתחיל לנסוע בתוך מספר שניות ותנאי התנועה מאפשרים התנועה מחדש של הרכב, פעולת בקרת השיט פעילה מתחדשת באופן אוטומטי.

אם הרכב מלפנים עצר למשך פרק זמן ממושך והתחיל שוב בנסיעה קדימה, נורית החיווי

הירוקה (A) תהבהב ויושמע צלצול אזהרה כדי להזכיר שיש לבדוק את מצב התנועה לפני שמתחילים שוב בנסיעה.

כשהרכב שמלפנים מתחיל לנסוע, לחץ על דושת ההאצה או לחץ על i כדי להתחיל מחדש בבקרת שיט מסתגלת.

אם הרכב עצר למשך יותר מחמש דקות או אם דלת הנהג נפתחה וחגורת הבטיחות של הנהג אינה חגורה, בלם החניה החשמלי מופעל באופן אוטומטי כדי להחזיק את הרכב. נורית החיווי

(P) תידלק. לשחרור בלם החניה החשמלי, לחץ על דושת ההאצה.

בלם חניה חשמלי ← עמוד 80

## הפסקת הפעולה של המערכת

לחץ לחיצות עוקבות על  עד לבחירת המצב המתאים להפסקת הסיוע.

## אחריות הנהג

- השתמש בבקרת השיוט המסתגלת בזוהרות בזמן נסיעה בדרכים מפותלות או הרריות, משום שהרכב שמלפנים עלול לצאת מ"שדה הראייה" של המערכת ויחלוף זמן עד שניתן יהיה לשוב ולגלות אותו.
- אסור להשתמש במערכת בדרכים חלקלקות משום שהיא עלולה לגרום לשינויים מהירים באחיות הצמיגים (החלקה של גלגלים) ואתה עלול לאבד את השליטה על הרכב.
- אסור להשתמש בבקרת השיוט המסתגלת בתנאים של גשם, שלג או אבק רב, משום שחיישן הרדאר עלול להתכסות בשכבה של מים, אבק, קרח או שלג. הראות תפחת או שלא תהיה ראות כלל. כאשר החיישן מוסתר יש לנקות את כיסוי החיישן.
- אסור להשתמש במערכת כאשר הגלגל החליף נמצא בשימוש.

## מגבלות המערכת

## ⚠ אזהרה

כוח הבלימה האוטומטית של המערכת אינו מאפשר בלימה חזקה וייתכן שרמת הבלימה לא תספיק למנוע התנגשות.

השבת את המערכת במצבים הבאים:

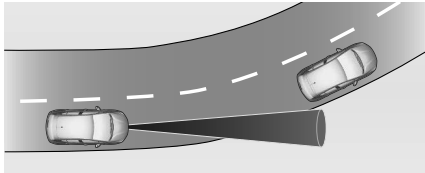

- בעת נסיעה בעקומה חדה
- בעת התקרבות אל מעגל תנועה
- בעת נסיעה אחר כלי רכב שהמערכת אינה מזהה, לדוגמה, אופנוע
- כאשר הרכב שמלפנים מאט בפתאומיות
- כאשר רכב חותך בפתאומיות בין הרכב שלך לבין הרכב שמלפנים

## שיקולים בנסיעה הררית

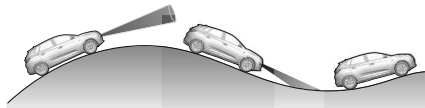

## ⚠ אזהרה

אל תשתמש בבקרת שיוט מסתגלת בנסיעה בכבישים הרריים תלולים.

ביצועי המערכת בנסיעה במדרון תלויים במהירות הנסיעה של רכבך, בעומס על הרכב, בתנאי התנועה ובשיפוע הדרך. במהלך נסיעה

• בעקבות מעבר מהיר בין נתיבים חולף זמן מה עד שמתגלה הרכב הבא שנוסע מלפנים. כך שיתכן שיתגלה רכב חדש מלפנים אך המערכת תאיץ את רכבך במקום לבלום אותו.

- בקרת השיוט המסתגלת מתחשבת רק בכלי רכב הנוסעים באותו הכיוון.
- בקרת השיוט המסתגלת אינה מתחשבת בהולכי רגל ובעלי חיים בנוגע לבלימה ולתחילת נסיעה.
- בקרת השיוט המסתגלת מתחשבת בכלי רכב ניידים רק במהירות נמוכה.
- אסור להשתמש בבקרת השיוט המסתגלת בעת גרירת גרור.
- אסור להשתמש בבקרת שיוט מסתגלת בכבישים בעלי שיפוע של יותר מ-10%.
- מכיוון ששדה הגילוי של הרדאר הוא צר למדי, ייתכן שהמערכת לא תגלה:
- כלי רכב צרים, לדוגמה, אופנועים, קטנועים וכו'
- כלי רכב שאינם נוסעים במרכז הנתבי
- כלי רכב הנכנסים לפנייה
- כלי רכב היוצאים פתאום לכביש

המצב ומגבלת המהירות שנקבעה מראש מוצגים בריכוז המדים והמחוונים.

### הפעלת המערכת



לחץ פעם אחת על  כדי להפעיל את מערכת בקרת השיוט. לחץ פעמיים על Limit כדי להפעיל את מגביל המהירות.

התייעץ במוסך כדי לבדוק ולכוונן את מיקום יחידת הרדאר.

### אזהרה

השימוש בתמיכת לוחית רישוי על הפגוש הקדמי עשוי להשפיע על התפקודיות התקינה של יחידת רדאר. כששתמשים בתמיכת לוחית רישוי, פעל לפי הסימונים שעל הפגוש הקדמי.

### תקלה

במקרה של תקלה בבקרת השיוט המסתגלת, נורית אזהרה מאירה בלוח המדים והמחוונים יחד עם הודעת אזהרה וחיווי קולי. ייתכן שזיהוי הגבלת המהירות לא יפעל כהלכה אם התמרורים אינם תואמים לאמנת וינה לתמרורי דרך ורמזורים. דאג לבדיקת המערכת במוסך. כאמצעי בטיחות, אל תשתמש במערכת אם אורות הבלמים אינם תקינים. אל תשתמש במערכת אם הפגוש הקדמי פגום.

### מגביל מהירות

מגביל המהירות אינו מאפשר לרכב לנסוע במהירות גבוהה ממגבלת המהירות המרבית שנקבעה. ניתן לקבוע מהירות מרבית למהירות בין 30 קמ"ש ל-180 קמ"ש. הנהג יכול להאיץ את הרכב עד למהירות שנקבעה מראש. יתכנו סטיות מהגבלת המהירות בעת נהיגה במורד מדרון. ניתן לחרוג זמנית מהמהירות שנקבעה מראש על-ידי לחיצה חזקה על דוושת ההאצה.

באזורים גבעיים ומדרונות, ייתכן שהמערכת לא תגלה רכב בנתיב הנסיעה שלך. בעת נסיעה במעלה תלול ייתכן שיהיה עליך להשתמש בדוושת ההאצה כדי לשמור על מהירות הנסיעה של הרכב. בנסיעה במורד ייתכן שיהיה עליך לבלום כדי לשמור על מהירות הנסיעה או להפחית אותה. זכור שבעקבות הפעלה של הבלמים נפסקת פעולת המערכת.

### יחידת רדאר

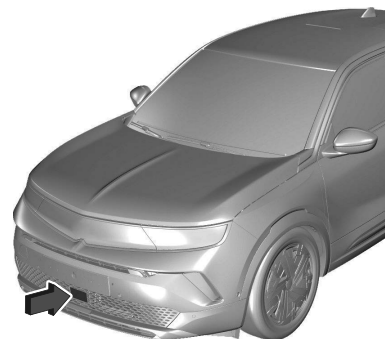

יחידת הרדאר ממוקמת במרכז הפגוש הקדמי.

### אזהרה

יחידת הרדאר כווננה בקפידה בעת הייצור. לכן, במקרה של התנגשות חזיתית, אל תשתמש במערכת. הפגוש הקדמי עשוי להיראות שלם וללא פגע, אך ייתכן שהחיישן שמאחור הושפע לרעה ועלול להגיב בצורה שגויה. לאחר תאונה,

## הפעלת התפקודיות

## קביעת המהירות על-ידי הנהג



לחץ פעם אחת על  כדי להפעיל את מערכת בקרת השיוט.

ניתן לשנות את המהירות שנקבעה מראש על ידי לחיצה על + כדי להגדיל את המהירות או על - כדי להקטין אותה. לחיצה קצרה משנה את המהירות ב-1 קמ"ש, לחיצה ארוכה משנה את המהירות ב-5 קמ"ש.

לחץ על + או על - כדי להפעיל.

לחץ על  כדי להפעיל בתוך אותו מחזור הצתה.

## חריגה ממגבלת המהירות

במקרה חירום, ניתן לחרוג ממגבלת המהירות על-ידי לחיצה על דוושת ההאצה בחוזקה עד סוף מהלכה. במקרה זה, ערך המהירות שנקבעה יבהב.

שחרר את דוושת ההאצה ותפקוד מגביל המהירות יופעל שוב לאחר שהמהירות תהיה נמוכה ממגבלת המהירות.

## הפסקת התפקודיות

לחץ על , מגביל המהירות עובר למצב השהיה ותוצג הודעה. כעת הרכב יפעל ללא מגביל המהירות. מגביל המהירות מושבת, אבל אינו מופסק. המהירות המאוחסנת האחרונה נשמרת בזיכרון, וכך ניתן לחזור אליה במועד מאוחר יותר.

## חזרה למגבלת המהירות

לחץ על  על + / -

## הפסקת הפעולה של המערכת

לחץ , הבחירה במצב מגביל המהירות תבוטל וחיווי מגבלת המהירות יכבה.

## תקלה

במקרה של תקלה במגביל המהירות, ערך המהירות יימחק ובמקומו יבהבו מקפים. דאג לבדיקת המערכת במוסך.

## סיוע לזיהוי תמרורים (TSA)

 **אזהרה**



התמרור הממשי יקבל תמיד עדיפות על התמרור המוצג בריכוז המדים והמחווים.

קיימות שתי מערכות שונות, בהתאם לגרסה.

## מערכת הגבלת מהירות 1



מערכת זו משתמשת במצלמה שבחלק העליון של השמשה הקדמית ובמערכת הניווט המשולבת של הרכב, מזהה וקוראת את תמרורי הגבלת המהירות ואת תמרורי סיום הגבלת המהירות בלוח המחוונים. ניתן להפעיל או להשבית את המערכת בתצוגת



המידע דרך הגדרות הרכב  תצוגת המידע  עמוד 65

אם המערכת פעילה אבל אינה מזהה תמרור הגבלת מהירות, יוצג התמרור הבא:



אם הרכב חורג ממגבלת המהירות ביותר מ-5 קמ"ש, מגבלת המהירות המוצגת מהבהבת במשך 10 שניות בערך. מגביל מהירות  עמוד 119 בקרת שיט  עמוד 120 בקרת שיט מסתגלת  עמוד 121

## עדכון נתוני מפת הניווט

לשמירה על ביצועי המערכת, יש לעדכן את מפת הניווט במרווחי זמן קבועים. עדכון מפת הניווט זמין פעמיים בשנה.

המצלמה. אם  עדיין מאירה לאחר ניקוי המצלמה, היוועץ במוסך.

### תנאי הפעלה

כדי לספק מידע מגבלת מהירות עדכני למדינה, הרכב חייב לזהות את המדינה בה הוא נמצא. אם רשימת המדינות המתאימות זמינה בתצוגת המידע, יש לבחור את המדינה המתאימה באופן ידני. אחרת, המדינה תיבחר באופן אוטומטי. כדי לקבל מידע מגבלת מהירות תקף, המיקום הנוכחי של הרכב נשלח דרך יחידת הטלמטיקה והוא נמחק מיד אחרי העיבוד. מעקב אחר מיקום הרכב אינו אפשרי בכל עת. הדבר אינו מושפע על-ידי הגדרות הפרטיות של Opel Connect.

### הערה

ניתן לדווח על מידע שגוי על מגבלת מהירות קבועה באתר האינטרנט שלנו.

### עדכון נתונים

לשמירה על ביצועי המערכת, יש לעדכן את תוכנת הרכב ואת מפת הניווט במרווחי זמן קבועים.

עדכון מפת הניווט זמין פעם בשנה. מידע נוסף זמין בפרק מערכת המידע והבידור. לעדכון תוכנת הרכב יש להיוועץ במוסך.

### תמרוורים אחרים



המערכת מזהה תמרוורים ומציגה אותם בדף מסוים בריכוז המדים והמחוונים.

אם מסופקת מגבלת מהירות חדשה, יושמע צלצול אימות. אפשר להפעיל/להשבית את צלצול האימות בתצוגת המידע.

תצוגת המידע  עמוד 65

אם נוסעים במהירות של לפחות 20 קמ"ש וחורגים ממגבלת המהירות, מגבלת המהירות המוצגת בריכוז המדים והמחוונים תהבהב ויישמע אות קולי לאחר זמן מסוים. זמן ההתרחשות משתנה. ההבהוב והאות הקולי יסתיימו לאחר מספר שניות. עקב דרישות החוק, אפשר לבטל את חייוי האזהרה הקולי רק עד ההפעלה הבאה של מתג ההצתה.

ניתן לבצע את ההשבתה באמצעות תצוגת

המידע או באמצעות קיצור הדרך  3X אם נקבע בהגדרות הרכב  עמוד 71.

אם האות הקולי הושבת,  מאירה למשך מספר שניות.

מגביל מהירות  עמוד 119

בקרת שיוט  עמוד 120

בקרת שיוט מסתגלת  עמוד 121

### תקלה

אם יש תקלה במערכת,  דולקת בריכוז המדים והמחוונים, הודעה מופיעה ומושמע אות קולי. היוועץ במוסך.

 דולקת בלוח המדים והמחוונים מלווה בהודעה המציינת שיתכן כי המצלמה מכוסה. עצור את הרכב ובדוק אם יש צורך לנקות את

מידע נוסף זמין בפרק מערכת המידע והבידור  עמוד 67.

### מערכת הגבלת מהירות 2 (תואמת את תקנת הבטיחות הכללית האירופאית)

מערכת זו מציגה באופן קבוע את מידע מגבלת המהירות בריכוז המדים והמחוונים, ללא תלות במהירות הרכב.

בהצגת מידע הגבלת המהירות מעורבות המערכות הבאות, תלוי בגרסה:

- מצלמה בחלק העליון של השמשה הקדמית
- מערכת הניווט המשולבת של הרכב
- שירות טלמטיקה

אם נוסעים בכביש ללא מגבלת מהירות, כמו למשל בכבישים מהירים בגרמניה, מוצג הסימון הבא:

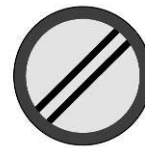

אם לא ניתן לספק מידע מגבלת מהירות, מוצג הסימון הבא:

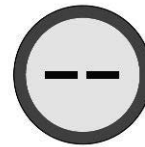



ניתן להפעיל או להפסיק את פעולת המערכת בהתאמה אישית של הרכב.  
בתצוגת המידע ← עמוד 65

### מגבלות המערכת

ייתכן שסייען גילוי תמרורי הדרכים לא יפעל כהלכה כאשר:

- נסיעה בכבישים מתפתלים או הרריים
- נהיגה עם שרשרות שלג
- אזור השמשה הקדמית, בו נמצאת המצלמה הקדמית, אינו נקי או מושפע מפריטים זרים, לדוגמה מדבקות
- הראות מוגבלת בגלל תנאי מזג האוויר, כמו למשל ערפל, גשם או שלג
- הרכב לפנים מרסס מים מסביבו
- אור מסנוור, למשל אור שמש חזק או תאורה מלאכותית מכוונים היישר לעדשת המצלמה
- מגבלת המהירות צבועה על משטח הכביש
- תמרורי הדרכים מכוסים במלואם או חלקית או שקשה להבחין בהם
- שלטי התנועה מותקנים בצורה לא נכונה, ניווקו או הוסרו

- התמרורים אינם תואמים לאמנת וינה לתמרורי דרך ורמזורים
- בהתאם לגרסה, נתוני מפת הניווט עשויים להיות לא בתוקף

### זהירות

המערכת נועדה לסייע לנהג לזהות תמרורי דרכים מסוימים בעת נהיגה בתחום מהירויות מוגדר. אל תתעלם מתמרורי דרכים שאינם מוצגים על ידי המערכת.  
אל תאפשר למאפיין מיוחד זה לפתוחך להסתכן במהלך הנהיגה.  
התאם תמיד את מהירות הנסיעה לתנאי הדרך, לתנועה ולמזג האוויר.  
מערכות הסיוע לנהג אינן פוטרות את הנהג מן האחריות המלאה לתפעול הרכב.  
בזמן נסיעה במדינה אחרת, ודא שהרכב משתמש ביחידות המהירות בהן משתמשים במדינה המתאימה. אם נדרש, בחר את יחידות המידה המתאימות בתצוגת המידע.

## מערכת ניטור לחץ בצמיגים (TPMS)

מערכת זיהוי אבדן לחץ אוויר בצמיגים בודקת ברציפות את מהירות הסיבוב של כל ארבעת הגלגלים ומפיקה אזהרה במקרה של לחץ נמוך בצמיג כאשר הרכב בניסיעה. זה מתבצע על-ידי השוואת היקף הגלגול של הצמיג אל ערכי ייחוס ואותות נוספים.

אם צמיג מאבד לחץ, נורית הבקרה (!) מאירה והודעת אזהרה מופיעה בריכוז המדים והמחווונים.

נורית חיווי (!) ← עמוד 57 .

במקרה זה הקטן את מהירות הנסיעה, והימנע מפניות חדות ומבלימות עזות.  
עצור במקום בטוח בהזדמנות הראשונה ובדוק את לחץ האוויר בצמיג.  
לאחר כוונן לחץ האוויר בצמיגים, אתחל את המערכת כדי לכבות את נורית הבקרה ולהפעיל מחדש את המערכת.  
אם ממשיכה להופיע תקלה, פנה למוסך שירות מורשה. המערכת אינה פועלת כאשר קיימת תקלה ב-ABS או במערכת האלקטרונית לבקרת היציבות או אם משתמשים בגלגל חליף זמני. לאחר התקנה מחדש של צמיג, בדוק את לחץ האוויר בצמיגים כאשר הצמיגים קרים ואתחל את המערכת.

### זהירות

מערכת זיהוי אבדן לחץ אוויר בצמיגים מזהירה רק במקרה של גילוי לחץ אוויר נמוך בצמיגים, ולא נועדה להוות תחליף לתחזוקה סדירה של הצמיגים על-ידי הנהג.

### אתחול המערכת

לאחר תיקון לחץ האוויר בצמיגים או החלפת גלגל, חובה לאתחל את המערכת כדי ללמוד ערכי ייחוס חדשים של ההיקף:

1 ודא תמיד שכל ארבעת הצמיגים מנופחים ללחץ הנכון.

2 הפעל את בלם החניה.

3 אתחל את המערכת באמצעות תצוגת המידע  $\rightarrow$  עמוד 65.

4 האתחול יאושר בחיווי קופץ.

לאחר האתחול, המערכת מכיילת באופן אוטומטי את לחצי האוויר החדשים בצמיגים במהלך הנהיגה. לאחר נהיגה ארוכה יותר, המערכת תותאם ותנטר את הלחצים החדשים. בדוק תמיד את לחץ האוויר בצמיגים כשהצמיגים קרים. חובה לאתחל את המערכת כאשר:

- לחץ האוויר בצמיגים השתנה

- תנאי העומס השתנו

- מיקום הגלגלים שונה או הם הוחלפו

המערכת לא תתריע מיד על התפוצצות צמיג או ירידת לחץ מהירה. מצב זה נגרם עקב זמן החישוב הנדרש.

## במקרה חירום

מאותתי אזהרה.....	130
סיוע ושירותי מצוקה.....	130
ביצוע שיחת חירום.....	130
Opel Connect .....	131
שיחת חירום אוטומטית (ECall).....	131
ערכת משולש אזהרה .....	131
הרמת הרכב על מגבה והחלפת גלגל .....	131
רשימת כלים .....	132
גלגל חלופי .....	133
ערכת תיקון צמיגים.....	136
התנעה באמצעות כבלים .....	139

## מאותתי אזהרה

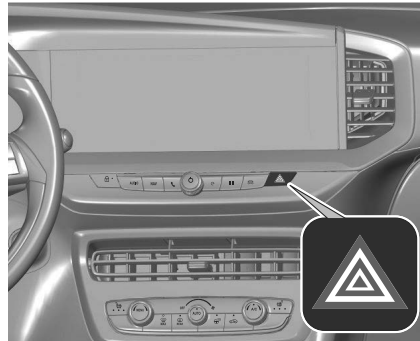

מופעל בלחיצה על  בעת בלימת חירום, מהבהבי החירום מופעלים באופן אוטומטי בהתאם לעוצמת ההאטה. הם מופסקים באופן אוטומטי, ברגע שהרכב מאיץ שוב.

## סיוע ושירותי מצוקה

Opel Connect כולל מספר רב של שירותים מקושרים, שניתן לגשת אליהם באמצעות יישום, באופן מקוון או בתוך הרכב.

### הערה

היישום Opel Connect אינו זמין בכל השווקים. לקבלת מידע נוסף, פנה למוסך שלך.

### הערה

תפקוד מלא של Opel Connect מותנה ברישום ובהפעלה נאותה.

שירותים מקושרים יכולים לכלול מידע ניווט חי כדוגמת מידע תנועה מקוון ומצב הרכב, וכן מידע כדוגמת התראות שיש לבצע טיפולי תחזוקה.

שירותים זמינים ברכב כוללים גם שיחת חירום ושיחת סיוע. תפקודים אלה מופעלים באופן אוטומטי. קיימים תנאים והתניות ישימים.

שיחת חירום ← עמוד 130

כדי להתחבר לשירותים המחוברים הזמינים, יש להגדיר כראוי את הגדרות הקישוריות והפרטיות.

הגדרות קישוריות ← עמוד 68

הגדרות פרטיות ← עמוד 131

## ביצוע שיחת חירום

### הערה

כדי שהמערכת תהיה זמינה ותפקודית, היא מחייבת שמערכת החשמל ברכב תפעל וקיום של שירות סלולרי ותקשורת לוויינים GPS או GLONASS. בהתאם לסוג הצידוד, משתמשים בסוללת גיבוי.

### הערה

השירות זמין רק בשווקים המחייבים זאת לפי חוק.

יתרה מזאת, הוא תלוי בזמינות מרכזי החירום ובתשתית הקיימת במדינה.

## נורית LED לציון המצב, בקונסולה העלית

מאירה בירוק ובאדום ונכבית לאחר פרק זמן קצר, לאחר שמתג ההצתה הועבר למצב מופעל: המערכת פועלת כהלכה.

מאירה באדום: קיימת תקלה במערכת.

פנה למוסך.

## ערכת משולש אזהרה

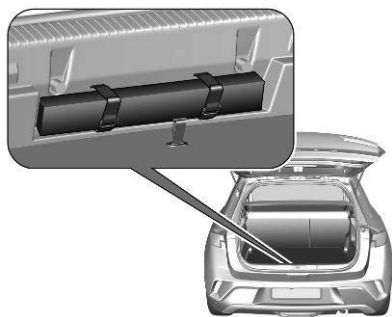

אחסן את משולש האזהרה במרווח בחלק האחורי של אזור המטען ואבטח אותו באמצעות רצועת ה-Velcro®.

## הרמת הרכב על מגבה והחלפת גלגל

בצע את ההכנות הבאות וציית למידע הבא:

- חנה את הרכב על משטח אופקי, קשיח ולא חלקלק. חובה לכוון את הגלגלים הקדמיים ישר לפנים.
- הפעל את בלם החניה ושלב הילוך ראשון, הילוך אחורי או P.
- הצב סד עצירה מתחת לגלגל הנמצא בצד הנגדי ובאלכסון לגלגל שיש להחליף.

שירותים נגישים בתוך הרכב כוללים גם שיחת חירום והודעה על תקלה המשביתה את הרכב. תפקודים אלה מופעלים באופן אוטומטי. קיימים תנאים והתניות ישימים. שיחת חירום ← עמוד 130.

### שיחת תקלה משביתה

לחיצה על הלחצן  בקונסולה העילית למשך יותר משתי שניות תחבר אותך לספק שירותי דרך. לקבלת מידע על הכיסויים והיקף השירותים של שירותי הדרך, עיין במידע המסופק על-ידי סוכנות אופל יחד עם טופס ההזמנה.

### הגדרות פרטיות

ניתן להגדיר את הגדרות הפרטיות של Opel Connect. הדבר ישפיע על מערך הנתונים הנשלחים, כמו למשל במקרה שמופעלת שיחת תקלה משביתה. לא תהיה השפעה על תפקוד שיחת החירום וסייען גילוי תמרורי הדרכים. בהתאם לגרסה, ניתן לשנות את הגדרות הפרטיות על-ידי לחיצה בו-זמנית על  ו-SOS בקונסולה העילית או באמצעות תפריט הגדרות המערכת במסך המגע או במרכז המידע.

### שיחת חירום אוטומטית (ECall)

#### הודעה אוטומטית על תאונות

במקרה של תאונה תוך הפעלת כרית אוויר וללא נזק לחומרה הנדרשת, תיווצר שיחת חירום אוטומטית ותישלח הודעה אוטומטית על תאונה לנקודת PSAP הבאה.

המבהבת באדום: יש להחליף את סוללת הגיבוי. פנה למוסך.

### שיחת חירום

תפקוד שיחת חירום ייצור חיבור לנקודת המענה הקרובה ביותר של שירותי החירום (PSAP).

מערכת נתונים מינימלית הכוללת את מידע הרכב והמיקום יישלחו לנקודת PSAP. במקרה חירום, לחץ על הלחצן SOS האדום בקונסולה העילית למשך יותר משתי שניות. נורית ה-LED תהבהב בירוק כדי לאשר כי נוצר חיבור לנקודת PSAP הקרובה ביותר. נורית ה-LED מאירה קבוע כל עוד השיחה פעילה. לחיצה נוספת על לחצן SOS תסיים את השיחה.

נורית ה-LED תכבה.

### Opel Connect

Opel Connect כולל מספר רב של שירותים מקושרים, שניתן לגשת אליהם באמצעות יישום, באופן מקוון או בתוך הרכב.

#### הערה

היישום Opel Connect אינו זמין בכל השווקים. לקבלת מידע נוסף, פנה למוסך שלך.

#### הערה

תפקוד מלא של Opel Connect מותנה ברישום ובהפעלה נאותה.

שירותים מקושרים יכולים לכלול מידע ניווט כדוגמת מידע תנועה מקוון ומצב הרכב, וכן מידע כדוגמת התראות שיש לבצע טיפולי תחזוקה.

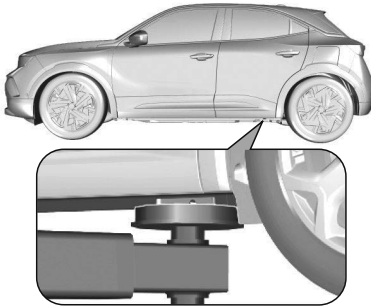

הזרוע האחורית של מגבה המוסך ממורכזת מתחת לנקודת ההרמה הרלוונטית של הרכב.



הזרוע הקדמית של מגבה המוסך ממורכזת מתחת לנקודת ההרמה הרלוונטית של הרכב.

### רשימת כלים

כלי העבודה של הרכב נמצאים בתיק הכלים שעל השטיח, בארגז הכלים שמתחת לשטיח או בתיבה מתחת לכיסוי הרצפה בתא המטען.



מומנט ההידוק עבור חישוקי גלגל מסגסוגת הוא 115 ניוטון-מ'.



מומנט ההידוק עבור חישוקי גלגל מפלדה הוא 115 ניוטון-מ'.

השתמש בבורגי הגלגל המתאימים לגלגלים.

#### מיקומי הגבהה

מיקומי ההגבהה המוצגים מתייחסים לשימוש בזרועות הרמה ובמגבהי עזר המשמשים להחלפת צמיגי חורף/קיץ.

- אם הקרקע עליה חונה הרכב רכה, הנח קרש חזק (בעובי של 1 ס"מ בערך) מתחת למגבה.
- הוצא חפצים כבדים מהרכב לפני ההגבהה.
- אין לאפשר שהיית אנשים וחיות מחמד ברכב בעת הגבהתו בעזרת מגבה.
- אסור, בשום מצב לזחול מתחת לרכב.
- המוגבה באמצעות מגבה.
- אל תתניע את הרכב כשהוא מוגבה על ידי מגבה.
- לפני הברגת בורגי הגלגל, נקה אותם.

#### אזהרה ⚠

אל תמרח משחת סיכה על תבריג בורגי הגלגל.

#### מומנטי הידוק

#### אזהרה ⚠

במקרה של החלפת גלגלים, הקפד תמיד להשתמש בבורגי הגלגל הנכונים. כשמתקינים את הגלגל החליף לשימוש זמני, אפשר גם להשתמש בברגים המיועדים לחישוקי סגסוגת.

בהתאם לחומר חישוב הגלגל, משתמשים בשני סוגי ברגים שונים.

## גלגל חלופי

ניתן לסווג את הצמיג החליף כצמיג לשימוש זמני בהתאם למידותיו בהשוואה למידות הצמיגים הנוטרים ברכב ולתקנות הנהוגות בארץ בה אתה נמצא. במקרה זה, ישמה מהירות מרבית מותרת, אפילו שאין על הגלגל החליף תווית המציינת זאת. אם קיימת תווית על הגלגל החליף, המהירות המותרת עדיין תלויה בתקנות המדינה. התקן רק צמיג חליף זמני אחד. נהג בפניות באיטיות. אל תשתמש בצמיג הזמני לפרק זמן ממושך.

### זהירות

השימוש בגלגל חליף שקטן מן הגלגלים האחרים או בשילוב עם צמיגי חורף, עלול להשפיע על השליטה ברכב. דאג להחלפת הצמיג הפגום בהקדם האפשרי.

הגלגל החלופי מאוחסן בתא המטען מתחת לכיסוי הרצפה. להסרה:

- 1 פתח את כיסוי הרצפה ← עמוד 153
- 2 הסר את הכיסוי (1), סובב את התיבה (2) והסר אותה.

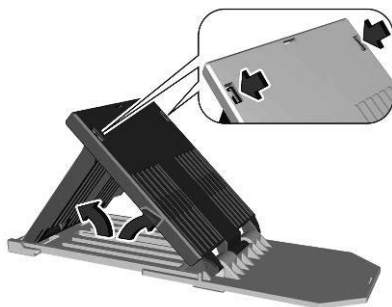

כדי להשתמש בסד, פתח את החלקים וחבר אותם יחד.

### רכב ללא גלגל חליף

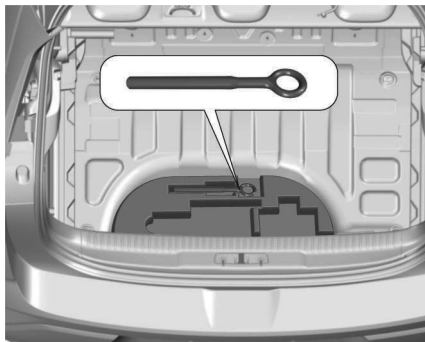

טבעת הגרירה ממוקמת בארגז מתחת לכיסוי הרצפה בתא המטען. ערכת תיקון צמיגים ← עמוד 136.

### רכב עם גלגל חלופי

פתח את תא המטען.

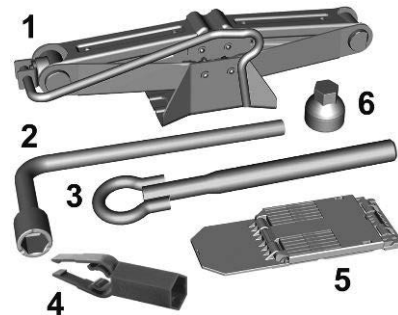

כלי העבודה נמצאים בתיק הכלים על השטיח או בארגז הכלים שמתחת לשטיח:

- מגבה (1)
- מפתח גלגלים (2)
- אוזן גרירה (3)
- מסיר מכסי בורג גלגל (4)
- סד (5)
- מתאם לאומי נעילת הגלגלים (6)

- הצב סד עצירה מתחת לגלגל הנמצא בצד הנגדי ובאלכסון לגלגל שיש להחליף.
- הסר את גלגל החליוף.
- אסור בשום מצב להחליף יותר מגלגל אחד בו-זמנית.
- השתמש במגבה רק כדי להחליף גלגלים במקרה של נקר, ולא להחלפה עונתית של צמיגי חורף או קיץ.
- המגבה אינו זקוק לתחזוקה.
- אם הקרקע עליה חונה הרכב רכה, הנוח קרש חזק (בעובי של 1 ס"מ בערך) מתחת למגבה.
- הוצא חפצים כבדים מהרכב לפני ההגבה.
- אין לאפשר שהיית אנשים וחיות מחמד ברכב בעת הגבתו בעזרת מגבה.
- אסור, בשום מצב ליחול מתחת לרכב המוגבה באמצעות מגבה.
- אל תתניע את הרכב כשהוא מוגבה על ידי מגבה.
- לפני הברגת בורגי הגלגל, נקה אותם.

### ⚠ אזהרה

אל תמרח משחת סיכה על תבריג בורגי הגלגל.

5 אחרי החלפת הגלגל לגלגל בגודל מלא, החזר את הגלגל הרזרבי הזמני לשקע ואבטח את התיבה (2) ואת הכיסוי (1).

התקן רק צמיג חליף זמני אחד. המהירות המרבית המותרת בתווית על הגלגל החליף הזמני תקפה רק לגודל הצמיג שהותקן במפעל.

### הסרת גלגל

להסרה:

- 1 פתח את כיסוי הרצפה ← עמוד 45.
- 2 הגלגל החליף הזמני מאובטח באמצעות אום פרפר. שחרר את האום והוצא את הגלגל החליף.
- 3 לאחר החלפת גלגל, אם לא מניחים גלגל בתא הגלגל החליף, הדק את אום הפרפר וסגור את מכסה הרצפה.
- 4 אחרי החלפת הגלגל שוב לגלגל במידה המלאה, החזר את הגלגל החליף הזמני אל הגומחה, כשהצד החיצוני של הגלגל פונה כלפי מעלה, ואבטח אותו עם אום הפרפר.

### התקנת הגלגל החלופי

בצע את ההכנות הבאות וציית למידע הבא:

- חנה את הרכב על משטח אופקי, קשיח ולא חלקלק. חובה לכוון את הגלגלים הקדמיים ישר לפניים.
- הפעל את בלם החניה ושלב הילוך ראשון, הילוך אחורי או P.

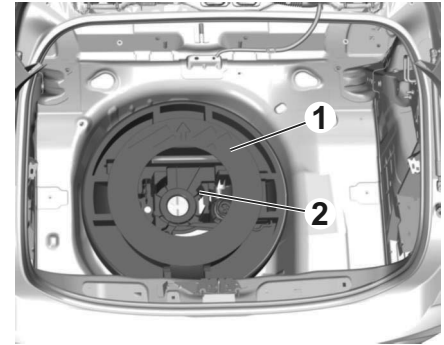

3 הוצא את הגלגל החלופי

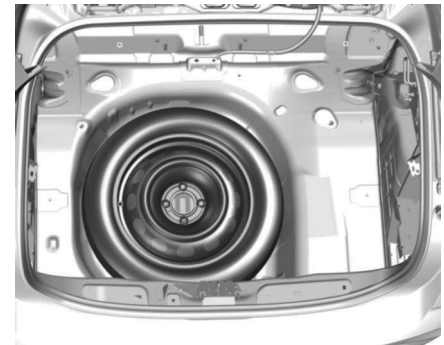

4 לאחר החלפת גלגל, אם לא תניח גלגל בתא הגלגל הרזרבי, הדק את התיבה (2) והכיסוי (1) וסגור את כיסוי הרצפה.



**3** ודא שהמגבה מוצב כנדרש מתחת לנקודת ההרמה המתאימה של הרכב.

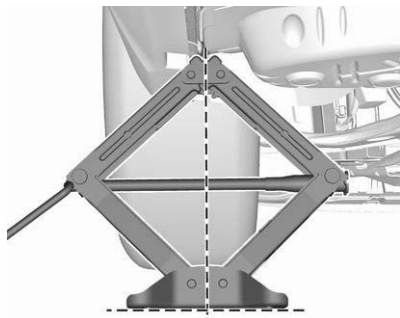

**4** כוונן את המגבה לגובה הנדרש. מקם אותו ישירות מתחת לנקודת ההרמה באופן שימנע את החלקת הרכב מעל למגבה.



**2** השתמש במפתח הגלגלים ושחרר את ההידוק של כל אחד מבורגי הגלגל כחצי סיבוב. ייתכן שהגלגלים יהיו מוגנים על-ידי אומי נעילת גלגלים. כדי להרפות את ההידוק של אומים מיוחדות אלה, יש להתקיין תחילה את המתאם על ראש האום, לפני התקנת מפתח הגלגלים. המתאם ממוקם בארגז הכלים. ייתכן שהגלגלים יהיו מוגנים על-ידי אומי נעילת גלגלים. כדי להרפות את ההידוק של אומים מיוחדות אלה, יש להתקיין תחילה את המתאם על ראש האום, לפני התקנת מפתח הגלגלים. המתאם ממוקם בארגז הכלים ← עמוד 132.

### אזהרה ⚠

במקרה של החלפת גלגלים, הקפד תמיד להשתמש בבורגי הגלגל הנכונים. כשמתקינים את הגלגל החליף לשימוש זמני, אפשר גם להשתמש בברגים המיועדים לחישוקי סגסוגת.

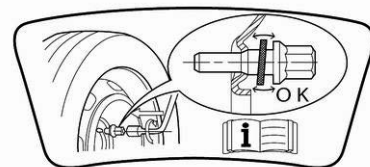

● שים לב שהגלגל החליף יאובטח באמצעות משטח המגע הקוני של כל בורג, אם משתמשים בבורגי הגלגל עבור חישוקי סגסוגת. במקרה זה, הדסקיות אינן באות במגע עם הגלגל החליף.

**1** הסר את כיפות הברגים בעזרת הכלי להסרת כיסויי בורגי הגלגל. כלי העבודה של הרכב ← עמוד 132. חישוקי גלגל מפלדה עם כיסוי: הסר את מכסה הגלגל.

**אזהרה** ⚠️

אל תנהג במהירות העולה על 80 קמ"ש.  
אל תשתמש בצמיג הזמני לפרק זמן ממושך.  
עלולה להיות לו השפעה על ההיגוי ועל ניהוג הרכב.

**הערה**

במקרה של נקר בצמיג: הפעל את בלם החנייה ושלב הילוך ראשון, הילוך אחורי או P.

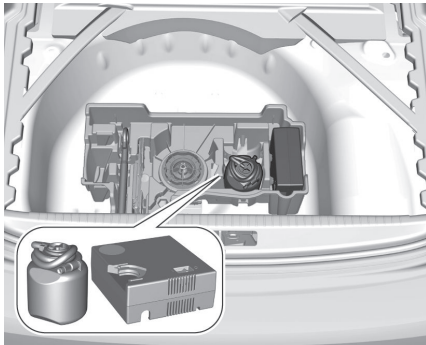

הערכה לתיקון צמיגים ממוקמת באזור המטען מתחת לכיסוי הרצפה.

- 1 הוצא את בקבוק חומר האיטום והמדחס.
- 2 הסר את מדבקת מגבלת המהירות מבקבוק חומר האיטום והדבק אותה במקום בו תהיה גלויה לעיני הנהג.

9 התקן את מפתח הגלגלים תוך שאתה מוודא שהמפתח ממוקם היטב והדק כל אחד מהברגים בהצלבה. מומנט ההידוק הוא 115 ניוטון-מטר. אם הרכב מצויד בחישוקי סגסוגת, יש לציין שניתן להשתמש בבורגי החישוקים גם עבור גלגל חליף עם חישוק פלדה. במקרה כזה, הגלגל החליף מאובטח באמצעות המגע הקוני של כל בורג.

10 אחסן את הגלגל שהחלפת, כלי העבודה והתאם של אומי הגלגלים. עמוד 131.

11 בדוק את לחץ האוויר בצמיג המורכב ואת מומנט ההידוק של אומי הגלגל בהקדם האפשרי.

**אחסון גלגל פגום בגודל מלא באזור המטען**

שקע אחסון הגלגל החליף אינו מיועד לגלגלים בגודל השונה מזה של הגלגל החליף. יש לאחסן גלגל פגום בגודל מלא בתא המטען, ולא בטח אותו היטב. מידע לגבי העמסה עמוד 44.

**ערכת תיקון צמיגים**

ניתן לתקן נזק קטן בסוליית הצמיג באמצעות ערכת תיקון הצמיגים. אל תחליף גופים זרים מתוך צמיג. החור בצמיג גדול מ-4 מ"מ או נזק בדופן הצמיג לא ניתן לתיקון באמצעות ערכת תיקון הצמיגים.

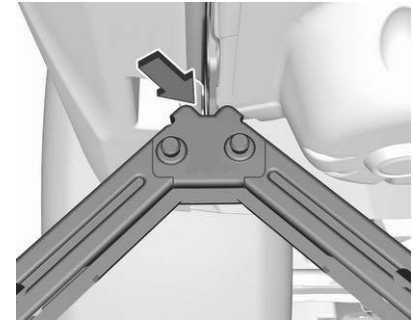

דא ששפת הגוף מותאמת לחריץ במגבה.



כשהמגבה מיושר בצורה נכונה, הגבה עד שהגלגל מתרומם ומתנתק מהקרקע.

- 5 שחרר בהברגה את אומי הגלגל.
- 6 החלף גלגל.
- 7 הברג את אומי הגלגל.
- 8 הורד את הרכב והסר את המגבה.

8 הברג את צינור המילוי על שסתום האוויר בצמיג.

9 יש להציב את המתג על המדחס במצב J.

10 חבר את תקע המדחס לשקע מתח 12 וולט או לשקע מצית הסיגריות ל-42 עמוד.

כדי למנוע את פריקת מצבר הרכב, אנו ממליצים להשתמש בערכת התיקון לצמיגים רק כשמונע השריפה הפנימית פועל או כשהמונע החשמלי מוכן לפעולה.

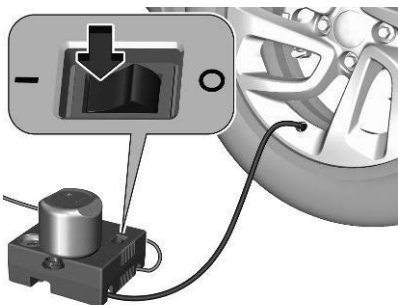

11 הצב את המתג הדו-מצבי שעל המדחס במצב I. הצמיג מתמלא בחומר איטום.

12 מד הלחץ של המדחס יורה לפרק זמן קצר לחץ של עד 600 kPa (6 באר) כאשר מכל חומר האיטום מתרוקן (כ-30 שניות). לאחר מכן הלחץ מתחיל לפחות.

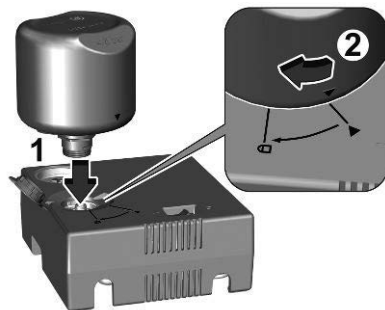

5 תחילה, הכנס את מכל חומר האיטום לתוך המדחס, וישר את הסמלים המשולשים זה מול זה. אחרי כן, לחץ מטה את בקבוק חומר האיטום וסובב אותו למצב הנעילה.

6 הנח את המדחס בסמוך לצמיג באופן שמיכל חומר האיטום יהיה אנכי.

7 הסר את כיפת שסתום האוויר מן הצמיג הנקור.

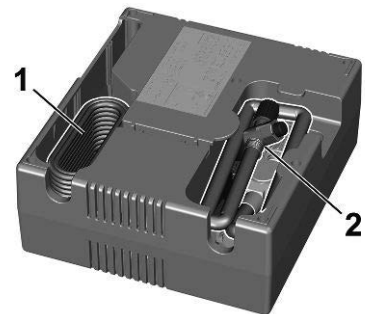
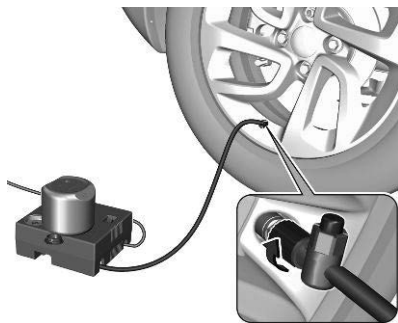

3 הוצא את הכבל החשמלי (1) ואת צינור האוויר הגמיש (2) מתאי האחסון שבחלקו התחתון של המדחס.



4 פתח את בקבוק חומר האיטום והרם את המכסה.

**13** כל חומר האיטום נדחס לתוך הצמיג. הצמיג מתנפח עתה.

**14** הצמיג צריך להגיע ללחץ הנקוב בתוך עשר דקות. לחץ אוויר בצמיגים  $\leq$  עמוד 152.

כשמושג הלחץ הנכון, הפסק את פעולת המדחס.

אם לא הושג לחץ האוויר הנקוב בתוך עשר 10 דקות, הסר את ערכת תיקון הצמיגים. הזז את הרכב כדי לבצע סיבוב אחד של הצמיג. חבר מחדש את הערכה לתיקון צמיגים והמשך בתהליך המילוי במשך עשר דקות נוספות. אם עדיין לא הושג הלחץ המפורט, הנק לצמיג גדול מדי. התקשר לקבלת סיוע ממוסך.

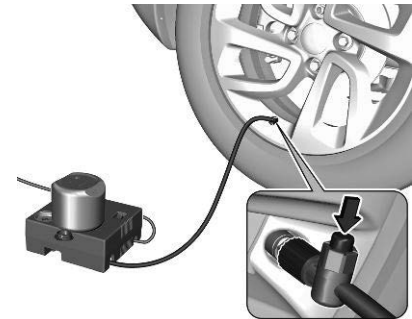

נקז את עודף הלחץ שבצמיג באמצעות הלחצן שבצינור האוויר הגמיש. אל תפעיל את המדחס במשך יותר מעשר דקות.

**15** נתק את ערכת תיקון הצמיגים. הסר את בקבוק חומר האיטום מהמדחס.

הברג את צינור המילוי הגמיש לחיבור החופשי שעל מיכל חומר האיטום. בכך נמנעת בריחת חומר איטום. אחסן את ערכת תיקון הצמיגים בתא המטען.

**16** בעזרת מטלית, נגב והסר שאריות חומר איטום.

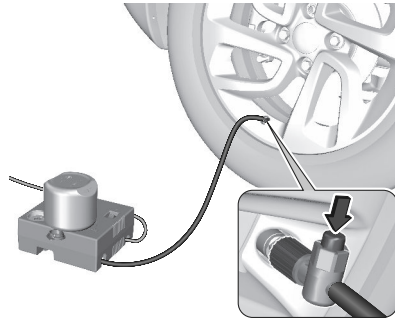

**17** המשך מייד בנהיגה כדי לפזר את חומר האיטום בתוך הצמיג בצורה אחידה. נהג במהירות של בין 20 לבין 60 קמ"ש. לאחר נהיגה של כ-5 ק"מ אך לא יותר מעשר דקות, עצור ובדוק את לחץ האוויר בצמיג. כאשר תעשה זאת, הברג את צינור האוויר הגמיש של המדחס על ססתום הניפוח בצמיג. מלא את הצמיג כמתואר לעיל. נקז את עודף הלחץ

שבצמיג באמצעות הלחצן שבצינור האוויר הגמיש.

אם לחץ האוויר בצמיג לא ירד מתחת ל-200 kPa (2 בר), כוונן אותו ללחץ הנכון. אחרת אסור להשתמש ברכב. פנה למוסך לקבלת סיוע.

חזור שוב על נוהל הבדיקה לאחר נסיעה של 10 ק"מ נוספים אך לא יותר מעשר דקות כדי לבדוק שאין אבדן לחץ נוסף. אם לחץ האוויר בצמיג ירד מתחת ל-200 kPa (2 בר), כוונן אותו ללחץ הנכון. פנה למוסך לקבלת סיוע.

**18** אחסן את ערכת תיקון הצמיגים בתא המטען.

### הערה

מאפייני נהיגה של הצמיג המתוקן נפגמים מאוד. לכן, החלף צמיג זה.

אם נשמע רעש חריג או אם המדחס מתחמם, כבה את המדחס למשך 30 דקות לפחות.

סתום הביטחון המובנה נפתח בלחץ של 700 kPa (7 בר).

שים לב לתאריך התפוגה של הערכה. לאחר תאריך התפוגה, פגה האחריות לכותר האיטום. קרא בעיון את המידע לגבי אחסון מיכל חומר האיטום.

החלף את מכל חומר האיטום המשומש.

סלק את מכל חומר האיטום בהתאם להוראות החוק והתקנות הישימות.

ניתן להשתמש במדחס ובחומר האיטום מכ-30°C.

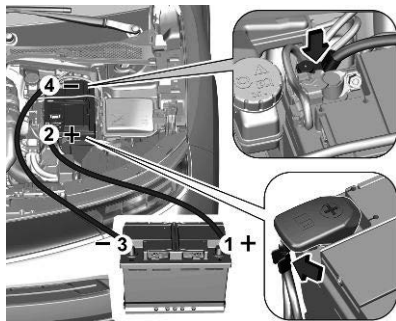

סדר חיבורים הכבלים:

- 1 חבר את הכבל האדום לקוטב החיובי של מצבר העזר (1).
  - 2 חבר את הקצה האחר של הכבל האדום לקוטב החיובי (2) של המצבר הפרוק.
  - 3 חבר את הכבל השחור לקוטב השלילי (3) של מצבר העזר.
  - 4 חבר את הקצה האחר של הכבל השחור לנקודת הארקה (4) בתא המנוע.
- נתב את הכבלים כך שלא ייתפסו ברכיבים סובבים בתא המנוע.  
להתנעת המנוע:
- 1 התנע את המנוע ברכב המסייע.
  - 2 לאחר חמש דקות, התנע את המנוע ברכב השני. יש לבצע ניסיונות התנעה שאינן

- אסור לחשוף את מצבר הרכב ללהבות גלויות או לניצוצות.
- מצבר רכב פרוק עלול לקפוא כבר בטמפרטורה של  $0^{\circ}\text{C}$ . הפשר מצבר קפוא לפני שתחבר את כבלי ההתנעה.
- חבוש משקפי מגן וביגוד מגן בעת טיפול במצבר.
- השתמש במצבר עזר בעל מתח זהה (12 וולט). הקיבולת שלו (אמפ"ש) חייבת להיות קרובה ככל הניתן לזו של מצבר הרכב הפרוק.
- השתמש בכבלי התנעה בעלי ספיות מבודדות ושטח חתך של 16 מ"מ<sup>2</sup> (25 מ"מ<sup>2</sup> לרכב בעל מנוע דיזל).
- אל תנתק את מצבר הרכב הפרוק מן הרכב.
- הפסק את פעולתם של כל צרכני החשמל.
- אל תישען מעל למצבר הרכב בעת ההתנעה באמצעות כבלים.
- אל תאפשר מגע בין הסופיות של כבלי ההתנעה.
- אסור שיווצר מגע בין שני כלי הרכב במהלך ההתנעה.
- הפעל את בלם החניה, בחר בהילוך סרק, תיבת הילוכים אוטומטית במצב P.

כדי למנוע את פריקת מצבר הרכב, אנו ממליצים להשתמש בערכת התיקון לצמיגים רק כשמנוע השריפה הפנימית פועל או כשהמנוע החשמלי מוכן לפעולה.

## התנעה באמצעות כבלים

אל תתניע את המנוע באמצעות מטען מהיר. ניתן להתניע כלי רכב בעל מצבר רכב פרוק בעזרת כבלי התנעה ומצבר רכב של כלי רכב נוסף.

זהירות
בצע התנעת רכב אחר באמצעות כבלי התנעה אך ורק ברכב עם מנוע שריפה פנימית (ICE).
<b>אזהרה</b> ⚠
היזהר מאוד בעת התנעת המנוע באמצעות כבלי התנעה. כל סטייה מן ההנחיות הבאות עלולה להסתיים בפציעות או נזק שייגרמו כתוצאה מהתפוצצות מצבר או נזק שייגרם למערכות החשמל בשני כלי הרכב.
<b>אזהרה</b> ⚠
מנע מגע של נוזל מצבר בעיניך, בעורך, בבדים ובמשטחים צבועים. הנוזל מכיל חומצה גופרתית שעלולה לגרום לפציעות ולנזק במקרה של מגע ישיר.

**זהירות**

סע לאט. נהג בצורה חלקה.  
כוח הנעה מוגזם עלול לגרום נזק לרכב.

כשהמנוע מדומם, נדרש כוח רב יותר באופן משמעותי לבלימה ולהיגוי.  
כדי למנוע חדירת גזי פליטה מן הרכב הגורר, הפעל את סחרור האוויר וסגור את החלונות.

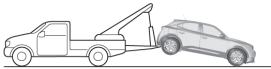
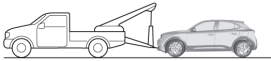
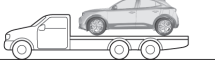
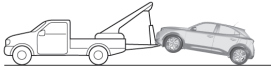

בעת גרירת כלי רכב חשמלי במלואו (BEV), רכב היברידי 48 וולט או המצויד בתיבת הילוכים אוטומטית, הובל את הרכב על משטח הובלה או גרור אותו כשהגלגלים הקדמיים מוגבהים.  
התקשר לקבלת סיוע ממוסך.  
לאחר הגרירה, הוצא בהברגה את טבעת הגרירה.  
הכנס את הכיפה עם האוגן לתוך המגרעת והתקן את הכיפה בדחיפה.

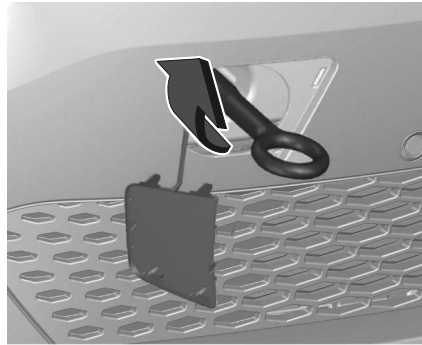

הברג את טבעת הגרירה פנימה עד סוף מהלכה. במצבה הסופי, הטבעת אמורה להיות אופקית.  
חבר מוט גרירה לאוזן הגרירה.  
טבעת הגרירה משמשת אך ורק לגרירה ולא לחילוץ הרכב.  
העבר את מערכת ההצתה למצב מופעל כדי לאפשר הפעלה של אורות הבלימה, הצופר, מגב השמשה הקדמית, ובהתאם לגרסה, לשחרר את מנועל גלגל ההגה.

**זהירות**

השבת את מערכות הסיוע לנהג כגון בלימת חירום פעילה, אחרת הרכב עלול לבלום באופן אוטומטי במהלך הגרירה.

בלימת חירום פעילה ← עמוד 102.  
העבר את ידית בורר ההילוכים למצב סרק.  
שחרר את בלם החניה.

ארוכים מ-15 שניות ובהפסקות של דקה אחת בין הניסיונות.

3 הנח לשני המנועים לפעול בסל"ד סרק במשך כשלוש דקות כשהכבלים עדיין מחוברים.

4 הפעל צרכנים חשמליים, לדוגמה פנסי חזית, שמשה עורפית מחוממת.

5 בצע את הנוהל לעיל בסדר ומגמה הפוכים להסרת הכבלים.

**גרירת הרכב**

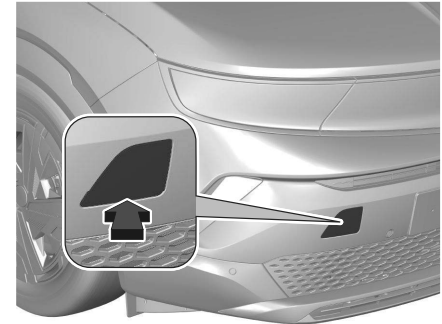

הסר את המכסה.  
טבעת הגרירה מאוחסנת עם כלי העבודה של הרכב ← עמוד 132.



הברג את טבעת הגרירה פנימה עד סוף מהלכה. במצבה הסופי, הטבעת אמורה להיות אופקית.  
 חבר חבל גרירה - ועדיף מוט גרירה - לטבעת הגרירה.  
 טבעת הגרירה משמשת אך ורק לגרירה ולא לחילוץ רכב.

#### זהירות

סע לאט. נהג בצורה חלקה.  
 כוח הנעה מוגזם עלול לגרום נזק לרכב.

לאחר הגרירה, פרק בהברגה את טבעת הגרירה.  
 הכנס את המכסה עם האוגן העליון לתוך המגרעת וקבע את המכסה בלחיצה.

סוג הנעה ← עמוד 3.

## גרירת רכב אחר

### אזהרה ⚠

ברכבים היברידיים 48 וולט בתנאי גובה רב (מעל 2500 מ' מעל גובה פני הים), כושר הגרירה מוגבל מכיוון שהגובה עשוי להשפיע על ביצועי הרכב.

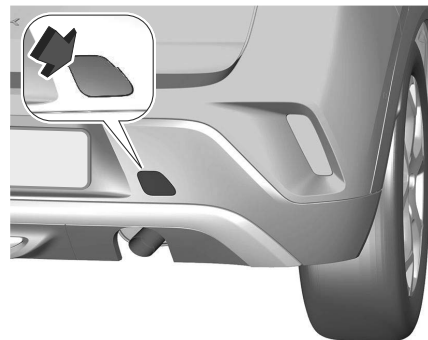

הסר את המכסה.  
 טבעת הגרירה מאוחסנת עם כלי העבודה של הרכב ← עמוד 132.

## תחזוקה וטיפול הרכב

142	מידע כללי.....
142	אביזרים וביצוע שינויים ברכב.....
143	כיסויים לאקלים קר מאוד.....
143	סילוק הרכב בסוף חיי השירות שלו.....
144	ביצוע עבודה.....
144	מכסה המנוע.....
145	בדיקת מפלסי הנוזלים.....
147	מצבר רכב.....
	נוזלים, חומרי סיכה וחלקים מומלצים
149	.....
150	שמן מנוע.....
150	נוזל רחיצת שמשות.....
150	נוזל הבלמים ונוזל המצמד.....
150	נוזל צינור ונוגד קפיאה.....
150	החלפת להבי המגבים.....
151	מערכת החשמל.....
151	החלפת נורות.....
151	פנס ערפל אחורי.....
154	אחסון הרכב.....
154	אחסון לפרק זמן ארוך.....
154	אחסון לטווח ארוך של רכב היברידי- חשמלי
155	.....
156	המרכב - טיפוח חיצוני.....
157	ציוד גרירה.....
157	טיפוח פנים הרכב.....
158	שטיחונים.....

## מידע כללי

כדי להבטיח תפעול חסכוני ובטיחותי של רכבך וכדי לשמור על ערכו, חשוב מאוד לבצע את כל טיפולי התחזוקה במרווחי הזמן הנכונים.

ניתן לקבל במוסך את שגרת טיפולי התחזוקה המפורטת והעדכנית של רכבך.

אם התנאים הבאים מתרחשים לעתים קרובות, הרכב ייחשב כפועל בתנאי שימוש קשים:

התנעה קרה, פעולת עצור וסע, לדוגמה עבור מוניות וניידות משטרה, גרירת גרור, נסיעה בהרים, נסיעה בדרכים משובשות ובדרכים לא סלולות, זיהום אוויר גבוה, נוכחות חול באוויר וכמות רבה של אבק, נסיעה בגובה גאוגרפי גבוה ושינויי טמפרטורה גדולים.

בתנאים קשים אלה, ייתכן שיהיה צורך לבצע עבודות שירות שונות לעתים קרובות יותר ממרווחי הטיפולים הרגילים המצוינים בצג הטיפולים. התקשר למוסך לצורך תכניות טיפולים מותאמות אישית.

צג הטיפולים ← עמוד 51

## אישורים

אישור ביצוע הטיפול נרשם בחוברת הטיפולים והאחריות.

התאריך והנסועה ("קילומטראז'") נרשמים על ידי המוסך המבצע ומאושרים בחותמת וחתמה.

הקפד לוודא שרישומי הטיפולים יבוצעו כהלכה בחוברת הטיפולים והאחריות מפני שהוכחת ביצוע הטיפולים היא חיונית בכל מקרה של הגשת תביעה במסגרת אחריות או בקשת

מחווה מסחרית, וכן זה יועיל לך בבואך למכור את הרכב.

## אביזרים וביצוע שינויים ברכב

אנו ממליצים להשתמש בחלקים ובאביזרים מקוריים ובחלקים ייחודיים לסוג הרכב שברשותך, שאושרו על-ידי היצרן. אין באפשרותנו לבדוק או לערוך לאמינותם של מוצרים אחרים - אפילו אם הם עומדים בתקנות ואושרו לשימוש על ידי גורמים שונים.

כל שינוי, המרה או התערבות אחרת במפרט הסטנדרטי של הרכב (כולל, אולם ללא הגבלה, שינויי תוכנה, שינויים ביחידות הבקרה האלקטרוניות) עשוי לגרום לביטול האחריות שאופל מספקת.

יתר-על-כן, שינויים מעין אלה עלולים להשפיע לרעה על מערכות הסיוע לנהג, על צריכת הדלק, פליטת ה- $CO_2$  ועל פליטות אחרות של הרכב, וגורמים לכך שהרכב לא יעמוד עוד בתנאי רישיון ההפעלה, דבר שישפיע על תקפות רישיון הרכב שלך.

### זהירות

הגישה לשקע האבחון הקשור לאלקטרוניקה המובנית שמורה לטכנאים מוסמכים ולכלי עבודה מאושרים.

### זהירות

בעת הובלת הרכב ברכבת או על רכב חילוץ, מגני הבוץ עלולים להינזק.



### סוללת מתח גבוה

סוללת המתח הגבוה מתוכננת לפעול למשך כל חיי הרכב, אם פועלים לפי ההמלצות. אם יהיה צורך להחליף את סוללת המתח הגבוה, פנה למוסך לקבלת הוראות לסילוק הסוללה. סילוק לא נאות עלול לגרום לכוויות חמורות, להתחשמלות ולנזק לסביבה. המלצות © עמוד 101

### ⚠ אזהרה

הפעלת ציוד רדיו וטלפונים ניידים שאינם עומדים בתקני הטלפון הניידים הנזכרים לעיל מותרת רק תוך שימוש באנטנה הממוקמת מחוץ לרכב.

### זהירות

טלפונים ניידים וציוד רדיו עלולים לגרום לתקלות באלקטרוניקה של הרכב כאשר הם מופעלים בתוך הרכב ללא אנטנה חיצונית, אלא אם אתה פועל בהתאם לתקנות המוזכרות לעיל.

### כיסויים לאקלים קר מאוד

מומלץ להתקין את כיסויי ההגנה מקור במוסך.

### ⚠ אזהרה

חובה להסיר את כיסויי ההגנה מקור כשקורה אחד מהמצבים הבאים:

- טמפרטורת הסביבה גבוהה מ-10°C.
- הרכב גורר גרור.
- הרכב נוסע במהירות גבוהה מ-120 קמ"ש.

### סילוק הרכב בסוף חיי השירות שלו

מידע לגבי מרכזי גריטה של רכב בסוף תקופת חיי השירות של הרכב ולגבי מיחזור כלי רכב בסוף חיי השירות שלהם נמצא באתר האינטרנט שלנו, כאשר נדרש לפי החוק. הפקד את המשימה רק בידי מרכזי מיחזור מורשים.

### טלפונים ניידים או משדר רדיו בתדר אזרחי

בעת התקנה והפעלה של טלפון נייד, יש לציית להוראות ההתקנה הייחודיות לרכב ולקווים המנחים להפעלתם של טלפונים ניידים ודיבוריות. אי מילוי הנחיה זו עלולה לבטל את אישור סיווג הרכב.

המלצות לתפעול נעדר תקלות:

- אנטנה חיצונית שתתוקן באופן מקצועי כדי להשיג את הטווח המרבי האפשרי.
- הספק שידור מרבי 10 ואט.
- התקנת הטלפון בנקודה מתאימה, תוך התחשבות באזור בו מתנפחת כרית האוויר © עמוד 24.

קבל ייעוץ לגבי נקודות התקנה שנקבעו מראש עבור אנטנה חיצונית או דיבוריות ולגבי אופן השימוש בהתקנים בעלי הספק שידור העולה על 10 ואט.

השימוש בדיבורית ללא אנטנה חיצונית התואמת לתקני טלפונים ניידים GSM 1900/1800 ו-UMTS מותר רק כאשר הספק השידור המרבי של הטלפון הנייד הוא 2 ואט עבור GSM 900 או 1 ואט עבור הסוגים האחרים.

משיקולי בטיחות, אל תשתמש בטלפון נייד במהלך הנהיגה. השימוש בדיבורית עלול גם כן לפגוע בריכוז במהלך הנהיגה.

## ביצוע עבודה

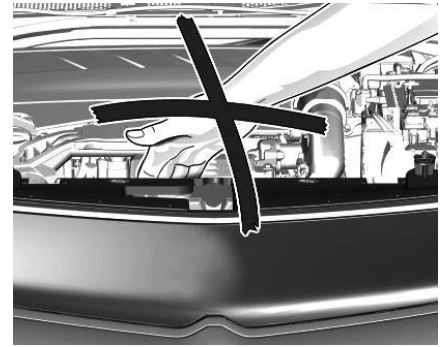

## ⚠ אזהרה

בצע בדיקות בתא המנוע רק כשהצתה במצב כבוי.  
המאוורר עלול להתחיל לפעול גם כשהצתה כבוייה.

## ⚠ סכנה

מערכת ההצתה עושה שימוש במתח גבוה ביותר. אל תיגע.



## ⚠ סכנה

גרסאות חשמליות או היברידיות: אסור בהחלט לבצע עבודת תחזוקה על רכיבי המתח הגבוה בעצמך. אתה עלול להיפצע והרכב עלול להינזק.

רק טכנאי שירות מוסמכים בעלי הידע וכלי העבודה הנאותים רשאים לבצע עבודות שירות ותיקונים ברכיבי המתח הגבוה. חשיפה למתח גבוה עלולה להוביל להתחשמלות, לכוויות ואפילו למוות. רק טכנאי שירות בעלי ההכשרה המתאימה רשאים לבצע עבודות שירות ברכיבי המתח הגבוה.

רכיבי המתח הגבוה מסומנים בתוויות. אסור להסיר, לפתוח, לפרק או לערוך שינויים ברכיבים אלה. הכבלים או חוטי המתח הגבוה צבועים בכתום. אסור לדקור את כבלי או חוטי המתח הגבוה, להתעסק אתם, לחתוך אותם או לבצע בהם שינויים.

## ⚠ אזהרה

גרסאות חשמליות או היברידיות: בצע בדיקות בתא המנוע רק כשהרכב במצב מופסק.  
מניפת הקירור עשויה להתחיל לפעול אפילו כאשר הרכב במצב מופסק.

## זהירות

גרסאות חשמליות או היברידיות: אפילו כמויות זיהום קטנות בנוזלים עלולות לגרום לנזק במערכות הרכב.  
אסור לאפשר מגע של מזהמים בנוזלים, מכסי המכלים או המדידים.

## מכסה המנוע

## פתיחה

## זהירות

לפני פתיחת מכסה תא המנוע, הפסק את פעולת מערכת stop-start.

מערכת הדממה-התנעה ← עמוד 77  
פתח את דלת הנהג.

בדוק את המפלס כשהרכב ניצב על משטח אופקי. המנוע חייב להיות בטמפרטורת הפעולה שלו ומדומם במשך המשך דקות לפחות.

### זהירות

בעל הרכב אחראי לשמור על מפלס נאות של שמן המנוע ולהשתמש בשמן באיכות מתאימה.

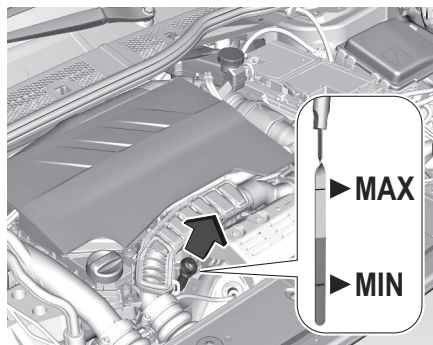

משוך והוצא את המדיד, נגב אותו היטב, החדר אותו שנית במלואו, משוך את המדיד החוצה וקרא את מפלס שמן המנוע. מדידי מפלס שונים מותקנים בגרסות רכב שונות.

### ⚠ אזהרה

הכנס את המדיד במלואו עד למעצור שעל הידית. ודא שאין נזילות שמן מנוע בתא המנוע, הדבר מגדיל את הסיכון לשריפה.

### סגירה

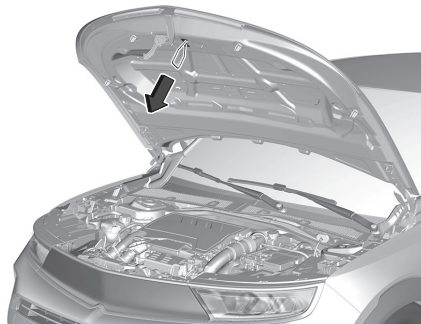

הנמך את מכסה תא המנוע והנח לו ליפול אל התפס מגובה נמוך (20-25 ס"מ). בדוק שהמכסה נעול כהלכה.

### זהירות

אל תלחץ על מכסה תא המנוע לתוך התפס כדי למנוע שקעים.

### בדיקת מפלסי הנזולים

יש לבדוק ידנית את מפלס שמן המנוע באופן קבוע, כדי למנוע נזק למנוע. הקפד לוודא שימוש בשמן מנוע בעל מפרט מתאים. נזולים וחומרי סיכה מומלצים ← עמוד 150 צריכת שמן המנוע המקסימלית היא 0.6 ליטר לכל 1,000 ק"מ.

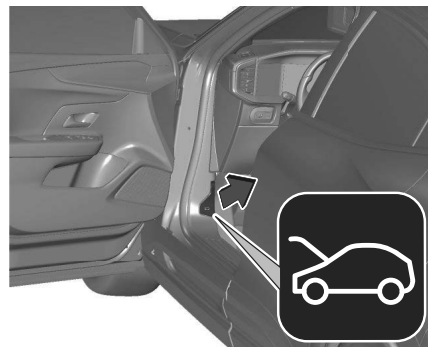

משוך את הידית והחזר אותה למצבה המקורי.

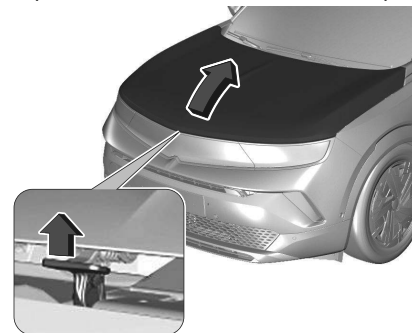

הרם את תפס הבטיחות למעלה ופתח את מכסה תא המנוע.

כשמפלס שמן המנוע יורד לסימון ה-MIN, יש להוסיף שמן מנוע. אנו ממליצים להשתמש באיכות השמן הזוהה לשמן המנוע שנעשה בו שימוש בהחלפת השמן האחרונה.

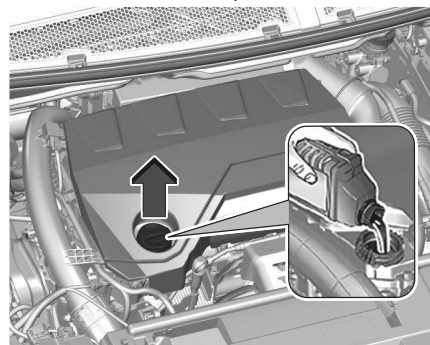

אסור למפלס השמן לחרוג מסימון ה-MAX על המיד.

### זהירות

אם מולאה כמות רבה מדי של שמן מנוע, יש לנקז או לשאוב את הכמות העודפת. אם מפלס שמן המנוע חורג מהמפלס המרבי, אל תתניע את הרכב ופנה למוסך.

התקן את המכסה ישר והדק אותו.  
קיבולים ← עמוד 163

**נוזל הצינון של המנוע**

### מפלס נוזל הצינון ב-BEV

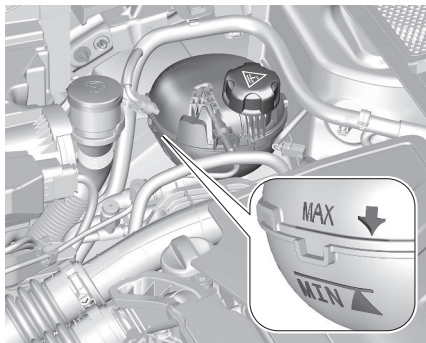

אם מפלס נוזל הצינון נמצא מול הסימון MIN או מתחתיו, פנה למוסך לקבלת סיוע בהוספת נוזל הצינון של המנוע.

### זהירות

שימוש בנוזל צינון מנוע שאינו מתאים עלול לגרום נזק חמור לסוללת המתח הגבוה. רק מכונאים מנוסים רשאים לפתוח את מיכל נוזל הצינון ולמלא נוזל צינון.

סוג הנעה ← עמוד 3

**מפלס נוזל הצינון במנוע שריפה פנימית (ICE) וברכב היברידי 48 וולט**

נוזל הצינון שמולא במפעל מספק הגנה מפני קפיאה עד לטמפרטורה של  $-37^{\circ}\text{C}$ .

### זהירות

מפלס נמוך מדי של נוזל הצינון עלול לגרום נזק למנוע.

### זהירות

השתמש רק בנוזל צינון מאושר.

נוזל צינון ונוגד קפיאה ← עמוד 150.  
כשמערכת הצינון קרה, מפלס נוזל הצינון אמור להיות מעל לסימון MIN. הוסף נוזל אם המפלס נמוך.

### אזהרה ⚠

אפשר למנוע להתקרר לפני פתיחת המכסה. פתח בזהירות את המכסה, תוך שחרור אטי של הלחץ

להוספת נוזל השתמש בתערובת 1:1 של נוזל צינון מרוכז מאושר לשימוש ומי ברז נקיים. אם נוזל צינון מרוכז אינו זמין, השתמש במי ברז נקיים. הדק את המכסה למקומו.  
הבא את הרכב למוסך לבדיקת ריכוז נוזל הצינון ולתיקון סיבת אבדן הנוזל.

נוזל הבלמים והמצמד ← עמוד 150

## מצבר רכב

המצבר ברכבך אינו מצריך טיפול בתנאי שמשטר הנסיעות שלך מאפשר טעינה מספקת של המצבר. נסיעות למרחקים קצרים והתנעות תכופות של המנוע עלולות לגרום לפריקת המצבר. הימנע משימוש בצרכנים חשמליים מיותרים.



אין להשליך את הסוללה לפח אשפה ביתי. הבא את הסוללה למיקום מאושר למיחזור סוללות (בד"כ בחנות לצרכי צילום). השבתת הרכב למשך יותר מארבעה שבועות עלולה לגרום לפריקת מתח מצבר. נתק את המהדק מן הקוטב השלילי של מצבר הרכב. דא שמתג ההצתה במצב מופסק לפני חיבור או ניתוק המצבר. הגנה מפריקת מתח המצבר ← עמוד 41. מערכת האזעקה ← עמוד 11.

ייתכן שיהיה צורך לבדוק את מצב הבלמים, אפילו בין מועדי הטיפול של הרכב. למעט במקרה של דליפה במעגל, ירידת מפלס נוזל הבלמים מצביעה על שחיקה של רפידות הבלמים. לאחר שרפידות הבלמים הותקנו, הימנע מלבצע בלימות חזקות מיותרות במהלך הנסיעות הראשונות.

## נוזל בלמים

### אזהרה ⚠

נוזל בלמים הוא רעיל ומאכל. מנע מגע בעיניים, בעור, בבדים ובמשטחים צבועים.

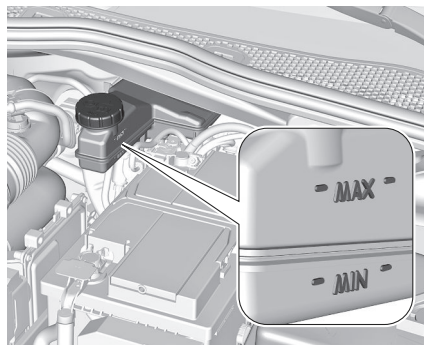

מפלס נוזל הבלמים חייב להיות בין הסימונים **MAX**-ו-**MIN**. אם מפלס הנוזל נמוך מהסימון **MIN**, פנה לקבלת סיוע ממוסך.

## נוזל רחיצת שמשות

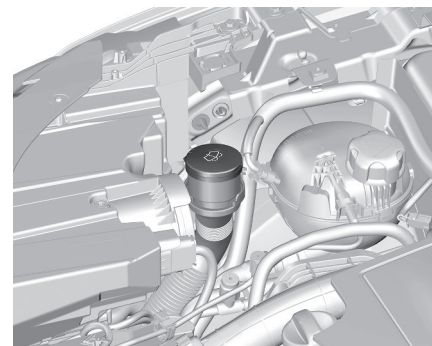

מלא במים נקיים המעורבבים בכמות מתאימה על תמיסת נוזל לרחיצת שמשות מאושרת המכילה חומר נוגד קפיאה.

### זהירות

רק נוזל רחיצת שמשות עם ריכוז מספיק של חומר מונע קפיאה מספק הגנה בטמפרטורות נמוכות או במקרה של ירידה פתאומית בטמפרטורה.

נוזל רחיצת שמשות ← עמוד 150

## בלמים

שחיקת הבלמים עשויה להשתנות באופן משמעותי בהתאם לסגנון הנהיגה. שחיקת הבלמים עשויה לגדול כאשר הרכב מבצע נסיעות למרחקים קצרים, לדוגמה בעיר.

## החלפת מצבר הרכב

### הערה

כל סטייה מההוראות בנושא זה עלולה לגרום להשבתה זמנית של מערכת ההדממה-התנעה או לשיבוש פעולתה.

בעת החלפת מצבר הרכב, ודא שאין חורי אוורור פתוחים בקרבת הקוטב החיובי. אם יש חור אוורור פתוח באזור זה, יש לסגור אותו בעזרת מכסה דמה, ויש לפתוח את האוורור בקרבת הקוטב השלילי.

הקפד תמיד להחליף את מצבר הרכב במצבר מאותו סוג.

ניתן למצוא את כל המידע על המצבר באינטרנט בכתובת <https://public-servicebox.opel.com/OVddb/OV/index.html>.

חובה להחליף את מצבר הרכב במוסך. מערכת Start-Stop עמוד 77

### טעינת מצבר הרכב

#### ⚠ אזהרה

ברכב עם מערכת הדממה-התנעה, ודא שמתח הטעינה לא יעלה על 14.6 וולט בעת שימוש במטען מצברים. אחרת, עלול להיגרם נזק למצבר הרכב.

התנעה באמצעות כבלי התנעה ⇨ עמוד 139

## הגנה מפריקת מתח

### מתח הסוללה

כאשר מתח מצבר הרכב יורד, תופיע הודעת אזהרה במרכז המידע לנהג. בעת הנסיעה ברכב, תפקוד הפחתת העומס משבית באופן זמני פונקציות מסוימות, כגון מיוזג אוויר, שמשה עורפית מחוממת, חימום גלגל ההגה וכו'. הפונקציות המושבתות מופעלות מחדש באופן אוטומטי ברגע שהתנאים מאפשרים זאת.

### המרתת סרק

אם טעינת מצבר הרכב נחוצה עקב מצב המצבר, חובה להגביר את ההספק החשמלי של הגנרטור. למטרה זו נוצרת המרתת סרק, שייתכן שתוכל לשמוע. הודעה מופיעה במרכז המידע לנהג.

### שקע מתח

שקעי המתח מנותקים גם כאשר מתח מצבר הרכב נמוך.

## מדבקת אזהרה



### משמעות הסמלים:

- הימנע מניצוצות, להבות גלויות או עישון.
- הגן תמיד על העיניים. גזים דליקים עלולים לגרום לעיוורון או לפציעה.
- הרחק את מצבר הרכב מטווח ידם של ילדים.
- מצבר הרכב מכיל חומצה גופרתית העלולה לגרום לעיוורון או לכוויות חמורות.
- לקבלת מידע נוסף, עיין בספר הנהג.
- בסביבת מצבר הרכב עלולה להיות הצטברות של גז נפיץ.

### מצב הפעלה חסכונית

מצב זה משבית צרכני חשמל כדי למנוע פריקה מופרזת של מצבר הרכב. לאחר העברת מערכת ההצתה למצב מופסק, ניתן להשתמש בצרכנים כדוגמת מערכת המידע והבידור, מגבי השמשה הקדמית, תאורת הנוחות וכד' למשך זמן כולל מרבי של כ-40 דקות.

- אסור לטעון את סוללת המתח הגבוה באמצעות גנרטור.

הגבלת רמת הטעינה ל-80% עומד 97. אחסון הרכב עומד 154

### דליפה

נזק לסוללת המתח הגבוה עלול לגרום לדליפה של גזים או נוזלים רעילים מיד או מאוחר יותר. מומלץ לפעול כלהלן:

- במקרה של אירוע, הקפד תמיד להביא לידיעת שירותי כיבוי האש והחירום שהרכב מצויד בסוללת מתח גבוה.
- אסור לעולם לגעת בנוזלים הדולפים מסוללת המתח הגבוה.
- אסור לשאוף את הגזים הנפלטים מסוללת המתח הגבוה, מפני שהם רעילים.
- התרחק מהרכב במקרה של אירוע או תאונה, מכיוון שהגזים הנפלטים הם דליקים ועלולים לגרום לשריפה.
- במקרה של מפלס נוזל קירור נמוך מדי, חובה למלא את הנוזל ולתקן את הגורם לאבדן נוזל הקירור במוסך.

## נוזלים, חומרי סיכה וחלקים מומלצים

השתמש רק במוצרים העומדים במפרטים המומלצים.

אם הרכב ניזוק או נפגע בתאונה בינונית עד קשה, יש לבצע בדיקה בהקדם האפשרי על ידי צוות מוסמך.

עד לביצוע הבדיקה הטכנית, יש לאחסן את הרכב בחוף במרחק מינימלי של 5 מטר ממבנה או חפצים דליקים אחרים.

אם הרכב ניזוק או נפגע משיטפון או משריפה, אסור להזיז אותו ויש לבצע בדיקה בהקדם האפשרי על ידי צוות מוסמך.

כדי לשמור על הטווח והעמידות של סוללת המתח הגבוה, מומלץ לפעול כלהלן:

- בכל עת שהדבר אפשרי, אל תטען את סוללת המתח הגבוה מעל ל-80%.
- אל תפרוק את סוללת המתח הגבוה עד הסוף.
- אסור לאחסן את הרכב למשך פרק זמן ארוך של היעדר-שימוש (יותר מ-12 חודשים) כאשר לסוללת המתח הגבוה יש רמת טעינה נמוכה או גבוהה. העדף רמת טעינה של בין 20 לבין 40%.
- תגביל את השימוש בטעינה מהירה.
- לא תחשוף את הרכב לטמפרטורות מתחת ל-30°C או מעל ל-60°C למשך יותר מ-24 שעות. הימנע מטעינת הרכב בטמפרטורות נמוכות (לבד אם הרכב פעל למשך יותר מ-20 דקות) או בטמפרטורות גבוהות מ-30°C.
- אסור להשתמש בסוללת המתח הגבוה כמקור אנרגיה.

## מעבר למצב הפעלה חסכונית

כאשר מצב הפעלה חסכונית מופעל, מופיעה הודעה במרכז המידע לנהג. שיחת טלפון פעילה המתבצעת באמצעות הדיבורית תתאפשר למשך כעשר דקות נוספות.

## השבתת מצב הפעלה חסכונית

מצב הפעלה חסכונית מושבת באופן אוטומטי בעקבות התנעה מחדש של המנוע. הפעל את המנוע להשגת טעינה מספקת:

- למשך פחות מעשר דקות כדי להשתמש בצרכנים למשך כחמש דקות.
- למשך יותר מעשר דקות כדי להשתמש בצרכנים למשך עד 30 דקות בערך

## תפקודי חימום

### הערה

תפקודי חימום מסוימים, כמו למשל מושבים מחוממים או גלגל הגה מחומם עלולים להיות בלתי-זמינים זמנית במקרה של מגבלות עומס חשמלי. התפקודים יתחילו לפעול מחדש לאחר מספר דקות.

## סוללת מתח גבוה

⚠ אזהרה

נזק לסוללת המתח הגבוה או למערכת המתח הגבוה עלול להביא לסכנת התחשמלות, התחממות יתר או שריפה.

### אזהרה ⚠

חומרים תפעוליים מסוכנים ועלולים להיות רעילים. יש לטפל בזהירות. שים לב למידע המופיע על המכלים.

### שמן מנוע

שמן מנוע מזהה בהתאם לאיכותו וצמיגותו. בעת בחירת שמן מנוע לשימוש, האיכות חשובה יותר מן הצמיגות. דרגת איכות השמן מבטיחה את ניקיון המנוע, ההגנה מפני שחיקה וכן בקרה של התיישנות השמן, ואילו דרגת צמיגות השמן מבטאת את סמיכות השמן בתחומי טמפרטורה מוגדרים. השתמש בשמן מנוע מתאים המופיע בדף תוכנית הטיפולים שנמסר על-ידי מרכז השיווק והשירות המוכר. נוזלים וחומרי סיכה מומלצים ← עמוד 149

### השלמת שמן מנוע

#### זהירות

במקרה של שפיכת שמן, נגב אותו וסלק בצורה נאותה.

ניתן לערבב שמני מנוע של יצרנים שונים ומותגים שונים כל עוד הם תואמים לתכונות השמן הנדרשות איכות וצמיגות. עבור כל מנועי הבנזין, אסור להשתמש בשמני מנוע בדרגות איכות ACEA בלבד, מכיוון שבתנאי פעולה מסוימים זה עלול לגרום נזק למנוע.

### תוספים חיצוניים לשמן מנוע

השימוש בתוספים חיצוניים לשמן המנוע עלול לגרום נזק ולבטל את האחריות.

### דרגות צמיגות שמן מנוע

דרגת הצמיגות של SAE מבטאת מידע על אודות סמיכות השמן.

שמן בעל צמיגות רב-דרגתית מסומן באמצעות שתי ספרות, לדוגמה SAE 5W-30. הספרה הראשונה ולאחריה האות W, מציינת את הצמיגות בטמפרטורה נמוכה והספרה השנייה מציינת את הצמיגות בטמפרטורה גבוהה.

### נוזל רחיצת שמשות

כדי למנוע נזק ללהבי המגבים, לצבע הרכב ולחלקי פלסטיק וגומי, השתמש רק בנוזל רחיצת שמשות שאושר עבור הרכב. היוועץ במוסך.

### נוזל הבלמים ונוזל המצמד

לאחר זמן, נוזל הבלמים סופח רטיבות ויעילות הבלמים מופחתת. יש להחליף נוזל בלמים במועד המפורט. השתמש רק בנוזל בלמים המאושר לרכב. היוועץ במוסך.

### נוזל צינון ונוגד קפיאה

השתמש רק בנוזל נוגד קפיאה המאושר לרכב. היוועץ במוסך. במפעל, ממלאים את המערכת בנוזל צינון המספק הגנה מעולה מפני קורוזיה ומפני קפיאה עד לטמפרטורה של כ-28°C-. באזורים

קרים בהם קיימות טמפרטורות נמוכות מאוד, נוזל הצינון הממולא במפעל מספק הגנה עד לטמפרטורה של כ-37°C-. יש לשמור על ריכוז זה במהלך כל השנה.

השימוש בתוספי נוזל צינון חיצוניים, שנועדו לספק הגנה נוספת נגד חלודה או לאטום דליפות זעירות עלול לגרום לבעיות בתפקוד. תביעות לגבי האחריות לתוצאות הנובעות משימוש בתוספים חיצוניים לנוזל הצינון, יידחו.

## החלפת להבי המגבים

### שמשא קדמית

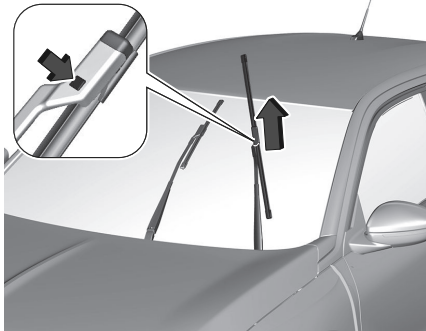

### אזהרה ⚠

לעולם אל תנסה להזיז את המגבים בכוח היד. הדבר עלול לגרום נזק בלתי הפיך למנגנון.

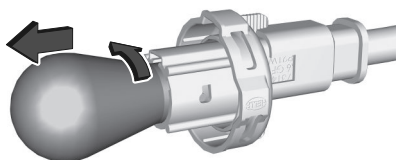

- 2 לחץ מעט על הנורה, סובב אותה נגד כיוון השעון והוצא אותה מבית הנורה.
- 3 החלף בנורה חדשה והכנס אותה לשקע על-ידי סיבובה עם כיוון השעון
- 4 הכנס את שקע הנורה למחזיר אור (רפלקטור) על ידי סיבובו בכיוון השעון.

## צמיגים וגלגלים\_QG

### מידע בטיחותי לגבי הצמיגים

נהג באיטיות מעל שפות מדרכה ובמידת האפשר גש אליהן בזווית ישרה. נהיגת הרכב מעל לשפות חדות עלולה לגרום נזק לצמיג ולגלגל. אל תמך את הצמיג אל המדרכה בעת חניית הרכב.  
בדוק באופן סדיר את הגלגלים לגילוי נזק. במקרה של נזק או שחיקה חריגה, הבא הרכב למוסך.

## מערכת החשמל

נתיכים  
חובה להחליף נתיך פגום במוסך.

### החלפת נורות

האורות החיצוניים מבוססים על נורות LED ואי אפשר להחליפם.  
במקרה של תקלה באורות החיצוניים או הפנימיים, יש לפנות למוסך לצורך תיקון.

### פנס ערפל אחורי

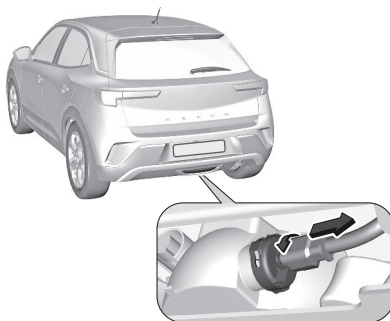

- 1 סובב את בית הנורה נגד כיוון השעון ושלוף אותו מבית מחזיר האור.

העבר את מתג ההצתה למצב מופסק.  
בתוך דקה אחת אחרי ניתוק ההצתה, הפעל את ידית המגבים כדי למקם את המגבים במצב אנכי על השמשה הקדמית.  
הרם את זרוע המגב עד שהיא תישאר במצבה המורם, לחץ על הלחצן כדי לנתק את להב המגב והסר אותו.  
חבר את להב המגב החדש על זרוע המגב ודחוף אותו עד שהוא ישתלב.  
הורד את זרוע המגב בזהירות.  
כדי להחזיר את זרועות המגבים למיקום המקורי שלהם, העבר את ההצתה למצב מופעל והפעל את ידית המגבים.  
**חלון עורפי**



הרם את זרוע המגב. נתק את להב המגב כמתואר בתמונה והסר אותו.  
חבר את להב המגב בזווית קלה לזרוע המגב ודחף אותו עד שהוא יינעל למקומו.  
הורד את זרוע המגב בזהירות.



אופציונלי שהותקן יכול להקטין את המהירות המרבית של הרכב.

### צמיגים כיווניים

חובה להתקין צמיגים כיווניים כך שהם יסתובבו לכיוון הנכון. כיוון הסיבוב הנכון מסומן כסמל (לדוגמה, חץ) על דופן הצמיג.

### צמיגי חורף

צמיגי חורף משפרים את בטיחות הנהיגה בטמפרטורות נמוכות מ-7°C ולכן יש להתקיןם על כל הגלגלים.

בהתאם לתקנות הפרטניות לכל ארץ, הדבק את מדבקת המהירות בשדה הראייה של הנהג, אם קוד המהירות של הצמיג הוא מתחת למהירות המרבית של הרכב.

צמיגים בכל המידות מאושרים לשימוש כצמיגי חורף עמוד 152.

### בדיקה/כוונון לחץ האוויר בצמיגים

בדוק את הלחץ בצמיגים קרים לפחות פעם ב-14 יום ולפני נסיעה ארוכה. אל תשכח את הגלגל החלף. הנחיה זו ישימה גם לכלי רכב בעלי מערכת זיהוי אבדן לחץ אוויר בצמיגים.

## סימונים / סיווגים של צמיגים

לדוגמה 225/55 R 18 98 V

**225** רוחב הצמיג, מ"מ

**55** יחס מידות החתך (גובה הצמיג לרוחבו), %

**R** סוג החגורה: רדיאלית

**RF** סוג: RunFlat

**18** קוטר הגלגל, אינצ'ים

**98** אינדקס עומס לדוגמה: 98 הוא שווה-ערך ל-750 ק"ג

**V** אות קוד המהירות

אות צופן (קוד) המהירות:

**Q** : עד ל-160 קמ"ש

**S** : עד ל-180 קמ"ש

**T** : עד ל-190 קמ"ש

**H** : עד ל-210 קמ"ש

**V** : עד ל-240 קמ"ש

**W** : עד ל-270 קמ"ש

בחר צמיג המתאים למהירות המרבית של הרכב שלך.

אפשר להשיג את מהירות הנסיעה המרבית כשהרכב במשקל העצמי שלו, עם נהג (75 ק"ג) ועוד מטען במשקל של 125 ק"ג. ציוד

תווית מידע לחץ ניפוח הצמיגים שעל עמוד B השמאלי מציינת את סוגי הצמיגים המקוריים של הרכב ואת לחצי הניפוח המתאימים של הצמיגים.

נתוני לחץ אוויר בצמיגים מתייחסים לצמיגים קרים. הנתונים ישימים לצמיגי קיץ וחורף. נפח תמיד את צמיג הגלגל החלף ללחץ המפורט עבור עומס מלא.

לחץ אוויר לא נכון פוגע בבטיחות, בשליטה ברכב, בנוחות ובצריכת הדלק, וגורם לשחיקת יתר של הצמיגים.

הנהג הוא האחראי לכוונון נכון של לחץ האוויר בצמיגים.

לצמיגים המאושרים לרכב שלך, עיין באישור תאימות EEC המסופק עם הרכב או במסמכי רישום מקומיים אחרים במדינתך.

ערכי לחץ האוויר בצמיגים משתנים בהתאם לאופציות השונות. לקבלת הערך הנכון של לחץ האוויר בצמיגים, זהה את הצמיג המתאים

צורך לתכנת שוב את המערכת ולבצע שינויים אחרים ברכב. החלף את תווית לחצי האוויר בצמיגים.

### ⚠ אזהרה

השימוש בצמיגים לא מתאימים עלול לגרום לתאונות וישלול את רישיון ההפעלה של הרכב.

### כיסויי נוי לגלגלים

יש להשתמש בכיסויי נוי לגלגלים ובצמיגים המאושרים על-ידי היצרן עבור כלי הרכב המסוים, והתואמים את כל הצירופים הרלוונטיים של חישוקים וצמיגים. אם משתמשים בכיסויי נוי לגלגלים ובצמיגים שאינם מאושרים על-ידי היצרן, אסור שבצמיגים תהיה בליטה להגנת שפת הצמיג. אסור שכיסויי הגלגל יפריעו לצינון הבלמים.

### ⚠ אזהרה

השימוש בצמיגים או בכיסויי נוי לגלגלים שאינם מתאימים, עלול לגרום לאבדן לחץ פתאומי וכתוצאה מכך לתאונה.

כלי רכב עם חישוקי פלדה: בעת שימוש באומי גלגלים ננעלים, אל תרכיב כיסויי גלגלים. גלגלים חליפיים: אסור להשתמש בכיסויי גלגלים.

משיקולי בטיחות, מומלץ שההבדלים בעומק חריצי הסוליה של צמיגים המותקנים על אותו סרן לא יהיו גדולים מ-2 מ"מ.



הצמיג הגיע לעומק החריץ המזערי המותר מבחינה חוקית (1.6 מ"מ) כשהסוליה נשחקה עד שניתן להבחין באחד ממחוניי השחיקה (TWI). סימון מיקום מחונוי השחיקה מופיע על דופן הצמיג.

כאשר השחיקה בגלגלים הקדמיים גדולה מן האחוריים, החלף בקביעות את מיקומי הצמיגים קדמיים/אחוריים. ודא שכיוון סיבוב הגלגלים לא השתנה. צמיגים מזדקנים אפילו כשאינם בשימוש. אנו ממליצים להחליף צמיגים בכל 6 שנים.

### גדלים מותרים של צמיגים וחישוקים

כאשר משתמשים בצמיגים בעלי מידות שונות מאלה שהותקנו במפעל הייצור, יתכן שיהיה

בתווית פרטי לחץ האוויר בצמיגים כמתואר לעיל.

### ⚠ אזהרה

לחץ נמוך מדי עלול לגרום להתחממות ניכרת של הצמיג ולנזק פנימי, וכתוצאה מכך להיפרדות של סוליית הצמיג ואפילו להתפוצצות הצמיג במהירויות נסיעה גבוהות.

### ⚠ אזהרה

עבור צמיגים מסוימים, לחץ האוויר בצמיגים המוצג בטבלת מידע לחץ האוויר בצמיגים יכול לחרוג מעל לחץ האוויר בצמיגים המקסימלי המצוין על הצמיג. אסור בהחלט לחרוג מעבר לחץ האוויר בצמיגים המקסימלי המצוין על הצמיג.

### תלות בטמפרטורה

לחץ האוויר בצמיג תלוי בטמפרטורת הצמיג. במהלך הנסיעה, טמפרטורת הצמיג והלחץ בצמיג עולים. ערכי לחץ האוויר בצמיגים המצוינים בתווית מידע הצמיגים ובטבלת לחצי האוויר בצמיגים תקפים לצמיגים קרים, בטמפרטורה של 20°C. הלחץ יעלה בכ-10 kPa עבור כל עליית טמפרטורה של 10°C. יש להתחשב בכך בעת בדיקת צמיגים חמים.

### עומק חריצי מדרך הצמיג

בדוק את עומק חריצי הסוליה לעתים מזומנות.

## שרשרות שלג

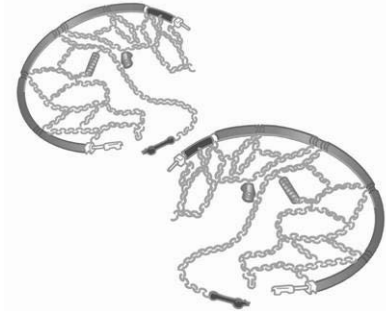

מותר להתקין שרשרות צמיגים רק על הגלגלים הקדמיים.

השתמש רק בשרשרות שלג המתוכננות לשימוש עם סוג הצמיגים של הרכב:

● עבור צמיגים בגודל 16 אינץ' ו-17 אינץ', השתמש בשרשרות שלג Polaire XP9 120 (7 מ"מ) בלבד.

● עבור צמיגים בגודל 18 אינץ', השתמש בשרשרות שלג Polaire 0112 PSSD בלבד.

● לצמיגים בגודל 20 אינץ', השתמש בשרשרות שלג Polaire 0100 PSGJ בלבד.

## הערה

השימוש בשרשרות שלג ומהירות הנסיעה המותרת המרבית כפופים להוראות החוק ותקנות התעבורה המקומיות.

## ⚠ אזהרה

נזק עלול לגרום להתפוצצות הצמיג.

בעת התקנת שרשרות שלג, פעל בהתאם להוראות יצרן שרשרות השלג. לאחר התקנת שרשרות השלג, עצור את הרכב לאחר נסיעה למרחק קצר כדי לוודא ששרשרות השלג מהודקות כראוי.

## גלגל חליף זמני

אסור להתקין שרשרות שלג על גלגל חליף קומפקטי.

## אחסון הרכב

## אחסון לפרק זמן ארוך

## אחסון לפרק זמן ארוך

כאשר יש לאחסן את הרכב למספר חודשים:

- בדוק את תכולת התכשיר המונע קפיאה ושיתוך בנוזל הצינור.
  - התאם את לחץ האוויר בצמיגים ללחץ המפורט לעומס מלא.
  - החנה את הרכב במיקום יבש, מאוורר היטב. שלב הילוך ראשון או אחורי או הצב את ידיית בורר ההילוכים במצב P. מנע אפשרות של גלגול הרכב.
  - אל תפעיל את בלם החניה.
  - פתח את מסכה תא המנוע, סגור את כל הדלתות ונעל את הרכב.
- אחסון לפרק זמן ארוך (BEV)**
- כאשר יש לאחסן את הרכב למספר חודשים:
- רחץ את הרכב.
  - דאג לבדיקת שלמות שכבת המגן (שעווה) בתא המנוע ובגחון הרכב.
  - נקה ושמר (בעזרת חומר שימור) את אטמי הגומי.
  - נקז את מיכל הנוזל לרחיצת השמשות.
  - בדוק את תכולת התכשיר המונע קפיאה ושיתוך בנוזל הצינור.
  - התאם את לחץ האוויר בצמיגים ללחץ המפורט לעומס מלא.
  - החנה את הרכב במיקום יבש, מאוורר היטב. שלב הילוך ראשון או אחורי או הצב את ידיית בורר ההילוכים במצב P. מנע אפשרות של גלגול הרכב.

- מלא את מיכל הדלק עד הסוף.
- החלף את שמן המנוע.
- נקז את מיכל הנוזל לרחיצת השמשות.

- דאג לבדיקת שלמות שכבת המגן (שעווה) בתא המנוע ובגחון הרכב.
- נקה ושמר (בעזרת חומר שימור) את אטמי הגומי.
- מלא את מיכל הדלק עד הסוף.
- החלף את שמן המנוע.
- נקז את מיכל הנוזל לרחיצת השמשות.
- בדוק את תכולת התכשיר המנוע קפיאה ושיתוך בנוזל הצינון.
- התאם את לחץ האוויר בצמיגים ללחץ המפורט לעומס מלא.
- החנה את הרכב במיקום יבש, מאוורר היטב. שלב הילוך ראשון או אחורי או הצב את ידית בורר ההילוכים במצב P. מנע אפשרות של גלגול הרכב.
- אל תפעיל את בלם החניה.
- פתח את מכסה תא המנוע, סגור את כל הדלתות ונעל את הרכב.
- **אחסון לפרק זמן ארוך (BEV)**
- כאשר יש לאחסן את הרכב למספר חודשים:
- רחץ את הרכב.
- דאג לבדיקת שלמות שכבת המגן (שעווה) בתא המנוע ובגחון הרכב.
- נקה ושמר (בעזרת חומר שימור) את אטמי הגומי.
- נקז את מיכל הנוזל לרחיצת השמשות.

### החזרת הרכב לשירות

החזרת הרכב לשימוש:

- חבר את המהדק לקוטב השלילי של מצבר הרכב. אתחל את החלונות החשמליים ← עמוד 12
- בדוק את לחץ האוויר בצמיגים
- מלא את מיכל נוזל רחיצת השמשות.
- בדוק את מפלס שמן המנוע.
- בדוק את מפלס נוזל הצינון.
- התקן את לוחית הרישוי אם נדרש.

### החזרת הרכב לשימוש (BEV)

החזרת הרכב לשימוש:

- חבר את המהדק לקוטב השלילי של מצבר הרכב. אתחל את החלונות החשמליים ← עמוד 12
- בדוק את לחץ האוויר בצמיגים.
- מלא את מיכל נוזל רחיצת השמשות.
- בדוק את מפלס נוזל הצינון.
- התקן את לוחית הרישוי אם נדרש.
- סוגי הנעה ← עמוד 3

### אחסון לטווח ארוך של רכב היברידי- חשמלי

כאשר יש לאחסן את הרכב למספר חודשים:

- רחץ את הרכב.

- אל תפעיל את בלם החניה.

- פתח את מכסה תא המנוע, סגור את כל הדלתות ונעל את הרכב.

### עד ארבעה שבועות

חבר את כבל הטעינה.

### ארבעה שבועות עד 12 חודשים

- פרוק את סוללת המתח הגבוהה עד שיוותרו 30 אחוזים במד טווח הסוללה (סמל הסוללה) בריכוז המדים והמחוונים.
- אל תחבר את כבל הטעינה.
- אחסן תמיד את הרכב במקום בו הטמפרטורות נעות בין  $10^{\circ}\text{C}$ – לבין  $30^{\circ}\text{C}$
- אחסון הרכב בתנאי טמפרטורות קיצוניות עלול לגרום לנזק לסוללת המתח הגבוהה.
- הסר את הכבל השחור השלילי (-) ממצבר הרכב 12V וחבר מטען לטעינה מתמדת לקוטבי מצבר הרכב או השאר את כבלי מצבר הרכב 12V מחוברים ובצע טעינה מתמדת מהקוטב החיובי (+) והשלילי (-) בתא המנוע.
- כל שלושה חודשים, בדוק את מצב הטעינה של המצבר. אם מצב הטעינה נמוך מ-30 אחוזים, טען מחדש את המצבר לרמה של 30 אחוזים.

• בדוק את תכולת התכשיר המונע קפיאה ושיתוך בנוזל הצינור.

• התאם את לחץ האוויר בצמיגים ללחץ המפורט לעומס מלא.

• החנה את הרכב במיקום יבש, מאוורר היטב. שלב הילוך ראשון או אחורי או הצב את ידית בורר ההילוכים במצב P. מנע אפשרות של גלגול הרכב.

• אל תפעיל את בלם החניה.

• פתח את מכסה תא המנוע, סגור את כל הדלתות ונעל את הרכב.

#### עד ארבעה שבועות

חבר את כבל הטעינה.

#### ארבעה שבועות עד 12 חודשים

• פרוק את סוללת המתח הגבוה עד שיוותרו 30 אחוזים במד טווח הסוללה (סמל הסוללה) בריכוז המדים והמחווניים.

• אל תחבר את כבל הטעינה.

• אחסן תמיד את הרכב במקום בו הטמפרטורות נעות בין  $10^{\circ}\text{C}$  – לבין  $30^{\circ}\text{C}$

• אחסן הרכב בתנאי טמפרטורות קיצוניות עלול לגרום לנזק לסוללת המתח הגבוה.

• הסר את הכבל השחור השלילי (-) ממצבר הרכב 12V וחבר מטען לטעינה מתמדת לקוטבי מצבר הרכב או השאר את כבלי מצבר הרכב 12V מחוברים ובצע טעינה

מתמדת מהקוטב החיובי (+) והשלילי (-) בתא המנוע.

• כל שלושה חודשים, בדוק את מצב הטעינה של המצבר. אם מצב הטעינה נמוך מ-30 אחוזים, טען מחדש את המצבר לרמה של 30 אחוזים.

#### החזרת הרכב לשירות

החזרת הרכב לשימוש:

• חבר את המהדק לקוטב השלילי של מצבר הרכב. אתחל את החלונות החשמליים  
↪עמוד12

• בדוק את לחץ האוויר בצמיגים

• מלא את מיכל נוזל רחיצת השמשות.

• בדוק את מפלס שמן המנוע.

• בדוק את מפלס נוזל הצינור.

• התקן את לוחית הרישוי אם נדרש.

#### החזרת הרכב לשימוש (BEV)

החזרת הרכב לשימוש:

• חבר את המהדק לקוטב השלילי של מצבר הרכב. אתחל את החלונות החשמליים  
↪עמוד12

• בדוק את לחץ האוויר בצמיגים.

• מלא את מיכל נוזל רחיצת השמשות.

• בדוק את מפלס נוזל הצינור.

• התקן את לוחית הרישוי אם נדרש.

סוגי הנעה ↪עמוד3

## המרכב - טיפוח חיצוני

### מנעולים

המנעולים ניסוכו ("שומנו") במפעל היצור במשחת סיכה באיכות גבוהה המיועדת לצילינדרים מנעולים. יש להשתמש בחומר ממיס קרח רק כאשר זה בלתי נמנע, מכיוון שהוא חומר מסיר שומנים, המסיר את משחת הסיכה ופוגע בתפקוד המנעולים. אם השתמשת בנוזל ממיס קרח, הבא את הרכב למוסך לסיכה חוזרת של המנעולים.

### שטיפה

המשטחים הצבועים של רכבך חשופים להשפעות הסביבה.

יש לנקות מיד לשלשת (צואת ציפורים), חרקים מתים, שרף, אבקת פרחים וכו' כיוון שהם מכילים מרכיבים העלולים לגרום נזק לצבע. בעת העברת הרכב במתקן ידני לרחיצת מכוניות, ציית להנחיות יצרן המתקן. יש להפסיק את פעולת מגב השמשה הקדמית ומגב החלון העורפי. הסר או כוץ את האנטנה ואת האבזרים החיצוניים כגון גגון מטען וכו'. כאשר אתה רוחץ את רכבך ידנית, הקפד לשטוף ביסודיות את פנים בתי הגלגלים. נקה את השפות ואת הקפלים שעל שפות הדלתות הפתוחות ועל מכסה תא המנוע כמו גם את האזורים שהם מכסים. למניעת נזק, נקה חלקי מתכת מבריקים בתמיסת ניקוי המאושרת לאלומיניום.

### גחון הרכב

כמה אזורים בגחון הרכב מצופים בשכבת פי.וי.סי. בעוד אזורים חשובים אחרים מוגנים בשכבת שעווה שאינה מתכלה. לאחר רחיצת גחון הרכב, בדוק אותו ודאג לציפויו בשעווה בהתאם לצורך. חומרים המכילים ביטומן / גומי עלולים לגרום נזק לשכבת הפי.וי.סי. שעל גחון הרכב. הבא הרכב למוסך לביצוע עבודות על גחון הרכב. לפני ולאחר החורף, רחץ את גחון הרכב ודאג שתיבדק שכבת המגן משעווה.

### ציוד גרירה

אל תנקה את תפוח הגרירה באמצעות התקן ניקוי בקיטור או בלחץ מים גבוה.

## טיפול פנים הרכב

### פנים הרכב והריפוד

נקה את פנים הרכב, כולל את לוח המדים והמחווניים ואת הדפנות במטלית יבשה או בעזרת תרסיס לניקוי פנימי. נקה את ריפודי העור בעזרת מים נקיים ומטלית רכה. במקרה של לכלוך קשה, השתמש במוצרי ניקוי המיועדים לעור. נקה את ריכוז המדים והמחווניים והתצוגות אך ורק במטלית רכה ולחה. במידת הצורך, השתמש בתמיסת מי-סבון חלשה. נקה ריפודי בד באמצעות שואב אבק או מברשת. סלק כתמים בעזרת חומר ניקוי לריפודים.

### חלונות ולהבי מגבים

נתק את המגבים לפני ביצוע עבודה כלשהי בסביבתם. השתמש במטלית רכה שאינה משירה מוך או במטלית עור ובנוזל לרחיצת שמשות ובנוזל לסילוק חרקים. בעת ניקוי המשטח הפנימי של השמשה העורפית, הקפד לבצע את הניגוב במקביל לגוף החימום, כדי למנוע פגיעה ונזק. לסילוק קרח באמצעים מכניים, השתמש במגרדת קרח ייעודית. לחץ את המגרדת בחוזקה לזכוכית כדי למנוע חדירת לכלוך מתחת ללהב ושריטת הזכוכית. נקה להבי מגב המורחים את המים באמצעות מטלית רכה הטבולה בנוזל לרחיצת חלונות. ודא גם הסרת שיירי שעווה, חרקים ומזהמים דומים מהשמשה. הפעלת המגבים על שיירי קרח, זיהום או על שמשה יבשה תגרום נזק ואף יכולה להרוס כליל את להבי המגבים.

### חישוקים וצמיגים

אל תשתמש בנחירי ניקוי בלחץ גבוה. נקה את החישוקים בחומר ניקוי יעודי לגלגלים. החישוקים צבועים וניתן להשתמש לניקויים בחומרים המתאימים למרכב.

### נזק למשטחי צבע

תקן פגיעות קטנות במשטח צבוע באמצעות עט לתיקוני צבע לפני שמתחילה להיווצר חלודה. לתיקונים גדולים יותר, הבא הרכב לפחח רכב.

### זהירות

הקפד להשתמש בחומר ניקוי בעל pH של 4 עד 9. אל תשתמש בחומרי ניקוי על משטחים חמים.

אל תנקה את תפוח הגרירה באמצעות התקן ניקוי בקיטור או בלחץ מים גבוה. שטוף ביסודיות ונגב בעזרת מטלית עור (ג'ילדה). שטוף את מטלית העור לעתים קרובות. השתמש במטליות עור נפרדות למשטחים צבועים ולשמשות; שאריות של שעווה שיצטברו על השמשות עלולות לפגום בשקיפות השמשות. ודא שתבוצע סיכה במוסך של כל צירי הדלתות. אל תשתמש בעצמים קשים להסרת כתמי זפת. מעל משטחים צבועים, השתמש בתרסיס לסילוק זפת.

### פנסים חיצוניים

פנסי חזית ועדשות של פנסים אחרים מיוצרים מפלסטיק. אל תשתמש בחומרים שוחקים או מאכלים, אל תשתמש במגרדת קרח ואל תנקה אותם במטלית יבשה.

### ליטוש ("פוליש") והברקה ("וואקס")

יש ללטש - למרוח משחת "פוליש" - על הרכב רק כאשר הצבע הפך להיות נטול ברק או כאשר משקעים מוצקים נדבקו אליו. אין לטפל בחלקי מרכב המיוצרים מפלסטיק בחומרי ליטוש או הברקה.

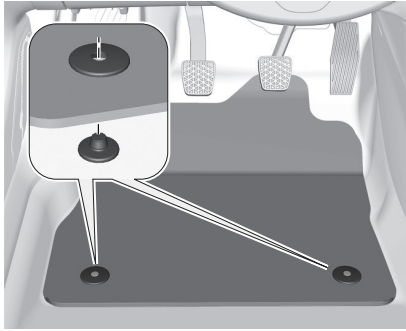

מרחק העצירה, והתוצאה עלולה להיות תאונה ופציעה.

לשימוש נכון בשטיחון, עיין בהנחיות הבאות.

- השטיחונים המקוריים תוכננו לרכב הזה. אם יש צורך להחליף את השטיחונים, מומלץ לרכוש שטיחונים מאושרים המתאימים היטב וניתנים לקיבוע באמצעות התפסים שבצד הנהג.
- בדוק תמיד שהשטיחונים אינם מפריעים לפעולת הדוושות.

- הנח את השטיחון כשהצד הנכון פונה כלפי מעלה. אל תהפוך אותו.

- אל תניח דבר על השטיחון בצד הנהג.

- השתמש רק בשטיחון יחיד בצד הנהג.

#### התקנת שטיחוני הרצפה

השטיחון בצד הנהג מוחזק במקומו באמצעות שני כפתורי נעילה (עצרים). כדי להתקיין:

1. הזז את המושב לאחור עד סוף מהלכו.

2. הכוון את החריצים בשטיחון עם העצרים, כמוצג.

3. דחוף את השטיחון אל הרצפה.

#### הסרת שטיחוני הרצפה

להסרה:

1. הזז את המושב לאחור עד סוף מהלכו.

2. הסר את השטיחון.

קיימים בדי בגדים שהצבע שלהם אינו עמיד. זה עלול לגרום לכתמים ולשינויי גוון נראים לעין, במיוחד על ריפוד בצבע בהיר. יש לנקות שינויי גוון וכתמים ניתנים להסרה מוקדם ככל האפשר.

נקה חגורות בטיחות במים פושרים או בחומר לניקוי פנים הרכב.

#### זהירות

סגור צמדני וולקרו וולקרו מכיוון שצמדני וולקרו פתוחים על פריטי לבוש עלולים לגרום נזק לריפוד המושב. הדבר נכון גם לגבי בגדים עם חפצים חדים, כמו רוכסנים או חגורות או ג'ינס עם כפתורי מתכת.

#### חלקי פלסטיק וגומי

ניתן לנקות חלקי פלסטיק וגומי בחומרים המשמשים לניקוי המרכב. השתמש בתכשיר לניקוי פנים אם נדרש. אל תשתמש בחומר אחר כלשהו. הימנע מלהשתמש בממיסים ובמיוחד במוצרי נפט. אל תשתמש במתקני ניקוי בלחץ גבוה.

#### שטיחונים

#### אזהרה ⚠

אם גדול השטיחון שגוי או אם הוא אינו מותקן כהלכה, הוא עלול להפריע לפעולת דושת ההאצה ו/או דושת הבלמים, מה שיכול לגרום להאצה לא מכוונת ו/או להגדלת

לוחית זיהוי



לוחית הזיהוי ממוקמת על מסגרת הדלת הקדמית השמאלית או הימנית. המערכת והמיקום שונים עבור מדינות מסוימות.

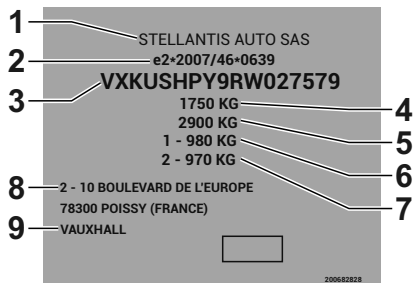

מפרטים טכניים

- 159 ..... מספר הזיהוי של הרכב.
- 159 ..... מספר השלדה (VIN).
- 159 ..... לוחית זיהוי.
- 160 ..... זיהוי המנוע.
- 161 ..... נתוני הרכב.
- 162 ..... נתוני המנוע.
- 163 ..... קיבולות נזולים.

מספר הזיהוי של הרכב

מספר השלדה (VIN)

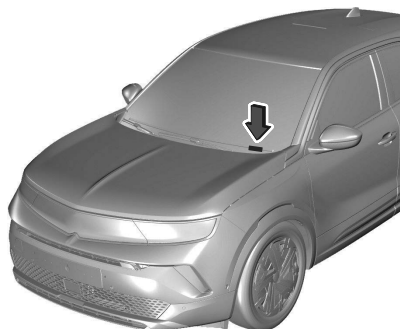

מספר הזיהוי של הרכב יכול להיות מוטבע על לוח המדים והמחווניים, שם ניתן לראותו דרך השמשה הקדמית, או בתא המנוע על לוח הימני של המרכב.

ליהוי המנוע המותקן ברכב שלך, עיין בהספק המנוע שבאישור התאימות המסופק עם הרכב או במסמכי רישום מקומיים אחרים במדינתך.

המידע על תווית הזיהוי:

- 1 יצרן
- 2 מספר אישור סוג (דגם)
- 3 מספר זיהוי הרכב
- 4 משקל כולל מרבי מותר של הרכב בק"ג
- 5 משקל כולל מרבי מותר של הצירוף רכב-גרור בק"ג
- 6 עומס מרבי מותר על הסרן הקדמי, בק"ג
- 7 עומס מרבי מותר על הסרן האחורי, בק"ג
- 8 כתובת היצרן, נתונים ייחודיים לרכב או למדינה

העומס הכולל על הסרן הקדמי והאחורי לא יעלה על המשקל המלא המותר של הרכב. המשקל העצמי של הרכב תלוי במפרטי הרכב, לדוגמה ציוד ואביזרים אופציונליים. עיין באישור התאימות המסופק עם הרכב או במסמכי רישום מקומיים אחרים במדינתך. הנתונים הטכניים נקבעו בהתאם לתקני הקהילייה האירופית. אנו שומרים לעצמנו את הזכות לבצע שינויים. למפרטים בתיעוד הרכב עדיפות על המפרטים המופיעים בספר זה.

### זיהוי המנוע

קוד זיהוי המנוע מופיע בטבלאות הנתונים הטכניים.

נתוני המנוע ⇐ עמוד 162

## נתוני הרכב

## מידות

4150	אורך [מ"מ]
1791	רוחב עם שתי מראות צד מקופלות [מ"מ]
1987	רוחב עם שתי מראות צד [מ"מ]
1515 <sup>5</sup> / 1535	גובה (ללא אנטנה) [מ"מ]
667	אורך רצפת תא המטען [מ"מ]
1418	אורך אזור המטען כשמושבי השורה השנייה מקופלים [מ"מ]
1021	רוחב תא המטען בין בתי הגלגלים [מ"מ]
2561 <sup>5</sup> / 2557	בסיס גלגלים [מ"מ]
11.08	קוטר מעגל סיבוב [מ']

## נתוני המנוע

קוד זיהוי המנוע	EB2LTD	EB2ADTS	EB2ADTSM	EB2LTDH2	BEV ZAE / BEV ZLE	כלי רכב חשמלי במלואו (BEV)
זיהוי מחלקת השיווק	1.2 T	1.2 T	1.2 T	1.2 T היברידי 48 וולט	חשמלי / חשמלי לטווח ארוך	GSE
נפח תנועת בוכנה [סמ"ק]	1199	1199	1199	1199	-	-
הספק מנוע [קו"ט] בסל"ד	100 5500	96 5500	96 5500	100 5500	115 / 100	207
מומנט [ניוטון מטר] בסל"ד	230 1750	230 1750	230 1750	230 1750	260 4060 - 500	345 4060 - 500
סוג הדלק	בנזין	בנזין	בנזין	בנזין	-	-
מספר אוקטן (RON) מומלץ אפשרי אפשרי	95 98 91	91 98 95	95 98 91	95 98 91	-	-
טעינה מהירה בזרם ישר [קו"ט]	-	-	-	-	110 / 100	110 / 100
קיבולת סוללת המתח הגבוהה [קו"טש]	-	-	-	-	54 / 50	54 / 50

## קיבולות נוזלים

שמן מנוע

EB2LTDH2	EB2ADTS	EB2LTD	מנוע
4.0	4.0	4.0	כולל מסנן [ל"]
1.0	1.0	1.0	בין סימן MIN ל-MAX [ל"]
<b>מיכל דלק</b>			
	44		בנזין (מנוע שריפה פנימי), כמות מילוי חוזר [ל"]
	42		בנזין (MHEV), כמות מילוי חוזר [ל"]

נוזלים נוספים ⇐ עמוד 150  
 לחצי אוויר בצמיגים ⇐ עמוד 152

## מידע ללקוח

164.....	הצהרת התאמה
165.....	REACH
165.....	עדכון תוכנה
166.....	סימנים מסחריים רשומים
166.....	רישום נתוני רכב ופרטיות
166.....	רישום נתוני שיחות חירום ופרטיות

## הצהרת התאמה

## מערכות תקשורת רדיו

לכלי רכב זה יש מערכות המשדרות ו/או קולטות גלי רדיו וכפופות להנחיה /2014/53 The Radio Equipment Regulations-ו EU 2017 בבריטניה. היצרנים של המערכות המפורטות להלן הכריזו על תאימות להנחיה The Radio Equipment-ו EU/2014/53 Regulations 2017. הנוסח המלא של הצהרת תאימות EU עבור כל מערכת זמין בכתובת האינטרנט שלהלן: [www.opel.com/conformity](http://www.opel.com/conformity).  
 היבואן הוא, Opel Automobile GmbH, Bahnhofplatz, 65423 Ruesselsheim am Main, Germany.

**מערכת מידע ובידור / Multimedia Navi Pro  
 Multimedia Navi**

Continental Automotive Czech Republic s.r.o Prumyslová 1851, 250 01 Brandys nad Labem, Czech Republic

תדר פעולה (MHz)	תפוקה מרבית (dBm)
BT 2402.0 - 2480.0	4.1
Wifi 2412.0 - 2462.0	16.7

## מערכת מידע ובידור רדיו

Hangsheng France Front Office Coeur Défense, 110 Espl. du Général de Gaulle, Paris, 9231 la Défense, France  
 תדר פעולה:  
 2402.0 מה"צ עד 2480.0 מה"צ תפוקה מרבית: 4 dBm

## מערכת מידע ובידור Multimedia

Robert Bosch Car Multimedia GmbH Robert-Bosch-Strasse 200, 31139 Hildesheim, Germany  
 תדר פעולה:  
 2400.0 מה"צ עד 2483.5 מה"צ תפוקה מרבית: 4 dBm

## מטען אלחוטי

Continental Automotive GmbH Siemensstrasse 12, 93055 Regensburg, Germany  
 תדר פעולה: 90.0 מה"צ עד 119.0 מה"צ תפוקה מרבית: 39.24 dBμA/m בטווח 3 מ'

## מודול אנטנה

Hirschmann Car Communication GmbH Stuttgarter Strasse 45-51, 72654 Neckartenzlingen, Germany  
 לא זמין תפוקה מרבית: לא זמין  
 ASK Industrie SpA C.P. 110 c/o U.P. RE2, 42121 Reggio Emilia, Italy  
 תדר פעולה: לא זמין

### ניהול התקנים מרחוק ועדכוני תוכנה וקושחה מרחוק

ללא קשר למינוי בתוקף של שירות מחובר, עדכוני תוכנה וקושחה של ניהול התקנים הקשורים לאבטחת מוצר או בטיחות מוצר מרחוק יבוצעו כאשר ידרש עיבוד לצורך עמידה בחובה חוקית אליה כפוף היצרן (לדוגמה, חוק חבות מוצר ישים, תקנת שיחת חירום) או כאשר נדרש עיבוד כדי להגן על אינטרסים חיוניים של המשתמשים והנוסעים המתאימים של הרכב.

לשם כך, חיבור רשת אלחוטי מאובטח יוקם בין הרכב לבין שרת ניהול ההתקנים בעת העברת מערכת ההצתה למצב מופעל וכשזמינה רשת סלולרית.

בהתאם לצידוד הרכב, חובה להגדיר את תצורת החיבור אל **Connected vehicle** כדי לאפשר יצירת חיבור רשת אלחוטי.

ללא קשר למינוי בתוקף של שירות מחובר, אבטחת מוצר מרחוק או ניהול התקנים או עדכוני תוכנה וקושחה הקשורים לאבטחת המוצר יבוצעו כאשר ידרש עיבוד לצורך עמידה בחובה חוקית אליה כפוף היצרן (לדוגמה, חוק חבות מוצר ישים, תקנת שיחת חירום) או כאשר נדרש עיבוד כדי להגן על אינטרסים חיוניים של המשתמשים והנוסעים המתאימים של הרכב.

הקמת חיבור רשת אלחוטי מאובטח והעדכוני מרחוק הקשורים אינם מושפעים מהגדרות הפרטיות, ובאופן עקרוני יבוצעו לאחר הפעלה על-ידי משתמש הרכב בעקבות קבלת הודעה מתאימה.

### מקלט שלט רחוק בתדר רדיו

Aktiv Services France SAS 22 Avenue  
des Nations ZAC Paris Nord II 93420  
Villepinte France  
תדר פעולה: 125 מה"צ תפוקה מרבית: 66  
m dBμA/m at 10

### משבת מנוע (אימוביליזר)

Kostal Bulgaria Automotive Pazardzhik  
ul. "Sinitevska" 4, 4400 Southern  
Industrial Zone, Bulgaria  
תדר פעולה: 119 מה"צ עד 134 מה"צ תפוקה  
מרבית: 10 72 m dBμA/m at 10

### REACH

Registration, Evaluation, Authorization  
and Restriction of Chemicals (REACH)  
היא תקנה של האיחוד האירופי שנועדה לשפר את ההגנה על בריאות האדם ועל הסביבה מפני הסיכונים שמקורם בחומרים כימיים. היכנס לכתובת [www.opel.com/reach](http://www.opel.com/reach) למידע נוסף ולגישה לפרסום Article 33.

### עדכון תוכנה

מערכת המידע והבידור יכולה להוריד ולהתקין עדכוני תוכנה נבחרים דרך חיבור אלחוטי.

### הערה

הזמינות של עדכוני תוכנת רכב דרך האוויר אלה משתנה בהתאם לרכב ולמדינה. ניתן למצוא מידע נוסף באתר האינטרנט שלנו.

תפוקה מרבית: לא זמין  
Fiamm France - RCA Spa 12 rue  
Augustin Fresnel, 78420 Aubergenville,  
France

תדר פעולה: לא זמין  
תפוקה מרבית: לא זמין

### משדר מפתח אלקטרוני

Valeo Comfort and Driving Assistance  
76, rue Auguste Perret 94046 Créteil -  
CEDEX France  
תדר פעולה: 433.05 מה"צ עד 434.79 מה"צ  
תפוקה מרבית: -6,85 dBm

### מקלט מפתח אלקטרוני

Valeo Comfort and Driving Assistance  
76, rue Auguste Perret 94046 Créteil -  
CEDEX France

תדר פעולה	תפוקה מרבית (dBm)
2402.0 - 2480.0	5.0
125 kHz (רדיו)	7.3 -

### משדר שלט רחוק בתדר רדיו

Huf Hülsbeck & Fürst GmbH & Co.  
KG Steeger Str. 17, 42551 Velbert,  
Germany  
תדר פעולה: 433.05 מה"צ עד 434.79 מה"צ  
תפוקה מרבית: -14 dBm

המערכת יכולה להודיע על קבלת עדכון מיד לאחר חיבור לרשת Wi-Fi חיצונית או לרשת סלולרית. הורדת עדכונים גדולים מבוצעת רק דרך רשת Wi-Fi.

זמינות העדכון מדווחת בצג המידע בסוף הנסיעה עם אפשרות להתקנה מידית או לדחיית ההתקנה.

זמן ההתקנה משתנה ויכול לארוך ממספר דקות עד לזמן מרבי של כ-30 דקות. הודעה תספק לך הערכה של משך הזמן ותיאור העדכון.

ניתן לבדוק ידנית באמצעות צג המידע אם יש עדכונים. פעל לפי המנחים במסך בתפריט המתאים.

#### הערה

שלבי הורדה והתקנה של עדכונים עשויים להשתנות בהתאם לרכב.

מסיבות בטיחות ומכיוון שזה דורש תשומת לב רציפה מצד הנהג, חובה לבצע את ההתקנה כאשר מערכת ההצתה במצב מופעל ומבלי להתניע את המנוע. לא ניתן לבצע את ההתקנה במקרים הבאים:

- המנוע פועל
- מתבצעת שיחת חירום
- טעינת מצבר הרכב נמוכה
- במהלך טעינה של סוללת המתח הגבוה של הרכב

#### הערה

במהלך תהליך ההתקנה, ייתכן שהרכב לא יפעל.

אם העדכון נכשל, פנה למוסך לקבלת סיוע.

## סימנים מסחריים רשומים

### Apple Inc.

Apple CarPlay™ הוא סימן מסחרי של Apple Inc.®

App Store® ו-iTunes Store® הם סימנים מסחריים רשומים של חברת Apple.

iPhone®, iPod®, iPod touch®, iPod nano® ו-Siri® הם סימנים מסחריים רשומים של Apple Inc.

### Bluetooth SIG, Inc.

Bluetooth® הוא סימן מסחרי רשום של Bluetooth SIG, Inc.

### Google Inc.

Android™ ו-Google Play™ Store הם סימנים מסחריים של חברת Google.

### חברת Velcro

Velcro® הוא סימן מסחרי רשום של Velcro Companies.

## רישום נתוני רכב ופרטיות

### רישום נתוני שיחות חירום ופרטיות

#### עיבוד נתונים

כל עיבוד של מידע אישי על-ידי תפקוד שיחת החירום תואם למסגרת ההגנה על מידע אישי המוגדרת בתקנה 2016/679 (GDPR) ובדייקטיבה 2002/58/EC של המועצה

והפרלמנט האירופי, ובמיוחד, נועד להגן על האינטרסים החיוניים של נשוא הנתונים, בהתאם לסעיף 6.1, פסקה ד) של תקנה 2016/679.

העיבוד של מידע אישי מוגבל בקפדנות לדרישות תפקוד שיחת החירום שבוצעה עם מספר החירום האירופי.

תפקוד שיחת החירום יכול רק לאסוף ולעבד את הנתונים הבאים ביחס לרכב: מספר השלדה, סוג (רכב נוסעים או רכב מסחרי קל), סוג הדלק או מקור ההנעה, שלושת המקומות האחוריים וכיוון הנסיעה, מספר הנוסעים וקובץ יומן עם חותמת זמן בו נרשמים הנתונים הטכניים הקשורים לפעולת המערכת.

הנמענים של הנתונים המעובדים הם מוקדי הטיפול בשיחות חירום שיועדו לכך על-ידי הרשויות הלאומיות הרלוונטיות בטריטוריה בה הם נמצאים, והדבר מאפשר טיפול וניתוב מועדפים של השיחות למספר החירום.

#### אחסון נתונים

אין גישה מבחוץ לנתונים שבזיכרון המערכת עד שהקריאה מבוצעת. בתנאי פעולה רגילים, המערכת אינה ניתנת לגילוי והיא אינה מנוטרת באופן רצוף.

הנתונים שבזיכרון הפנימי של המערכת נמחקים באופן אוטומטי וברציפות. רק שלושת המיקומים האחוריים של הרכב, אשר הכרחיים לפעולתה התקינה של המערכת, נשמרים בזיכרון.

כשמופעלת קריאת חירום, קובץ יומן הנתונים נשמר בזיכרון למשך 13 שעות לכל היותר.

בעקבות בקשה המתקבלת מגופי רשויות רשמיים (כמו למשל במהלך חקירה פלילית). סוכנויות ממשלתיות רשאיות בנוסף, במסגרת החוק הישים, לקרוא נתונים במקרים ספציפיים מכלי הרכב עצמם. מסיבה זו, במקרה של תאונה ניתן לקרוא מידע שעשוי לסייע בחקירה מיחידת הבקרה של כריות האוויר.

### נתוני הפעלה ברכב

יחידות הבקרה מעבדות נתונים לצורך תפעול הרכב. נתונים אלה כוללים, לדוגמה:

- מידע מצב הרכב (לדוגמה, מהירות, השהיית תנועה, האצה רוחבית, קצב סיבוב הגלגלים, תצוגת "חגורות בטיחות רכוסות")
- תנאי הסביבה (לדוגמה: טמפרטורה, חיישן גשם, חיישן מרחק)
- ככלל, נתונים כאלה הם זמניים ואינם נשמרים למשך יותר ממחזור התפעול ומעובדים רק ברכב עצמו. לעתים קרובות יחידות בקרה כוללות אחסון נתונים (כולל מפתח הרכב). זה מאפשר תיעוד זמני או קבוע של מידע על מצב הרכב, העומס על הרכיבים, דרישות תחזוקה ואירועים ושגיאות טכניים.
- בהתאם לרמת הציוד הטכני, הנתונים נשמרים כמפורט להלן:
- מצבי הפעולה של רכיבי המערכת (לדוגמה מפלס הנוזל, לחץ האוויר בצמיגים, מצב המצבר)
- תקלות ופגמים ברכיבי מערכת חשובים (לדוגמה פנסים, בלמים)

"הגנה על נתונים" כשהוא מקושר מאוד להפניות למאפיינים התפקודיים המושפעים בספר הנהג הרלוונטי או בתנאים הכלליים של המכירה. מידע זה זמין גם באופן מקוון.

### הזכויות שלך בנוגע להגנה על הנתונים

בהתאם לחוק הישים על הגנת נתונים, יש לך זכויות מסוימות ביחס לאופן בו חברות מעבדות את הנתונים האישיים שלך. לכן, יש לך זכאות ללא תשלום ומורחבת למידע המוחזק על-ידי היצרן וגם צדדים שלישיים (לדוגמה, שירותי סיוע בדרכים או מוסכים מוסמכים, ספקי שירותים מקוונים של הרכב שלך) אם הם שמרו נתונים אישיים הקשורים אליך. כאשר תעשה זאת, תוכל לתבוע לדעת מהו המידע הנוגע אליך השמור ולאיוז מטרך, ומהיכן הנתונים התקבלו. הזכות שלך למידע מכסה גם העברת נתונים למקומות אחרים. ניתן למצוא מידע נוסף על הזכויות החוקיות שלך בנוגע ליצרן (לדוגמה, הזכות שלך למחיקה או תיקון של הנתונים) בהודעת הפרטיות הרלוונטית באתר האינטרנט של היצרן (כולל נתוני קשר לפנייה ליצרן ולקצין הגנת הנתונים שלו).

אפשר לקרוא נתונים הנשמרים רק באופן מקומי ברכב בעזרת מומחה, כמו למשל במוסך, תמורת תשלום, אם ישם.

### דרישות החוק בכל הנוגע לחשיפת מידע

אם קיימות דרישות רגולטוריות לך, היצרנים חייבים על-פי חוק לשחרר מידע השמור על-ידם במקרים מיוחדים - עד להיקף הנדרש -

### גישה אל הנתונים

שמורה לך הזכות לגשת אל הנתונים, ובמידת הצורך להגיש בקשה לתקן, למחוק או להגביל את העיבוד של מידע אישי כלשהו שאינו מעובד בהתאם להנחיות תקנה 2016/679 (GDPR). חובה לדווח לכל צד שלישי שהנתונים הועברו אליו על כל תיקון, מחיקה או הגבלה שבוצעו בהתאם להנחיות הדייקטובה הנ"ל, אלא אם הדבר בלתי אפשרי או מחייב השקעת מאמצים בלתי פרופורציונליים. הנך זכאי גם להגיש תלונה לרשות הגנת הנתונים המתאימה.

אם ברצונך לתבוע את מימוש זכויותיך הנ"ל, פנה אלינו בדואר אלקטרוני לכתובת [privacyrights@mpsa.com](mailto:privacyrights@mpsa.com). למידע נוסף על אודות פרטי הקשר שלנו, עיין במדיניות הפרטיות והשימוש בקובצי Cookie (Privacy & Cookies Policy) שלנו, באתר האינטרנט שלנו.

### רשמי נתוני אירועים

יחידות בקרה אלקטרוניות מותקנות ברכב שלך. יחידות הבקרה מעבדות נתונים המתקבלים מחיישני הרכב, נתונים שהן יצרו בעצמן או נתונים שהן מחליפות ביניהן. יחידות בקרה מסוימות הן הכרחיות לתפקוד הבטוח של הרכב שלך, אחרות מסייעות לך במהלך הנהיגה (מערכות סיוע לנהג), בעוד אחרות מספקות תפקודי נוחות או מידע ובידור. הלאן מידע על עיבוד הנתונים ברכב. ניתן למצוא מידע נוסף המציין איה מידע ספציפי מועלה, נשמר ומועבר אל גורמי צד שלישי ולאיוז מטרך, ברכב שלך תחת מילת המפתח

- תגובות של המערכות במצבי נסיעה מיוחדים (לדוגמה התנפחות של כרית אוויר, הפעלת מערכת בקרת היציבות)
- מידע על אירועים שגרמו נזק לרכב
- לגבי כלי רכב חשמליים, כמות המטען החשמלי בסוללת המתח הגבוה, טווח נסיעה משוער

במקרים מיוחדים (לדוגמה, אם זוהתה תקלה ברכב), ייתכן שיהיה צורך לשמור נתונים שנשמרים בזיכרון הנדיף. כשאתם משתמש בשירותים (לדוגמה תיקונים, תחזוקה), אפשר לקרוא את נתוני התפעול שנשמרו ביחד עם מספר הזיהוי של הרכב (VIN) ולעשות שימוש במידע זה לפי הצורך. אנשי צוות של רשת שירות (לדוגמה מוסכים, יצרנים) או צדדים שלישיים (כמו למשל שירותי חילוץ) יכולים לקרוא את הנתונים מהרכב. הדבר נכון גם לעבודות תיקון במסגרת אחריות ואמצעי בקרת איכות.

הנתונים נקראים בדרך כלל באמצעות יציאת OBD (אבחון עצמי) שחייבת להימצא לפי חוק ברכב. נתוני ההפעלה שנקראים מתעדים את המצב הטכני של הרכב או של הרכיבים הבודדים, ומסייעים באבחון התקלות, בציות למחויבויות האחריות ובשיפור האיכות. נתונים אלה, במיוחד מידע על העומס על רכיבים, האירועים הטכניים, שגיאות המפעיל ותקלות אחרות, משודרים ליצרן במקרים המתאימים, יחד עם מספר הזיהוי של הרכב (VIN). על היצרן מוטלת גם חבות למוצר. היצרן יכול גם להשתמש בנתוני ההפעלה המתקבלים מכלי רכב עבור קראתו לתיקון כלי רכב במוסך.

אפשר גם להשתמש בנתונים אלה לבדיקת תוקף האחריות של הלקוח ותביעות לתיקון במסגרת אחריות. חברת שירות יכולה לאפס את זיכרון התקלות של הרכב לאחר ביצוע פעולות השירות או התיקונים הדרושים או לפי בקשתך.

### תפקודי נוחות ומידע ובידור

קיימת אפשרות לשמור ברכב את הגדרות הנוחות וההגדרות המותאמות אישית ולשנות או לאפס אותן במועד כלשהו. בהתאם לרמת הציוד המדוברת, אלו כוללות

- הגדרות מצבי מושבים וגלגל ההגה
- הגדרות שלדה ומיזוג אוויר
- הגדרות מותאמות אישית כמו למשל של התאורה הפנימית

תוכל להזין את הנתונים שלך לתפקודי מערכת המידע והבידור ברכב שלך כחלק מהמאפיינים שנבחרו.

בהתאם לרמת הציוד המדוברת, אלו כוללות

- נתוני מולטימדיה כמו למשל מוזיקה להשמעה, ווידאו או תמונות להצגה במערכת המולטימדיה של הרכב
- נתוני ספר הכתובות לשימוש עם מערכת הדיבורית או מערכת ניווט המותקנת ברכב

- הזנת יעדים

- נתונים לשימוש בשירותים מקוונים

נתונים אלה של תפקודי נוחות ומידע ובידור עשויים להיות מאוחסנים באופן מקומי ברכב

או בהתקן שחיברת לרכב (לדוגמה, טלפון חכם, התקן אחסון USB או נגן MP3). ניתן למחוק בכל עת נתונים שהזנת בעצמך. ניתן לשדר את הנתונים האלה מהרכב לפי דרישה שלך, במיוחד בעת שימוש בשירותים מקוונים בהתאם להגדרות שבחרת בעצמך.

### שילוב טלפון חכם, לדוגמה, Android Auto או Apple CarPlay

אם הרכב מצויד בהתאם, ניתן לחבר את הטלפון החכם שלך או התקן נייד אחר לרכב כדי שתוכל לשלוט בו באמצעות הבקרות המשולבות ברכב. במקרה זה, ניתן להפיק תמונות ושמע המאוחסנים בטלפון החכם באמצעות מערכת המולטימדיה. במקביל, מידע מסוים משודר לטלפון החכם שלך. בהתאם לסוג השילוב, זה כולל נתונים כגון נתוני מיקום, מצב יום/לילה ומידע רכב כללי אחר. למידע נוסף, עיין בהוראות התפעול של הרכב/מערכת המידע והבידור.

השילוב מאפשר שימוש ביישומי טלפון חכם נבחרים, כגון ניווט או השמעת מוזיקה. אין אפשרות לשילוב נוסף בין הטלפון החכם לבין הרכב, במיוחד לגישה פעילה לנתוני הרכב. אופי עיבוד הנתונים הנוסף נקבע על-ידי ספק היישום שבשימוש. האפשרות להגדרת נתונים, ואם כן, אלו מהם, תלויה ביישום המדובר ובמערכת ההפעלה של הטלפון החכם שלך.

### שירותים מקוונים

אם הרכב שלך מצויד בחיבור רשת אלחוטי, הוא מאפשר לך להחליף נתונים בין הרכב למערכות אחרות. חיבור הרשת האלחוטי

רושמת כיצד פעלו המערכות השונות של הרכב בזמן האירוע, כולל:

- הפעלה כלשהי של מערכת ריסון (כרית אוויר, חגורת בטיחות וכו')
- מצב כל חגורות הבטיחות (רכוסות/משוחררות)
- המגע או עצמת הלחץ שהופעלו על הדוושה(ות) על-ידי הנהג
- מהירות הרכב
- מצב חלק ממערכות הנסיעה והסיוע לנהג. הדברים הבאים לא נרשמים:
- נתונים על תנאי נסיעה רגילים, במילים אחרות, נתונים שאינם קשורים ישירות לאירוע
- נתונים אישיים הקשורים לנהג או לנוסע אחר כלשהו
- המיקום הגאוגרפי של הרכב בזמן האירוע.
- קריאת הנתונים שנרשמו על-ידי רשם נתוני האירועים מחייבת קיום של שני תנאים:
- גישה לפנים הרכב או לרשם נתוני האירועים
- ציוד מיוחד שניתן לרכישה מהיצרן Bosch.
- לבד מיצרן הרכב, צדדים אחרים כגון רשויות אכיפת החוק רשאים לגשת לנתונים אלה כדי לנתח את האירוע.

רגולטורי זה מאפשר לסוכנות הסביבה האירופית (EEA) לאסוף נתוני רכב הקשורים לשימוש (כגון VIN, מרחק נסיעה כולל, צריכת דלק כוללת, אנרגיית רשת כוללת לסוללה ככל שהיא רלוונטית).

הנתונים הללו משמשים את הסוכנות האירופית לסביבה (EEA) לניטור צריכת הדלק והאנרגיה ופליטת CO2 של רכבים חדשים בשימוש אמיתי, באופן אנונימי ומצטבר. ניתן לסרב לאיסוף והעברה של נתוני הרכב למטרות OBFCEM רגולטוריות. ניתן לעשות זאת על ידי פנייה למרכז שירות הלקוחות (פרטי הקשר זמינים באינטרנט).

#### שירותי צד שלישי

אם תשתמש בשירותים מקוונים של ספקים אחרים (צדדים שלישיים), שירותים אלה כפופים לחבות ולהגנת הנתונים ולתנאי השימוש של הספק המדובר. לרוב, אין ליצרן כל השפעה על התוכן המועבר במקרה כזה.

לכן, שים לב לטיב, להיקף ולמטרה של האיסוף והשימוש של הנתונים האישיים בתחום שירותי הצד השלישי שמספק ספק השירות המדובר.

#### במקרה של תאונה

רכב זה מצויד ברשם נתוני אירועים. מערכת זו אוספת ורושמת נתוני רכב מסוימים במשך פרק זמן קצר (מספר שניות) לפני, במהלך ולאחרי אירוע, כגון תאונה או התנגשות. כדי להשיג הבנה טובה יותר של נסיבות האירוע, המערכת

מתאפשר באמצעות התקן שידור ברכב שלך או התקן נייד שתספק (לדוגמה, טלפון חכם). ניתן להשתמש בשירותים מקוונים באמצעות חיבור רשת אלחוטי זה. אלה כוללים שירותים מקוונים ויישומים/יישומונים שיוספקו לך על-ידי היצרן או ספקים אחרים.

#### שירותים קנייניים

במקרה של השירותים המקוונים של היצרן, התפקודים הרלוונטיים מתוארים על-ידי היצרן במיקום מתאים (לדוגמה, ספר הנהג, אתר היצרן) ומסופק גם מידע על הגנת הנתונים המשויכים. אספקת השירותים המקוונים עשויה לדרוש שימוש בנתונים אישיים. החלפת הנתונים למטרה זו מתבצעת דרך חיבור מוגן, לדוגמה באמצעות מערכות IT של היצרן שנועדו למטרה זו. איסוף, עיבוד ושימוש בנתונים אישיים למטרות של הכנת שירותים מתבצעים רק על בסיס הרשאה חוקית, כמו למשל במקרה של מערכת תקשורת חירום הרשומה כמינוי חוקי או לפי חוזה מוסכם, או לפי הסכמה.

ניתן להפעיל או להשבית את השירותים והתפקודים (שחלק מהם עשויים להיות כרוכים בתשלום) ובמקרים מסוימים, את כל חיבור הרשת האלחוטי של הרכב. הדבר אינו כולל תפקודים ושירותים רגולטוריים כגון מערכת תקשורת חירום.

#### מד צריכת דלק מובנה (OBFCEM)

פונקציה זו תינתן לכל מחזור החיים של הרכב. בהתאם לסעיף 9 בתקנות הביצוע (האיחוד האירופי) 2021/392 ("OBFCEM"), שירות

**זיהוי בתדר רדיו (RFID)**

טכנולוגיית RFID משמשת במכוניות מסוימות לתפקודים כגון משבת המנוע. היא משמשת גם בהקשר של תפקודי נוחות, כגון שלט-רחוק בתדר רדיו לנעילה/שחרור נעילה של הדלתות ולהתנעה. טכנולוגיית RFID בדגמי אופל אינה משתמשת במידע אישי או אוגרת אותו, או מתקשרת עם מערכות אחרות של אופל המכילות מידע אישי.

141..... גרירת רכב אחר

**ד**

75..... דושות

**ה**

151..... החלפת מגבים, חלון עורפי

150..... החלפת מגבים, שמשה קדמית

144..... הישאר, מכסה מנוע

44..... העמסה

77..... הפעלה-הדממה

69..... השעון (הגדרת)

71..... התאמה אישית

69..... התאמת הזמן

98..... התאמת סורגים לגג

19..... התאמת תומך המותני

139..... התנעה באמצעות כבלים

9..... התקן נעילה לבטיחות ילדים

107..... התראת נקודה מתה

104..... התראת סכנת התנגשות מלפנים

**ח**

22..... חגורות בטיחות, שלוש נקודות עיגון

149..... חומרי סיכה מומלצים

73..... חיבור, Bluetooth

12..... חלונות

12..... חלונות, התקן נעילה לבטיחות ילדים

**ט**

46..... טבעות קשירה

157..... טיפוח פנים הרכב

156..... טיפול חיצוני

73..... טלפון

**A**

56..... ABS

**B**

73..... Bluetooth (טלפון)

**C**

73..... Connectivity (קישוריות)

**O**

131..... Opel connect

**P**

113..... Park Assist

**R**

72..... Radio (רדיו)

**א**

43..... אבזור, 12 וולט

142..... אבזורים

140..... אוזן גרירה

38..... אורות, חניה

**ב**

102, 59..... בלימת חירום פעילה

80..... בלם חניה

147..... בלמים

99..... בעת גרירה

121..... בקרת שיוט, השבתה

38..... בקרת תאורה אוטומטית

**ג**

33..... גלגל ההגה, לחצנים

133..... גלגל חליף

140..... גרירת הרכב

סייען מתקדם לשמירה על הנתיב ..... 111  
 סייען שמירה על נתיב ..... 110  
 סימוני צמיגים ..... 152

### ע

עומק חריצי מדרך הצמיג ..... 153  
 ערכת תיקון צמיגים ..... 136

### פ

פונקציית העיסוי ..... 19  
 פנסי חזית Matrix-LED ..... 39  
 פנסי חזית, אורות דרך ..... 37  
 פנסי חזית, כוונון ..... 37  
 פנסי חזית, מתג תאורה ..... 36  
 פנסי ערפל ..... 38  
 פרופילים ..... 71

### צ

צג הטיפולים ..... 51  
 צגים, תנאי קור עז ..... 143  
 צמיגי חורף ..... 152  
 צמיגים ..... 151  
 צריכת דלק ..... 89

### ק

קיפול משענות הגב ..... 20

### ר

ריכוז המדים והמחווים ..... 65

### ש

שטיחונים ..... 158  
 שמן מנוע ..... 145  
 שרשרות שלג ..... 154

מערכות מתקדמות לסיוע לנהג ..... 1, 101–129  
 מערכת האזעקה ..... 10  
 מערכת ניטור לחץ האוויר בצמיגים ..... 128  
 מערכת ריסון לילדים ..... 26  
 מפתח, החלפת סוללה ..... 9  
 מפתחות ..... 9  
 מצב הפעלה חסכונית ..... 148  
 מצבי נהיגה ..... 86  
 מצבר הרכב, החלפה ..... 148  
 מצבר רכב ..... 147  
 מצלמה אחורית ..... 116  
 מראות, פנימיות ..... 15  
 מראות, צד ..... 14  
 מראות, קיפול ..... 15  
 משולש אזהרה ..... 131  
 משענות ראש ..... 16  
 מתז ..... 34

### נ

נוזל בלמים ..... 147  
 נוזל הצינור של המנוע ..... 146  
 נוזל צינור, נוגד קפיאה ..... 146  
 נוזל רחיצת שמשות ..... 147  
 נוזלים מומלצים ..... 149  
 נוריות אזהרה וחיווי ..... 52  
 ניפוח הצמיגים ..... 151  
 נעילה, אוטומטית ..... 6  
 נתוני המנוע ..... 162  
 נתונים טכניים ..... 161

### ס

סוג הנעה ..... 3  
 סייען בלימה ..... 82  
 סייען חניה ..... 113

### י

יישומים ..... 74

### כ

כוונון המושב ..... 17  
 כוונון זווית המושב ..... 18  
 כוונון מושבים ידני ..... 18  
 כיסאות בטיחות לילדים, ISOFIX ..... 27  
 כיסוי לקור עז ..... 143  
 כיסויי נוי לגלגלים ..... 153  
 כלי עבודה ..... 132  
 כריות אוויר, השבתה ..... 25  
 כרית אוויר ..... 23  
 כרית אוויר, וילון ..... 25  
 כרית אוויר, צדית ..... 25  
 כרית אוויר, קדמית ..... 24

### ל

לחץ, צמיגים ..... 151

### מ

מגב ..... 34  
 מגבה ..... 132  
 מגביל מהירות ..... 125  
 מגן, שלג ..... 143  
 מוטות הגג ..... 98  
 מושבים אחוריים ..... 20  
 מושבים מחוממים ומאווררים ..... 19  
 מושבים, חשמליים ..... 18  
 מושבים, מחוממים ..... 19  
 מחווני כיוון ..... 38  
 מיקום המושב ..... 17  
 מנעולים ..... 156  
 מעדכן את השעה ..... 69

## ת

42.....	תא הכפפות
69.....	תאריך (הגדרת)
72.....	תדירות (רדיו)
88.....	תדלוק
55.....	תזכורת לחגירת חגורת בטיחות
72.....	תחנה, רדיו
58.....	תיבת הילוכים ידנית
19.....	תמיכה בגב התחתון
71.....	תצוגה עילית
69.....	תצוגה, ראש למעלה
143.....	תריס מגן (מגן שלג)











[www.opel.com](http://www.opel.com)

זכויות יוצרים על ידי Opel Automobile GmbH, Rüsselsheim, Germany.  
המידע הכלול בפרסום זה תקף לתאריך המצוין להלן. חברת Opel Automobile GmbH שומרת לעצמה את הזכות לבצע שינויים במפרט הטכני, התכונות והעיצוב של הרכבים ביחס למידע בפרסום זה, כמו גם לבצע שינויים בפרסום עצמו.

מהדורה: אוקטובר 2025, Opel Automobile GmbH, Rüsselsheim.

מודפס על נייר מולבן נטול כלור.

OMOKKBO2510he-1

