

ASTRA

ספר הנהג



תוכן העניינים

2	הקדמה
6	בקצרה
19	מפתחות, דלתות וחלונות
44	מושבים, מערכות ריסון
68	אחסון
87	מדים ואמצעי בקרה
130	תאורה
141	בקרת אקלים
150	נהיגה והפעלה
214	טיפול ברכב
260	טיפול ותחזוקה
263	נתונים טכניים
280	מידע ללקוח
290	אינדקס

הקדמה

		<input type="text"/>	סוג	דלק
		<input type="text"/>	סיווג	שמן מנוע
		<input type="text"/>	צמיגות	
אחוריים	קדמיים		מידת הצמיג	לחץ ניפוח הצמיגים
<input type="text"/>	<input type="text"/>	<input type="text"/>	צמיגי קיץ	
<input type="text"/>	<input type="text"/>	<input type="text"/>	צמיגי חורף	
				נתוני משקל
		<input type="text"/>	משקל עצמי מרבי	
		<input type="text"/>	- משקל עצמי, דגם בסיסי	
		<input type="text"/>	= משקל מטען מרבי	

- ספר זה מתייחס לרכב בעל הגה שמאל. התפעול של רכב בעל הגה ימני - דומה.
- ספר נהג זה משתמש בקוד זיהוי מנוע. זיהוי המכירות והקוד ההנדסי המתאימים מופיעים בפרק "נתונים טכניים".
- נתונים המתייחסים לכיוון, לדוגמה, ימין או שמאל, או חזית/לפנים או עורף/לאחור, מתייחסים תמיד לכיוון הנסיעה.
- ייתכן שהצגים אינם תומכים בשפה שלך.
- ההודעות בתצוגה ושילוט פנימי מופיעות באותיות מדגשות.

הודעות סכנה, אזהרה וזהירות

⚠ סכנה

טקסט המסומן ב-⚠ סכנה כולל מידע אודות סיכון חיים. התעלמות ממידע זה עלולה לסכן חיים.

יש לטפל בכלי רכב המשתמשים בגז במרכזי שירות של אופל המורשים לטפל בכלי רכב המשתמשים בגז.

כל מוסכי השירות המורשים של אופל מספקים שירות מעולה במחירים סבירים. מכונאים מנוסים שהודרכו על ידי אופל, מבצעים את עבודתם בהתאם להנחיות מפורטות של היצרן.

שמור את חבילת הספרות הנכללת באוגדן שקיבלת עם הרכב בתא הכפפות כך שתהיה זמינה בעת הצורך.

השימוש בספר זה

- ספר זה מתאר את כל האופציות והמאפיינים הזמינים לדגם זה. ייתכן שתיאורים מסוימים, כולל אלה המתייחסים לתצוגה ולתפקודי התפריט, לא יהיו ישימים לרכבך עקב שינויים בגרסה, מפרטים מיוחדים לשוק שלך, וציוד או אבזור מיוחד.
- הפרק "בקצרה" מהווה סקירה ראשונית אודות תפעול הרכב.
- תוכן העניינים בתחילת הספר ובכל אחד מן הפרקים, מציין את מיקום המידע.
- האינדקס יאפשר לך לחפש מידע פרטי.

נתוני הרכב

רשום את נתוני רכבך בעמוד הקודם כדי שיהיו זמינים בקלות. מידע זה מופיע בפרקים "טיפול ותחזוקה" ו-"נתונים טכניים" כמו גם בלוחית הזיהוי.

הקדמה

רכבך מהווה שילוב של טכנולוגיה מתקדמת, מאפייני בטיחות, ידידותיות לסביבה ותפעול חסכוני.

ספר הנהג מספק לך את כל המידע הנדרש לאפשר לך לנהוג נהיגה בטיחותית ויעילה ברכבך.

ודא שהנוסעים ברכב יהיו מודעים לסיכונים האפשריים להתרחשות תאונה או פציעה כתוצאה משימוש לא נכון ברכב.

עליך לציית תמיד לחוקים ולתקנות הפרטניים למדינה בה אתה נמצא. חוקים אלה עשויים להיות שונים מן המידע הכלול בספר זה.

התעלמות מהתיאור המסופק בספר זה עלולה להשפיע על האחריות שלך.

כשמאזרכת בספר הנהג פניה למוסך, אנו ממליצים שיהיה זה מוסך שירות מורשה של אופל.

אזהרה

טקסט המסומן ב-⚠ **אזהרה** כולל מידע לגבי הסיכון להתרחשות תאונה או פציעה. התעלמות ממידע זה עלולה להסתיים בפציעה.

זהירות

טקסט המסומן ב**זהירות** כולל מידע לגבי נזק אפשרי לרכב. התעלמות ממידע זה עלולה להסתיים בנזק לרכב.

סמלים

אזכורי עמודים מסומנים ב-📄. פירושה "ראה עמוד".

הפניות עמודים ורשומות אינדקס מתייחסות לכותרות המוכנסות המסופקות בתוכן העניינים של כל פרק.

הסדר הכרונולוגי של בחירת ערכים בתפריט התאמה אישית של הרכב מצוין על-ידי 📌.

אנו מאחלים לך שעות רבות של נהיגה מהנה.

Adam Opel GmbH

בקצרה

מידע ראשוני לנהיגה

שחרור נעילת הרכב



לחץ על  לשחרור נעילת הדלתות ותא המטען. פתח הדלתות על-ידי משיכת הידיות.

הדלת העורפית

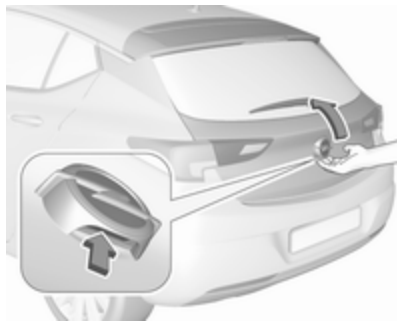

הצ'בק 5-דלתות: לפתיחת הדלת העורפית, לחץ על המתג מסוג לוח מגע שמתחת לסמל המותג.

רכב מדגם סטיישן: לפתיחת הדלת העורפית, לחץ על המתג מסוג לוח מגע שמתחת לבליטה שבדלת.

שלט רחוק בתדר רדיו  20.

מערכת הנעילה המרכזית  23.

מערכת המפתח האלקטרוני  21.

תא המטען  29.

גובה המושב

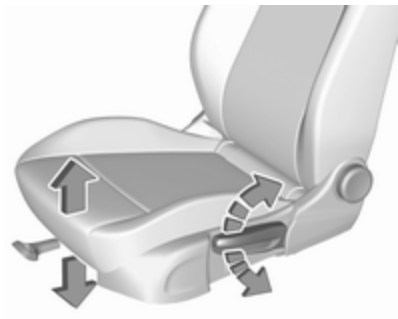

- תנועת השאיבה של הידית
למעלה : המושב מוגבה
למטה : המושב מונמך
- מיקום המושב ↺ 45.
- כוונון מושב ידני ↺ 46.
- כוונון מושב חשמלי ↺ 48.

הטיית משענות הגב



- סובב את גלגל היד. אל תישען על משענת
הגב בעת הכוונון.
- מיקום המושב ↺ 45.
- כוונון מושב ידני ↺ 46.
- כוונון מושב חשמלי ↺ 48.

כוונון המושב

כוונון אורכי



- משוך הידית, הסט את המושב, הרפה מן
הידית. נסה להזיז את המושב קדימה
ואחורה כדי לוודא שהמושב נעול במקומו.
- מיקום המושב ↺ 45.
- כוונון מושב ידני ↺ 46.
- כוונון מושב חשמלי ↺ 48.

חגורת בטיחות



משוך החוצה את חגורת הבטיחות והחדר הלשונית לאבזם. ודא שהחגורה אינה מפותלת ושהיא צמודה לגופך. ודא שמשענת הגב אינה מורכנת לאחור בזווית גדולה מדי (הזווית המרבית היא כ-25°). לשחרור החגורה, לחץ על הכפתור האדום באבזם.

מיקום המושב 45, חגורות בטיחות 53, מערכת כריות אוויר 56.

כוונון משענת הראש

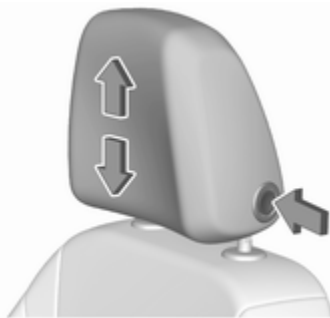

לחץ על לחצן השחרור, כוונן את גובה המשענת ושלב המשענת במצב החדש. משענות ראש 44.

הטיית כרית המושב



לחץ על המתג על החלק העליון : הקצה הקדמי מוגבה
על החלק התחתון : הקצה הקדמי מונמך
מיקום המושב 45
כוונון מושב ידני 46
כוונון מושב שמלי 48.

כוונון גלגל ההגה

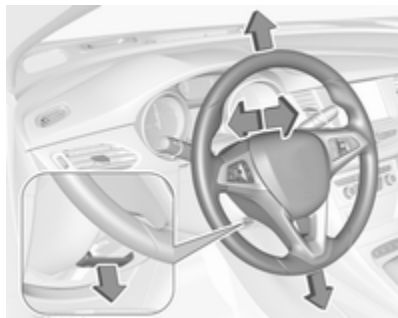

שחרר את נעילת הידית, כוונון את גלגל ההגה ולאחר מכן שלב את הידית ודא שהיא נעולה כהלכה.

אל תכוונון את גלגל ההגה אלא כאשר הרכב נייח ומנעול ההגה משוחרר.

מערכת כרייות אוויר ⇨ 56, מצבי מתג ההצתה ⇨ 151.

מראות צד

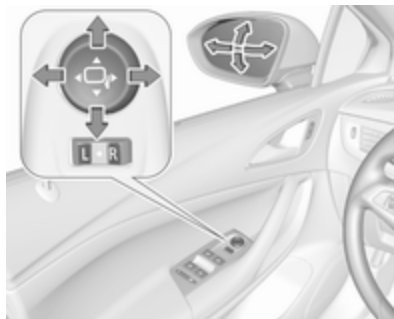

בחר את מראת הצד הרלבנטית על-ידי בחירת המראה השמאלית (L) או המראה הימנית (R) באמצעות המתג. כוונון את המראה המתאימה באמצעות מתג ארבעה כיוונים.

מראות צד קמורות ⇨ 38, כוונון חשמלי ⇨ 38, קיפול מראות הצד ⇨ 38.
מראות צד מחוממות ⇨ 39.

כיוון המראות

מראה פנימית



כדי לכוונון את המראה, הזז את בית המראה לכיוון הרצוי.

מראה פנימית ידנית למניעת סנוור ⇨ 39.

מראה פנימית למניעת סנוור אוטומטית ⇨ 39.

סקירת לוח המדים והמחוונים

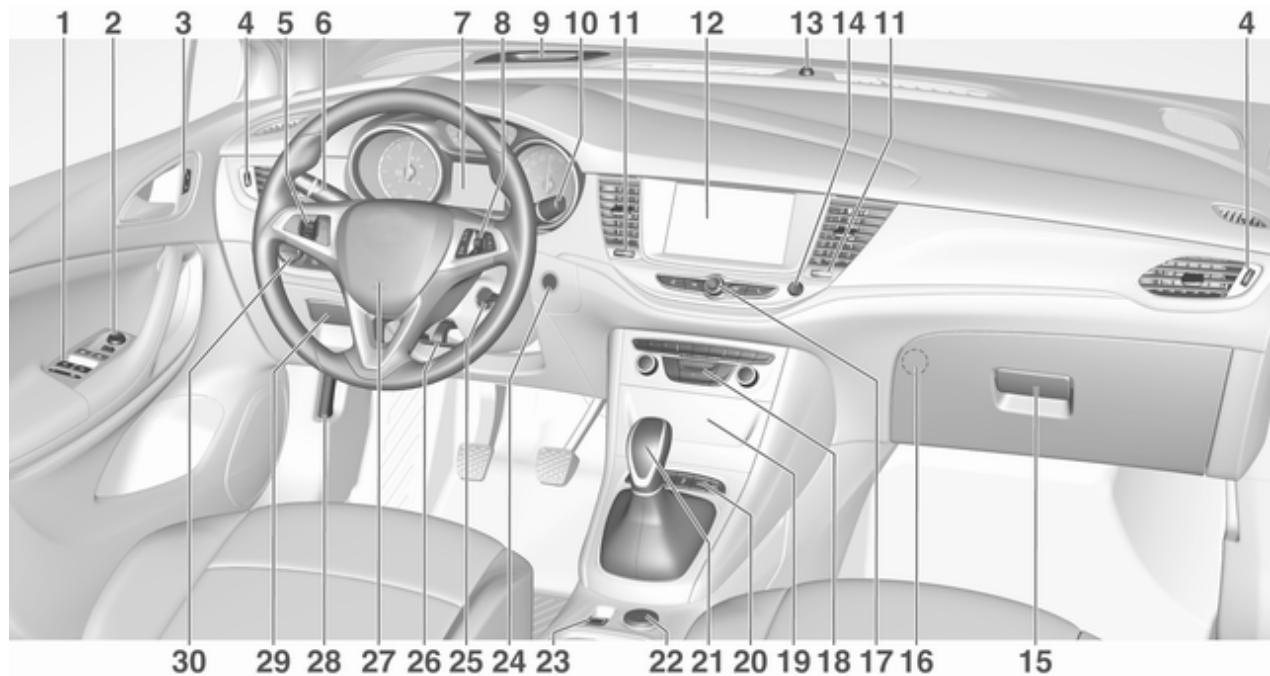

94	שקע מתח	22	116	צג מידע	12	40	חלונות חשמליים	1
169	בלם חניה	23		נורית (לד) חיווי מצב מערכת	13	38	מראות צד	2
152	לחצן הפעלה	24	35	האזעקה		23	מערכת הנעילה המרכזית	3
151	מתג ההצתה	25	135	מהבהבי חירום	14	148	פתחי אורור צידיים	4
88	כוונון לגלגל ההגה	26	68	תא כפפות	15	174	בקרת שיוט	5
89	צופר	27		נגן תקליטורים	16	175	מגביל מהירות	
216	ידית שחרור מכסה תא מנוע	28		אמצעי בקרה להפעלת צג המידע	17	177	בקרת שיוט מסתגלת	
69	תא אחסון	29	116	מערכת בקרת אקלים	18	184	התראת התנגשות מלפנים	
130	מתג פנסי התאורה החיצונית	30	142	לוח נתיכים	19		מחווני כיוון וסטייה מנתיב, הבהוב פנסי החזית, אורות מעבר/אורות דרך, סיוע לאורות דרך	6
131	כוונון זווית אלומת פנסי החזית		234	מחבר מתח		136	הארת היציאה	
136	פנסי ערפל קדמיים/אחוריים		95	מערכת בקרת האחיזה	20	139	אורות חניה	
137	תאורת המדים והמחוונים			מערכת אלקטרונית לבקרת יציבות		137	לחצנים של מרכז המידע לנהג	
			172	תוכנית נהיגה ספורטיבית		111	מדים ומחוונים	7
			173	סייען חניה/סיוע מתקדם לחניה		100	מרכז מידע לנהג	
			189	סייען שמירה על נתיב		111	לחצנים של מרכז המידע לנהג	8
			203	לחצן נסיעה חסכונית של מערכת הדממה-התנעה		111	מחוון התראת התנגשות מלפנים	9
			155	בורר מקור דלק		184	מגב ומתז שמש קדמית, מגב ומתז החלון העורפי	10
			102	תיבת הילוכים ידנית	21	89	פתחי אורור מרכזיים	11
			165	תיבת הילוכים אוטומטית		148		
			162	תיבת הילוכים ידנית				
			165	המופעלת אוטומטית				

תאורה חיצונית



AUTO : מתגי בקרת התאורה האוטומטית עוברים באופן אוטומטי בין פנסי הנסיעה ביום לבין פנסי החזית

פנסי צד : ☞
פנסי חזית : ☛

מערכת תאורה אוטומטית ☞ 131.

פנסי ערפל

לחץ על הלחצן במתג התאורה:
☞ : פנסי ערפל קדמיים
☛ : פנס ערפל אחורי

הבהוב פנסי חזית, אורות דרך ואורות מעבר



הבהוב פנסי חזית : משוך הידית אורות דרך : דחף הידית אורות מעבר : משוך או דחף הידית

אורות דרך ☞ 131.
הבהוב פנסי החזית ☞ 131.
פנסי חזית LED ☞ 132.
סיוע לאורות דרך ☞ 132.

איתותי פנייה וסטייה מנתיב



הידית למעלה : מחוון כיוון ימני
ידית למטה : מחוון כיוון שמאלי

איתות פניה וסטייה נתיב ☞ 136, אורות חניה ☞ 137.

מערכות מתזים ומגבים

מגבי השמשה הקדמית

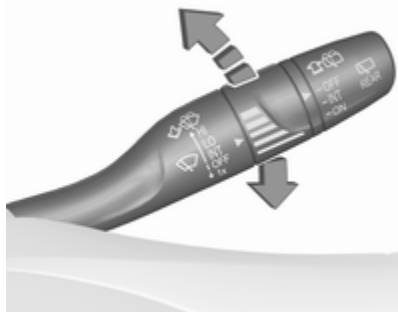
מהר : **HI**איטי : **LO**ניגוב לסירוגין : **INT**

או

ניגוב אוטומטי עם חיישן גשם

מופסק : **OFF**לניגוב יחיד כשהמגב מופסק, לחץ את הידית למטה, למצב **1x**.מגבי השמשה הקדמית ← **89**.

צופר

לחץ **ר**

מהבהבי חירום



הפעל בלחיצה על **▲**.
מהבהבי חירום ← **135**.

מתזי השמשה הקדמית



משוך הידית.

מערכת רחיצת השמשה הקדמית ↵ 89,
 נוזל רחיצת שמשות ↵ 218, החלפת להבי
 מגבים ↵ 220.

מגב החלון העורפי



סובב את המכסה החיצוני כדי להפעיל את
 מגב החלון העורפי:

- OFF : מופסק
- INT : פעולה לסירוגין
- ON : פעולה רציפה

מתז החלון העורפי



דחף הידית.

נוזל רחיצה מותז על החלון העורפי והמגב
 מבצע מספר מחזורי ניגוב.
 מגב/מתז החלון העורפי ↵ 91.

תיבת הילוכים

תיבת הילוכים דינית



נסיעה לאחור: כשהרכב נייח, לחץ על דושת המצמד ולחץ על לחצן השחרור שעל ידית ההילוכים ושלב ההילוך. תיבת הילוכים דינית 165.

סילוק אדים והפשרת החלונות



- לחץ על חלוקת האוויר מופנית כלפי השמשה הקדמית.
- הצב את כפתור בורר מהירות המניפה במהירות הגבוהה ביותר.
- קבע את כפתור בקרת הטמפרטורה במצב החם ביותר.
- הפעל את חימום השמשה העורפית .
- פתח את פתחי האוורור הצידיים בהתאם לצורך וכוון את זרימת האוויר לכיוון החלונות בדלתות. מערכת חימום ואוורור 141. מערכת מיזוג האוויר 142.

מערכת בקרת אקלים

שמשה עורפית מחוממת



החימום מופעל באמצעות לחיצה על . שמשה עורפית מחוממת 42.

מראות צד מחוממות

לחיצה על מפעילה גם את מראות הצד המחוממות. מראות צד מחוממות 39.

תיבת הילוכים אוטומטית



- P : מצב חניה
- R : הילוך אחורי
- N : מצב סרק
- D : מצב הפעלה אוטומטית
- M : מצב ידני
- +
- +
- : הורדת הילוך

ניתן להוציא את ידית הבורר מתוך P רק כשמתג ההצתה במצב מופעל ודושת הבלמים לחוצה. לשילוב P או R, לחץ על לחצן השחרור.
תיבת הילוכים אוטומטית 162.

תיבת הילוכים ידנית המופעלת אוטומטית



- N : מצב ביניים ("ניוטרל")
- D : מצב הפעלה אוטומטית
- M : מצב ידני
- +
- : הורדת הילוך
- R : הילוך אחורי

שלב הילוך אחורי רק כשהרכב נייח.

תיבת הילוכים ידנית המופעלת אוטומטית 165.

התחלת נהיגה

בדיקות לפני תחילת הנהיגה

- לחץ אוויר ומצב הצמיגים 239, 276
- מפלסי שמן מנוע ונוזלים 216.
- ודא שכל החלונות, המראות, פנסי התאורה החיצונית ולוחיות הרישוי נקיים ותקינים.
- המצב הנכון של המראות, המושבים וחגורות הבטיחות 38, 45, 54.
- תפקוד הבלמים במהירות נסיעה נמוכה, במיוחד כאשר הבלמים רטובים.

מערכת הדממה-התנעה



אם מהירות הרכב נמוכה או אם הוא נייח ומתמלאים תנאים מסוימים, מאפיין הדממה אוטומטית יופעל:

פעולת הדממה אוטומטית מצוינת כאשר מחוג מד הסל"ד נמצא מול **AUTOSTOP** שעל מד הסל"ד.

פעולת התנעה מחדש מצוינת כאשר המחוג נמצא מול מהירות הסרק במד הסל"ד. מערכת הדממה-התנעה \hookrightarrow 155.

תיבת הילוכים אוטומטית: לחץ על דוושת הבלמים והסט את ידית הבורר למצב **P** או למצב **N**.

- אל תלחץ על דוושת ההאצה.
- מנועי דיזל: המתן עד שנורית החיווי ∞ של קדם החימום כבית.
- מתג הצתה: סובב את המפתח למצב **3** והרפה ממנו.



לחצן הפעלה: לחץ על **Engine Start/Stop** והרפה ממנו. התנעת המנוע \hookrightarrow 154.

התנעת המנוע

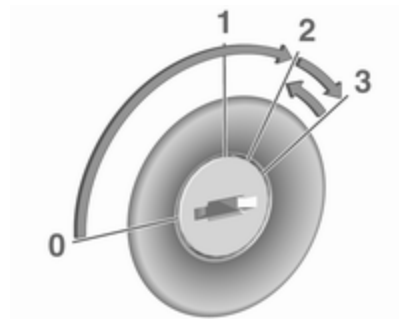

- מתג הצתה: סובב את המפתח למצב **2**.

לחצן הפעלה: לחץ על **Engine Start/Stop** למשך מספר שניות עד שנורית ה-LED הירוקה מאירה.

- הסט מעט את גלגל ההגה כדי לשחרר את מנעול ההגה.
- תיבת הילוכים ידנית: לחץ על דוושת המצמד ודוושת הבלמים.
- תיבת הילוכים ידנית המופעלת אוטומטית: הפעל את דוושת הבלמים.

חניה

▲ אזהרה

- אל תחנה את הרכב על משטח הניצת בקלות. הטמפרטורה הגבוהה של רכיבי מערכת הפליטה עלולה לגרום להצתת המשטח.
- הפעל תמיד את בלם החנייה. הפעל את בלם החניה מבלי ללחוץ על לחצן השחרור. משוך את ידית בלם החניה בחוזקה עד כמה שניתן כשהרכב חונה על שיפוע. לחץ בו-זמנית על דוושת הבלמים כדי להפחית את מאמץ ההפעלה.
- בכלי רכב המצוידים בבלם חניה חשמלי, משוך את המתג © למשך שנייה אחת לפחות עד שנורית החיווי © תאיר באופן קבוע ובלם החניה החשמלי יופעל © 107.
- דומם את המנוע.
- אם הרכב נמצא על משטח מפולס או במעלה מדרון, שלב את ההילוך הראשון או העבר את ידית בורר ההילוכים למצב P לפני הוצאת מפתח ההצתה או העברת מערכת הרכב למצב מופסק בכלי רכב

בעלי לחצן התנעה. כשהרכב חונה במעלה שיפוע, סובב את הגלגלים הקדמיים כדי להרחיקם משפת המדרכה.

אם הרכב נמצא במורד מדרון, שלב את ההילוך האחורי או העבר את ידית בורר ההילוכים למצב P לפני הוצאת מפתח ההצתה או העברת מערכת ההצתה למצב מופסק בכלי רכב בעלי לחצן התנעה. סובב את הגלגלים הקדמיים לכיוון שפת המדרכה.

- סגור את החלונות ואת חלון הגג.
- הוצא את מפתח ההצתה ממתג ההצתה או העבר את מערכת ההצתה למצב מופסק בכלי רכב בעלי לחצן התנעה. סובב את ההגה עד שתחוש ותשמע את השתלבות מנעול גלגל ההגה.

ברכב בעל תיבת הילוכים אוטומטית, ניתן לשלוף את המפתח רק כשידית בורר ההילוכים במצב P.

בכלי רכב בעלי תיבת הילוכים ידנית המופעלת אוטומטית, ניתן להוציא את המפתח ממתג ההצתה רק כאשר בלם החניה מופעל.

- נעל את הרכב באמצעות © שבשלט רחוק בתדר רדיו.
- הפעל את מערכת האזעקה © 35.
- מניפות הצינון של המנוע עשויות להמשיך לפעול לאחר הדממת המנוע © 215.

זהירות

לאחר שהמנוע פעל במהירות גבוהה (סל"ד) או בעומסים גבוהים, הפעל אותו לפרק זמן קצר בעומס נמוך או בהילוך סרק במשך כ-30 שניות לפני שתדומם אותו, כדי להגן על מגדש הטרבור.

מפתחות, נעילה © 19, השבתת הרכב לפרק זמן ארוך © 215.

מפתחות, מנעולים

מפתחות

זהירות

אסור לחבר פריטים כבדים או גדולים
למפתח ההצתה.

מפתחות חילופיים

מספר המפתח נמצא על לוחית שניתנת
להסרה.

יש להציג את מספר המפתח בעת הזמנת
מפתח חילופי כיוון שהמפתח מהווה רכיב
של מערכת משבת המנוע ("אימוביליזר").

מנעולים ⇨ 257, נעילה מרכזית ⇨ 23,
התנעת המנוע ⇨ 154.

שלט רחוק בתדר רדיו ⇨ 20.

מפתח אלקטרוני ⇨ 21.

מספר הקוד של המתאם עבור אומי נעילת
הגלגלים מצוין בכרטיס. יש לציין אותו
כשמזמינים מתאם חלופי.

החלפת גלגל ⇨ 248.

חלונות 40

שמשה קדמית 40

חלונות מופעלים ידנית 40

חלונות חשמליים 40

שמשה עורפית מחוממת 42

סכי שמש 42

גג 42

חלון גג 42

מפתחות, דלתות
וחלונות

מפתחות, מנעולים 19

מפתחות 19

שלט רחוק בתדר רדיו 20

מערכת המפתח האלקטרוני 21

הגדרות שתוכנתו בזיכרון 22

מערכת נעילה מרכזית 23

נעילה אוטומטית 27

מנעולי בטיחות לילדים 28

דלתות 29

אזור המטען 29

אבטחת הרכב 35

מערכת נעילה נגד גניבה 35

מערכת האזעקה 35

משבת מנוע (אימוביליזר) 37

מראות צד 38

זגוגית קמורה 38

כוונון חשמלי 38

קיפול 38

מראות מחוממות 39

מראות פנימיות 39

מניעת סנוור ידנית 39

מניעת סנוור אוטומטית 39

החלפת סוללה בשלט רחוק בתדר רדיו

החלף הסוללה ברגע שאתה מבחין בקיצור טווח ההפעלה.



אין להשליך את הסוללה לפח אשפה ביתי. הבא את הסוללה למיקום מאושר למיחזור סוללות (בד"כ בחנות לצרכי צילום).

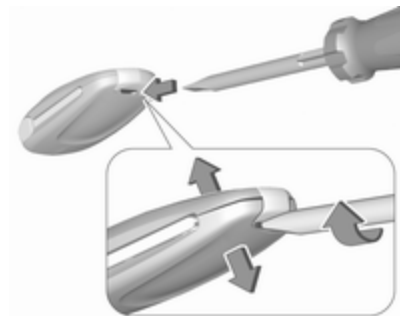

שלט רחוק בתדר רדיו



מאפשר הפעלה של התפקודים הבאים באמצעות הלחצנים שעל השלט רחוק:

- מערכת נעילה מרכזית ⇨ 23
- מערכת נעילה נגד גניבה ⇨ 35
- מערכת האזעקה ⇨ 35
- חלונות חשמליים ⇨ 40
- חלון גג ⇨ 42

לשלט רחוק בתדר רדיו יש טווח של עד 100 מטר, אך ייתכן שהטווח יהיה קצר יותר, עקב השפעות חיצוניות. הבהוב מהבהבי החירום מאשר את ביצוע הפקודה. טפל בשלט רחוק בזהירות והגן עליו מלחות ומחום גבוה. אל תפעיל את השלט לשוא.

מפתח עם להב מתקפל



לחץ על הלחצן לפריסת הלהב. לקיפול להב המפתח, לחץ תחילה על הלחצן.

הערה

אל תניח את המפתח האלקטרוני באזור המטען או לפני צג המידע.

החלפת הסוללה במפתח האלקטרוני

החלף את הסוללה כאשר המערכת מפסיקה לפעול כהלכה או שטווח ההפעלה קטן. הצורך בהחלפת סוללה מצוין באמצעות הודעה המופיעה במרכז המידע לנהג 118.



אין להשליך את הסוללה לפח אשפה ביתי. הבא את הסוללה למיקום מאושר למיחזור סוללות (בד"כ בחנות לצרכי צילום).

שחרור נעילה ידני 23.

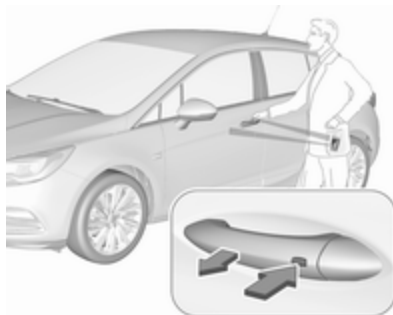
מערכת המפתח האלקטרוני

מאפשרת הפעלה ללא מפתח של התפקודים הבאים:

- מערכת נעילה מרכזית 23
- דלת עורפית חשמלית 29
- העברת מערכת ההצתה למצב מופעל והתנתעת המנוע 154

לביצוע הפעולות הנ"ל על המפתח להימצא ברשות הנהג (על גופו).

בנוסף, המפתח האלקטרוני כולל תפקודיות שלט רחוק בתדר רדיו 20.

טפל בשלט רחוק בזירות והגן עליו מלחות ומחום גבוה. אל תפעיל את השלט לשוא.

1. הכנס מברג שטוח לחרוץ והפרד את המכסה האחורי מהשלט רחוק על-ידי סיבוב קל של המברג.
2. הסר והחלף את הסוללה. השתמש בסוללה CR 2032 או שוות-ערך. שים לב לכיוון ההתקנה.
3. החדר את המכסה האחורי באזור של להב המפתח, קפל למטה וסגור.

תקלה

כאשר לא ניתן להפעיל את מערכת הנעילה המרכזית באמצעות השלט רחוק בתדר רדיו, הסיבה עשויה להיות אחת מאלו שלהלן:

- תקלה בשלט רחוק בתדר רדיו.
- חריגה מהטווח.
- מתח המצבר נמוך מדי.
- הפעלה חוזרת לעתים קרובות, של השלט בתדר רדיו כשהשלט אינו בטווח ההפעלה יצריך סינכרון חוזר של השלט.
- העמסת יתר של מערכת הנעילה המרכזית על-ידי הפעלה חוזרת לעתים קרובות של השלט גורמת לניתוק המתח לפרק זמן קצר.
- הפרעות ממקורות גלי רדיו בעלי עוצמה גדולה יותר.

כדי להחליף:



1. לחץ על הלחצן בגב יחידת המפתח האלקטרוני ושלוף את להב המפתח מהבית.



2. הכנס שוב את להב המפתח כ-6 מ"מ וסובב את המפתח כדי לפתוח את הבית. הכנסת להב המפתח פנימה יותר עלולה לגרום נזק לבית.
3. הסר והחלף את הסוללה. השתמש בסוללה CR 2032 או שוות-ערך. שים לב לכיוון ההתקנה.
4. סגור את הבית והכנס את להב המפתח. אין להשליך את הסוללה לפח אשפה ביתי. הבא את הסוללה למיקום מאושר למיחזור סוללות (בד"כ בחנות לצרכי צילום).

סנכרון המפתח האלקטרוני

המפתח האלקטרוני מסנכרן את עצמו באופן אוטומטי בכל פעולת התנעה.

תקלה

- אם לא ניתן להפעיל את מערכת הנעילה המרכזית או שלא ניתן להתניע את המנוע, הסיבה עשויה להיות:
- תקלה במפתח האלקטרוני.
 - המפתח האלקטרוני נמצא מחוץ לטווח הפעלה.
 - מתח המצבר נמוך מדי.

- העמסת יתר של מערכת הנעילה המרכזית על-ידי הפעלה חוזרת לעתים קרובות של השלט גורמת לניתוק המתח לפרק זמן קצר.
- הפרעות ממקורות גלי רדיו בעלי עוצמה גדולה יותר.

לתיקון סיבת התקלה, שנה את מיקומו של המפתח האלקטרוני.
שחרור נעילה ידני ↵ 23.



הגדרות שתוכנתו ביזכרון

בכל פעם שמערכת ההצתה מועברת למצב מופסק, יחידת השלט רחוק או המפתח האלקטרוני שומרים באופן אוטומטי את ההגדרות הבאות:



- בקרת אקלים אוטומטית
- תאורה
- מערכת מידע ובידור
- מערכת נעילה מרכזית
- הגדרות מצב נהיגה ספורטיבית
- הגדרות נוחות

ההגדרות שנשמרו משמשות באופן אוטומטי בפעם הבאה שמערכת ההצתה מועברת למצב מופעל באמצעות המפתח עם יחידת שלט רחוק ↵ 151 או מפתח אלקטרוני ↵ 21 השמורים ביזכרון.

ניתן להגדיר את מצב שחרור הנעילה בתפריט ההתאמה האישית של הרכב בצג המידע. ניתן לבחור באחד משני מצבים:

- בעקבות לחיצה אחת על  תשחרר נעילת כל הדלתות, דלת תא המטען ודלתית פתח מילוי הדלק.
- בעקבות לחיצה אחת על  תשחרר רק נעילת הנהג, דלת תא המטען ודלתית פתח מילוי הדלק. לשחרור נעילת כל הדלתות, לחץ פעמיים על .

בחר בהגדרה המתאימה ב-**Settings** (הגדרות), **Vehicle** (רכב) בצג המידע. צג מידע  116.

התאמה אישית של הרכב  119. ניתן לאחסן את ההגדרות עבור השלט-רחוק שבשימוש. הגדרות שמורות בזיכרון  22.

שחרור הנעילה והפתיחה של הדלת העורפית  29.

נעילת הרכב

סגור הדלתות, תא המטען ואת דלתית פתח מילוי הדלק.

הערה

זמן קצר לאחר ביטול נעילת הדלתות בעזרת השלט רחוק, הדלתות יינעלו אוטומטית אם לא נפתחה כל דלת. תנאי מוקדם הוא שההגדרה תופעל בהתאמה האישית של הרכב  119.

הפעלת מערכת השלט רחוק

שחרור נעילת הרכב



לחץ .

תנאי מקדים הוא הפעלת **Personalisation by Driver** (התאמה אישית על ידי הנהג) בהגדרות האישיות של צג המידע. יש לעשות זאת עבור כל יחידת שלט רחוק או מפתח אלקטרוני הנמצאים בשימוש. שינוי המצב זמין רק לאחר נעילה ושחרור נעילה של הרכב.

מיקום הזיכרון המוקצה של המושב החשמלי יאוחרזר בעת העברת מערכת ההצתה למצב מופעל **Auto Memory Recall** (אחזור אוטומטי מהזיכרון) מופעל בצג המידע עבור יחידת השלט רחוק או המפתח האלקטרוני השמורים בזיכרון. מושב חשמלי  48.

התאמה אישית של הרכב  119.

מערכת נעילה מרכזית

משחררת ונועלת את הדלתות, תא המטען ודלתית פתח מילוי הדלק.

משיכת ידיית פנימית של דלת משחררת את נעילת אותה דלת. משיכה נוספת של הידיית פותחת את הדלת.

הערה

במקרה של תאונה שבה מופעלים כריות האוויר או מותחני הקדם של חגורות הבטיחות, נעילת דלתות הרכב משתחררת באופן אוטומטי.

שחרור נעילת הרכב



לחץ על הלחצן בידיית החיצונית של הדלת המתאימה ומשוך את הידית.

ניתן להגדיר את מצב שחרור הנעילה בתפריט ההתאמה האישית של הרכב בצג המידע. ניתן לבחור באחד משני מצבים:

- נעילת כל הדלתות, דלת תא המטען ודלתית פתח מילוי הדלק תשוחרר בעקבות לחיצה אחת על הלחצן של ידיית חיצונית כלשהי.
- רק נעילת דלת הנהג, דלת תא המטען ודלתית פתח מילוי הדלק תשוחרר בעקבות לחיצה אחת על הלחצן של הידיית החיצונית של דלת הנהג. לשחרור נעילת כל הדלתות, לחץ פעמיים על הלחצן.

הפעלת מערכת המפתח האלקטרוני

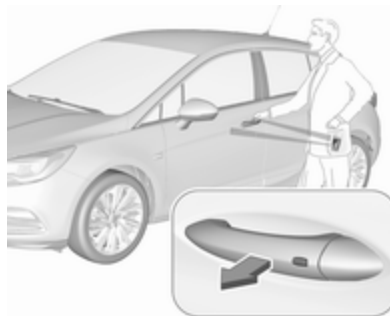

על המפתח האלקטרוני להימצא מחוץ לרכב, בטווח של כמטר אחד מהדלת המתאימה.



לחץ

אם דלת הנהג אינה סגורה כהלכה, מערכת הנעילה המרכזית לא תפעל.

אישור

הפעלת מערכת הנעילה המרכזית מאושרת על-ידי הבהוב מהבהבי החירום. תנאי מוקדם הוא שההגדרה תופעל בהתאמה האישית של הרכב 119.

הפעלה באמצעות הלחצנים במפתח האלקטרוני



ניתן להפעיל את מערכת הנעילה המרכזית באמצעות הלחצנים במפתח האלקטרוני.

לחץ על **🔒** כדי לשחרר נעילה.

לחץ על **🔓** כדי לנעול.

לחץ פעמיים על **🔓** כדי לשחרר את הנעילה ולפתוח רק את הדלת העורפית החשמלית. כדי למנוע פתיחה לא מכוונת של הדלת העורפית, יש ללחוץ על **🔓** לחיצה ארוכה יותר מאשר במהלך נעילה או שחרור נעילה. הפעלת מערכת השלט רחוק **🔑** 23.

נעילה פסיבית

נעילה אוטומטית **🔑** 27.

המערכת מבצעת נעילה רק אם מתקיים אחד התנאים הבאים:

- חלפו למעלה מחמש שניות מרגע שחרור הנעילה.
- כדי לשחרר את נעילת הרכב, לחצן הידית החיצונית נלחץ פעמיים בתוך חמש שניות.
- דלת כלשהי נפתחה וכל הדלתות סגורות עכשיו.

אם דלת הנהג אינה סגורה כהלכה, המפתח האלקטרוני נשאר בתוך הרכב או מערכת ההצתה אינה במצב מופסק, הנעילה לא תתאפשר.

אם בתוך הרכב היו שני מפתחות אלקטרוניים או יותר ומערכת ההצתה היתה במצב מופעל פעם אחת, הדלתות יינעלו גם אם מוציאים מפתח אלקטרוני אחד בלבד מתוך הרכב.

שחרור הנעילה והפתיחה של הדלת העורפית

ניתן לשחרר את נעילת הדלת העורפית ולפתוח אותה בהפעלה ללא מפתח על-ידי הזזת כף הרגל מתחת לפגוש האחורי או בנגיעה במתג לוח המגע מתחת לסמל המותג, כאשר המפתח האלקטרוני נמצא בטווח. הדלתות נותרות נעולות. תא המטען **🔑** 29.

ניתן לשנות את ההגדרה בתפריט **Settings (הגדרות)** בצג המידע. התאמה אישית של הרכב **🔑** 119.

נעילת הרכב



לחץ על הלחצן של אחת מידיות הדלתות החיצוניות.

כל הדלתות, דלת תא המטען ודלתית פתח מילוי הדלק יינעלו.

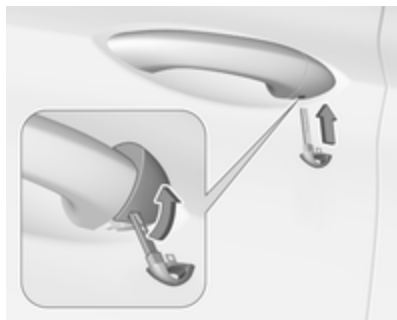

מפתח אלקטרוני: כדי להסיר את המכסה, לחץ על הלחצן מאחור ושלוף את להב המפתח מהבית. הכנס את המפתח למגרעת בתחתית המכסה וסובב את המפתח כלפי מעלה.
מערכת המפתח האלקטרוני ↪ 21.

הפעלה באמצעות מפתח במקרה של תקלה במערכת הנעילה המרכזית

במקרה של תקלה, לדוגמה, פריקה של מצבר הרכב או הסוללה של השלט הרחוק/ המפתח האלקטרוני, ניתן לנעול או לשחרר את נעילת דלת הנהג באמצעות המפתח המכני.

צילינדר המנעול בדלת הנהג מכוסה במכסה.



שלט רחוק: כדי להסיר את המכסה, הכנס את המפתח למגרעת בתחתית המכסה וסובב את המפתח כלפי מעלה.
מפתחות ↪ 19.



אישור

הפעלת מערכת הנעילה המרכזית מאושרת על-ידי הבהוב מהבהבי החירום. תנאי מוקדם הוא שההגדרה תופעל בהתאמה האישית של הרכב ↪ 119.

לחצן הנעילה המרכזית

נועלים או משחררים את נעילת כל הדלתות, דלת אזור המטען ודלתית פתח מילוי הדלק מתא הנוסעים באמצעות מתג בלוח דלת הנהג.



לחץ על  כדי לנעול.
לחץ על  כדי לשחרר נעילה.



לאחר הנעילה, כסה את צילינדר המנעול באמצעות המכסה: הכנס את המכסה כשהצד התחתון נכנס למגרעות, סובב ודחוף את המכסה עד שהוא משתלב בחלק העליון.

נעילה אוטומטית

נעילה אוטומטית לאחר התחלת התנועה

ניתן להגדיר מאפיין בטיחות זה לנעילה אוטומטית של כל הדלתות, תא המטען ודלתית פתח מילוי הדלק מייד לאחר תחילת נסיעה ולאחר שמהירות הנסיעה עלתה מעל לסף מהירות מוגדר.

נעילה דינית



לחץ על כפתור הנעילה הפנימי של כל הדלתות לבד מדלת הנהג או לחץ על  על בלוח הדלת של הנהג. אחרי כן סגור את דלת הנהג ונעל אותה מבחוץ על-ידי סיבוב המפתח בצילינדר המנעול. ייתכן שדלת תא המטען ודלתית פתח התדלוק לא יינעלו.

שחרור נעילה דיני



שחרר את הנעילה של דלת הנהג באופן דיני על-ידי הכנסת המפתח לצילינדר המנעול וסיבובו.

ניתן לפתוח את הדלתות האחרות על-ידי שתי משיכות בידית הפנימית או בלחיצה על  על בלוח הדלת של הנהג. ייתכן שהנעילה של דלת תא המטען ודלתית פתח התדלוק לא תשתחרר.

העברת מערכת ההצתה למצב מחובר מנטרלת את פעולת מערכת הנעילה נגד גניבה.

במצב של עצירה מוחלטת לאחר נסיעה, נעילת הרכב תשתחרר באופן אוטומטי מיד עם הוצאת המפתח ממתג ההצתה, או, ברכב עם מערכת מפתח אלקטרוני, כשמערכת ההצתה מועברת למצב מופסק.

ניתן להגדיר את ההפעלה או הנטרול של הנעילה האוטומטית בתפריט **Settings** (הגדרות), **Vehicle** (רכב) בצג המידע.

צג מידע \hookrightarrow 116.

התאמה אישית של הרכב \hookrightarrow 119.

ניתן לשמור את ההגדרה של השלט רחוק או המפתח האלקטרוני הנמצא בשימוש \hookrightarrow 22.

נעילה אוטומטית מחדש לאחר שחרור נעילה

ניתן להגדיר את תצורת מאפיין זה לנעילה אוטומטית של כל הדלתות, תא המטען ודלתית פתח מילוי הדלק לאחר שחרור נעילה באמצעות השלט רחוק או המפתח האלקטרוני, בתנאי שאף דלת לא נפתחה.

ניתן להגדיר את ההפעלה או הנטרול של הנעילה החוזרת האוטומטית בתפריט **Settings** (הגדרות), **Vehicle** (רכב) בצג המידע.

צג מידע \hookrightarrow 116.

התאמה אישית של הרכב \hookrightarrow 119.

ניתן לשמור את ההגדרה של השלט רחוק או המפתח האלקטרוני הנמצא בשימוש \hookrightarrow 22.

נעילה פסיבית

בכלי רכב עם מערכת מפתח אלקטרוני, מאפיין זה נועל את הרכב באופן אוטומטי לאחר מספר שניות, אם מפתח אלקטרוני זוהה קודם לכן בתוך הרכב, כל הדלתות נסגרו והמפתח האלקטרוני אינו נמצא בתוך הרכב.

אם המפתח האלקטרוני נותר ברכב או מתג ההצתה אינו במצב מופסק, לא תותר נעילה פסיבית.

אם בתוך הרכב היו שני מפתחות אלקטרוניים או יותר ומערכת ההצתה היתה במצב מופעל פעם אחת, מאפיין זה נועל את הרכב אם מוציאים מפתח אלקטרוני אחד בלבד מתוך הרכב.

כדי למנוע נעילה פסיבית של הרכב, לדוגמה בעת תדלוק או כאשר נשארים נוסעים בתוך הרכב, חובה להפסיק את המערכת.

כדי להפסיק את פעולת המערכת, לחץ על לחצן הנעילה המרכזית Ⓜ למשך מספר שניות כשאחת מדלתות הרכב פתוחה. אות קולי יושמע שלוש פעמים כדי לאשר את הפסקת הפעולה. התפקוד ימשיך להיות

במצב מופסק עד ללחיצה על לחצן נעילת הדלתות המרכזית Ⓜ או העברת מערכת ההצתה למצב מופעל.

ניתן להגדיר את ההפעלה או הנטרול של הנעילה הפסיבית בתפריט **Settings** (הגדרות), **Vehicle** (רכב) בצג המידע.

צג מידע \hookrightarrow 116.

התאמה אישית של הרכב \hookrightarrow 119.

ניתן לאחסן את ההגדרה עבור המפתח האלקטרוני שבשימוש \hookrightarrow 22.

מנעולי בטיחות לילדים



רכב מדגם סטיישן

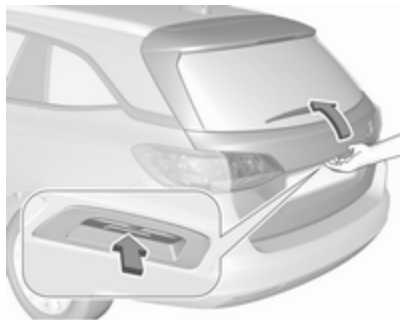

לאחר שחרור הנעילה, לחץ על מתג לוח המגע שמתחת לבליטה בדלת העורפית ופתח את הדלת העורפית באופן ידני. מערכת הנעילה המרכזית 23.

דלתות

אזור המטען

הדלת העורפית

פתיחה

הצ'בק 5-דלתות

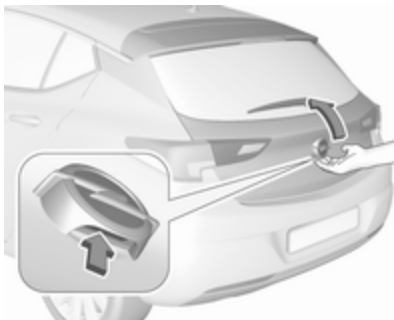

לאחר שחרור הנעילה, לחץ על המתג שמתחת לסמל ופתח את הדלת העורפית.

אזהרה ⚠

השתמש במנעולי הבטיחות לילדים בכל פעם שילדים יושבים במושביו האחוריים.

הזז את הפין בדלת האחורית למצב קדמי. לא ניתן לפתוח את הדלת מתוך הרכב. כדי להשבית, הזז את הפין למצב אחורי.

סגירה



השתמש באחת הידיות הפנימיות. אל תלחץ על מתג לוח המגע בעת הסגירה, מכיוון שפעילת הדלת העורפית תשתחרר שוב. מערכת הנעילה המרכזית 23.





דלת עורפית חשמלית

⚠ אזהרה

היזהר בעת הפעלת הדלת העורפית החשמלית. סכנת פציעה בעיקר לילדים.

התבונן בדריכות בדלת העורפית במהלך תנועתה. ודא שדבר לא יילכד במהלך ההפעלה ושאיש אינו עומד בקרבת מסלול תנועת הדלת.

ניתן להפעיל את הדלת העורפית החשמלית באמצעות:

- לחיצה פעמיים על  במפתח האלקטרוני. כדי למנוע פתיחה לא מכוונת של הדלת העורפית, יש ללחוץ על  לחיצה ארוכה יותר מאשר במהלך נעילה או שחרור נעילה.
- הפעלה ללא מפתח באמצעות חיישן התנועה הנמצא מתחת לפגוש האחורי.
- מתג לוח המגע שמתחת לבליטה בצד החיצוני בדלת העורפית וגם  בדלת העורפית הפתוחה.
- המתג  בצד הפנימי של דלת הנהג.

ברכב בעל תיבת הילוכים אוטומטית, ניתן להפעיל את הדלת העורפית רק כאשר הרכב נייח וידיית בורר ההילוכים נמצאת במצב P.

מחווני הכיוון יהבהבו ויישמע צליל פעמון התרעה כשהדלת העורפית החשמלית פועלת.

הערה

הפעלת הדלת העורפית החשמלית אינה מפעילה את מערכת הנעילה המרכזית.

כדי לפתוח את הדלת העורפית באמצעות הלחצן על המפתח האלקטרוני, או

באמצעות מתג לוח המגע מתחת לבליטה בדלת העורפית או בהפעלה ללא מפתח,

אין צורך לשחרר את נעילת הרכב. התנאי המקדים הוא שהמפתח האלקטרוני צריך

להימצא מחוץ לרכב, בטווח של כמטר אחד מהדלת העורפית.

אין להניח את המפתח האלקטרוני באזור המטען של הרכב.

נעל את הרכב לאחר הסגירה, אם הנעילה שוחררה לפני כן.

מערכת הנעילה המרכזית 23.

⚠ סכנה

אסור לגעת בחלקי רכב כלשהם מתחת לרכב בעת הפעלה ללא מפתח. קיימת סכנת פציעה מחלקי מנוע חמים.

הפעלה באמצעות המתג מסוג לוח מגע שמתחת לבליטה החיצונית שבדלת העורפית



לפתיחת הדלת העורפית, לחץ על המתג מסוג כרית מגע שמתחת לבליטה בדלת עד שהדלת מתחילה לנוע. אם הרכב נעול, על המפתח האלקטרוני להימצא מחוץ לרכב, בטווח של כמטר אחד מהדלת העורפית.



הפעלה ללא מפתח באמצעות חיישן התנועה הנמצא מתחת לפגוש האחורי





כדי לפתוח או לסגור את הדלת העורפית, הנע את כף הרגל הלוחך ושוב מתחת לפגוש האחורי, באזור המוצג באיור. אם מצויד בסייען חניה, אזור הזיהוי יהיה מתחת לחיישן, כמתואר באיור. אל תשאיר את כף הרגל ללא תנועה מתחת לפגוש או תניע אותה לאט מדי. על המפתח האלקטרוני להימצא מחוץ לרכב, בטווח של כמטר אחד מהדלת העורפית.

פעולה באמצעות המפתח האלקטרוני



לחץ פעמיים על  כדי לפתוח או לסגור את הדלת העורפית. כדי למנוע פתיחה לא מכוונת של הדלת העורפית, יש ללחוץ על  לחיצה ארוכה יותר מאשר במהלך נעילה או שחרור נעילה.

- לחץ על  בדלת העורפית הפתוחה, או
 - לחץ על  בצד הפנימי של דלת הנהג.
- לחיצה חוזרת על אחד המתגים תהפוך את כיוון התנועה.

אופני הפעלה

לדלת העורפית החשמלית שלושה מצבי הפעלה הנשלטים על ידי המתג  בדלת הנהג. לשינוי אופן ההפעלה, סובב את המתג:

הפעלה באמצעות המתג בצד הפנימי של דלת הנהג



לחץ על  בצד הפנימי של דלת הנהג עד שהדלת העורפית מתחילה להיפתח או להיסגר.

עצירה או החלפת כיוון התנועה

לעצירה מידית של תנועת הדלת העורפית:

- לחץ פעם אחת על  במפתח האלקטרוני, או
- לחץ על המתג מסוג לוח מגע שמתחת לבליטה החיצונית שבדלת העורפית, או



לסגירה, לחץ על  כשהדלת העורפית פתוחה, עד שהדלת העורפית מתחילה לנוע.

כשתסובב את גלגל הכוונון שעל דלת הנהג למצב ביניים $3/4$, פתיחת הדלת העורפית החשמלית תיעצר בנקודה החדשה שהוגדרה.

ניתן להשאיר את הדלת העורפית במצב פתוח רק אם היא נפתחת מעבר לגובה מינימלי (זווית פתיחה מינימלית של 30°). לא ניתן לתכנת את גובה הפתיחה מתחת לגובה זה.

תפקוד בטיחותי

אם הדלת העורפית החשמלית נתקלת בחסימה במהלך הפתיחה או הסגירה, כיוון תנועתה יתחלף אוטומטית והיא תנוע במידה קטנה לכיוון ההפוך. התרחשות של מספר חסימות במהלך התנועה בהפעלה חשמלית אחת יגרמו לביטול התפקוד. במקרה זה, פתח או סגור את הדלת העורפית באופן ידני.

הדלת העורפית החשמלית מצוידת בחיישני צביטה בשני צידי הדלת. כשהחיישנים מגלים חסימה בין הדלת העורפית למרכב, הדלת העורפית תיפתח ותישאר פתוחה עד שהיא תופעל שוב או שתיסגר ידנית.

תפקוד הבטיחות מצוין באמצעות התרעה קולית.

סלק את כל החסימות לפני חזרה להפעלה חשמלית רגילה.

3. עצור את תנועת הדלת בגובה הרצוי בלחיצה על אחד ממתגי ההפעלה. אם נדרש, הסט ידנית את הדלת העורפית שנעצרה למצב הרצוי.



4. לחץ על הלחצן  בצד הפנימי של הדלת העורפית הפתוחה והחזק אותו לחוץ במשך שלוש שניות.

הערה

יש לכוונן את גובה הפתיחה בעמידה על הקרקע.

צלצול התרעה יציין את ההגדרה החדשה ומחווני הכיוון יבהבו. ניתן לקבוע את הגובה המופחת רק בזווית פתיחה של מעל 30° .



- מצב רגיל **MAX**: הדלת העורפית החשמלית נפתחת לגובה המלא.
- מצב ביניים $3/4$: הדלת העורפית החשמלית נפתחת לגובה מופחת שניתן לכוונן.
- מצב **Off**: ניתן להפעיל את הדלת העורפית באופן ידני בלבד.

כוונון את גובה הפתיחה המופחתת במצב ביניים

1. סובב את מתג אופני ההפעלה למצב $3/4$.
2. פתח את הדלת העורפית החשמלית באמצעות אחד ממתגי ההפעלה.

אם המכוננית מצוידת בציוד גרירה המותקן במפעל וגרור/מגורון מחובר למערכת החשמל של הרכב, ניתן לפתוח את הדלת העורפית החשמלית רק באמצעות מתג לוח המגע ולסגור אותה באמצעות  בדלת העורפית הפתוחה. ודא שאין מכשולים באזור הפתיחה של הדלת.

עומס יתר

אם מפעילים את הדלת העורפית החשמלית שוב ושוב ברציפות במרווחים קצרים, התפקוד יושבת לפרק זמן מסוים. הזז את הדלת העורפית באופן ידני למצב קצה כדי לאפס את המערכת.

עצות להפעלת הדלת העורפית

סכנה

אסור לנהוג ברכב כשהדלת העורפית פתוחה או אינה טרוקה לדוגמה, בעת העברת פריטי מטען גדולים/ארוכים, כיוון שגזי הפליטה הרעילים, נטולי גוון או ריח, עלולים לחדור לתא הנוסעים. שאיפת גזי הפליטה עלולה לגרום לאובדן ההכרה או אפילו למוות.

זהירות

לפני פתיחת הדלת העורפית, בדוק להיעדר מכשול מעל לרכב כגון דלת חניה ביתית, כדי למנוע גרימת נזק לדלת העורפית. בדוק תמיד את אזור מסלול הפתיחה מעל הדלת העורפית המתרוממת ומאחוריה.

הערה

התקנת אביזרים כבדי משקל על מכסה תא המטען עלולה להשפיע על יכולת המכסה להישאר במצב פתוח.

הערה

פעולת הדלת העורפית החשמלית מופסקת כשמתח מצבר הרכב נמוך. במקרה זה, ייתכן שלא יהיה ניתן להפעיל את הדלת העורפית באופן ידני.

הערה

כשהדלת העורפית החשמלית מנותקת ממתח ונעילת כל הדלתות משוחררת, ניתן להפעיל את הדלת העורפית רק באופן ידני. במקרה כזה, המאמץ הידני להפעלת הדלת יהיה גבוה יותר מן הנדרש להפעלת דלת עורפית שאינה חשמלית.

הערה

בטמפרטורות סביבה נמוכות, ייתכן שהדלת העורפית לא תיפתח עד הסוף בכוחות עצמה. במקרה זה, הרם את הדלת העורפית באופן ידני עד למצב סוף הפתיחה הרגילה שלה.

הפעלה

כל הדלתות חייבות להיות סגורות והמפתח האלקטרוני של מערכת המפתח האלקטרוני חייב להיות מחוץ לרכב. אחרת, לא ניתן להפעיל את המערכת.

- שלט רחוק בתדר רדיו: דריכה עצמית 30 שניות לאחר נעילת הרכב, באמצעות לחיצה אחת על .
- מערכת המפתח האלקטרוני: דריכה עצמית 30 שניות לאחר נעילת הרכב באמצעות לחיצה על אחת מידידות הדלתות החיצוניות.



הפעלה



לחץ פעמיים בתוך חמש שניות על הלחצן  בשלט רחוק בתדר רדיו.

מערכת האזעקה

מערכת האזעקה משולבת במערכת הנעילה למניעת גניבה.

המערכת מנטרת את:

- הדלתות, הדלת עורפית, מכסה המנוע
- תא הנוסעים כולל את תא המטען הסמוך
- הטיית הרכב, לדוגמה כאשר הוא מוגבה
- ההצתה

אבטחת הרכב

מערכת נעילה נגד גניבה

אזהרה ⚠

אל תשתמש במערכת כשנמצאים נוסעים ברכב! לא ניתן לשחרר את נעילת הדלתות מתוך הרכב.

המערכת משביתה את מנעולי כל הדלתות. כל הדלתות חייבות להיות סגורות כדי לאפשר הפעלת המערכת.

שחרור נעילת הרכב מנטרל את מערכת הנעילה המכנית למניעת גניבה. לא ניתן לשחרר את נעילת הרכב באמצעות לחצן הנעילה המרכזית בשלט רחוק.

נורית לד לחיווי המצב ("סטאטוס")



נורית לד לחיווי המצב משולבת בחיישן שעל חיפוי לוח המדדים והמחוונים.

במהלך 30 השניות הראשונות של דריכת מערכת האזעקה:

הנורית מאירה : בדיקה, השהיית הדריכה

הנורית : דלתות, דלת עורפית או מהבהבת
מכסה מנוע אינם סגורים
בקצב מהיר כהלכה או ארעה תקלה במערכת

המצב לאחר שהמערכת נדרכה:

הנורית מהבהבת לאט : המערכת דרוכה

התקשר למוסך במקרה של תקלות.

נטרל את תפקודי ניטור תא הנוסעים והטיית הרכב כאשר משאירים חייט מחמד ברכב, מפני שתנועות בתוך הרכב יפעילו את האזעקה, ויופקו צלילים על-קוליים בעלי עצמה גבוהה. כמו-כן, נטרל את התפקודים גם כאשר הרכב על מעבורת או רכבת.

1. סגור את הדלת העורפית, מכסה המנוע, החלונות וחלון הגג.

2. לחץ על . הנורית בלחצן תאיר במשך 10 דקות לכל היותר.

3. סגור את הדלתות.

4. הפעל את מערכת האזעקה.

הודעת דיווח מצב (סטאטוס) מוצגת במרכז המידע לנהג.

- שלט רחוק בתדר רדיו או מפתח אלקטרוני: ישירות על-ידי שתי לחיצות על בתוך פרק זמן של חמש שניות.

- מערכת המפתח האלקטרוני כשהנעילה הפסיבית מופעלת: מופעלת לפרק זמן קצר לאחר שהנעילה הפסיבית מתבצעת.

הערה

שינויים שיבוצעו בפנים הרכב, כגון השימוש בכיסויי מושב וחלונות או חלון גג פתוחים, עלולים לפגום בתפקוד הניטור של תא הנוסעים.



הפעלה ללא ניטור תא הנוסעים והטיית הרכב



משבת מנוע (אימוביליזר)

המערכת היא חלק ממתג ההצתה ובודקת האם ניתן להתניע את הרכב באמצעות המפתח שבישמוש.



משבת המנוע (אימוביליזר) מופעל באופן אוטומטי עם שליפת המפתח ממתג ההצתה.

אם נורית החיווי  מהבהבת כשמתג ההצתה במצב מופעל, קיימת תקלה במערכת; לא ניתן להתניע את המנוע. דומם את המנוע ונסה לחזור על תהליך ההתנעה. אם נורית החיווי  ממשיכה להבהב, נסה להתניע את המנוע באמצעות המפתח החילופי והתקשר למוסך לקבלת סיוע.

הערה

תוויות זיהוי בתדר רדיו (RFID) עלולות לגרום להפרעות עם המפתח. אל תניח אותן בקרבת המפתח בעת התנעת הרכב.

הערה

משבת המנוע אינו נוהל את הדלתות. עליך לנעול תמיד את הדלתות עם יציאתך מן הרכב ולדרוך את מערכת האזעקה  23,  35.

נורית חיווי   109.

אזעקה

בעת הפעלה, הצופר האזעקה מופעל ומהבהבי החירום מהבהבים בו-זמנית. המספר ומשך השמעת אותות האזעקה מוגבלים על ידי תקנות מקומיות.

ניתן לנטרל את מערכת האזעקה רק באמצעות לחיצה על  או על ידי לחיצה על המתג בידיית הדלת ברכב עם מערכת מפתח אלקטרוני או על ידי העברת מתג מערכת ההצתה למצב מופעל.

אזעקה שהופעלה, שנהג לא הפסיק את פעולתה, תצוין באמצעות מהבהבי החירום. הם יבהבו שלוש פעמים במהירות בעת שחרור נעילת הרכב בפעם הבאה באמצעות השלט-רחוק. בנוסף, לאחר העברת מערכת ההצתה למצב מופעל, הודעת אזהרה תוצג במרכז המידע לנהג.

הודעות הרכב  118.

אם יש צורך לנתק את מצבר הרכב (לדוגמה, לצורך עבודות תחזוקה), יש לנטרל את צופר מערכת האזעקה כלהלן: העבר את מתג ההצתה למצב מופעל ולאחר מכן למצב מופסק, ונתק את מצבר הרכב בתוך 15 שניות.

הפסקת הפעולה

שלט רחוק בתדר רדיו: שחרור נעילת הרכב באמצעות לחיצה על  מנטרל את פעולת מערכת האזעקה.



מערכת המפתח האלקטרוני: שחרור נעילת הרכב באמצעות לחיצה על הלחצן של אחת מידיות הדלתות החיצוניות מנטרל את פעולת מערכת האזעקה.

על המפתח האלקטרוני להימצא מחוץ לרכב, בטווח של כמטר אחד מהדלת המתאימה.

המערכת אינה מושבתת בעקבות שחרור נעילת דלת הנהג באמצעות המפתח או באמצעות לחצן נעילת הדלתות המרכזית בתא הנוסעים.

קיפול חשמלי



העבר את הבקרה למצב ●, ולאחר מכן, לחץ על הבקרה ▽ למטה. שתי מראות הצד יתקפלו.

לחץ שוב על הידית למטה - שתי מראות הצד יחזרו למצבן המקורי.

אם מראת צד מתקפלת חשמלית נפרסת ידנית, לחיצה על הלחצן תגרום לפריסה חשמלית רק של המראה האחרת.

בחר את מראת הצד הרלבנטית על-ידי העברת הבקרה לשמאל (L) או לימין (R).
 עתה, הסט את הכפתור לכיוון המראה.
 במצב ● לא נבחרת מראה.

קיפול



לשמירה על בטיחות הולכי רגל, מראות הצד ישלפו ממקומן במקרה שהן נחבטות בעוצמה מספקת. החזר המראה למקומה באמצעות לחץ קל שיופעל על בית המראה.

מראות צד

זגוגית קמורה

מראת הצד הקמורה בצד הנהג כוללת אזור אספירי ומפחיתת נקודות מתות. הזגוגית הקמורה גורמת לעצמים המשתקפים במראה להיראות קטנים יותר והדבר עלול לפגוע ביכולתך להעריך את המרחק שלהם מן הרכב.

התראת נקודה מתה בשדה הראייה הצדי
 ↵ 196.

כוונון חשמלי

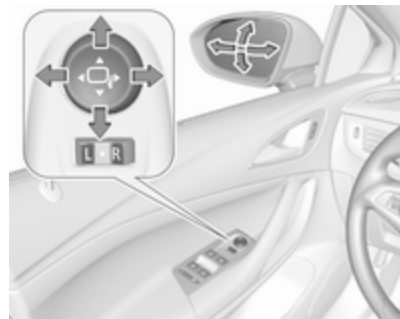

מניעת סנוור אוטומטית



הסנוור שמקורו ברכבים הנוסעים מאחור מופחת באופן אוטומטי.

מראות פנימיות

מניעת סנוור ידנית



להפחתת הסנוור, כוונן הידית שבתחתית בית המראה.

מראות מחוממות



מופעל בלחיצה על .

חימום המראות פועל רק כשהמנוע פועל. מנגנון החימום מתנתק אוטומטית לאחר פרק זמן קצר.



הפעל את המתג של החלון הנבחר על ידי לחיצה לפתיחה או משיכה לסגירה (הרמה).

לחיצה או משיכה עדינה עד לנקודת ההתנגדות הראשונה: החלון יעלה או ירד כל עוד המתג מופעל.

לחיצה או משיכה חזקים יותר, עד לנקודת ההתנגדות השנייה ולאחר מכן שחרור: החלון ייפתח או ייסגר באופן אוטומטי, כשהתפקוד הבטיחותי מאופשר. לעצירת התנועה, הפעל את המתג פעם נוספת באותו כיוון.

תפקוד בטיחותי

בעת סגירה אוטומטית, כאשר החלון נתקל בהתנגדות כשהוא נמצא מעל למחצית פתח החלון, החלון יעצר מייד ויפתח שוב.

חלונות חשמליים

⚠️ אזהרה

היזהר בעת הפעלת החלונות החשמליים. סכנת פציעה בעיקר לילדים.

כאשר ילדים יושבים במושבים האחוריים, הפעל את מערכת הבטיחות להגנת ילדים של החלונות החשמליים.

עקוב בזיהרות אחר תנועת החלונות במהלך הסגירה. ודא שדבר לא יילכד בדרכם במהלך תנועתם.

כדי להפעיל את חלונות החשמל, העבר את מתג ההצתה למצב מופעל. מצבי כיבוי 153 ♻️

חלונות

שמשה קדמית

מדבקות שמשה קדמית

אסור להצמיד מדבקות כגון מדבקות כביש אגרה או מדבקות אחרות לשמשה הקדמית באזור המראה הפנימית. אחרת, ייתכן שתהיה הגבלה של אזור הגילוי של החיישן ושל תחום הראות של המצלמה בבית המראה.

החלפת שמשה קדמית

זהירות

אם הרכב מצויד בחיישן למצלמה הצופה לפנים עבור מערכות הסיוע לנהג, חשוב ביותר שהחלפת השמשה הקדמית תבוצע באופן מדויק, בהתאם למפרטים של חברת אופל. אחרת, ייתכן שמערכות אלה לא יפעלו כהלכה וקיימת סכנה של התנהגויות ו/או וודעות לא צפויות ממערכות אלה.

חלונות מופעלים ידנית

ניתן לפתוח או לסגור את החלונות בדלתות הרכב באמצעות הידיות.

אתחול החלונות החשמליים

כאשר לא ניתן לסגור את החלונות באופן אוטומטי (לדוגמה: לאחר ניתוק מצבר הרכב), הודעת אזהרה תוצג במרכז המידע לנהג.

הודעות הרכב  118.

הפעל את המערכת האלקטרונית של החלונות כלהלן:

1. סגור את הדלתות.
2. העבר את מתג ההצתה למצב מופעל.
3. משוך את המתג עד לסגירת החלון, והמשך להחזיק את המתג במצב משוך עוד שתי שניות.
4. דחוף את המתג עד לפתיחה מלאה של החלון, והמשך להחזיק את המתג במצב זה עוד שתי שניות.
5. חזור על התהליך בכל חלון.

הפעלת החלונות מחוץ לרכב

ניתן להפעיל את החלונות מרחוק מחוץ לרכב.

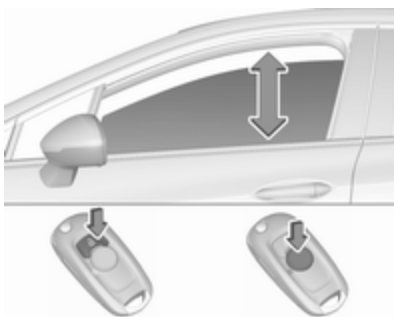

לפתיחת החלונות, לחץ לחיצה ממושכת על .

לסגירת החלונות לחץ לחיצה ממושכת על .

הרפה מן הלחצן לעצירת תנועת החלון. אם החלונות פתוחים או סגורים עד הסוף, מהבהבי החירום יבהבו פעמיים.

עומס יתר



כאשר החלונות מופעלים הפעלות חוזרות בתוך פרקי זמן קצרים, פעולת החלונות מופסקת לזמן מה.

עקיפת התפקוד הבטיחותי

במקרים של קשיי סגירה עקב קפיאה וכדומה, העבר את מתג ההצתה למצב מופעל, ואז משוך את המתג לנקודת העצירה הראשונה והחזק אותו במצב זה. זגוגית החלון נעה למעלה ללא תפקוד בטיחותי פעיל. לעצירת התנועה, הרפה מן המתג.

מערכת בטיחות ילדים עבור החלונות האחוריים



לחץ על  כדי להשבית את פעולת החלונות החשמליים בדלתות האחוריות; נורית החיווי מאירה. להפעלה, לחץ שוב על .

שמשה עורפית מחוממת



מופעל בלחיצה על .

חימום המראות פועל רק כשהמנוע פועל. ממגנון החימום מתנתק אוטומטית לאחר פרק זמן קצר.

סכי שמש

ניתן לקפל את סכי השמש למטה או להסיטם לצד כדי למנוע סינוור מקרני השמש.

כיסויי המראות חייבים להיות סגורים במהלך הנסיעה.

מחזיק כרטיסים מותקן בצדו האחורי של סך השמש.

גג

חלון גג



⚠ אזהרה



נקוט אמצעי זהירות בעת הפעלת חלון הגג. סכנת פציעה בעיקר לילדים. התבונן היטב בחלקים הנועים בעת הפעלתם. ודא שדבר לא יילכד בדרכם במהלך תנועתם.

כדי להפעיל את חלון הגג, העבר את מתג ההצתה למצב מופעל.





לפתיחה או סגירה

לחץ על  או על  בעדינות עד לנקודת ההתנגדות הראשונה: חלון הגג נפתח או נסגר כל עוד המתג מוחזק במצב מופעל.

לחץ על  או על  בחזקה עד לנקודת ההתנגדות השנייה ושחרר: חלון הגג ייפתח או ייסגר באופן אוטומטי. במהלך הסגירה, התפקוד הבטיחותי יהיה פעיל. לעצירת התנועה, הפעל את המתג פעם נוספת.

הרמה או סגירה

לחץ על  או על : חלון הגג יתרומם או ייסגר באופן אוטומטי. במהלך הסגירה, התפקוד הבטיחותי יהיה פעיל.

וילון שמש

וילון השמש מופעל ידנית.

סגור או פתח את וילון השמש בהסטה. כשחלון הגג פתוח, וילון השמש יהיה תמיד פתוח.

עצות כלליות

תפקוד בטיחותי

כאשר חלון הגג נתקל בהתנגדות במהלך סגירה אוטומטית, הוא נעצר מייד ונפתח שוב.

אתחול לאחר כשל חשמלי
לאחר כשל חשמלי, ייתכן שתתאפשר רק הפעלה מוגבלת של חלון הגג. דאג לאתחול המערכת במוסך.

עקיפת התפקוד הבטיחותי
במקרה של קשיים בסגירה, כתוצאה מהצטברות של כפור לדוגמה, החזק את המתג  במצב לחוץ בנקודת ההתנגדות השנייה. חלון הגג נסגר כשהתפקוד הבטיחותי מושבת. לעצירת התנועה, הרפה מן המתג.

סגירת חלון הגג מחוץ למכונית
ניתן לסגור את חלון הגג מחוץ לרכב באמצעות השלט רחוק.



לחץ והחזק במצב לחוץ את  לסגירת חלון הגג.
הרפה מן הלחצן כדי לעצור את התנועה.

מושבים, מערכות ריסון

44	משענות ראש
45	מושבים קדמיים
45	מיקום המושב
46	כוונון מושב ידני
48	כוונון המושב החשמלי
51	משענת יד
51	חימום
52	אווורר
52	עיסוי
53	מושבים אחוריים
53	משענת יד
53	חימום
53	חגורות בטיחות
	חגורות בטיחות בעלות שלוש נקודות
54	עיגון
56	מערכת כריות אוויר
59	מערכת כריות אוויר קדמיות
59	מערכת כריות אוויר צדיות
60	מערכת כריות וילון
60	השבתת מערכת כריות האוויר
62	מערכות ריסון ילדים
	מיקומי התקנות מושבי בטיחות
64	לילדים

משענות ראש

מיקום

⚠ אזהרה

הקפד לנהוג ברכב רק כשמשענות הראש ממוקמות כנדרש.



הקצה העליון של משענת הראש חייב להיות בגובה החלק העליון של הראש. כאשר לא ניתן, במקרה של נהג גבוה מאד, הצב את משענת הראש במצבה הגבוה ביותר. קבע את משענת הראש במצבה הנמוך ביותר עבור נוסע קטן מידות.

כוונון

משענות ראש במושבים הקדמיים



כוונון גובה

לחץ על לחצן השחרור, כוונן את גובה המשענת ושלב המשענת במצב החדש.

מושבים קדמיים

מיקום המושב

אזהרה ⚠

נהג ברכב רק כשמושבו מכוון כהלכה.

אסכנה ⚠

אל תשב במרחק קטן מ-25 ס"מ מגלגל ההגה, כדי לאפשר פריסה בטיחותית של כרית האוויר.

אזהרה ⚠

אסור בשום מקרה לכוון את המושבים במהלך נהיגה. המושבים עלולים לנוע ללא שליטה.

אזהרה ⚠

אסור בהחלט לאחסן חפצים כלשהם מתחת למושבים.



לחץ על שני התפסנים, משוך את משענת הראש כלפי מעלה והסר אותה.

משענות ראש במושבים האחוריים



כוונון גובה

משוך את משענת הראש למעלה או לחץ על התפסן לשחרור ודחף את המשענת למטה.

הסרת משענות הראש האחוריות

לדוגמה, לצורך הארכת אזור המטען 70. ↩

כוונון אורכי



משוך הידית, הסט את המושב, הרפה מן הידית. נסה להזיז את המושב קדימה ואחורה כדי לוודא שהמושב נעול במקומו.

להגה כאשר הזרועות כפופות מעט. שמור על המגע בין כתפריך למשענת הגב בעת סיבוב ההגה. אל תרכיך את משענת הגב לאחור בזווית גדולה מדי. זווית ההטיה המומלצת היא כ-25° לכל היותר.

- כוונן את המושב ואת גלגל ההגה כך שפרק היד שלך נח על החלק העליון של גלגל ההגה כאשר הזרוע מתוחה במלואה והכתפיים נשענות על משענת הגב.

- כוונן את מצב ההגה ↵ 88.

- כוונן את משענת הראש ↵ 44.

- כוונן את תומך הירכיים כך שיווצר מרווח של כשתי אצבעות בין שפת המושב וצידה האחורי של הברך.

- כוונן את תמיכת הגב התחתון לקבלת תמיכה לשמירת צורתו הטבעית של עמוד השדרה.

כוונון מושב דיני

נהג רק כאשר המושבים ומשענות הגב נעולים במקומם.



- שב במושב כשהישבן צמוד ככל האפשר למשענת הגב. כוונן את המרחק בין המושב לדוושות כך שרגליך יהיו כפופות במקצת כאשר אתה לוחץ על הדוושות עד לסוף מהלכן. הסט את מושב הנוסע הקדמי לאחור עד סוף מהלכו.

- קבע את גובה המושב בגובה שיאפשר שדה ראייה נקי מכל הצדדים ותראה בבירור את לוח המדום והמחוגנים. המרווח בין ראשך למסגרת התקרה אמור להיות לפחות כף יד אחת. ירכיך אמורות להישען קלות על כרית המושב מבלי להפעיל לחץ עליה.

- שב במושב כשכתפריך צמודים עד כמה שניתן למשענת הגב. קבע את הרכנת משענת הגב כך שניתן להגיע בקלות

הטיית כרית המושב



לחץ על המתג

על החלק העליון : הקצה הקדמי מוגבה
על החלק התחתון : הקצה הקדמי מונמך

גובה המושב

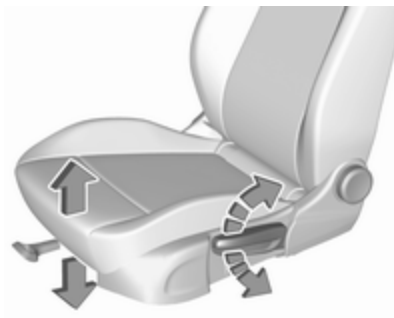

תנועת השאיבה של הידית

למעלה : המושב מוגבה
למטה : המושב מונמך

הטיית משענת הגב



סובב את גלגל היד. אל תישען על משענת הגב בעת הכוונון.

כוונון אורכי



הסט את המתג לפנים/לאחור.

גובה המושב



תמיכת ירכיים מתכווננת



לחץ על הלחצן והסט את תומך הירכיים.

כוונון המושב החשמלי

⚠ אזהרה

יש להיזהר בעת הפעלת מושבים חשמליים. קיימת סכנת פציעה, במיוחד של ילדים. פריטים שונים עלולים להילכד.

עקוב בזיהרות אחר תנועת המושבים במהלך הכוונון שלהם. יש להודיע על כך בהתאם לנוסעים האחרים ברכב.

תמיכת גב תחתון



כוונון את תמיכת הגב התחתון באמצעות המתג הארבע-דרכי כדי להתאימה לדרישותיך האישיות.

להגבהת או הנמכת התמיכה: לחץ את המתג למעלה או למטה.

להקשחת או ריכוך התמיכה: דחף את הכפתור לפנים או לאחור.

כוון את תמיכת הגב התחתון באמצעות המתג ארבעה כיוונים כדי להתאימה לדרישותיך האישיות.

להגבהת או הנמכת התמיכה: לחץ את המתג למעלה או למטה.

להקשחת או ריכוך התמיכה: דחף את הכפתור לפנים או לאחור.

תמיכת ירכיים מתכווננת



לחץ על הלחצן והסט את תומך הירכיים.

הטיית משענת הגב



הטה את המתג לפנים/לאחור.

תמיכת גב תחתון



הסט את המתג למעלה/למטה.

הטיית כרית המושב



הטה את החלק הקדמי של המתג למעלה/למטה.

הנהג, המזוהה על-פי המפתח שבשימוש. אם מעבירים את ההצתה למצב מופעל יותר משלוש פעמים ברציפות באמצעות אותו המפתח, ההודעה לא תוצג שוב עד לשימוש במפתח אחר.

כדי לעצור את התנועה במהלך האחזור, לחץ על אחד מלחצני הזיכרון או המושב החשמלי.

תנאי מקדים לכך הוא הפעלת **Personalisation by Driver (התאמה אישית על ידי הנהג) ו-Auto Memory Recall (אחזור אוטומטי מהזיכרון)** בהגדרות האישיות של צג המידע.

ניתן להפעיל או להשבית תפקוד זה באמצעות התאמה אישית של הרכב.

בחר בהגדרה המתאימה בתפריט **Vehicle (רכב)** בצג המידע.

צג מידע ↵ 116.

התאמה אישית של הרכב ↵ 119.

תפקוד הקלת היציאה

ליציאה נוחה מהרכב, מושב הנהג החשמלי ינוע לאחור כאשר הרכב נייח.



אחסון מיקום בזיכרון

- כוונן את מושב הנהג למצב הרצוי.
- לחץ והחזק את **MEM** ואת **1** או **2** בו-זמנית עד שיישמע צלצול.

בחירת מצב שמור בזיכרון

לחץ והחזק את **1** או **2** עד שהמושב יגיע למיקום המושב המאוחסן. שחרור הלחצן כאשר המושב בתנועה מבטל את הכוונון למצבים שנשמרו בזיכרון.

אחזור אוטומטי של מצבים שמורים בזיכרון

המצבים בזיכרון מוקצים לנהג (1 או 2) באמצעות המפתח המתאים והם מאוחזרים באופן אוטומטי בעת העברת מערכת ההצתה למצב מופעל. בנוסף, הודעה במרכז המידע לנהג מציינת את מספר

כרית צד



כוונן את רוחב משענת הגב בהתאם לדרישותיך האישיות.

לחץ על כדי להפחית את רוחב משענת הגב.

לחץ על כדי להגדיל את רוחב משענת הגב.

תפקוד הזיכרון של כוונון המושב החשמלי

ניתן לאחסן בזיכרון שתי הגדרות נפרדות לכוונוני מושב הנהג.

הגדרות שאוחסנו בזיכרון ↵ 22, התאמה אישית של הרכב ↵ 119.

ניתן להחליק את משענת היד קדימה בכ-10 ס"מ. מתחת למשענת היד מצוי תא אחסון.

תא אחסון מתחת למשענת היד ⇨ 69.

חימום



כוונן את החימום לדרגה הרצויה באמצעות לחיצה אחת או יותר על  של המושב המתאים. נורית החיווי בלחצן תחווה את רמת החימום שנבחרה.

שימוש ממושך ברמת החימום הגבוהה לנוסעים בעלי עור רגיש אינו מומלץ.

חימום המושבים יופחת באופן אוטומטי מהדרגה המרבית לדרגה בינונית לאחר 30 דקות.

המיקום בזיכרון המתאים למשך שתי שניות. נסה לאחזר שוב את מיקום הזיכרון. אם האחזור לא יופעל, פנה למוסך.

עומס יתר

אם נעשה שימוש בתכיפות גדולה במנגנון כוונן המושב (יצירת עומס יתר חשמלי), הזנת המתח מתנתקת באופן אוטומטי לפרק זמן קצר.

הערה

לאחר תאונה בה הופעלו כריות האוויר, יבטלו ההגדרות השמורות בזיכרון של כל לחצן מיקום.

משענת יד



כדי להפעיל את תפקוד הקלת היציאה:

- העבר את ידית בורר ההילוכים למצב P (תיבת הילוכים אוטומטית)
- הפעל את בלם החניה (תיבת הילוכים ידנית)
- העבר את ההצתה למצב מופסק
- הסר את המפתח ממתג ההצתה
- פתח את דלת הנהג

אם הדלת כבר פתוחה, העבר את ההצתה למצב מופסק כדי להפעיל את הקלת היציאה.

כדי לעצור את התנועה, לחץ על אחד מאמצעי בקרת הזיכרון או המושב החשמלי.

ניתן להפעיל או להשבית תפקוד זה באמצעות התאמה אישית של הרכב.

בחר בהגדרה המתאימה בתפריט **Vehicle** (רכב) בצג המידע.

צג מידע ⇨ 116.

התאמה אישית של הרכב ⇨ 119.

תפקוד בטיחות

אם מושב הנהג ייתקל בהתנגדות במהלך תנועתו, האחזור עשוי להיעצר. לאחר הסרת החסימה, לחץ והחזק את לחצן

אוורור



כוונן את האוורור להגדרה הרצויה על-ידי לחיצה אחת או יותר על של המושב המתאים. נורית החיווי בלחצן תחווה את רמת החימום שנבחרה.

אוורור המושבים מופעל כאשר המנוע פועל ובמהלך הדממה אוטומטית.

מערכת הדממה-התנעה 155.

עיסוי



לחץ על כדי להפעיל את תפקוד עיסוי הגב.

כדי להפסיק את הפעולה, לחץ שוב על .

לאחר עשר דקות, תפקוד העיסוי יופסק באופן אוטומטי.

חימום המושבים מופעל כאשר המנוע פועל ובמהלך Autostop.

מערכת הדממה-התנעה 155.

חימום מושבים אוטומטי

בהתאם לציוד, ניתן לאפשר את חימום המושבים האוטומטי בתפריט ההתאמה האישית של הרכב בצג המידע.

התאמה אישית של הרכב 119.

כאשר הוא מאופשר, חימום המושבים יופעל באופן אוטומטי בעת התנעת הרכב. ההפעלה מבוססת על מספר פרמטרים כגון הטמפרטורה הפנימית ברכב, העצמה והכיוון של קרינת השמש, והגדרת הטמפרטורה במערכת בקרת האקלים האלקטרונית בצד הנהג ובצד הנוסע.

כאשר פנים הרכב מתחמם, דרגת חימום המושב תופחת באופן אוטומטי עד לכיבוי. דרגת חימום המושב המסופקת במהלך ההפעלה האוטומטית תוצג בנוריות החיווי של חימום המושב.

אם מושב הנוסע פנוי, מאפיין חימום המושבים האוטומטי לא יפעיל את חימום המושב של מושב זה.

ניתן ללחוץ על לחצני חימום המושבים בכל עת כדי לצאת מחימום המושבים האוטומטי של המושב המתאים, ובמקום זאת לבקר את חימום המושב באופן ידני.

חגורות בטיחות



חגורות הבטיחות ננעלות בעת האצה או האטה חזקות של הרכב, ומרסנות את היושבים ברכב למושב. בכך הן מפחיתות משמעותית את סכנת הפציעה.

אזהרה

חגור את חגורת הבטיחות לפני תחילת הנהיגה.

במקרה של תאונה, נוסעים שאינם חגורים מסכנים את הנוסעים האחרים ברכב ואת עצמם.

חימום

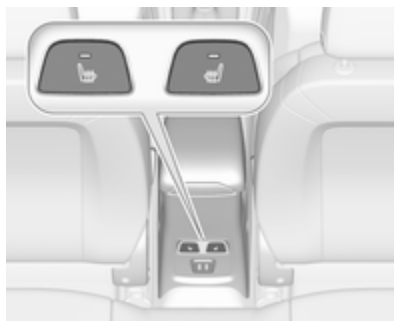

הפעל את חימום המושבים בלחיצה על  של המושב האחורי החיצוני הרצוי. נורית לד בלחצן מאירה כחיווי להפעלה.

לחץ על  פעם נוספת כדי להשבית את חימום המושבים.

שימוש ממושך לנוסעים בעלי עור רגיש אינו מומלץ.

חימום המושבים מופעל כאשר המנוע פועל ובמהלך Autostop.

מערכת הדממה-התנעה  155.

מושבים אחוריים

משענת יד



קפל את משענת היד למטה.

חגורות בטיחות בעלות שלוש נקודות עיגון

חגירה



משוך החוצה את החגורה ממנגנון האיסוף שלה, נתב אותה מבלי לפתלה לרוחב גופך בהצלבה והכנס את הלשונית לאבזם. מתח את חגורת הירכיים לעתים מזומנות במהלך הנהיגה על ידי משיכה בחגורת הכתף.

מותחני קדם של חגורות הבטיחות

במקרה של התנגשות חזיתית, צדית או חזית-אחור בעוצמה מסוימת, חגורות הבטיחות הקדמיות והאחוריות החיצוניות נמתחות ומהודקות אל הגוף. חגורות הבטיחות הקדמיות והחגורות החיצוניות מתהדקות באמצעות קדם מותחן אחד נפרד עבור כל מושב.

⚠ אזהרה

שימוש לא נכון (לדוגמה הסרה או התקנה של חגורות הבטיחות) עלול להפעיל את מותחני הקדם של חגורות הבטיחות.

חיווי להפעלת מותחני הקדם מופיע באמצעות הארה רציפה של נורית אזהרה ⚠ 106.

חובה להחליף במוסך מותחני קדם שהופעלו. מותחני הקדם מופעלים רק פעם אחת.

הערה

אל תצמיד ואל תתקין אביזרים כלשהם או עצמים אחרים שעלולים להפריע לפעולה של מותחן חגורת הבטיחות. אל תבצע שינויים כלשהם ברכיבי מותחן חגורת הבטיחות מכיוון שהדבר ישלול את תוקף רישיון ההפעלה של הרכב.

חגורות הבטיחות מתוכננות לשימוש על-ידי אדם אחד בלבד בו-זמנית. מערכות ריסון ילדים ⚠ 62.

בדוק לעתים קרובות את חלקי מערכת חגורות הבטיחות לגילוי נזק, לכלוך ובדיקת תפקוד תקין.

דאג להחלפת חלקים פגומים במוסך. לאחר תאונה, דאג להחלפה במוסך של החגורות ומותחני הקדם שהופעלו.

הערה

ודא שהחגורות לא ינזקו מדריכה עליהן בנעלים, מעצמים בעלי פינות חדות או מלכידה בין דלת למרכב. מנע חדירת לכלוך למנגנוני הגלילה של החגורות.

תזכורת לחגירת חגורת בטיחות

כל מושב מצויד בתזכורת לחגירת חגורת הבטיחות, שמופיעה עבור המושבים הקדמיים כנורות בקרה ⚠ ו-⚠2, או עבור המושבים האחוריים כסמלים ⚠ במרכז המידע לנהג ⚠ 105.

מגבילי כוח בחגורות

המאמץ המופעל על גוף הנוסעים מופחת על ידי שחרור משוכך של הידוק החגורה במהלך ההתנגשות.

שימוש בחגורת בטיחות במהלך ההריון



אזהרה ⚠

יש למקם את חגורת הירכיים נמוך ככל הניתן לרוחב האגן כדי למנוע הפעלת לחץ על הבטן.

שחרור





לשחרור החגורה, לחץ על הכפתור האדום באבזם.



פריטי ביגוד רופפים או מגושמים מונעים הצמדת החגורה לגופך. אל תניח עצמים כגון תיקי יד או טלפונים ניידים בין החגורה לגופך.

אזהרה ⚠

אסור לחגורה להישען כנגד עצם קשה או שביר המצוי בכיסוי הביגוד שלך.

תזכורת לחגירת חגורת בטיחות , , .
105 

מערכות ריסון ילדים על מושב נוסע קדמי עם מערכות כריות אוויר

אזהרה בהתאם להנחיות תקנה
:ECE R94.02



EN: NEVER use a rearward-facing child restraint on a seat protected by an ACTIVE AIRBAG in front of it; DEATH or SERIOUS INJURY to the CHILD can occur.

DE: Nach hinten gerichtete Kindersitze NIEMALS auf einem Sitz verwenden, der durch einen davor befindlichen AKTIVEN AIRBAG geschützt ist, da dies den TOD oder SCHWERE VERLETZUNGEN DES KINDES zur Folge haben kann.

האטמים הפנימיים של הדלתות כולל הרמקולים, מודולים כלשהם של כריות האוויר, חיפויי התקרה או העמודים, החיישנים הקדמיים, חיישני פגיעות הצד או חיווט כריות האוויר.

הערה

הבקרה האלקטרונית השולטת במערכות כריות האוויר ובקדם מותחנים ממוקמת באזור הקונסולה המרכזית. אל תניח עצמים מגנטיים באזור זה.

אל תצמיד פריטים כלשהם על כיסויי תאי האחסון של כריות האוויר, ואל תכסה אזורים אלה בחומרים אחרים. דאג להחלפת כיסויים פגומים במוסך.

כל כרית אוויר מופעלת רק פעם אחת. הבא הרכב למוסך להחלפת כריות האוויר שהופעלו. ייתכן שבנוסף לכך יהיה צורך להחליף את גלגל ההגה, לוח המדים והמחוננים, חלק מהחיפויים, אטמי הדלתות, הידיות והמושבים.

אסור לבצע שינוי כלשהו במערכת כרית האוויר מכיוון שהדבר ישלול את תוקף רישיון ההפעלה של הרכב.

נורית אזהרה  של מערכת כריות האוויר
106 ⇐

מערכת כריות אוויר

מערכת כריות האוויר כוללת מספר מערכות נפרדות, בהתאם לרמת האבזור. כשכריות האוויר מופעלות, הן מתנפחות בתוך מילישניות. הכריות גם מתכווצות במהירות גדולה כל כך שלעיתים קרובות קשה להבחין בהפעלתן במהלך ההתנגשות.

אזהרה ⚠

מערכת כרית האוויר פועלת באופן של פיצוץ, התיקונים חייבים להתבצע רק על-ידי עובדים מיומנים ומוסמכים.

אזהרה ⚠

הוספת אביזרים המשנים את מסגרת הרכב, את מערכת הפגוש, את גובהו, את חזית הרכב או הפח בצדי הרכב, עשויה למנוע תפקוד תקין של מערכת כריות האוויר. הפעלת מערכת כריות האוויר עשויה להיות מושפעת לרעה גם מהחלפה של חלקים במושבים הקדמיים, חגורות בטיחות, מודול האבחון והחישה של כריות האוויר, גלגל ההגה, לוח המדים והמחוננים,

mesmo, poderá ocorrer a PERDA DE VIDA ou FERIMENTOS GRAVES na CRIANÇA.

IT: Non usare mai un sistema di sicurezza per bambini rivolto all'indietro su un sedile protetto da AIRBAG ATTIVO di fronte ad esso: pericolo di MORTE o LESIONI GRAVI per il BAMBINO!

EL: ΠΟΤΕ μη χρησιμοποιείτε παιδικό κάθισμα ασφαλείας με φορά προς τα πίσω σε κάθισμα που προστατεύεται από μετωπικό ΕΝΕΡΓΟ ΑΕΡΟΣΑΚΟ, διότι το παιδί μπορεί να υποστεί ΘΑΝΑΣΙΜΟ ή ΣΟΒΑΡΟ ΤΡΑΥΜΑΤΙΣΜΟ.

PL: NIE WOLNO montować fotelika dziecięcego zwróconego tyłem do kierunku jazdy na fotelu, przed którym znajduje się WŁĄCZONA PODUSZKA POWIETRZNA. Niezastosowanie się do tego zalecenia może być przyczyną ŚMIERCI lub POWAŻNYCH OBRAŻEŃ u DZIECKA.

DA: Brug ALDRIG en bagudvendt autostol på et forsæde med AKTIV AIRBAG, BARNET kan komme i LIVSFARE eller komme ALVORLIGT TIL SKADE.

SV: Använd ALDRIG en bakåtvänd barnstol på ett säte som skyddas med en framförvarande AKTIV AIRBAG. DÖDSFALL eller ALLVARLIGA SKADOR kan drabba BARNET.

FI: ÄLÄ KOSKAAN sijoita taaksepäin suunnattua lasten turvaistuinta istuimelle, jonka edessä on AKTIIVINEN TURVATYÖNY, LAPSI VOI KUOLLA tai VAMMAUTUA VAKAVASTI.

NO: Bakovervendt barnesikringsutstyr må ALDRI brukes på et sete med AKTIV KOLLISJONSPUTE foran, da det kan føre til at BARNET utsettes for LIVSFARE og fare for ALVORLIGE SKADER.

PT: NUNCA use um sistema de retenção para crianças voltado para trás num banco protegido com um AIRBAG ACTIVO na frente do

FR: NE JAMAIS utiliser un siège d'enfant orienté vers l'arrière sur un siège protégé par un COUSSIN GONFLABLE ACTIF placé devant lui, sous peine d'infliger des BLESSURES GRAVES, voire MORTELLES à l'ENFANT.

ES: NUNCA utilice un sistema de retención infantil orientado hacia atrás en un asiento protegido por un AIRBAG FRONTAL ACTIVO. Peligro de MUERTE o LESIONES GRAVES para el NIÑO.

RU: ЗАПРЕЩАЕТСЯ устанавливать детское удерживающее устройство лицом назад на сиденье автомобиля, оборудованном фронтальной подушкой безопасности, если ПОДУШКА НЕ ОТКЛЮЧЕНА! Это может привести к СМЕРТИ или СЕРЬЕЗНЫМ ТРАВМАМ РЕБЕНКА.

NL: Gebruik NOOIT een achterwaarts gericht kinderzitje op een stoel met een ACTIEVE AIRBAG ervoor, om DODELIJK of ERNSTIG LETSEL van het KIND te voorkomen.

acest lucru poate duce la DECESUL sau VĂTĂMAREA GRAVĂ a COPILULUI.

CS: NIKDY nepoužívejte dětský zádržný systém instalovaný proti směru jízdy na sedadle, které je chráněno před sedadlem AKTIVNÍM AIRBAGEM. Mohlo by dojít k VÁŽNĚMU PORANĚNÍ nebo ÚMRTÍ DÍTĚTE.

SK: NIKDY nepoužívajte detskú sedačku otočenú vzad na sedadle chránenom AKTÍVNYM AIRBAGOM, pretože môže dôjsť k SMRTI alebo VÁŽNYM ZRANENIAM DIEŤAŤA.

LT: JOKIU BŪDU nemontuokite atgal atgretos vaiko tvirtinimo sistemos sėdynėje, prieš kurią įrengta AKTYVI ORO PAGALVĖ, nes VAIKAS GALI ŽŪTI arba RIMTAI SUSIŽALOTI.

LV: NEKĀDĀ GADĪJUMĀ neizmantojiet uz aizmuguri vērstu bērnu sēdekli tieši sēdvietā, kas tiek aizsargāta ar tās priekšā uzstādītu AKTĪVU DROŠĪBAS SPILVENU, jo pretējā gadījumā BĒRNS var gūt SMAGAS TRAUMAS vai IET BOJĀ.

AKTIVNO ČELNO ZRAČNO BLAZINO, saj pri tem obstaja nevarnost RESNIH ali SMRTNIH POŠKODB za OTROKA.

SR: NIKADA ne koristiti bezbednosni sistem za decu u kome su deca okrenuta unazad na sedištu sa AKTIVNIM VAZDUŠNIM JASTUKOM ispred sedišta zato što DETE može da NASTRADA ili da se TEŠKO POVREDI.

MK: НИКОГАШ не користете детско седиште свртено наназад на седиште заштитено со АКТИВНО ВОЗДУШНО ПЕРНИЧЕ пред него, затоа што детето може ДА ЗАГИНЕ или да биде ТЕШКО ПОВРЕДЕНО.

BG: НИКОГА не използвайте детска седалка, гледаща назад, върху седалка, която е защитена чрез АКТИВНА ВЪЗДУШНА ВЪЗГЛАВНИЦА пред нея - може да се стигне до СМЪРТ или СЕРИОЗНО НАРАНЯВАНЕ на ДЕТЕТО.

RO: Nu utilizați NICIODATĂ un scaun pentru copil îndreptat spre partea din spate a mașinii pe un scaun protejat de un AIRBAG ACTIV în fața sa;

TR: Arkaya bakan bir çocuk emniyet sistemini KESİNLİKLE önünde bir AKTİF HAVA YASTIĞI ile korunmakta olan bir koltukta kullanmayınız. ÇOCUK ÖLEBİLİR veya AĞIR ŞEKİLDE YARALANABİLİR.

UK: НИКОЛИ не використовуйте систему безпеки для дітей, що встановлюється обличчям назад, на сидінні з УВІМКНЕНОЮ ПОДУШКОЮ БЕЗПЕКИ, інакше це може призвести до СМЕРТІ чи СЕРЬОЗНОГО ТРАВМУВАННЯ ДИТИНИ.

HU: SOHA ne használjon hátrafelé néző biztonsági gyerekléssel előlről AKTÍV LÉGZSÁKKAL védett ülésen, mert a GYERMEK HALÁLÁT vagy KOMOLY SÉRÜLÉSÉT okozhatja.

HR: NIKADA nemojte koristiti sustav zadržavanja za djecu okrenut prema natrag na sjedalu s AKTIVNIM ZRAČNIM JASTUKOM ispred njega, to bi moglo dovesti do SMRTI ili OZBILJNIH OZLJEDA za DIJETE.

SL: NIKOLI ne nameščajte otroškega varnostnega sedeža, obrnjenega v nasprotni smeri vožnje, na sedež z

אזהרה ⚠

ההגנה המיטבית מושגת רק כשהמושב נמצא במיקום הנכון. מיקום המושב ↵ 45.

שמור את החלל לתוכו מתנפחת כרית האוויר חופשי ממכשולים.

התאם את חגורת הבטיחות באופן הנכון וחגור אותה כהלכה. רק אז תוכל כרית האוויר להגן עליך.

מערכת כריות אוויר צדיות



מערכת כריות האוויר הצידיות כוללת כרית אוויר במשענת הגב של כל מושב קדמי. ניתן לזהותן באמצעות המילה **AIRBAG**.

מערכת כריות אוויר קדמיות

מערכת כריות האוויר הקדמיות כוללת כרית אוויר אחת בטבור ההגה וכרית אחת בחיפוי לוח המדים והמחוננים בצד הנוסע הקדמי. ניתן לזהותן באמצעות המלה **AIRBAG**.

מערכת כריות האוויר הקדמיות מופעלת במקרה של פגיעה חזיתית בעצמה מסוימת. מתג ההצתה חייב להיות במצב מופעל.

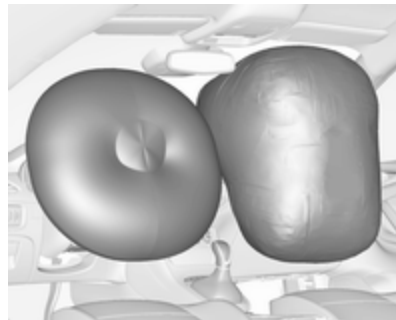

כריות האוויר המנופחות סופגות את כוח ההולם, וכך מקטינות באופן משמעותי את הסכנה לפציעה בחלק גופם העליון או בראשם של היושבים במושבים הקדמיים.

ET: ÄRGE kasutage tahapoole suunatud lapseturvaistet istmel, mille ees on AKTIIVSE TURVAPADJAGA kaitstud iste, sest see võib põhjustada LAPSE SURMA või TÕSISE VIGASTUSE.

MT: QATT tuża trażżin għat-tfal li jfhares lejn in-naħa ta' wara fuq sit protett b'AIRBAG ATTIV quddiemu; dan jista' jikkawża l-MEWT jew ĠRIEHI SERJI lit-TFAL.

Ná húsáid srian sábháilteachta **GA:** linbh cúil RIAMH ar shuíochán a bhfuil mála aeir ag feidhmiú os a chomhair. Tá baol BÁIS nó GORTÚ .DONA don PHÁISTE ag baint leis

מעבר לאזהרה הנדרשת לפי ECE R94.02, מטעמי בטיחות חובה להשתמש במערכת ריסון ילדים הפונה לפנים לפי ההוראות והמגבלות המפורטות בטבלה ↵ 64.

תוויית כרית האוויר ממוקמת בשני הצדדים של סך השמש של הנוסע הקדמי. השבתת כריות האוויר ↵ 60.

אזהרה

שמור את החלל לתוכו מתנפחת כרית האוויר חופשי ממכשולים.

הווים שעל ידי האחיזה במסגרת הגג מתאימים רק לתליית פריטי לבוש קלי משקל ללא מתלי בגדים. אל תאחסן דבר בבגדים אלה.

השבתת מערכת כריות האוויר

יש להשבית את מערכת כריות האוויר של הנוסע הקדמי לצורך התקנת מערכת ריסון לילדים במושב הנוסע, בהתאם להוראות בטבלה 64. מערכות כריות האוויר הצדיות, כריות הווילון, מותחני הקדם של חגורות הבטיחות וכל מערכות כריות האוויר של הנהג נותרים פעילים.

מערכת כריות וילון

מערכת כריות הווילון כוללת כרית אוויר המותקנת במסגרת הגג בכל צד. ניתן לזהות זאת באמצעות המילה **AIRBAG** על עמודי הגג.

מערכת כריות הווילון מופעלת במקרה של פגיעה צידית בעצמה מסוימת. מתג ההצתה חייב להיות במצב מופעל.

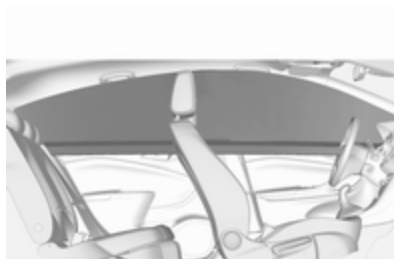

כריות האוויר המנופחות סופגות את כוח ההולם, וכך מקטינות באופן משמעותי את הסכנה לפגיעה בראש במקרה של פגיעה צדית.

מערכת כריות האוויר הצידיות מופעלת במקרה של פגיעה צידית בעצמה מסוימת. מתג ההצתה חייב להיות במצב מופעל.



כריות האוויר המנופחות סופגות את כוח ההולם, וכך מפחיתות באופן משמעותי את הסכנה של פגיעה בחלק הגוף העליון ובאגן הירכיים.

אזהרה

שמור את החלל לתוכו מתנפחת כרית האוויר חופשי ממכשולים.

הערה

השתמש אך ורק בכיסויי מושב שאושרו לשימוש ברכב. היזהר לא לכסות את תאי כריות האוויר.

אם שתי הנוריות מאירות בו-זמנית, קיימת תקלה במערכת. לא ניתן לדעת מצב המערכת אינו ברור, ולכן אסור לאיש להשתמש במושב הנוסע הקדמי. התקשר מייד למוסך.

אם אף אחת משתי נוריות החיווי אינה מאירה, פנה מיד למוסך.

שנה את מצב הפעלת כריות האוויר רק כשהרכב נייח ומפתח ההצתה במצב מופסק.

המצב נותר בעינו עד לשינוי הבא.

נורית חיווי השבתת כריות האוויר 106.

⚠️ סכנה

השבת את כרית האוויר רק בשילוב עם השימוש במערכת ריסון ילדים, בכפוף להוראות ולמגבלות בטבלה 64.

אחרת, יש סיכון של פציעה קטלנית לאדם היושב במושב שבו כרית האוויר לנוסע הקדמי הושבתה.



אם נורית הבקרה מאירה למשך כ-60 שניות לאחר העברת מתג ההצתה למצב מחובר, מערכת כריות האוויר של הנוסע הקדמי תתנפח במקרה תאונה.



ניתן לנטרל את מערכת כריות האוויר של הנוסע הקדמי באמצעות מתג המופעל באמצעות מפתח, המותקן בצד הנוסע של לוח המדים והמחוגניים.

השתמש במפתח ההצתה לקביעת מצב הנועל.

OFF : כרית האוויר של הנוסע הקדמי מושבתת ולא תתנפח במקרה של התנגשות. נורית החיווי של ה-**OFF** מאירה באופן רציף בקונסולה העלית.

ON : כרית האוויר של הנוסע הקדמי פעילה

מערכות ריסון ילדים

אסכנה

אם מתקינים מערכת ריסון ילדים הפונה לאחור על מושב הנוסע הקדמי, חובה להשבית את פעולת מערכת כרית האוויר של הנוסע הקדמי. זה ישים גם עבור סוגים מסוימים של מערכות ריסון ילדים הפונות לחזית, כפי שמפורט בטבלאות 64.

השבתת כריות האוויר 60.

תווית כרית האוויר 66.

אנו ממליצים על מערכת ריסון לילדים המותאמת באופן מיוחד לרכב. לקבלת מידע נוסף, פנה למוסך שלך.

כשמשמשים במערכת ריסון לילד, שים לב להוראות השימוש וההתקנה כמו גם לאלה המסופקות עם מערכת הריסון לילד.

ציית תמיד לתקנות המקומיות והלאומיות. בחלק מן הארצות, חל איסור להשתמש במושבי בטיחות לילדים המוצבים במיקומים מסוימים ברכב.

ניתן לקבע מערכות ריסון ילדים באמצעות:

- חגורת בטיחות בעלת שלוש נקודות עיגון
- תושבות ISOFIX
- התקן עיגון לרצועת עיגון עליונה

חגורת בטיחות בעלת שלוש נקודות עיגון

ניתן לקבע מערכות ריסון ילדים באמצעות חגורת בטיחות בעלת שלוש נקודות עיגון. בהתאם לגודל של מערכות ריסון הילדים בשימוש, ניתן להתקין עד 3 מערכות ריסון ילדים במושבים האחוריים 64.

תושבות ISOFIX



חבר מושב בטיחות לילדים מסוג ISOFIX. המאושר לרכב זה לנקודות עיגון ISOFIX. המיקומים המתאימים למערכות ריסון ילדים ISOFIX לרכב זה מסומנים בטבלה ISOFIX 64.

מיקום תמכי התקנה ISOFIX מסומן באמצעות תווית על משענת הגב של המושבים.

מערכת ריסון ילדים i-size היא מערכת ריסון ילדים ISOFIX בקטגוריה אוניברסלית לפי תקנת האו"ם מס' 129. ניתן להתקין את כל מערכות ריסון הילדים i-size בכל מושב רכב המתאים עבור i-size, i-size טבלה 64.

חובה להשתמש ברצועת עיגון עליונה או ברגלית תמיכה בנוסף לתושבות ההתקנה ISOFIX.



מושבי ילדים i-size ומושבים לרכב בעלי אישור i-size מסומנים בסמל i-size, ראה איור.

הערה

אל תצמיד דבר אל מערכות ריסון הילדים ואל תכסה אזורים אלה בחומרים אחרים כלשהם.

חובה להחליף מערכת ריסון ילדים שהיתה נתונה תחת עומס בעת תאונה.

ילדים אמורים לנסוע ברכב כשפניהם מופנים לאחור כל עוד הדבר אפשרי. כך ניתן להבטיח שעל עמוד השדרה של הילדים, שהוא עדיין חלש מאוד, מופעל עומס קטן יותר במקרה של תאונה.

מתאימות מערכות ריסון העומדות בדרישות תקנות UN ECE התקפות. בדוק את הוראות החוק ותקנות התעבורה היישומות ביחס לחובת השימוש במערכות ריסון ילדים.

מערכות הריסון לילדים הבאות מומלצות לקבוצות המשקל הבאות:

Maxi Cosi Cabriofix לילדים עד 13 ק"ג לקבוצה 0, קבוצה 0+ ו-Duo Plus לילדים מ-13 ק"ג עד 18 ק"ג לקבוצה I.

ודא שמערכת הריסון לילדים מותקנת ותואמת את סוג הרכב.

ודא שמיקום התקנת מערכת הריסון לילדים בתוך הרכב תואם להנחיות, כמפורט בטבלאות הבאות.

אפשר לילדים להיכנס או לצאת מן הרכב רק בצד הפונה למדרכה/צד הדרך המרוחק מנתיב התנועה.

כשאינך משתמש במערכת הריסון לילדים, אבטח את מושב הבטיחות באמצעות חגורת בטיחות או הוצא את המושב מתא הנוסעים.

התקני עיגון לרצועת עיגון עליונה

התקני העיגון לרצועת עיגון עליונה מסומנים בסמל  עבור מערכת ריסון לילד.



בנוסף לתושבות ההתקנה ISOFIX, חבר את רצועת העיגון העליונה אל התקני העיגון לרצועה העליונה.

המיקומים המתאימים למערכות ריסון ילדים ISOFIX בקטגוריה האוניברסלית מסומנים בטבלה באותיות IUF  64.

בחירת מערכת הריסון הנכונה

המושבים האחוריים הם המיקום הנוח ביותר להתקנת מערכת הריסון לילדים.

מיקומי התקנות מושבי בטיחות לילדים

מיקומים אפשריים מותרים להתקנת מערכת ריסון ילדים עם חגורת בטיחות בעלות שלוש נקודות עיגון

על המיקום האמצעי במושב האחורי	על מושב הנוסע הקדמי			קבוצת משקל
	כרית אוויר פעילה	כרית אוויר מושבתת	על המושבים האחוריים החיצוניים	
U	X	2.1U	³ U/L	קבוצה 0: עד 10 ק"ג
U	X	2.1U	³ U/L	קבוצה 0+: עד 13 ק"ג
⁴ U	X	2.1U	^{4,3} U/L	קבוצה 9 עד 18 ק"ג
⁴ U	^{2,1} U	X	^{4,3} U/L	קבוצה II: 15 עד 25 ק"ג
⁴ U	^{2,1} U	X	^{4,3} U/L	קבוצה III: 22 עד 36 ק"ג

- U : תאימות אוניברסלית בהקשר לחגורת בטיחות בעלת שלוש נקודות עיגון
 L : מתאים למערכות ריסון ילדים מסוימות בקטגוריות: "רכב ספציפי", "מוגבל" או "אוניברסלי-למחצה". מערכת ריסון הילדים חייבת להיות מאושרת לסוג הרכב הספציפי (עיין ברשימת סוגי הרכב של מערכת ריסון הילדים)
- X : אסור להשתמש במערכת ריסון ילדים בקבוצת משקל זו
- 1 : הזז את המושב לפנים ככל הנדרש, וכוונן את משענת הגב ככל האפשר למצב אנכי, כדי להבטיח שחגורת הבטיחות תימצא לפנים ביחס לנקודת העיגון העליונה
- 2 : הזז את המושב מעלה ככל הנדרש, וכוונן את משענת הגב ככל האפשר למצב אנכי, כדי להבטיח שחגורת הבטיחות תהיה הדוקה בצד האבזם
- 3 : הזז את המושב הקדמי המתאים הנמצא לפני מערכת ריסון הילדים למצב קדמי ככל שניתן
- 4 : כוונן את משענת הראש המתאימה לפי הצורך או הסר אם נדרש

מיקומים מותרים להתקנת מושב בטיחות לילדים מסוג ISOFIX עם תושבות ISOFIX

על המיקום האמצעי במושב האחורי	על המושבים האחוריים החיצוניים	על מושב הנוסע הקדמי			קבוצת מידה ("גודל")	קבוצת משקל
		כרית אוויר מושבת	כרית אוויר פעילה	התקן		
X	X	X	X	ISO/L2	G	קבוצה 0: עד 10 ק"ג
X	X	X	X	ISO/L1	F	
X	3 L	X	X	ISO/R1	E	
X	3 L	X	X	ISO/R1	E	קבוצה 0+: עד 13 ק"ג
X	3 L	X	X	ISO/R2	D	
X	3 L	X	X	ISO/R3	C	
X	4.3 L	X	X	ISO/R2	D	קבוצה 9 עד 18 ק"ג
X	4.3 L	X	X	ISO/R3	C	
X	4.3 UF, L	X	X	ISO/F2	B	
X	4.3 UF, L	X	X	ISO/F2X	B1	
X	4.3 UF, L	X	X	ISO/F3	A	
X	4.3 L	X	X			קבוצה II: 15 עד 25 ק"ג
X	4.3 L	X	X			קבוצה III: 22 עד 36 ק"ג

- IL : מתאים למערכות ריסון ילדים מסוימות בקטגוריות: "רכב ספציפי", "מוגבל" או "אוניברסלי-למחצה". מערכת ריסון ISOFIX חייבת להיות מאושרת לסוג הרכב הספציפי (עייין ברשימת סוגי הרכב של מערכת ריסון ילדים)
- IUF : מתאים למערכת ריסון מסוג ISOFIX הפונה לפנים, בקטגוריה האוניברסלית, המאושרת לשימוש בקבוצת משקל זו
- X : לא קיימת מערכת ריסון ISOFIX המאושרת לקבוצת משקל זו
- 1 : הזו את המושב לפנים ככל הנדרש, וכוונן את זווית משענת הגב ככל האפשר למצב אנכי, כדי להבטיח שחגורת הבטיחות תימצא לפנים ביחס לנקודת העיגון העליונה
- 2 : באמצעות בקרת כוונון גובה המושב, הזו את המושב מעלה ככל הנדרש, וכוונן את זווית משענת הגב ככל האפשר למצב אנכי, כדי להבטיח שחגורת הבטיחות תהיה הדוקה בצד האבזם
- 3 : הזו את המושב הקדמי המתאים הנמצא לפני מערכת ריסון הילדים למצב קדמי ככל שניתן
- 4 : כוונן את משענת הראש המתאימה לפי הצורך או הסר אם נדרש

קבוצת מידה ("גודל") ISOFIX והתקן המושב

- ISO/F3 – A : מערכת ריסון ילדים הפונה לפנים עבור ילדים במידה מרבית בקבוצות המשקל של 9 עד 18 ק"ג
- ISO/F2 – B : מערכת ריסון ילדים הפונה לפנים עבור ילדים קטנים יותר בקבוצת המשקל של 9 עד 18 ק"ג
- ISO/F2X – B1 : מערכת ריסון ילדים הפונה לפנים עבור ילדים קטנים יותר בקבוצת המשקל של 9 עד 18 ק"ג
- ISO/R3 – C : מערכת ריסון ילדים הפונה לאחור עבור ילדים במידה המרבית עבור קבוצת המשקל והמידה של 18 ק"ג
- ISO/R2 – D : מערכת ריסון ילדים הפונה לאחור עבור ילדים קטנים יותר בקבוצת המשקל של 18 ק"ג
- ISO/R1 – E : מערכת ריסון ילדים הפונה לאחור עבור ילדים צעירים בקבוצת המשקל של עד 13 ק"ג
- F - ISO/L1 : מערכת ריסון ילדים (סל-קל) בהתקנה רוחבית, הפונה לצד שמאל
- G - ISO/L2 : מערכת ריסון ילדים (סל-קל) בהתקנה רוחבית, הפונה לצד ימין

מיקומים מותרים להתקנת מושב בטיחות לילדים מסוג i-Size עם תושבות ISOFIX

על מושב הנוסע הקדמי

כרית אוויר פעילה כרית אוויר מושבת על המושבים האחוריים החיצוניים על המיקום האמצעי במושב האחורי

X

i - U

X

X

מערכות ריסון ילדים
מסוג i-Size

U - i : מתאים למערכות ריסון ילדים i-Size בקטגוריה אוניברסלית הפונות לפנים או לאחור
X : מיקום ישיבה שאינו מתאים למערכות ריסון ילדים i-Size בקטגוריה אוניברסלית

תא הכפפות עשוי להכיל גם נגן תקליטורים וכלי להסרת מכסה הנתיכים ומחבר מתח. תא הכפפות אמור להיות סגור במהלך הנהיגה.

מחזיקי משקאות

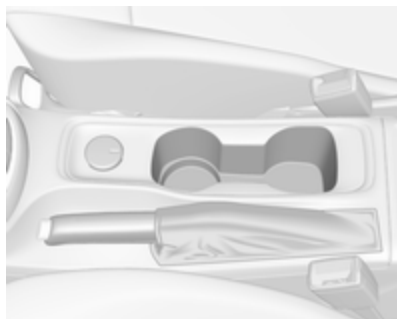

מחזיקי משקאות ממוקמים בקונסולה המרכזית.

תאי אחסון

⚠ אזהרה

אסור לאחסן חפצים כבדים או חדים בתאי האחסון. אחרת, מכסה תא האחסון עלול להיפתח והנוסעים עלולים להיפצע מחפצים שיועפו במהלך בלימה חזקה, שינוי כיוון פתאומי או תאונה.

תא כפפות



בתא הכפפות יש מחזיק לעט, מחזיק מטבעות ומתאם לאומי נעילת הגלגלים.

אחסון

68	תאי אחסון
68	תא כפפות
68	מחזיקי משקאות
69	אחסון מלפנים
69	תאי אחסון במשענות היד
70	תא המטען
76	אחסון מאחור
76	כיסוי תא המטען
	מכסה תא אחסון ברצפת תא המטען
77	המטען
78	טבעות קשירה
79	מערכת ניהול המטען
81	רשת ביטחון
83	משולש אזהרה
83	ערכת עזרה ראשונה
84	מערכת גגון
84	גגון
85	מידע לגבי העמסה

תאי אחסון במשענות היד

תא אחסון מתחת למשענת היד
הקדמית

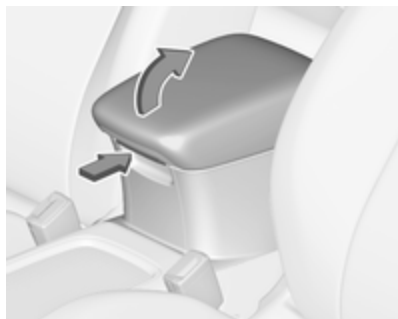

לחץ על הכפתור כדי לקפל את משענת היד
למעלה. משענת היד צריכה להיות במצבה
האחורי ביותר.

אחסון מלפנים



תא אחסון ממוקם ליד גלגל ההגה.

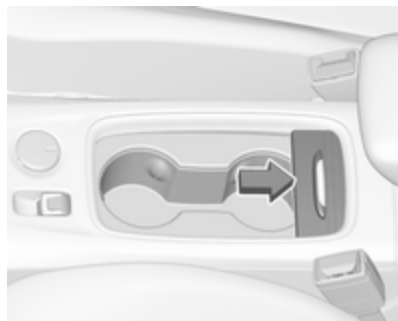

בהתאם לגרסת הרכב, מחזיקי משקאות
ממוקמים מתחת למכסה בקונסולה
המרכזית. הסט את המכסה לאחור.

תא המטען

בהתאם לציוד, משענת הגב של המושב האחורי מחולקת לשניים או לשלושה חלקים. ניתן לקפל למטה את כל החלקים.

לפני קיפול משענות הגב של המושב האחורי, בצע את הפעולות הבאות לפי הצורך:

- הצ'בק 5-דלתות: הסר את כיסוי אזור המטען ↵ 76.
- רכב מדגם סטיישן: הסר את וילונות הגלילה ↵ 76.
- כדי ללחוץ על משענת הראש כלפי מטה, לחץ על התפס והחזק אותו במצב לחוץ ↵ 44.
- הסר את משענות הראש האחוריות כדי שמשענות הגב ינוחו במלואן על כריות המושב ↵ 44.

הארכת אזור המטען (משענת גב למושבים האחוריים בשני חלקים), הצ'בק 5-דלתות



- נתב את חגורות הבטיחות של המושבים האחוריים דרך תמוכות הצד כדי להגן עליהן מפני נזק. בעת קיפול משענות הגב, משוך את חגורות הבטיחות יחד אתן.
- משוך את ידית השחרור בצד חיצוני אחד או בשני הצדדים החיצוניים וקפל למטה את משענות הגב על כרית המושב.



- הוצא את חגורת הבטיחות מהמוביל שעל משענת הגב של המושב והעבר אותה דרך התפס כמתואר באיור.
- להחזרת משענות הגב למצבן המקורי, הרם אותן ולחץ אותן למצבן האנכי עד להישמע נקישת השילוב.

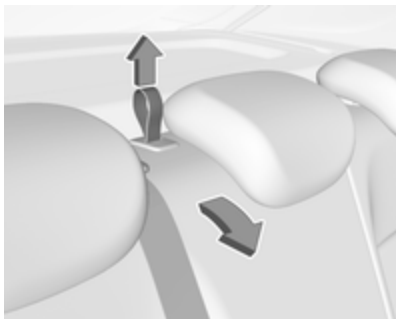

- משוך בלולאה וקפל כלפי מטה את משענת הגב של המושב האמצעי.
- משוך את ידיית השחרור בצד חיצוני אחד או בשני הצדדים החיצוניים וקפל למטה את משענות הגב על כרית המושב.

אזהרה ⚠

היזהר בעת קיפול משענת הגב של המושב החיצוני הימני אם משענת הגב של המושב המרכזי כבר קופלה. סכנת פציעה עקב בורג הבולט מהצד הפנימי של משענת הגב.



חגורת הבטיחות של המושב המרכזי עלולה להיחסם בעקבות קיפול מהיר מדי של המושב כלפי מעלה. כדי לשחרר את נעילת מנגנון הגלילה, דחוף את החגורה כלפי פנים המנגנון או משוך אותה כלפי חוץ בכ-20 מ"מ ואז שחרר אותה.

הארכת אזור המטען (משענת גב למושב האחוריים בשלושה חלקים), הצ'בק 5-דלתות

- קפל למעלה את משענת היד האחורית.

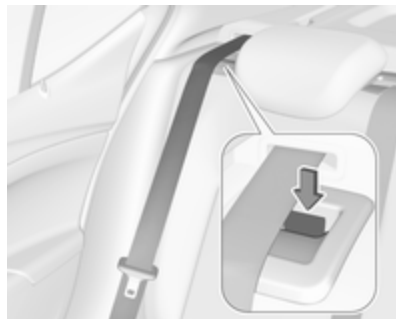

משענות הגב משולבות כהלכה במקומן רק כאשר הסימון האדום של ידיית השחרור אינו נראה יותר לעין.

אזהרה ⚠

לאחר ההחזרה למצב זקוף, ודא שמשענות הגב נעולות ומאובטחות במקומן לפני תחילת הנסיעה. אם לא תעשה זאת, קיימת סכנת פגיעה גופנית או נזק למטען או לרכב במקרה של בלימה חזקה או התנגשות.

תעשה זאת, קיימת סכנת פגיעה גופנית או נזק למטען או לרכב במקרה של בלימה חזקה או התנגשות.



חגורת הבטיחות של המושב המרכזי עלולה להיחסם בעקבות קיפול מהיר מדי של המושב כלפי מעלה. כדי לשחרר את נעילת מנגנון הגלילה, דחוף את החגורה כלפי פנים המנגנון או משוך אותה כלפי חוץ בכ-20 מ"מ ואז שחרר אותה.

- הוצא את חגורת הבטיחות מהמוביל שעל משענת הגב של המושב והעבר אותה דרך התפס כמתואר באיור.
- להחזרת משענות הגב למצבן המקורי, הרם אותן ולחץ אותן למצבן האנכי עד להישמע נקישת השילוב.

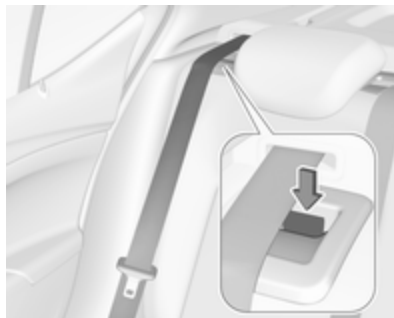

משענות הגב משולבות כהלכה במקומן רק כאשר הסימונים האדומים הסמוכים לידיות השחרור בשני הצדדים אינם נראים לעין.

⚠️ אזהרה

לאחר ההחזרה למצב זקוף, ודא שמשענות הגב נעולות ומאובטחות במקומן לפני תחילת הנסיעה. אם לא



- נתב את חגורות הבטיחות של המושבים האחוריים דרך תמוכות הצד כדי להגן עליהן מפני נזק. בעת קיפול משענות הגב, משוך את חגורות הבטיחות יחד אתן.





משענות הגב משולבות כהלכה במקומן רק כאשר הסימונים האדומים הסמוכים לידיעות השחרור בשני הצדדים אינם נראים לעין.

אזהרה ⚠

לאחר ההחזרה למצב זקוף, ודא שמשענות הגב נעולות ומאובטחות במקומן לפני תחילת הנסיעה. אם לא תעשה זאת, קיימת סכנת פגיעה גופנית או נזק למטען או לרכב במקרה של בלימה חזקה או התנגשות.



- משוך את ידיית השחרור בצד היצוני אחד או בשני הצדדים היצוניים וקפל למטה את משענות הגב על כרית המושב.
- להחזרת משענות הגב למצבן המקורי, הרם אותן ולחץ אותן למצבן האנכי עד להישמע נקישת השילוב.

הארכת אזור המטען (משענת גב למושבים האחוריים בשני חלקים), רכב מדגם סטיישן



- הכנס את לוחיות התפס של חגורות הבטיחות היצוניות לתושבת הצד כדי להגן על החגורות מפני נזק, כמתואר באיור.

- הכנס את לוחיות התפס של חגורות הבטיחות החיצוניות לתושבת הצד כדי להגן על החגורות מפני נזק, כמתואר באיור.



- משוך את ידית השחרור בצד חיצוני אחד או בשני הצדדים החיצוניים וקפל למטה את משענות הגב על כרית המושב.

⚠ אזהרה

היזהר בעת קיפול משענת הגב של המושב החיצוני הימני אם משענת הגב של המושב המרכזי כבר קופלה. סכנת פגיעה עקב בורג הבולט מהצד הפנימי של משענת הגב.

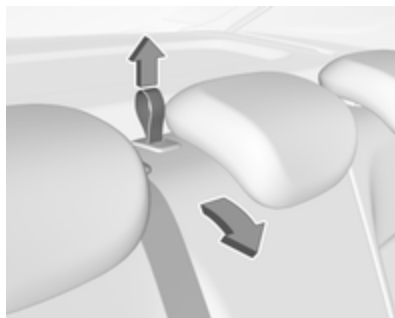

- משוך בלולאה וקפל כלפי מטה את משענת הגב של המושב האמצעי.



חגורת הבטיחות של המושב המרכזי עלולה להיחסם בעקבות קיפול מהיר מדי של המושב כלפי מעלה. כדי לשחרר את נעילת מנגנון הגלילה, דחוף את החגורה כלפי פנים המנגנון או משוך אותה כלפי חוץ בכ-20 מ"מ ואז שחרר אותה.

הארכת אזור המטען (משענת גב למושבים האחוריים בשלושה חלקים), רכב מדגם סטיישן

- קפל כלפי מעלה את משענת היד האחורית המרכזית.



חגורת הבטיחות של המושב המרכזי עלולה להיחסם בעקבות קיפול מהיר מדי של המושב כלפי מעלה. כדי לשחרר את נעילת מנגנון הגלילה, דחוף את החגורה כלפי פנים המנגנון או משוך אותה כלפי חוץ בכ-20 מ"מ ואז שחרר אותה.

- להחזרת משענות הגב למצבן המקורי, הרום אותן ולחץ אותן למצבן האנכי עד להישמע נקישת השילוב.



משענות הגב משולבות כהלכה במקומן רק כאשר הסימונים האדומים הסמוכים לידיות השחרור בשני הצדדים אינם נראים לעין.

⚠ אזהרה

לאחר ההחזרה למצב זקוף, ודא שמשענות הגב נעולות ומאובטחות במקומן לפני תחילת הנסיעה. אם לא תעשה זאת, קיימת סכנת פגיעה גופנית או נזק למטען או לרכב במקרה של בלימה חזקה או התנגשות.



- לחלופין, קפל את משענות הגב של המושב האחורי מאזור המטען: משוך את המתג בדופן השמאלי או הימני של אזור המטען כדי לקפל את החלק המתאים של משענת הגב של המושב האחורי.

⚠ אזהרה

היזהר בעת תפעול משענות הגב האחוריות מאזור המטען. משענת הגב מתקפלת בכוח ניכר. סכנת פציעה בעיקר לילדים.

ודא שדבר אינו צמוד למושבים האחוריים או מונח על משטחי הישיבה שלהם.

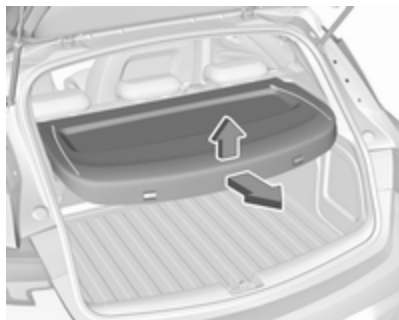

הרם את צידו האחורי של הכיסוי ודחף את צידו הקדמי כלפי מעלה. הסר את המכסה.

חגירת החגורה

שלב את הכיסוי במובילים הצידיים וקפל כלפי מטה. חבר את מיתרי התלייה לדלת העורפית.

רכב מדגם סטיישן

סגירת וילון הגלילה

משוך את וילון הגלילה באמצעות הידית לעבר החלק האחורי ומעלה עד שהוא משתלב בתפסי הצד.

הצ'בק 5-דלתות

הסרה

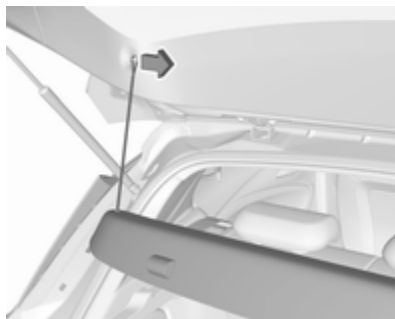

שחרר את מיתרי התלייה מן הדלת העורפית.

אחסון מאחור

תיבת אחסון

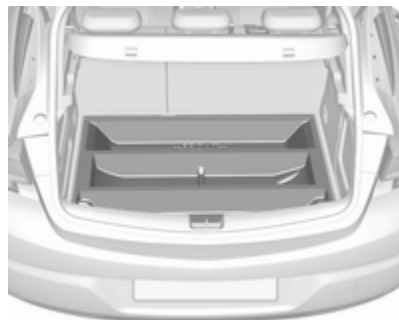

תיבת אחסון נמצאת בתא המטען. הסר את המכסה כדי לגשת לתיבת האחסון. כיסוי תא אחסון ברצפה האחורית 77.

כיסוי תא המטען

אל תניח עצמים כבדים על המגש.

התקנת וילון הגלילה

הכנס את הצד השמאלי של וילון הגלילה למגרעת, משוך את ידיה השחרור כלפי מעלה והחזק, והכנס את הצד הימני של וילון הגלילה למגרעת ושלב אותו במקומו.

מכסה תא אחסון ברצפת תא המטען**זהירות**

גרסאות רכב עם CNG: אל תאחסן דבר כלשהו בתא שמתחת לכיסוי הרצפה האחורית.

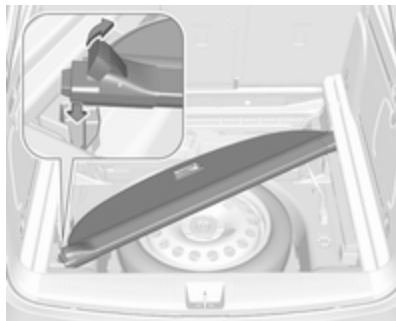

כל גרסאות המנועים, למעט CNG: ניתן לאחסן את וילון הגלילה שהוסר מתחת לכיסוי הרצפה האחורי כפי שמתואר באיור. הכנס תחילה את הצד השמאלי של הכיסוי המגולגל למגרעת הקדמית בצד ימין, משוך את מנוף השחרור כלפי מעלה והכנס את הצד הימני למגרעת הקדמית בצד שמאל.

כיסוי תא אחסון ברצפה האחורית ↪ 77.

פתיחת וילון הגלילה

משוך את הידית בקצה וילון הגלילה לאחור ומטה. הכיסוי נגלל (נאסף) אוטומטית.

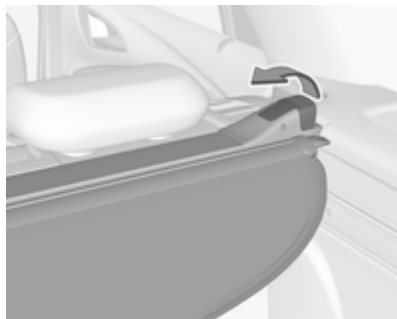
הסרת וילון הגלילה

כיסוי רצפה אחורית

הצ'בק 5-דלתות



ניתן להסיר את כיסוי הרצפה האחורית. הרם את הכיסוי מאחור וסובב מעט באחד הצדדים לפני ההסרה.

רכב מדגם סטיישן

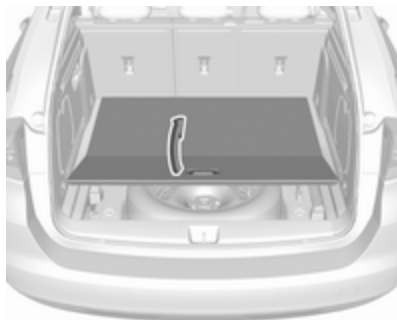

משוך בידית וקפל לפנים את החלק האחורי של הכיסוי.



הנח את הכיסוי המקופל כשהוא עומד מאחורי משענות הגב של המושב האחורי.

טבעות קשירה

טבעות הקשירה נועדו לאבטח חפצים מהחלקה, ומאפשרות שימוש ברצועות קשירה או ברשת ריסון מטען.

הצ'בק 5-דלתות

הסר תחילה את מכסה תא האחסון ברצפת תא המטען כדי לאפשר גישה לטבעות הקשירה.



בכלי רכב המצוידים בגלגל חליף, טבעות הקשירה הקדמיות ממוקמות בדפנות הצד.

- תיבת שירות
- ערכת רצועות

הרכיבים מותקנים בתוך מסילות בשתי דפנות הצד באמצעות ווים ומתאמים.

התקנת המתאמים במסילות

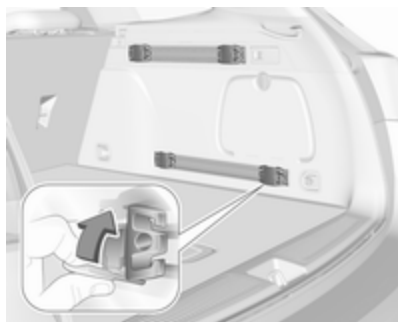

קפל את הידית למצב פתוח, הכנס את המתאם לתוך חריץ העליון והתחתון במסילה והסט אותו למיקום הרצוי. סובב את הידית למעלה לנעילת המתאם במקומו. להסרה, סובב את הידית למטה והוצא מתוך המסילה.

רכב מדגם סטיישן

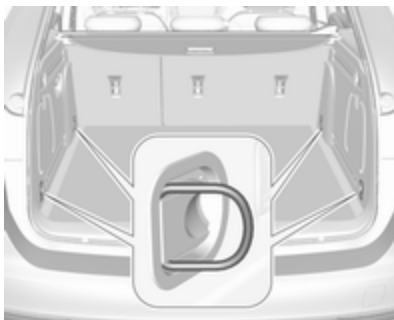

טבעות קשירה קדמיות ואחוריות נמצאות על דפנות הצד. קפל את טבעות הקשירה כלפי מעלה כדי להשתמש בהן, וכלפי מטה כשהן אינן נדרשות.

מערכת ניהול המטען

מערכת FlexOrganizer היא מערכת גמישה לחלוקה של אזור המטען.

המערכת כוללת:

- מתאמים
- כיסוי רשת
- ווים (קרסים)

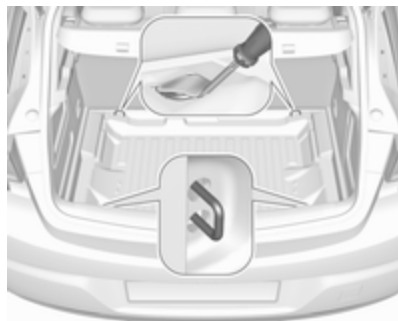

בכלי רכב המצוידים בערכה לתיקון צמיגים, טבעות הקשירה הקדמיות ממוקמות מתחת לכיסוי הרצפה האחורית, מאחורי המושבים האחוריים. כדי לאפשר גישה לטבעות הקשירה, פתח את החלקים המחוברים של המכסה באמצעות המברג. כלי העבודה של הרכב 238.

הכנס את המברג דרך המכסה כמוצג באיור וקפל את החלק המחובר של המכסה כלפי מעלה.

קפל כלפי מעלה את טבעות הקשירה באמצעות המברג.

התקנת הווים במסילות

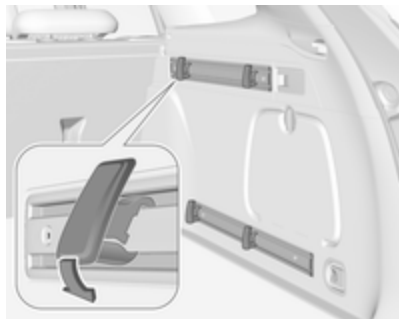

הכנס את הוו במיקום הרצוי, תחילה בחריץ העליון של המסילה ולאחר מכן לחץ את הוו לחריץ התחתון. להסרה, משוך החוצה תחילה מתוך החריץ העליון.

כיס מרשת

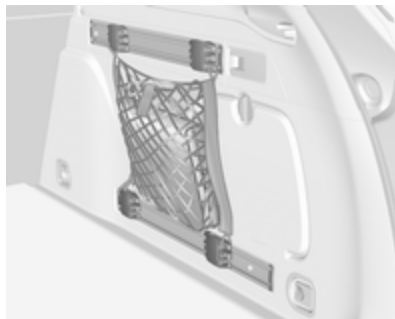

הכנס את המתאמים לתוך המיקום הדרוש במסילות. ניתן לתלות את כיס הרשת על המתאמים.

מחיצת רשת ניתנת להתאמה

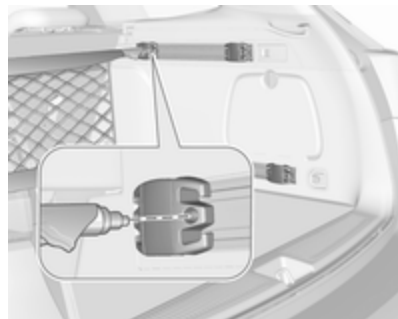

הכנס את המתאמים לתוך המיקום הדרוש במסילות. חבר את שני חצאי מוטות הרשת. להתקנה, כוּץ מעט את המוטות והכנס אותם לפתחים המתאימים במתאמים. להסרה, כוּץ מעט את מוטות הרשת ושלוף אותם מהמתאמים.

אסור להסיע נוסעים המצויים מאחורי רשת הביטחון.

התקנה

מאחורי המושבים האחוריים

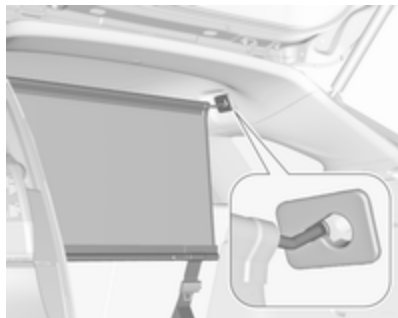

- יש לפתח התקנה בשני צדי מסגרת התקרה מעל למושבים האחוריים: התקן את מוט הרשת בצד אחד, ואז כוון את המוט והתקן אותו בצד השני.

לחילופין, התקן את שני הווים במסילה התחתונה. תקע את התמכים התחתונים של התיבת מלמעלה לתוך הווים התחתונים.

ערכת רצועות

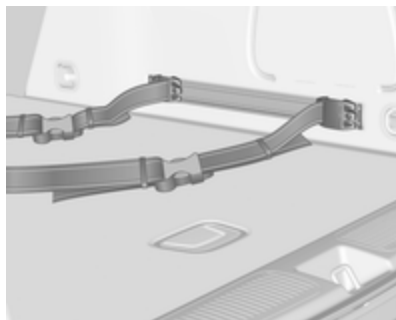

הכנס את המתאמים של ערכת הרצועות לתוך מסילה. ודא שהחגורה אינה מפותלת. לערכת הרצועות שני נועלים לפתיחה. ניתן למתוח את החגורה.

רשת ביטחון

רשת הביטחון זמינה בכלי רכב מדגם סטיישן וניתנת להתקנה מאחורי המושבים האחוריים או לחילופין, אם משענות הגב של המושבים האחוריים מקופלות, מאחורי המושבים הקדמיים.

תיבת שירות

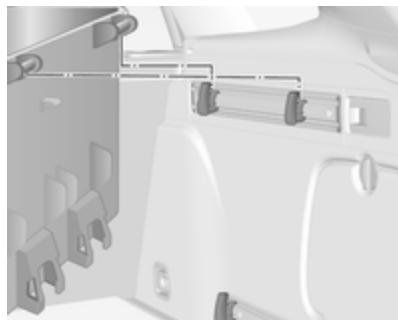

התקן שני ווים במסילה העליונה. הכנס מלמעלה את תושבות הנשיאה העליונות של התיבה לתוך הווים.

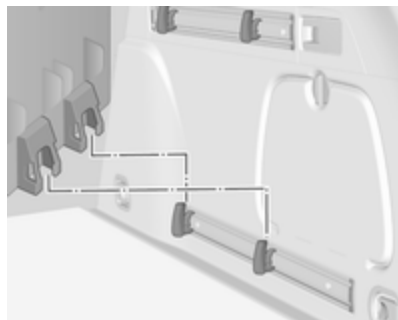

- חבר את הווים של רצועות רשת הביטחון ללולאות ברצפה בקדמת המושבים האחוריים. כדי לקבל גישה אל הלולאות, לחץ פנימה את החלקים המחוררים של כיסוי הרצפה בשני הצדדים. חבר את הווים ללולאות.
- הדק את שתי הרצועות על-ידי משיכת הקצה החופשי.
- דחוף כלפי מטה את משענות הראש וקפל את משענות הגב של המושבים האחוריים \Leftarrow 70.

הסרה

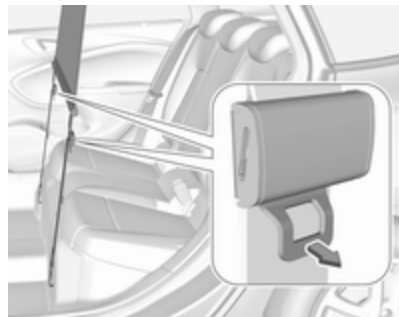

משוך את הדש בהתקן ההידוק בשני הצדדים כדי לשחרר את הרצועות. נתק את הווים מטבעות הקשירה.

מאחורי המושבים הקדמיים



- יש פתחי התקנה בשני צדי מסגרת התקרה מעל למושבים הקדמיים: התקן את מוט הרשת בצד אחד, ואז כוּץ את המוט והתקן אותו בצד השני.

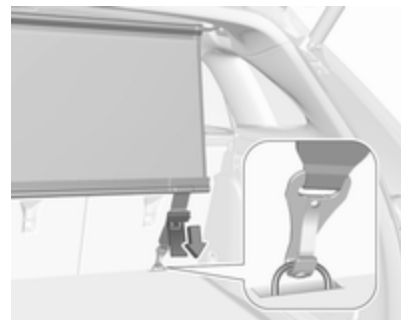
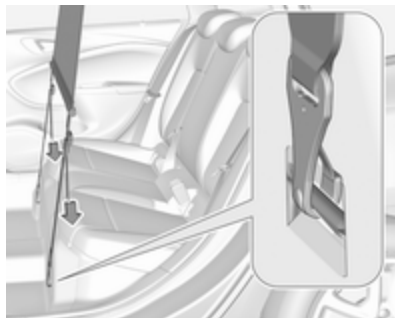

- חבר את הווים של רצועות רשת הביטחון ללולאות מתחת לכיסוי הרצפה האחורית מאחורי המושבים האחוריים. לצורך גישה אל הלולאות, פתח באמצעות מברג את החלקים המחוררים של כיסוי הרצפה בשני הצדדים וקפל את הלולאות כלפי מעלה. חבר את הווים ללולאות.
- הדק את שתי הרצועות על-ידי משיכת הקצה החופשי.
- משענות הגב של המושב האחורי חייבות להיות מוגבהות.

רכב מדגם סטיישן

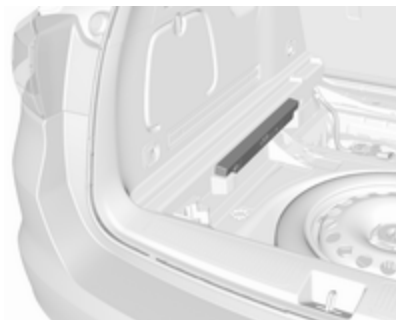

אחסן את משולש האזהרה במגרעת שמתחת לכיסוי הרצפה האחורית בצד ימין או בצד שמאל.

עזרה ראשונה

אחסן את ערכת העזרה הראשונה בתא שבקיר השמאלי.

הצ'בק 5-דלתות עם CNG

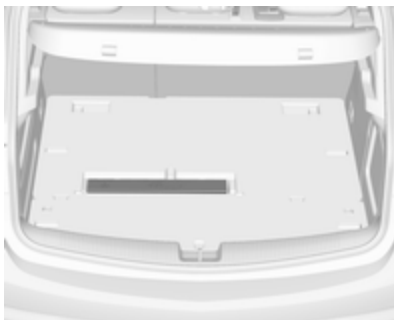

אחסן את משולש האזהרה בגומחה שמתחת לכיסוי הרצפה האחורית.

הסר את מוטות רשת הביטחון מהמחברים שבמסגרת הגג.

גלגל את הרשת ואבטח אותה בעזרת רצועה.

אחסון

כל גרסאות המנועים, למעט CNG: ניתן לאחסן את רשת הביטחון שהוסרה מתחת לכיסוי הרצפה האחורי 77.

משולש אזהרה

הצ'בק 5-דלתות

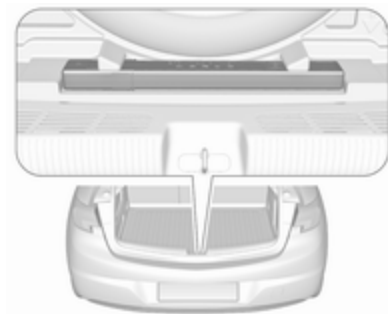

אחסן את משולש האזהרה במגרעת שבחלק הקדמי של הדלת העורפית.

מערכת גגון

גגון

משיקולי בטיחות וכדי למנוע נזק לגג הרכב, מומלץ להשתמש במערכת הגגון המאושרת על ידי היצרן. לקבלת מידע נוסף פנה למוסך שלך.

התקנת גגון מטען

הצ'בק 5-דלתות, דגם סטיישן

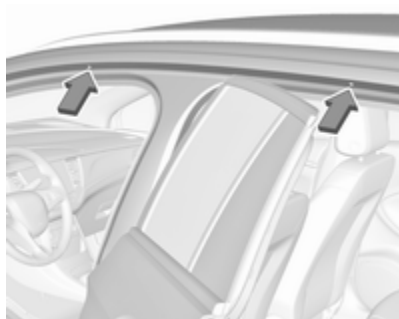

פתח את כל הדלתות.

נקודות ההתקנה ממוקמות בכל מסגרת של דלת במרכב הרכב.

התקן את הגגון לפי הוראות ההתקנה הנלוות לגגון.

כדי לפתוח את הכיסוי, סובב את הכפתור.

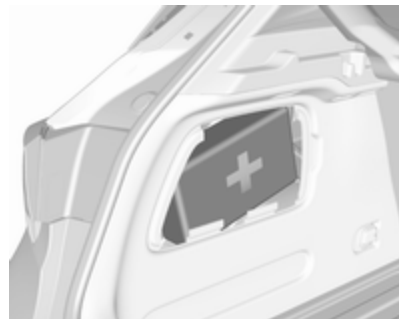

האיור מציג הצ'בק 5-דלתות.

כדי לפתוח את התא, שחרר את נעילת המכסה ופתח אותו.



האיור מציג רכב מדגם סטיישן.

- בעת הסעת חפצים בתא המטען, אסור שמשענות הגב של שורת המושבים השניה יהיו מורכנים לפנים.
- אל תניח לפריט מטען בבלוט מעל לקצה העליון של משענות הגב.
- רכב מדגם סטיישן: התקן את רשת הביטחון בעת הובלת חפצים באזור המטען.
- אל תניח עצם כלשהו על כיסוי תא המטען או על חיפוי לוח המדים והמחוננים. ואל תסתיר את החיישן שעל גבי חיפוי לוח המדים והמחוננים.
- אסור שפריטי המטען יחסמו את הפעלת הדוושות, בלם החניה, ידית בורר ההילוכים, או יגבילו את חופש התנועה של הנהג. אל תניח פריט שאינו מאובטח בתוך תא הנוסעים.
- אסור לנהוג ברכב כשתא המטען פתוח.

אזהרה

הקפד לוודא שהמטען ברכב מקובע ומאובטח היטב. אחרת, פריטים שונים עלולים להתעופף בחלל הרכב ולגרור פציעה של הנוסעים ברכב או נזק למטען או לרכב.

מידע לגבי העמסה



- עצמים כבדים המונחים בתא המטען יוצמדו למשענות הגב של המושבים. ודא שמשענות הגב נעולות בבטחה, זאת אומרת שלא ניתן לראות את הסימונים האדומים בצד הסמוך לידית השחרור. אם ניתן לערום את הפריטים, הנח את הפריטים הכבדים יותר בתחתית הערימה.
- אבטח את פריטי המטען באמצעות רצועות קשירה המחוברות לטבעות הקשירה 78.
- אבטח את החפצים המאוחסנים בתא המטען כדי למנוע את החלקתם.

הסר את הגגון כאשר הוא אינו בשימוש.

אזהרה

רכב מדגם סטיישן

מסילות הגגון הן רכיב עיצובי בלבד ואינן מיועד לנשיאת מטען כלשהו. אסור להתקין גגון מטען או כל אביזר אחר. השתמש אך ורק בנקודות ההתקנה הייעודיות שבמסגרות הדלתות.

העומס המותר על הגג הוא 75 ק"ג.
העומס על הגגון הוא המשקל המשולב של הגגון והמטען עצמו.

- העומס המותר הוא הפרש בין העומס הכולל המותר לבין המשקל העצמי של הרכב (ראה לוחית זיהוי 263) ואת נתון המשקל המוכן לנהיגה (כולל נהג).

לצורך חישוב העומס המותר, השתמש בנתון המצוין עבור הרכב שלך מטבלת "משקלים" בחלק "מבוא" שבתחילת ספר זה.

בהתאם לתקנות הקהילייה האירופאית, המשקל במצב מוכן לנסיעה כולל את משקל הנהג 68 ק"ג, כבודה 7 ק"ג וכל הנוזלים (כולל מיכל דלק מלא ב-90% מקיבולו).

ציוד אופציונלי ואבזרים מגדילים את המשקל המוכן לנסיעה.

- נהיגה עם מטען על הגג מגדילה את רגישות הרכב לרוחות צד ויש לה השפעה מסוכנת על השליטה ברכב כתוצאה מהעלאת גובה מרכז הכובד. פזר את פריטי המטען באופן אחיד ואבטח אותו באמצעות רצועות קשירה. כוונן את לחץ האוויר בצמיגים בהתאם לתנאי העומס. במהלך נסיעה, בדוק והדק הידוק חוזר את הרצועות לעתים קרובות.

אל תנהג במהירות העולה על 120 קמ"ש.

109	פנס ערפל
110	פנס ערפל אחורי
110	בקרת שיוט
110	בקרת שיוט מסתגלת
110	התגלה רכב מלפנים
110	מגביל מהירות
110	סייען גילוי תמרורי דרכים
110	דלת פתוחה
111	צגי מידע
111	מרכז המידע לנהג
116	צג מידע
118	הדעות הרכב
118	צלצולי אזהרה
119	מתח הסוללה
119	התאמה אישית של הרכב
126	שירותי טלמטיקה
126	OnStar

105	מחונני כיוון
105	תזכורת לחגירת חגורות בטיחות ...
	כריות אוויר וקדם מותחני
106	החגורות
106	השבתת כריות האוויר
106	מערכת הטעינה
106	נורית חיווי תקלה
106	מערכת בלמים ומצמד
107	בלם חניה חשמלי
107	תקלה בבלם החניה החשמלי
	מערכת למניעת נעילת גלגלים
107	(ABS)
107	החלפת הילוך
107	מרחק עקיבה
108	סייען שמירה על נתיב
	מערכת אלקטרונית לבקרת היציבות
108	מופסקת
	מערכת אלקטרונית לבקרת היציבות
108	ומערכת בקרת אחיזה
108	מערכת בקרת אחיזה מופסקת
108	קדם חימום
	מערכת ניטור לחץ האוויר
108	בצמיגים
108	לחץ שמן מנוע
109	מפלס דלק נמוך
109	משבת מנוע (אימוביליזר)
109	תאורה חיצונית
109	אור דרך
109	סיוע לאורות דרך
109	פנסי חזית LED

מדים ואמצעי בקרה

88	אמצעי בקרה
88	כוונון גלגל ההגה
88	לחצנים על גלגל ההגה
88	גלגל הגה מחומם
89	צופר
	מערכת מגב ומתז של השמשה
89	הקדמית
	מערכת מגב ומתז בשמשה
91	העורפית
92	טמפרטורה חיצונית
92	שעון
94	שקעי מתח
95	מחבר מתח
96	מאפרות
	נוריות אזהרה, מדים (מכשירים)
97	ומחוננים
97	ריכוז המדים והמחוננים
100	מד המהירות
101	מונה מרחק (אודומטר)
101	מונה מרחק נסיעה
102	מד סל"ד (טכומטר)
102	מד כמות דלק
102	בורר מקור דלק
103	מד טמפרטורת נוזל צינור המנוע
104	צג הטיפולים
105	נוריות חיווי ואזהרה

אמצעי בקרה

כוונון גלגל ההגה

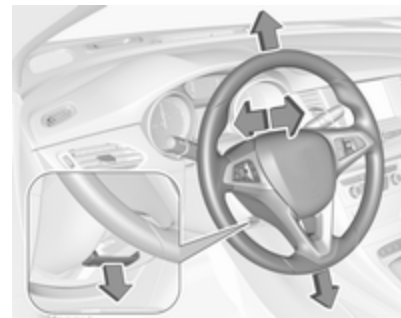

שחרר את נעילת הידית, כוונון את גלגל ההגה ולאחר מכן שלב את הידית ודא שהיא נעולה כהלכה.

אל תכוונון את גלגל ההגה אלא כאשר הרכב נייח ומנעול ההגה משוחרר.

לחצנים על גלגל ההגה

ניתן להפעיל את מרכז המידע לנהג, מערכת המידע והבידור וטלפון נייד מחובר באמצעות לחצני ההפעלה בגלגל ההגה.

מידע נוסף מפורט במדריך למשתמש של מערכת המידע והבידור.

גלגל הגה מחומם



הפעל את החימום בלחיצה על . נורית לד בלחצן מאירה כחיווי להפעלה.



האירורים מציגים את הגרסאות השונות.



מרכז מידע לנהג 111.

מערכות סיוע לנהג 174.

מערכת מגב ומתז של השמשה הקדמית

מגב שמשה קדמית עם מרווח ניגוב משתנה

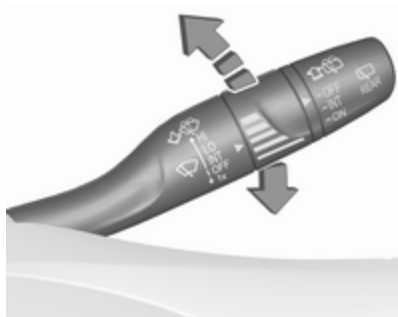

HI : מהר
 LO : איטי
 INT : ניגוב לסירוגין
 OFF : מופסק

לניגוב יחיד כשמגב השמשה הקדמית מופסק, לחץ את הידית למטה למצב **1x**. אל תפעיל כשהשמשה הקדמית קפואה. הפסק הפעולה במעבר במתקני רחיצת מכוניות.

צופר



לחץ **P**



אזורי האחיזה המומלצים בגלגל ההגה מחוממים מהר יותר ולטמפרטורה גבוהה יותר מאשר האזורים האחרים.

החימום מופעל כאשר המנוע פועל ובמהלך Autostop.

מערכת הדממה-התנעה  155.

כוונון רגישות חיישן הגשם

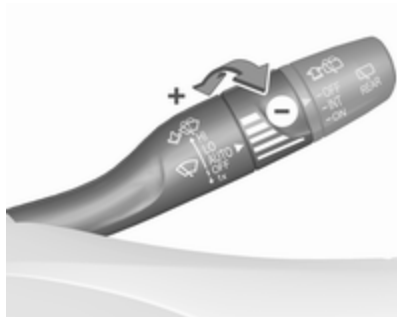

ידית המגב במצב **AUTO**.
 סובב את גלגל הכונון כדי לכווון את
 הרגישות של חיישן הגשם.



מגב שמשה קדמית עם חיישן גשם

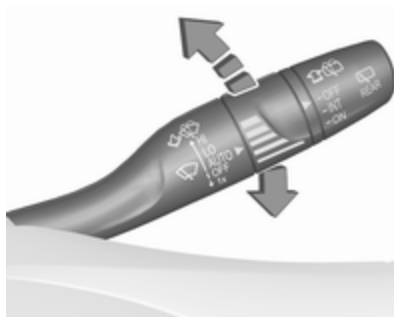

HI : מהר
LO : איטי
AUTO : ניגוב אוטומטי עם חיישן גשם
OFF : מופסק

במצב **AUTO**, חיישן הגשם מזהה את כמות
 המים על השמשה הקדמית ומוסת באופן
 אוטומטי את תדירות פעולת המגב.

לניגוב יחיד כשמגב השמשה הקדמית
 מופסק, לחץ את הידית למטה למצב **1x**.
 אל תפעיל כשהשמשה הקדמית קפואה.
 הפסק הפעולה במעבר במתקני רחיצת
 מכוניות.

כוונון השהיית המגב



ידית המגב במצב **INT**.
 סובב את גלגל הכונון כדי לכווון את
 תדירות הניגוב.

ניתן לשנות בתפריט **Settings** (הגדרות) בצג המידע את ההפעלה או הביטול של תפקוד זה.

התאמה אישית של הרכב ↵ 119.

מתז החלון העורפי

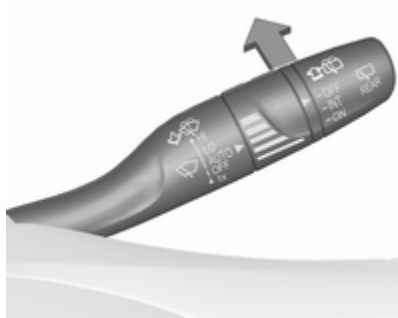

דחף הידית.

נזל רחיצה מותז על החלון העורפי והמגב מבצע מספר מחזורי ניגוב.

מערכת רחיצת החלון העורפי מופסקת כשמפלס הנזל נמוך.

נזל רחיצת שמשות ↵ 218.

מערכת מגב ומתז בשמשה העורפית

מגב החלון העורפי



סובב את המכסה החיצוני כדי להפעיל את מגב החלון העורפי:

OFF : מופסק
INT : פעולה לסירוגין
ON : פעולה רציפה

אל תפעיל כשהשמשה האחורית קפואה. הפסק הפעולה במעבר במתקני רחיצת מכוניות.

מגב החלון העורפי מופעל אוטומטית כשמגבי השמשה הקדמית מופעלים בעוד תיבת ההילוכים משולבת בהילוך אחורי.

שמור על נקיון החיישן מאבק, לכלוך או קרח.

ניתן להפעיל או להשבית את תפקוד חיישן הגשם בהתאמה אישית של הרכב.

בחר בהגדרה המתאימה ב-**Settings** (הגדרות), **Vehicle** (רכב) בצג המידע.

צג מידע ↵ 116.

התאמה אישית של הרכב ↵ 119.

מתזי השמשה הקדמית



משוך הידית. נזל רחיצה מותז על השמשה הקדמית והמגב מבצע מספר מחזורי ניגוב.

נזל רחיצת שמשות ↵ 218.

טמפרטורה חיצונית

חיווי ירידה בטמפרטורה הוא מיידי וחיווי עליה בטמפרטורה מופיע לאחר השהיה.



האיור מציג דוגמה.



Ice Possible.
Drive
with Care

אם הטמפרטורה החיצונית יורדת ל-3°C, תופיע הודעת אזהרה במרכז המידע לנהג.

אזהרה

יתכן שפני הדרך כבר מצופים בקרח למרות שהחיווי בצג מורה על מספר מעלות מעל ל-0°C.

שעון

התאריך והשעה מופיעים בצג המידע. צג מידע 116.

צג מידע גרפי

לחץ על **MENU** כדי לפתוח את תפריט השמע המתאים.

Settings

Phone Connection (MTP Only)
Time and Date

בחר **Time and Date** (שעה ותאריך).

קביעת השעה

בחר את **Set Time** (קביעת השעה) כדי להיכנס לתפריט המשנה המתאים.

בחר את **Auto Set** (קביעה אוטומטית) בתחתית המסך. הפעל את האפשרות **On RDS** (מופעל - RDS) או **Off (Manual)** (מופסק ידני).

אם נבחרה האפשרות **Off (Manual)** (מופסק ידני), כוונן את השעות והדקות.

בצע בחירות עוקבות של **12-24 HR** (24-12 שעות) בתחתית המסך כדי לבחור תבנית שעה.

אם נבחרה תבנית של 12 שעות, יוצג טור שלישי עבור בחירת AM או PM. בחר באפשרות הרצויה.

קביעת התאריך

בחר את **Set Date** (קביעת התאריך) כדי להיכנס לתפריט המשנה המתאים.

בחר את **Auto Set** (קביעה אוטומטית) בתחתית המסך. הפעל את האפשרות **On RDS** (מופעל - RDS) או **Off (Manual)** (מופסק ידני).

אם נבחרה האפשרות **Off (Manual)** (מופסק ידני), כוונן את הגדרות התאריך.

7" צג מידע צבעוני

לחץ על **Settings** (הגדרות).

בחר את **Time and Date** (שעה ותאריך) כדי להציג את תפריט המשנה המתאים.

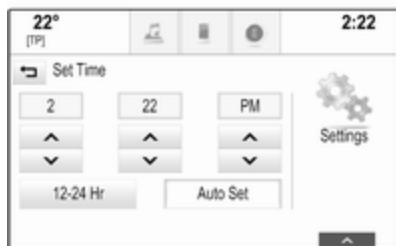

בחר את **Auto Set** (קביעה אוטומטית) בתחתית המסך. הפעל את האפשרות **On - Manual RDS** (מופעל - RDS) או **Off - Manual RDS** (מופסק - ידני).

אם נבחרה האפשרות **Off - Manual RDS** (מופסק - ידני), כוונן את השעות והדקות בהקשה על \wedge או \vee .

גע ב-**12-24 Hr** (12-24 שעות) בצד ימין של המסך כדי לבחור מצב תצוגת שעה.

אם נבחר מצב 12 שעות, מוצגת עמודה שלישית עבור הגדרת AM ו-PM. בחר באפשרות הרצויה.

קביעת התאריך

בחר את **Set Date** (קביעת התאריך) כדי להיכנס לתפריט המשנה המתאים.

כדי לקבוע את השעה והתאריך באופן ידני, בחר את **Off - Manual** (מופסק - ידני). אם **Auto Set** (קביעה אוטומטית) הוגדר אל תפריט המשנה **Off - Manual** (מופסק - ידני), פריטי **Set Date** (קביעת התאריך) יהפכו לזמינים.

קביעת שעה ותאריך

כדי לכוונן את הגדרות השעה והתאריך, בחר את **Set Time** (קביעת השעה) או את **Set Date** (קביעת התאריך).

גע ב-+ או -- כדי לכוונן את ההגדרות.

"8 צג מידע צבעוני

לחץ על \wedge ובחר בסמל **Settings** (הגדרות).

בחר **Time and Date** (שעה ותאריך).

קביעת השעה

בחר את **Set Time** (הגדר השעה) כדי להיכנס לתפריט המשנה המתאים.

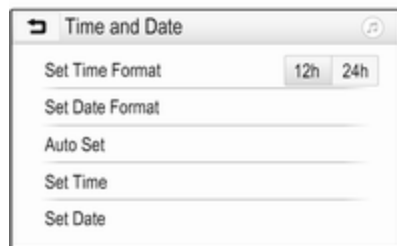

Set Time Format (קבע מבנה שעה)

כדי לבחור בתבנית השעה הרצויה, גע בלחצני המסך **12 h** או **24 h**.

Set Date Format (קבע מבנה תאריך)

כדי לבחור את תבנית התאריך הרצויה, בחר את **Set Date Format** (קבע מבנה תאריך) ובחר את האפשרויות הרצויות בתפריט המשנה.

Auto Set (קביעה אוטומטית)

כדי לבחור האם השעה והתאריך ייקבעו באופן אוטומטי או ידני, בחר את **Auto Set** (קביעה אוטומטית).

כדי לקבוע את השעה והתאריך באופן אוטומטי, בחר את **On - RDS** (מופעל - RDS).

הערה

אם המערכת מספקת את המידע על התאריך באופן אוטומטי, פריט תפריט זה אינו זמין.

בחר את **Auto Set** (קביעה אוטומטית) בתחתית המסך. הפעל את האפשרות **On - RDS (מופעל - RDS)** או **Off - Manual (מופסק - ידני)**.

אם נבחרה האפשרות **Off - Manual (מופסק - ידני)**, כוונן את התאריך בנגיעה ב- \wedge או ב- \vee .

תצוגת שעות

בחר את **Clock Display (תצוגת שעות)** כדי להיכנס לתפריט המשנה המתאים.

כדי לכבות את תצוגת השעות הדיגיטלי בתפריטים, בחר את **Off (מופסק)**.

שקעי מתח

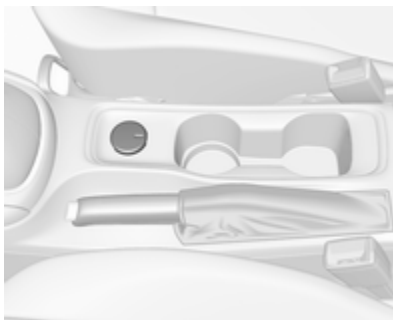

שקע מתח של 12 וולט ממוקם בקונסולה המרכזית.



רכב מדגם סטיישן: שקע מתח 12 וולט ממוקם בדופן השמאלית של תא המטען. אל תחרוג מהספק מרבי של 120 וואט. כשמערכת ההצתה במצב מופסק, שקע המתח מנותק ממתח. בנוסף, שקע המתח מושבת גם כאשר מתח מצבר הרכב נמוך. אבזרים חשמליים המחוברים לשקע המתח חייבים להיות תואמים לדרישות התאימות האלקטרומגנטיות שפורסמו בתקן DIN VDE 40 839. אל תחבר אבזר מייצר זרם לדוגמה: התקני טעינה חשמליים או סוללות/מצברים. אל תפגע בשקעים על-ידי שימוש בתקעים לא מתאימים. מערכת הדממה-התנעה \leftarrow 155.

מפיץ ריח

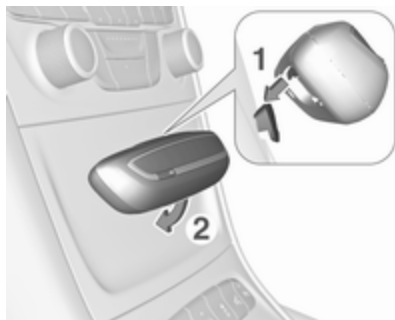

1. חבר מפיץ ריח לצד העליון של מחבר המכסה (1) וסובב כלפי מטה כדי לשלב (2).



מחבר מתח



מחבר המתח (פס PowerFlex) מותקן על המכסה של תיבת הנתכים בלוח המדים והמחוונים. ניתן לחבר למחבר המתח מפיץ ריח (AirWellness) או מחזיק טלפון. מידע נוסף על המחזיק לטלפון זמין במדריך מערכת המידע והבידור.

שקע USB לטעינה



שני שקעי USB לטעינת התקנים נמצאים בחלק האחורי של הקונסולה המרכזית. כל שקע מספק 2.1 אמפר בחמישה וולט.

הערה

השקעים חייבים תמיד להישמר נקיים ויבשים.

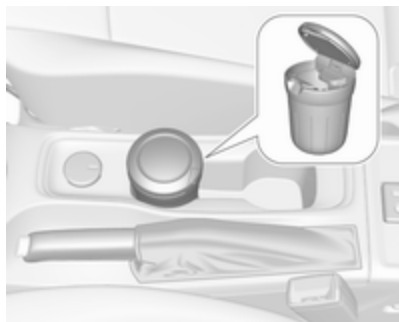

ניתן למקם מאפרה ניידת במחזיקי המשקאות.



5. החלף את רפידת הפצת הריח.

מאפרות

זהירות

נועדו לקלוט רק אפר ולא אשפה דליקה.

2. לחץ על הלחצן הקדמי כדי להפעיל ולהשבית את מפיץ הריח. נורית LED מציינת הפעלה.

3. כדי להסיר את מפיץ הריח, לחץ עליו כלפי מטה וסובב לאחור.



4. כדי להחליף את רפידת הפצת הריח, הסט את המחסנית כלפי מעלה והסר אותה.

נוריות אזהרה, מדים (מכשירים) ומחווני

ריכוז המדים והמחווני

קיימים שני סוגים של ריכוז מדים ומחווני,
בהתאם לגרסה:

ריכוז המדים והמחוונים ברמת אבזור ביניים

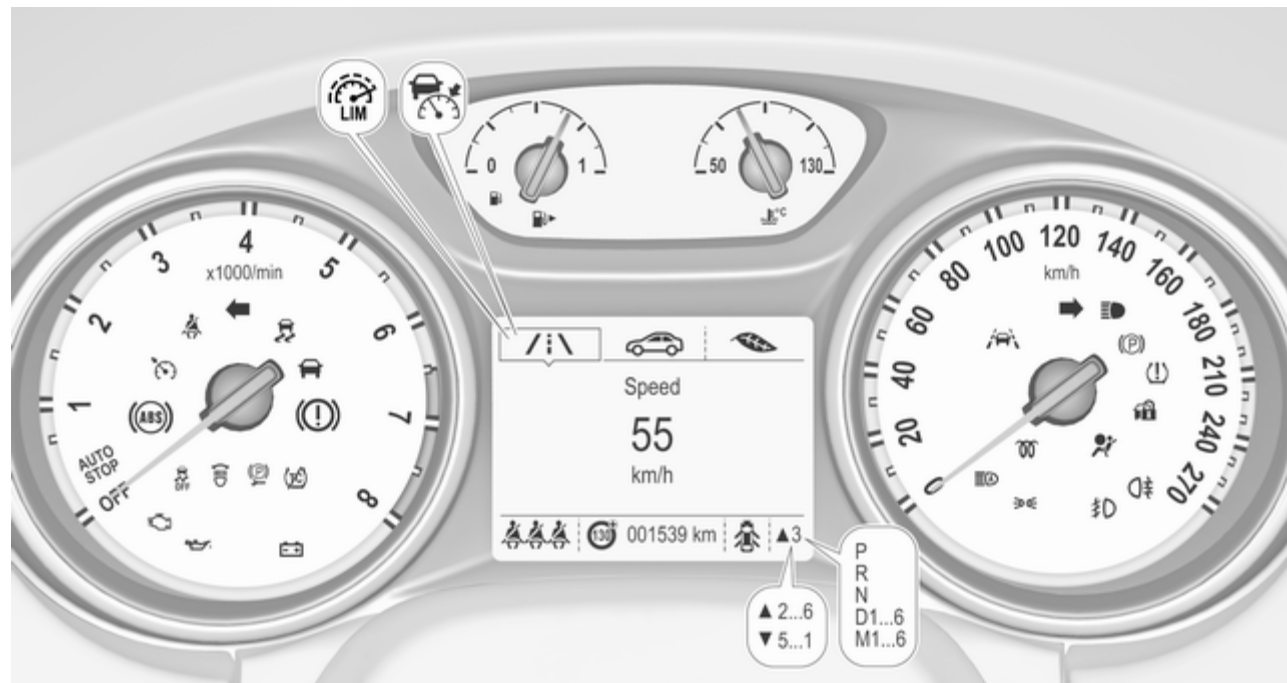

ריכוז מדים ומחוונים ברמת אבזור גבוהה

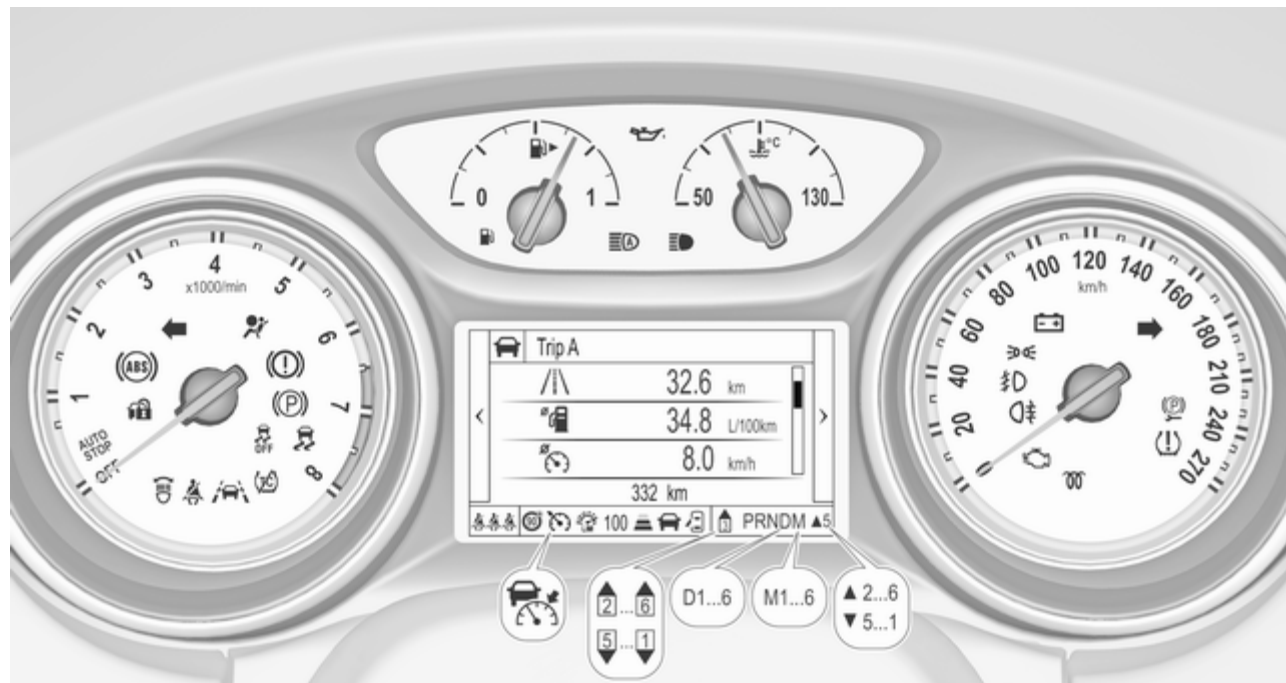

סקירה

- ↔ מחוון כיוון ↔ 105
- 🚗 תזכורת לחגירת חגורת בטיחות 105 ↔
- 👤 כריות אוויר וקדם מותחני החגורות 106 ↔
- 👤₂ השבתת כריות האוויר 106 ↔
- 📱 מערכת הטעינה 106 ↔
- 📱 נורית חיווי תקלה 106 ↔
- ⓘ מערכת הבלמים והמצמד 107 ↔
- Ⓟ בלם חניה חשמלי 107 ↔
- 🔌 תקלה בבלם החניה החשמלי 107 ↔
- Ⓜ מערכת למניעת נעילת גלגלים (ABS) 107 ↔
- ▲ החלפת הילוך 107 ↔
- 📱 מרחק עקיבה 107 ↔
- 🚗 סייען שמירה על נתיב 108 ↔
- 🚗 מערכת אלקטרונית לבקרת היציבות מופסקת 108 ↔

- 🚗 מערכת אלקטרונית לבקרת היציבות ומערכת בקרת אחיזה 108 ↔
- 📱 מערכת בקרת אחיזה מופסקת 108 ↔
- 📱 קדם חימום 108 ↔
- ⬇️ מערכת ניטור לחץ האוויר בצמיגים 108 ↔
- 🚗 לחץ שמן מנוע 108 ↔
- 📱 מפלס דלק נמוך 109 ↔
- 📱 משבת מנוע ("אימובילייזר") 109 ↔
- 📱 תאורה חיצונית 109 ↔
- 📱 אור דרך 109 ↔
- 📱 סיוע לאורות דרך 109 ↔
- 📱 פנסי חזית LED 109 ↔
- 📱 פנס ערפל 109 ↔
- 📱 פנס ערפל אחורי 110 ↔
- 📱 בקרת שיוט 110 / בקרת שיוט מסתגלת 110 ↔
- 📱 בקרת שיוט מסתגלת 110 ↔
- 📱 התגלה רכב מלפנים 110 ↔

📱 מגביל מהירות 110 ↔

📱 סייען גילוי תמרורי דרכים 110 ↔

📱 דלת פתוחה 110 ↔

מד המהירות



מורה את מהירות הרכב.

ריכוז מדים ומחווניים ברמת אבזור גבוהה



בחר את עמוד **Info (מידע)** של בתפריט הראשי. בחר את העמוד **Trip A (נסיעה A)** או **Trip B (נסיעה B)** בלחיצה על בגלגל ההגה.

ניתן לאפס כל מונה מרחק נסיעה בנפרד כשמערכת ההצתה במצב מופעל: בחר בעמוד המתאים, לחץ על . אשר את הבחירה באמצעות לחיצה על .

מרכז מידע לנהג 111.

ריכוז המדדים והמחווניים ברמת אבזור ביניים



בחר / בלחיצה על **Menu** בידיית מחווני הכיוון. סובב את גלגל הכונון בידיית מחווני הכיוון ובחר את / 1 או / 2. ניתן לאפס כל אחד מדפי מוני מרחק הנסיעה בנפרד בלחיצה על הלחצן **SET/CLR** בידיית מחווני הכיוון במשך מספר שניות בתפריט המתאים.

מונה מרחק (אודומטר)



המרחק הכולל שנרשם מוצג בק"מ.

מונה מרחק נסיעה

המרחק שהרכב עבר מאז האיפוס האחרון מוצג בעמוד מחשב הדרך.

מונה מרחק הנסיעה מודד עד 9,999 ק"מ ואחרי כן מתאפס ומתחיל שוב מ-0.

ניתן לבחור בשני דפי מוני מרחק נסיעה, עבור נסיעות שונות.

מכיוון שנותרת במיכל כמות מסוימת של דלק, כמות הדלק בעת תדלוק עשויה להיות נמוכה מתכולת מיכל הדלק המפורטת.

בורר מקור דלק

פעולה עם גז טבעי (CNG)



לחץ על  כדי לבחור בין הפעלה בבנזין לבין הפעלה בגז טבעי.

נורית מצב הפעולה מציינת את מצב הפעולה הנוכחי.

מד כמות דלק



מציג את מפלס הדלק או את תכולת הגז הטבעי (CNG) במכל, בהתאם למצב ההפעלה הנוכחי.

החץ מציין את צד הרכב בו נמצאת דלתית פתח התדלוק.

במנועים המופעלים בשני סוגי דלק, מרכז המידע לנהג מציג את מפלס הדלק של סוג הדלק שאינו בפעולה כעת. מפלס הדלק עבור סוג הדלק הנוכחי הנמצא בשימוש מוצג על מד הדלק.

נורית אזהרה  מאירה כשמפלס הדלק במיכל נמוך. תדלק מייד כשהנורית מהבהבת.

אסור לאפשר ריקון מוחלט של מיכל הדלק.

מד סל"ד (טכומטר)



מציג את מהירות סיבובי המנוע.

עד כמה שניתן, נהג את הרכב בגזרת הסל"ד הנמוך בכל הילוך.

זהירות

כאשר המחוג נמצא בגיזרת האזהרה האדומה, מהירות סיבובי המנוע חורגת מן המהירות המרבית המותרת. המנוע בסכנה.

מד טמפרטורת נוזל ציון המנוע

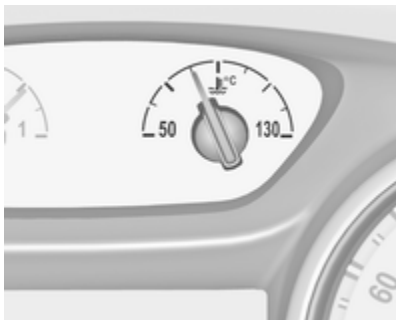

מציג את טמפרטורת נוזל הצינון.

- 50 : המנוע טרם הגיע לטמפרטורת העבודה שלו
- אזור מרכזי : טמפרטורת עבודה רגילה
- 130 : טמפרטורת נוזל הצינון גבוהה מדי

זהירות

אם טמפרטורת נוזל ציון המנוע גבוהה מדי, עצור את הרכב ודומם את המנוע. סכנת נזק למנוע. בדוק מייד את מפלס נוזל הצינון.

(לדוגמה, תחת עומס גבוה או בעת גרירה). במקרה של מפלס דלק נמוך, תוצג הודעה מתאימה כתזכורת לתדלק.

הערה

ודא תמיד שקיים מספיק בנזין במכל. דלק להפעלה בגז טבעי 206.

שינוי מצב דלק כפוי

מכל הגז הטבעי הולך ומתרוקן

ברגע שמכל הגז הטבעי מתרוקן לגמרי, עובר המנוע באופן אוטומטי להפעלה בבנזין. שילוב ידני של מצב הפעלה בגז טבעי לא יהיה אפשרי עד לזיהוי של תדלוק גז טבעי.

לפני שמערכת הדלק של הבנזין מתרוקנת, תוצג הודעת אזהרה שלא ניתן לסגור.

מפלס מכל הבנזין נמוך, חמין גז טבעי

אם מפלס הבנזין הנותר במכל יורד מתחת לרמה מסוימת, ההפעלה בגז טבעי משולבת באופן אוטומטי בתנאי שנותרת כמות גז טבעי מספיקה במכל. שילוב ידני של מצב הפעלה בבנזין אינו אפשרי.

לפני ששתי מערכות הדלק מתרוקנות, תוצג הודעת אזהרה שלא ניתן לסגור.

- נורית ה-LED : הפעלה בבנזין כבויה
- הנורית מאירה : הפעלה בגז טבעי
- נורית ה-LED : נבחר שינוי מצב דלק
- מהבהבת כחמש שניות : אבל המעבר אינו אפשרי
- נורית ה-LED : שינוי מצב הדלק מהבהבת : מתבצע, ההבהוב נפסק אם המעבר הושלם

לא ניתן לבצע את המעבר בתנאי עומס גבוה (כגון האצה עזה, נסיעה במצערת פתוחה לרווחה).

אם בורר מקור הדלק מופעל מספר פעמים בתוך פרק זמן קצר, מופעלת חסימה של שינוי מצב הפעולה. המנוע נותר לפעול באמצעות מקור הדלק הנוכחי. החסימה נותרת בעינה עד להדממת המנוע.

יש לצפות להפחתה קלה בהספק המנוע ובמומנט בעת הפעלה בבנזין. לכן עליך להתאים את סגנון נהיגתך למצב הנסיעה (לדוגמה, בעת ביצוע עקיפת רכב), וכאשר הרכב פועל בתנאי עומס גבוהים (לדוגמה, בעת גרירת גרור).

הרכב צורך בנזין בעת התנעת המנוע וגם במצבי הפעלה מסוימים בגז טבעי. צריכת הבנזין במצב הפעלה בגז טבעי עשויה להשתנות בהתאם להתנהגות הנהיגה

בתצוגה ברמת אבזור גבוהה, בחר בתפריט **Info (מידע)** באמצעות לחיצה על < על גלגל ההגה. לחץ על ✓ כדי לבחור בעמוד **Remaining Oil Life (אורך חיי השמן הנותרים)**.

אורך חיי השמן הנותרים מצוין באחוזים.

איפוס

לאיפוס בתצוגה ברמת אבזור הביניים, לחץ למשך מספר שניות על **SET/CLR** על ידיית מחווני הכיוון. מתג ההצתה חייב להיות במצב מופעל והמנוע מדומם.

בתצוגה ברמת אבזור גבוהה לחץ על > על גלגל ההגה כדי לפתוח את תיקיית המשנה. בחר ב-**Reset (איפוס)** ואשר את הבחירה באמצעות לחיצה על ✓ למשך מספר שניות. מתג ההצתה חייב להיות במצב מופעל והמנוע מדומם.

יש לאפס את המערכת לאחר כל החלפת שמן מנוע, כדי שתפעל כהלכה. התקשר לקבלת סיוע ממוסך.

הטיפול הבא

כשהמערכת חישה שחיי שמן המנוע פחתו, ההודעה **Change Engine Oil Soon (החלף שמן בהקדם)** תופיע במרכז



בתצוגה ברמת אבזור ביניים, בחר בתפריט **הגדרות** באמצעות לחיצה על **MENU** שעל ידיית מחווני הכיוון. סובב את גלגל הכוונון לבחירת עמוד **Remaining Oil Life (אורך חיי השמן הנותרים)**.



צג הטיפולים

מערכת ניטור אורך חיי השירות של שמן המנוע מציינת מתי יש להחליף את שמן המנוע ומסנן השמן. בהתבסס על תנאי הנהיגה, פרק הזמן להחלפת שמן ומסנן השמן שעליו תצביע המערכת עשוי להיות שונה משמעותית.

Remaining
Oil Life

100%

תפריט אורך חיי השמן הנותרים מוצג במרכז המידע לנהג 111.

הנורית מאירה קבוע

לאחר העברת מתג ההצתה למצב מופעל עד שחגורת הבטיחות נחגרת.

הנורית מהבהבת

לאחר התנתעת המנוע, למשך 100 שניות לכל היותר, עד שחגורת הבטיחות נחגרת.

מצב חגורת הבטיחות במושבים האחוריים (רכבים בעלי תצוגת Midlevel)

מאירה או מהבהבת בלבן או באפור במרכז המידע לנהג לאחר התנתעת המנוע.

מאירה בגוון לבן

חגורת הבטיחות אינה מהודקת.

מאירה בגוון אפור

חגורת הבטיחות הודקה.

מהבהבת בלבן או באפור

חגורת בטיחות שהייתה מהודקת שוחררה. חגירת חגורת הבטיחות 54.

הנורית מהבהבת

אחד ממחווני הכיוון פועל או מהבהבי החירום פועלים.

הבהוב מהיר: כשל של נורת פנס מחוון הכיוון או הנתיך התואם, כשל של נורת פנס מחוון הכיוון בגרור/מגורון.

החלפת נורות 221, נתיכים 231. מחווני כיוון 136.

תזכורת לחגירת חגורות בטיחות

תזכורת לחגירת חגורות בטיחות במושבים הקדמיים

הנורית עבור מושב הנהג מאירה או מהבהבת בגוון אדום בריכוז המדים והמחוונים.



הנורית עבור מושב הנוסע הקדמי מאירה או מהבהבת באדום בקונסולת הגג כשהמושב תפוס.

המידע לנהג. ודא ששמן המנוע ומסנן השמן יוחלפו במוסק בתוך שבוע או לאחר 500 ק"מ (האירוע הקודם מביניהם). מידע לגבי שירות/טיפולים 260.

נוריות חיווי ואזהרה

נוריות החיווי והאזהרה המפורטות להלן אינן מותקנות בכל דגמי הרכב. התיאור מתייחס לכל גרסות לוח המדים והמחוונים. בהתאם לציוד, ייתכן שמיקום נוריות החיווי יהיה שונה. כשמתג ההצתה במצב מופעל, רוב נוריות החיווי והאזהרה מאירות לפרק זמן קצר לבדיקת תקינותן. פירוש גווני הנוריות:

- גוון אדום : סכנה, תזכורת חשובה
- גוון צהוב : אזהרה, מידע, תקלה
- גוון ירוק : אישור הפעלה
- גוון כחול : אישור הפעלה
- גוון לבן : אישור הפעלה

ראה את כל נוריות החיווי והאזהרה בסוגים השונים של ריכוז המדים והמחוונים 97.

מחווני כיוון

החץ מאיר או מהבהב בגוון ירוק.

מאירה לפרק זמן קצר

אורות החנייה מאירים.

מצב חגורת הבטיחות במושבים האחוריים (רכבים בעלי תצוגת Uplevel)

מאירה בירוק או באפור או מהבהבת בצהוב במרכז המידע לנהג לאחר התנתע המנוע.

מאירה בגוון אפור
חגורת הבטיחות אינה מהודקת.

הנורית מאירה בגוון ירוק
חגורת הבטיחות הודקה.

הנורית מהבהבת בגוון צהוב
חגורת בטיחות שהייתה מהודקת שוחררה. חגירת חגורת הבטיחות 54.

כריות אוויר וקדם מותחני החגורות

הנורית מאירה בגוון אדום. כשמערכת ההצתה מועברת למצב מופעל, נורית האזהרה מאירה במשך כ-4 שניות. אם היא אינה מאירה, אינה כבית כעבור ארבע שניות או מאירה בשעת הנהיגה, קיימת תקלה במערכת כריות האוויר. התקשר לקבלת סיוע ממוסך. כריות האוויר ומותחני הקדם של חגורות הבטיחות עלולים לא לפעול במקרה של תאונה.

הפעלת מותחני הקדם או כריות האוויר מוצגת על ידי הארה קבועה של הנורית.

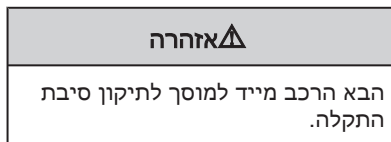

קדם המותחנים של החגורות, מערכת כריות האוויר 53, 56.

השבתת כריות האוויר



הנורית מאירה בגוון צהוב. כרית האוויר של הנוסע הקדמי פעילה. הנורית מאירה בגוון צהוב. כרית האוויר של הנוסע הקדמי מושבתת. השבתת כריות האוויר 60.

מערכת הטעינה

הנורית מאירה בגוון אדום.

הנורית מאירה כשמתג ההצתה מועבר למצב מופעל וכבית זמן קצר לאחר שהמנוע מתניע.

הנורית מאירה כשהמנוע פועל

עצור, דומם המנוע. מצבר הרכב אינו נטען. יתכן שצינון המנוע יופסק. יעילות יחידת מגבר הבלמים עלולה להיפסק. התקשר לקבלת סיוע ממוסך.

נורית חיווי תקלה

הנורית מאירה או מהבהבת בגוון צהוב. הנורית מאירה כשמתג ההצתה מועבר למצב מופעל וכבית זמן קצר לאחר שהמנוע מתניע.

הנורית מאירה כשהמנוע פועל

תקלה במערכת בקרת גזי הפליטה. תיתכן חריגה ממגבלות גזי הפליטה המותרות. במנועי דיזל, תפקוד הרענון של מסנן החלקיקים במנוע דיזל אינו פעיל. פנה מייד לקבלת סיוע ממוסך.

מערכת למניעת נעילת גלגלים (ABS)

(ABS) הנורית מאירה בגוון צהוב.

הנורית מאירה במשך מספר שניות כשמתג ההצתה מועבר למצב מופעל. המערכת מוכנה לפעולה כשנורית החיווי כבית.

אם נורית החיווי אינה כבית לאחר מספר שניות, או אם היא מאירה במהלך הנהיגה, ארעה תקלה במערכת ה-ABS. מערכת הבלמים נותרת פעילה אך ללא סיוע ה-ABS.

מערכת למניעת נעילת גלגלים בבלימה
↩ 168.

החלפת הילוך

החיווי ▲ או ▼ מופיע יחד עם המספר של הילוך הגבוה או הנמוך יותר הבא, כאשר מומלץ להעלות או להוריד הילוך משיקולי חיסכון בדלק.

מרחק עקיבה

≡ מציין את הגדרת מרחק העקיבה של רגישות התזמון של ההתראה עבור התראת התנגשות מלפנים באמצעות מלבני מרחק מלאים.

התראת התנגשות מלפנים ↩ 184.

הנורית מהבהבת

בלם החניה החשמלי לא הופעל הפעלה מלאה או הוא משוחרר. לחץ על דוושת הבלמים ונסה לאפס את המערכת על ידי שחרור בלם החניה החשמלי תחילה והפעלתו מחדש. אם הנורית © ממשיכה להבהב, אל תמשיך בנהיגה. התקשר למוסך לקבלת סיוע.

תקלה בבלם החניה החשמלי

📧 הנורית מאירה או מהבהבת בגוון צהוב.

הנורית מאירה קבוע

בלם החניה החשמלי פועל בכושר בלימה מופחת ↩ 169.

הנורית מהבהבת

בלם החנייה החשמלי במצב שירות. עצור את הרכב, ולאיפוס הבלם הפעל ושחרר את בלם החנייה החשמלי.

⚠ אזהרה

הבא הרכב מייד למוסך לתיקון סיבת התקלה.

הנורית מהבהבת כשהמנוע פועל

התקלה עלולה לגרום לנזק לממיר הקטליטי. הרפה מעט מדושת ההאצה עד שההיבהוב נפסק. פנה מייד לקבלת סיוע ממוסך.

מערכת בלמים ומצמד

ⓘ הנורית מאירה בגוון אדום.

מפלט נוזל הבלמים ונוזל המצמד נמוך מדי, כאשר בלם החניה הידני אינו מופעל
↩ 218.

⚠ אזהרה

עצור. אל תמשיך בנהיגה. היוועץ במוסך.

מאירה כאשר בלם החנייה הידני מופעל ומתג ההצתה במצב מופעל ↩ 169.

בלם חנייה חשמלי

© הנורית מאירה או מהבהבת בגוון אדום.

הנורית מאירה קבוע

בלם החנייה החשמלי מופעל ↩ 169.

סייען שמירה על נתיב

א. מאירה בירוק או בצהוב, או מהבהבת בצהוב.

הנורית מאירה בגוון ירוק

המערכת פעילה ומוכנה לפעולה.

הנורית מאירה בגוון צהוב

המערכת מתקרבת לסימון נתיב מזהה ללא הפעלת ידית מחוויי הכיוון בכיוון זה.

הנורית מהבהבת בגוון צהוב

המערכת מזהה חריגה משמעותית מהנתיב. סייען שמירה על נתיב א. 203

מערכת אלקטרונית לבקרת היציבות מופסקת

הנורית מאירה בגוון צהוב. פעולת המערכת מופסקת.

מערכת אלקטרונית לבקרת היציבות ומערכת בקרת אחיזה

הנורית מאירה או מהבהבת בגוון צהוב.

הנורית מאירה קבוע

קיימת תקלה במערכת. ניתן להמשיך בנהיגה. ברם, יציבות הנהיגה עלולה לפחות בכפוף למצב פני הדרך. דאג לתיקון סיבת התקלה במוסך.

הנורית מהבהבת

המערכת פעילה המערכת נכנסה לפעולה. הספק המנוע עלול לפחות וייתכן שהרכב ייבלם אוטומטית במידה קטנה.

מערכת אלקטרונית לבקרת היציבות א. 172, מערכת בקרת אחיזה א. 171.

מערכת בקרת אחיזה מופסקת

הנורית מאירה בגוון צהוב. פעולת המערכת מופסקת.

קדם חימום

הנורית מאירה בגוון צהוב. מופעל חימום הקדם של מנוע הדיזל. המערכת מופעלת רק כשטמפרטורת הסביבה נמוכה. התנע את המנוע כאשר נורית החיווי כבית.

מערכת ניטור לחץ האוויר בצמיגים

הנורית מאירה או מהבהבת בגוון צהוב.

הנורית מאירה קבוע

אובדן לחץ אוויר בצמיגים. עצור מייד ובדוק את לחץ האוויר בצמיגים.

הנורית מהבהבת

תקלה במערכת או שהותקן צמיג ללא חישון לחץ (לדוגמה, שימוש בגלגל החליף). לאחר 60 עד 90 שניות, נורית האזהרה מאירה ברציפות. היוועץ במוסך.

לחץ שמן מנוע

הנורית מאירה בגוון אדום.

הנורית מאירה כשמתג ההצתה מועבר למצב מופעל וכבית זמן קצר לאחר שהמנוע מתניע.

הנורית מאירה כשהמנוע פועל**זהירות**

ייתכן שסיכת המנוע תופסק. התוצאה עלולה להיות נזק למנוע ו/או לנעילת הגלגלים המניעים.

סיוע לאורות דרך

☞ הנורית מאירה בגוון ירוק. הסיוע לאורות הדרך מופעל, ראה פנסי חזית LED ☞ 132.

פנסי חזית LED

☞ הנורית מאירה או מהבהבת בגוון צהוב.

הנורית מאירה קבוע

תקלה במערכת. התקשר לקבלת סיוע ממוסך.

הנורית מהבהבת

המערכת מועברת לתאורה סימטרית של אורות המעבר.

נורית האזהרה ☞ מהבהבת במשך ארבע שניות בקירוב לאחר העברת מערכת ההצתה למצב מופעל כתזכורת לפנסי חזית סימטריים ☞ 132.

פנס ערפל

☞ הנורית מאירה בגוון ירוק. פנסי הערפל הקדמיים מאירים ☞ 136.

הנורית מהבהבת

הדלק אזל. תדלק מייד. בשום מצב, אל תאפשר אזילה מוחלטת של הדלק. תדלוק ☞ 206. ממיר קטליטי ☞ 161. ניקוח מערכת הדלק במנוע דיזל ☞ 220.

משבת מנוע (אימוביליזר)

הנורית ☞ מהבהבת בגוון צהוב. תקלה במערכת משבת המנוע ("אימוביליזר"). לא ניתן להתניע את המנוע.

תאורה חיצונית

☞ הנורית מאירה בגוון ירוק. הפנסים החיצוניים מאירים ☞ 130.

אור דרך

☞ הנורית מאירה בגוון כחול. הנורית מאירה כשאורות הדרך (האורות ה"גבוהים") מאירים או בעת הבהוב פנסי החזית ☞ 131.

1. לחץ על דוושת המצמד.
2. בחר במצב סרק.
3. נהג הרכב מתוך זרם התנועה לשול הדרך מהר ככל הניתן מבלי לסכן את כלי הרכב האחרים.
4. העבר את מתג ההצתה למצב מופסק.

אזהרה ⚠

כשהמנוע מדומם, נדרש כוח רב יותר במידה משמעותית לבלימה ולהיגוי. במהלך הדממה אוטומטית, יחידת מגבר הבלמים תהיה עדיין פעילה. אל תשלוף את המפתח אלא לאחר שהרכב נייח. אם לא כן, מנעול גלגל ההגה עלול להינעל באופן בלתי צפוי.

בדוק את מפלס השמן לפני שתפנה לקבלת סיוע במוסך ☞ 216.

מפלס דלק נמוך

☞ הנורית מאירה או מהבהבת בגוון צהוב.

הנורית מאירה קבוע

מפלס הדלק במיכל נמוך מדי.

פנס ערפל אחורי

☞ הנורית מאירה בגוון צהוב.
פנס הערפל האחורי מאיר ☞ 136.

בקרת שיוט

☞ מאירה בגוון לבן או בגוון ירוק.

מאירה בגוון לבן

המערכת במצב פעולה.

הנורית מאירה בגוון ירוק

בקרת השיוט פעילה. המהירות שנקבעה תוצג במרכז המידע לנהג.
בקרת שיוט ☞ 174.

בקרת שיוט מסתגלת

☞ מאירה בגוון לבן או בגוון ירוק.
☞ מאירה במרכז המידע לנהג.

הנורית ☞ מאירה בגוון לבן

המערכת במצב פעולה.

☞ הנורית מאירה בגוון ירוק

בקרת השיוט המסתגלת פעילה.

כשבקרת השיוט המסתגלת מופעלת או פעילה, ההודעה ☞ עם המהירות שנקבעה מוצגת במרכז המידע לנהג.
בקרת שיוט מסתגלת ☞ 177.

התגלה רכב מלפנים

הנורית ☞ מאירה בגוון ירוק או צהוב.

הנורית מאירה בגוון ירוק

התגלה רכב מלפנים באותו נתיב.

הנורית מאירה בגוון צהוב

כאשר המרחק לרכב הנוסע מלפנים מתקצר יתר על המידה, או בעת התקרבות מהירה מדי לרכב אחר.

בקרת שיוט מסתגלת ☞ 177, התראת התנגשות מלפנים ☞ 184.

מגביל מהירות

☞ מאירה בגוון לבן או בגוון ירוק.

מאירה בגוון לבן

המערכת במצב פעולה.

הנורית מאירה בגוון ירוק

מגביל המהירות מופעל. המהירות שנקבעה מופיעה ליד הסמל ☞.
מגביל מהירות ☞ 175.

סייען גילוי תמרורי דרכים

☺ מציג את התמרורים שהוא מגלה כנורית חיווי.

סייען גילוי תמרורים ☞ 199.

דלת פתוחה

☞ הנורית מאירה בגוון אדום.
אחת הדלתות או הדלת העורפית פתוחה.

בחירת תפריטים ותפקודים

ניתן לבחור את התפריטים והתפקודים באמצעות הלחצנים שעל ידית מחונית הכיוון.



לחץ על **MENU** כדי לעבור בין התפריטים הראשיים או לחזור מתפריט משנה לרמת תפריט אחת גבוהה יותר.

סובב את כפתור הכוונון לבחירת תפריט משנה של התפריט הראשי או לקביעת ערך מספרי.

לחץ על לחצן **SET/CLR** לבחירה ואישור הבחירה בתפקוד.

הודעות רכב וטיפולים קופצות במרכז המידע לנהג במידת הצורך. לאישור הודעות, לחץ על **SET/CLR**. הודעות הרכב 118.

תצוגה ברכב בעל רמת אבזור ביניים

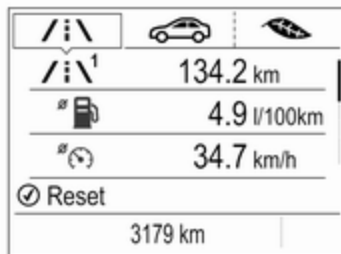

התפריטים העיקריים הם:

- מידע נסיעה/דלק, מוצג על-ידי / , ראה תיאור להלן.
 - מידע רכב, מוצג על-ידי , ראה תיאור להלן.
 - מידע חיסכון, מוצג על-ידי , ראה תיאור להלן.
- חלק מהתפקודים המוצגים משתנים בין מצב נסיעה למצב של עצירה מוחלטת וחלק מהתפקודים פעילים רק במהלך הנסיעה ברכב.

צגי מידע

מרכז המידע לנהג

מרכז המידע לנהג ממוקם בריכוז המדים והמחוונים.

מרכז המידע לנהג זמין כתצוגה ברמת אבזור ביניים או כתצוגה ברמת אבזור גבוהה - בהתאם לגרסה ולריכוז המדים והמחוונים.

מרכז המידע לנהג מציג, בהתאם לרמת הציוד:

- מונה מרחק (אודומטר) ומונה מרחק נסיעה
- מידע רכב
- מידע נסיעה/דלק
- מידע נהיגה חסכונית
- הודעות רכב והודעות אזהרה
- מידע לגבי מערכת השמע ומערכת המידע והבידור
- מידע לגבי הטלפון
- מידע לגבי ניווט
- הגדרות הרכב

תצוגה ברכב בעל רמת אבזור גבוהה

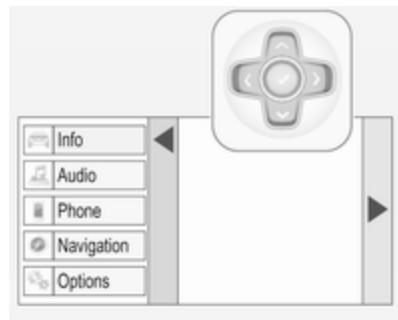

התפריטים העיקריים הם:

- מידע נסיעה/דלק, מוצג על-ידי **Info (מידע)**, ראה תיאור להלן.
- מידע שמע, מוצג על-ידי **Audio (שמע)**, ראה תיאור להלן.
- מידע טלפון, מוצג על-ידי **Phone (טלפון)**, ראה תיאור להלן.
- מידע ניווט, מוצג על-ידי **Navigation (ניווט)**, ראה תיאור להלן.
- מידע רכב, מוצג על-ידי **Options (אפשרויות)**, ראה תיאור להלן.

חלק מהתפקודים המוצגים משתנים בין מצב נסיעה למצב של עצירה מוחלטת וחלק מהתפקודים פעילים רק במהלך הנסיעה ברכב.

בחירת תפריטים ותפקודים

ניתן לבחור בתפריטים ובתפקודים באמצעות הלחצנים על צד ימין של גלגל ההגה.



- לחץ על < לפתיחת עמוד התפריט הראשי.
- בחר עמוד תפריט ראשי באמצעות < או >.
- אשר בחירת עמוד תפריט ראשי באמצעות >.

לאחר בחירת עמוד תפריט ראשי, לחץ על < או > כדי לבחור עמודי משנה.

- לחץ על > לפתיחת התיקייה הבאה של עמוד המשנה שנבחר.
- לחץ על < או > לבחירת תפקודים או לקביעת ערך מספרי, במידת הצורך.
- לחץ על לחצן > לבחירה ואישור הבחירה בתפקוד.
- הודעות רכב וטיפולים קופצות במרכז המידע לנהג כשהן נדרשות.
- לאישור הודעות, לחץ על >.
- הודעות הרכב < 118.

תפריט מידע נסיעה/דלק, \ / i או Info (מידע)

להלן רשימה של כל דפי תפריט מידע האפשריים. חלק מהם עלולים להיות בלתי זמינים ברכבך. בהתאם לתצוגה, חלק מהתפקודים מופיעים בצורת סמלים.



- סובב את כפתור הכונון או לחץ על < או > לבחירת עמוד:
- מונה מרחק נסיעה 1/2 או A/B
 - צריכת דלק ממוצעת
 - מהירות ממוצעת
 - מהירות דיגיטלית

טווח נסיעה

הטווח מחושב בהתאם למפלס הדלק ולשיעור צריכת הדלק הנוכחית. התצוגה מציגה ערכים ממוצעים.

בסיום התדלוק, טווח הנהיגה מעודכן אוטומטית לאחר השהייה קצרה.

כאשר המפלס במיכל הדלק נמוך, מופיעה הודעה בתצוגה ונורית החיווי  במד כמות הדלק מאירה.

כאשר יש לתדלק באופן מדי, הודעת אזהרה מופיעה בתצוגה וממשיכה להיות מוצגת. בנוסף, נורית האזהרה  במד כמות הדלק מהבהבת  109.

טווח נסיעה, מנוע דו-דלקי

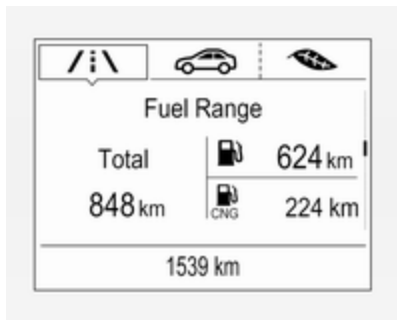

Average Fuel Consumption (צריכת דלק ממוצעת)

תצוגת צריכת הדלק הממוצעת. ניתן לאפס את המדידה בכל עת ולהתחיל בערך ברירת מחדל.

כדי לאפס תצוגה ברמת אבזור ביניים, לחץ על **SET/CLR** למשך מספר שניות; בתצוגות ברמת אבזור גבוהה, לחץ על **>** ואשר באמצעות .

בכלי רכב עם מנועים דו-דלקיים: צריכת הדלק הממוצעת מצוינת עבור המצב שנמצא באותו רגע בשימוש, גז טבעי או בנזין.

מהירות ממוצעת

תצוגת המהירות הממוצעת. ניתן לאפס את הקריאה בכל עת.

כדי לאפס תצוגה ברמת אבזור ביניים, לחץ על **SET/CLR** למשך מספר שניות; בתצוגות ברמת אבזור גבוהה, לחץ על **>** ואשר באמצעות .

מהירות דיגיטלית

תצוגה דיגיטלית של המהירות הרגעית הנוכחית.

- טווח נסיעה
- צריכת דלק רגעית
- אורך חיי השמן הנותרים
- לחץ אוויר בצמיגים
- סייען גילוי תמרורי דרכים
- מרחק עקיבה
- קוצב זמן ("טיימר")
- טמפרטורה חיצונית

בתצוגה ברמת אבזור ביניים, הדפים אורך חיי השמן הנותרים, סייען גילוי תמרורי דרכים, ומרחק מהרכב שלפניך מוצגים בתפריט מידע הרכב, בחר את .

מונה מרחק נסיעה 1/2 או A/B

מונה מרחק הנסיעה מציג את המרחק הנוכחי מאז האפוס האחרון.

מונה מרחק הנסיעה מודד מרחק עד 9,999 ק"מ ואחרי כן מתאפס ומתחיל שוב מ-0.

כדי לאפס תצוגה ברמת אבזור ביניים, לחץ על **SET/CLR** למשך מספר שניות.

כדי לאפס תצוגה ברמת אבזור גבוהה, לחץ על **>** ואשר באמצעות .

ניתן לאפס את המידע בכל אחד ממוני מרחק הנסיעה 1/A ו-2/B בנפרד כשהתצוגה המתאימה פעילה.

תצוגה של טווח הנסיעה המרבי המשוער לכל מכל דלק (גז טבעי ובנזין). מפלס דלק נמוך באחד המכלים יצוין על-ידי **Low** (נמוך) במקטע המתאים.

טווח נסיעה, מנוע דו-דלקי

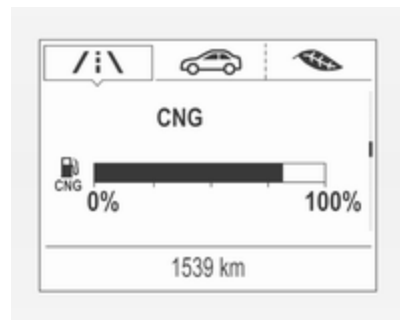

במנועים המופעלים בשני סוגי דלק, מרכז המידע לנהג מציג את מפלס הדלק של סוג הדלק שאינו בפעולה כעת.

Instantaneous Fuel Consumption (צריכת דלק רגעית)

תצוגת צריכת הדלק הרגעית.

בכלי רכב עם מנועים דו-דלקיים: צריכת הדלק הרגעית מצוינת עבור המצב שנמצא באותו רגע בשימוש, גז טבעי או בנזין.

Remaining Oil Life (אורך חיי השמן הנותרים)

מציג הערכה של אורך החיים הנותר של השמן. המספר באחוזים מציין את יתרת אורך חיי השמן הנוכחית ↵ 104.

Tyre Pressure (לחץ האוויר בצמיגים)
בדיקת לחצי האוויר בכל הגלגלים במהלך הנסיעה ↵ 240.

סייען גילוי תמרורי דרכים

מציג תמרורי דרכים שזוהו עבור קטע המסלול הנוכחי ↵ 199.

Following Distance (מרחק מהרכב שלפניך)

מוצג המרחק בשניות אל הרכב הנוסע מלפנים ↵ 186. אם בקרת השיוט המסתגלת מופעלת, עמוד זה מציג במקום זאת את מרחק העקיבה.

קוצב זמן ("טיימר")

להפעלה והפסקת פעולה, לחץ על ✓. לאיפוס, לחץ על > ואשר את האיפוס.

טמפרטורה חיזונית

תצוגת הטמפרטורה החיזונית הנוכחית.

תפריט מידע חיסכון,

- צרכנים ראשיים
- מגמת חיסכון
- מדד Eco

בתצוגה ברמת אבזור גבוהה, הדפים Top Consumers (צרכנים ראשיים), Economy Trend (מגמת חיסכון) ו-Eco index (מדד חיסכון) מוצגים בתפריט מידע נסיעה/דלק, בחר את **Info** (מידע).

Top Consumers (צרכנים ראשיים)

מוצגת רשימה של צרכני נוחות ראשיים בסדר יורד. מוצג פוטנציאל החיסכון בדלק. במהלך תנאי נסיעה מקוטעת, המנוע יפעיל באופן אוטומטי את השמשה העורפית המחוממת כדי להגביר את העומס על המנוע. במקרה זה, חימום השמשה העורפית יצוין כאחד הצרכנים העיקריים, ללא הפעלה על-ידי הנהג.

סובב את כפתור הכוונון או לחץ על \wedge או \vee לבחירת עמוד, ופעל בהתאם להוראות המופיעות בתפריטי המשנה:

- יחידות
- עמודי מידע
- אזהרת מהירות נסיעה
- העומס על הצמיגים
- מידע לגבי תוכנה

יחידות

לחץ על SET/CLR או $>$ כאשר היחידות מוצגות. בחר ביחידות אימפריאליות או ביחידות מטטריות על-ידי סיבוב גלגל הכוונון או בלחיצה על \vee . אשר בלחיצה על SET/CLR או על \vee .

עמודי מידע

כשמופיע עמוד Info, לחץ על $>$. תוצג רשימה של כל הפריטים בתפריט מידע. בחר בתפקודים שיוצגו בעמוד מידע באמצעות לחיצה על \vee . העמודים שנבחרו מסומנים ב- \vee בתיבת סימון. תפקודים שאינם ניתנים להצגה מופיעים עם תיבת סימון ריקה. ראה **תפריט מידע** לעיל.

תפריט Audio (שמע)

תפריט מערכת שמע מאפשר האזנה למוזיקה, בחירה מבין מועדפים או החלפת מקור השמע. עיין במדריך למשתמש של מערכת המידע והבידור.

תפריט Phone (טלפון)

תפריט טלפון מאפשר ניהול וביצוע של שיחות טלפון, גלילה בין אנשי קשר או ביצוע שיחה באמצעות דיבורית. עיין במדריך למשתמש של מערכת המידע והבידור.

תפריט Navigation (ניווט)

תפריט ניווט מאפשר הנחיית נתיב. עיין במדריך למשתמש של מערכת המידע והבידור.

תפריט מידע רכב, או Options (אפשרויות)

להלן רשימה של כל דפי תפריט אפשרויות האפשריים. חלק מהם עלולים להיות בלתי זמינים ברכבך. בהתאם לתצוגה, חלק מהתפקודים מופיעים בצורת סמלים.

Economy Trend (מצב חיכוך בהספק)

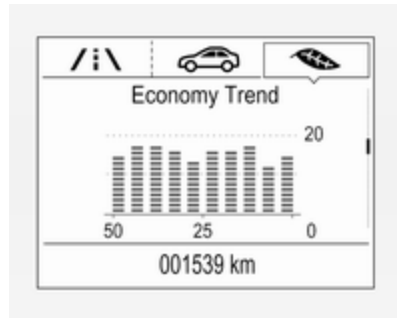

תצוגת התפתחות הצריכה הממוצעת על-פני מרחק של 50 ק"מ. מקטעים מלאים מציגים את הצריכה בצעדים של 5 ק"מ ומציגים את השפעת הטופוגרפיה או סגנון הנהיגה על צריכת הדלק.

מדד חיכוך

צריכת הדלק הנוכחית מופיעה בסקאלה של חיכוך. לנהיגה חסכונית, התאם את סגנון הנהיגה כך שהמקטעים המלאים יהיו בתוך האזור Eco. ככל שיש מקטעים מלאים רבים יותר, כך צריכת הדלק גבוהה יותר.

בו זמנית, מוצג ערך הצריכה הממוצעת.

אזהרת מהירות נסיעה

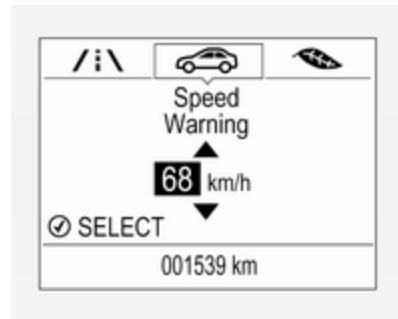

תפקוד אזהרת מהירות מזהיר את הנהג כשחורגים ממהירות שנקבעה.

לקביעת אזהרת מהירות, לחץ על **SET/CLR** או על > כשהעמוד מוצג. סובב את גלגל הכונון או לחץ על < או על ✓ כדי לבחור ולכוון את הערך. לחץ על **SET/CLR** או על ✓ כדי לקבוע את המהירות. לאחר שהמהירות נקבעה, ניתן להפסיק פעולת מאפיין זה באמצעות לחיצה על **SET/CLR** או על ✓ בעת צפייה בעמוד זה. אם הרכב עובר את הגבלת המהירות שנקבעה, מופיעה התראה קופצת יחד עם צליל אזהרה.

Tyre Load (עומס צמיג)

ניתן לקבוע את קטגוריית לחץ האוויר בצמיגים לפי לחץ האוויר בצמיגים בפועל 240.

מידע לגבי תוכנה

מציג מידע לגבי תוכנות קוד פתוח.

צג מידע

צג המידע ממוקם בלוח המדים והמחוונים ליד ריכוז המדים והמחוונים.

בהתאם לתצורת הרכב, הוא מצויד ב:

- צג מידע גרפי

- או

- צג מידע צבעוני 7" בעל תפקודיות

- מסך מגע

- או

- צג מידע צבעוני 8" בעל תפקודיות

- מסך מגע

ברכב זה יש צג מידע צבעוני 7" בעל תפקודיות מסך מגע.

ברכב זה יש צג מידע צבעוני 8" בעל תפקודיות מסך מגע.

תצוגות Info (מידע) יכולות להציג את:

- השעה 92

- הטמפרטורה החיצונית 92

- התאריך 92

- מערכת מידע ובידור, עיין בתיאור במדריך למשתמש של מערכת המידע והבידור

- חיויי של מצלמת מבט אחורי 197

- חיויי של הוראות סייען חניה 189

- ניווט, עיין בתיאור במדריך למשתמש של מערכת המידע והבידור

- הודעות המערכת

- הגדרות להתאמה אישית של הרכב

- 92

צג מידע גרפי



להפעלת התצוגה, לחץ על

הפעלה באמצעות לחצנים



להפעלת התצוגה, לחץ על .

לחץ על  להצגת עמוד הבית.

הקש על **MENU** כדי לבחור את סמל תצוגת התפריט או התפקוד או כדי לגלול ברשימת תפריט משנה.

לחץ על **MENU** לאישור בחירה.

לחץ על **BACK** כדי לצאת מתפריט מבלי לשנות את ההגדרה.

לחץ על  כדי לחזור לעמוד הבית.

למידע נוסף, עיין במדריך למשתמש של מערכת המידע והבידור.

גע בסמל המתאים כדי לאשר את הבחירה. גע ב- כדי לחזור לרמת תפריט גבוהה יותר.

לחץ על  כדי לחזור לעמוד הבית.

למידע נוסף, עיין במדריך למשתמש של מערכת המידע והבידור.

התאמה אישית של הרכב  119.

צג מידע צבעוני 8"

בחירת תפריטים והגדרות

ניתן להפעיל את התצוגה בשלוש דרכים:

- באמצעות הלחצנים הנמצאים מתחת לצג
- בנגיעה באצבע במסך המגע
- באמצעות זיהוי דיבור

לחץ על **MENU** לפתיחת עמוד התפריט הראשי.

סובב את **MENU** לבחירת עמוד התפריט.

לחץ על **MENU** לאישור בחירה.

לחץ על **BACK** כדי לצאת מתפריט מבלי לשנות את ההגדרה.

צג מידע צבעוני 7"

בחירת תפריטים והגדרות

הגישה לתפריטים ולהגדרות היא באמצעות התצוגה.



להפעלת התצוגה, לחץ על .

לחץ על  להצגת עמוד הבית.

גע באצבע בסמל תצוגת התפריט הרצוי.



בתצוגה ברמת אבזור גבוהה, לחץ על ✓ בידית מחווני הכיוון כדי לאשר הודעה.

הודעות רכב וטיפולים

הודעות הרכב מוצגות כטקסט. בצע את ההנחיות המופיעות בהודעות.

הודעות בצג המידע הצבעוני

הודעות חשובות מסוימות יכולות להופיע בנוסף בצג המידע הצבעוני. הודעות מסוימות מופיעות רק למשך מספר שניות.

צלצולי אזהרה

בעת התנעת המנוע או במהלך הנהיגה

ישמע רק צלצול אזהרה אחד באותו זמן.

הודעות הרכב

ההודעות מופיעות במרכז המידע לנהג, במקרים מסוימים בשילוב עם אזהרה צלצול אזהרה.



בתצוגה ברמת אבזור ביניים, לחץ על SET/CLR בידית מחווני הכיוון כדי לאשר הודעה.

הפעלה באמצעות צג המגע
 חובה להפעיל את התצוגה בלחיצה על ☺. לחץ על ☺ כדי לבחור את עמוד הבית. גע באצבע בסמל תצוגת תפריט או תפקוד רצויים.

גלול רשימת תפריט משנה ארוכה יותר באמצעות האצבע, למעלה או למטה. אשר את התפקוד או הבחירה הרצויים באמצעות נגיעה.

גע ב-☺ בתצוגה כדי לצאת מתפריט מבלי לשנות את ההגדרה.

לחץ על ☺ כדי לחזור לעמוד הבית.

למידע נוסף, עיין במדריך למשתמש של מערכת המידע והבידור.

זיהוי דיבור

לתיאור עיין במדריך למשתמש של מערכת המידע והבידור.

התאמה אישית של הרכב ☺ 119.

מצב שירותי חנייה

ניתן להגביל חלק מתפקודי מרכז המידע לנהג וצג המידע עבור נהגים מסוימים. תא המטען ננעל ולא ניתן לשחרר את הנעילה שלו.

למידע נוסף, עיין במדריך למשתמש של מערכת המידע והבידור.

התאמה אישית של הרכב

ניתן לבצע התאמה אישית של התנהגות הרכב על-ידי שינוי ההגדרות בצג המידע. ניתן לשמור חלק מההגדרות האישיות של נהגים שונים באופן נפרד במפתחות שונים. הגדרות שמורות בזיכרון 22.

בכפוף לציוד הכלול ברכב ולתקנות הספציפיות במדינה בה הוא נמכר, ייתכן שחלק מן התפקודים המפורטים להלן לא יהיו זמינים.

תפקודים מסוימים מוצגים או פועלים רק כאשר המנוע פועל.

הגדרות אישיות

צג מידע גרפי

לחץ על MENU כדי לפתוח את התפריט המתאים.

בחר את **Settings (הגדרות)**, גלול ברשימה ובחר את **Vehicle Settings (הגדרות הרכב)**

כשהרכב חונה ודלת הנהג נפתחת

- כשפנסי התאורה החיצונית מאירים.

במהלך הדממה אוטומטית

- כאשר דלת הנהג פתוחה.
- אם אחד התנאים להתנעה אוטומטית אינו מתקיים.

מתח הסוללה

כאשר מתח מצבר הרכב יורד, תופיע הודעת אזהרה במרכז המידע לנהג.

1. הפסק את פעולת כל הצרכנים החשמליים שאינם נדרשים לנסיעה בטוחה, כגון חימום מושבים, שמשה עורפית מחוממת או צרכנים ראשיים אחרים.
 2. טען את מצבר הרכב בנסיעה רציפה למשך זמן מה או באמצעות התקן טעינת מצברים מתאים.
- הודעת האזהרה תיעלם לאחר שהמנוע יותנע פעמיים מבלי שתתרחש נפילת מתח.
- אם לא ניתן לטעון את מצבר הרכב, דאג לתיקון סיבת התקלה במוסך.

לצליל האזהרה בנוגע לרכיסת חגורות בטיחות יש עדיפות על פני צלצולי אזהרה אחרים.

- אם חגורת הבטיחות אינה חגורה.
- אם דלת או הדלת העורפית אינה סגורה כהלכה עם תחילה הנהיגה.
- כאשר המהירות גבוהה ממהירות מסוימת בעוד בלם החניה מופעל.
- אם פעולת בקרת השיוט המסתגלת מופסקת באופן אוטומטי.
- אם מתקרבים יתר על המידה לרכב שמלפנים.
- אם מתרחשת חריגה מהמהירות המתוכננת או ממגבלת המהירות.
- אם מופיעה הודעת אזהרה במרכז המידע לנהג.
- אם המפתח האלקטרוני אינו נמצא בתא הנוסעים.
- כאשר סייען החניה מזהה עצם כלשהו.
- אם מתרחשת סטייה לא מכוונת. מנתיב.
- אם מסנן החלקיקים במנוע דיזל הגיע למפלס המילוי המרבי שלו.
- אם תפקוד הבטיחות של הדלת העורפית החשמלית מזהה מכשולים במסלול הפתיחה.

המסתגלת מחזיקה את הרכב במצב נייח.

Side Blind Zone Alert (התראת אזור נקודה מתה צדי): הפעלה או השבתה של מערכת התראת השטח המת בצד הרכב.

• **Comfort Settings (הגדרות נוחות)**

Auto Memory Recall (אחזור אוטומטי מהזיכרון): שינוי ההגדרות שתוכנתו בזיכרון עבור כוונן המושב החשמלי.

Easy Exit Driver Seat (מחשב נהג מסוג יציאה קלה): הפעלה או הפסקה של תפקוד היציאה הקלה של המושב החשמלי.

Chime Volume (עצמת צליל פעמון ההתרעה): משנה את עצמת צלילי ההתרעה.

Personalisation by Driver (התאמה אישית על ידי הנהג): מפעילה או מפסיקה את תפקוד ההתאמה האישית.

Rain Sense Wipers (מגבים בעלי חיישני גשם): הפעלה או השבתה של ניגוב אוטומטי עם חיישן גשם.

Rear Auto Wipe in Reverse (ניגוב שמשה עורפית אוטומטי בהילוך אחורי): הפעלה או הפסקה של

הקביעות הרצויות ומצב מיזוג אוויר אוטומטי.

Auto Rear Demist (הפשרת אדים אוטומטית בשמשה העורפית): מפעילה באופן אוטומטי את חימום השמשה העורפית.

• **Park Assist / Collision Detection**

(סייען חניה / זיהוי התנגשות)

Forward Collision Alert (התראת התנגשות מלפנים): מפעילה או מפסיקה את התראת התנגשות מלפנים.

Collision Preparation (הכנה להתנגשות)

הפעלה או הפסקה של תפקוד הבלימה האוטומטית של הרכב במקרה של סכנת התנגשות מידית. ניתן לבחור את הפריטים הבאים: המערכת תשתלט על בקרת הבלמים, תפיק אזהרות על-ידי צלילי אזהרה בלבד או תושבת לחלוטין.

Park Assist (סייען חניה): מפעילה או משביתה את פעולת סייען החניה. ההפעלה ניתנת לבחירה עם או ללא רתם גרור מחובר.

Go Notifier (הודעת "סע"): הפעלה או הפסקת הפעלה של התזכורת לתחילת הנסיעה כאשר בקרת השיוט



בתפרטי המשנה התואמים ניתן לשנות את ההגדרות הבאות:

Vehicle Settings (הגדרות הרכב)

• **Climate and Air Quality (אקלים ואיכות אוויר)**

Auto Fan Max Speed (מהירות מפוח מרבית אוטומטית): משנה את רמת זרימת האוויר בתא הנוסעים כשבקרת האקלים במצב פעולה אוטומטית.

Auto Heated Seats (מושבם מחוממים אוטומטית): מפעילה באופן אוטומטי את חימום המושב.

Auto Demist (סילוק אדים אוטומטי): תמיכה בהסרת האדים מהשמשה הקדמית על-ידי בחירה אוטומטית של

החוזרת האוטומטית לאחר שחרור הנעילה מבלי לפתוח את דלתות הרכב.

Remote Window Operation

(הפעלת חלונות מרחוק): מפעילה או מפסיקה את ההפעלה של החלונות החשמליים באמצעות השלט רחוק.

שחרור נעילת דלתות פסיבי: משנה את ההגדרה לשחרור נעילת דלת הנהג בלבד או לשחרור נעילת כל הרכב בעת שחרור הנעילה.

Passive Door Lock (נעילת דלתות פסיבית)

: מפעילה או משביתה את תפקוד הנעילה הפסיבית. מאפיין זה נועל את הרכב באופן אוטומטי לאחר מספר שניות, אם כל הדלתות נסגרו והמפתח האלקטרוני הוצא מהרכב.

Remote Left in Vehicle Alarm

(תזכורת של השארט שלט רחוק ברכב): הפעלה או השבתה של צליל האזהרה כשהמפתח האלקטרוני נשאר בתוך הרכב.

Restore Factory Settings (שחזור הגדרות יצרן):

Auto Door Lock (נעילת דלתות אוטומטית):

הפעל או השבת את תפקוד נעילת הרכב לאחר העברת מערכת ההצתה למצב מופעל.

Delayed Door Lock (נעילת דלתות מושהית):

מפעילה או מפסיקה את תפקוד הנעילה המושהית של הדלתות. מאפיין זה משהה את הנעילה בפועל של כל הדלתות עד לסגירתן.

Remote Lock, Unlock, and Start (נעילה, שחרור נעילה והתנעה מרחוק)

Remote Unlock Feedback (משוב של שחרור נעילה מרחוק):

מפעילה או מפסיקה את ההיוון החוזר של המבהבי החירום בעת שחרור הנעילה.

Remote Lock Feedback (משוב של נעילה מרחוק):

משנה את סוג המשוב המתקבל בעת נעילת הרכב.

Remote Door Unlock (שחרור נעילת דלתות מרחוק):

משנה את ההגדרה לשחרור נעילת דלת הנהג בלבד או לשחרור נעילת כל הרכב בעת שחרור הנעילה.

Auto Relock Doors (נעילת דלתות מחדש באופן אוטומטי):

מפעילה או מפסיקה את פעולת תפקוד הנעילה

ההפעלה האוטומטית של מגב החלון העורפי כשמלבים הילוך אחורי.

Exterior Ambient Lighting (תאורה סביבתית חיצונית)

Exterior lighting by unlocking

(תאורה חיצונית על-ידי שחרור נעילה): הפעלה או השבתה של תאורת הכניסה.

Duration upon exit of vehicle

(משך לאחר יציאה מהרכב): מפעילה או מפסיקה ומשנה את משך הארת תאורת היציאה.

Left or Right Hand Traffic (תנועה בצד שמאל או ימין):

החלפת תאורה בין נהיגה בצד ימין לנהיגה בצד שמאל.

Adaptive Forward Lighting

(תאורה קדמית מסתגלת): שינוי ההגדרות של תפקודי פנסי חזית LED.

Power Door Locks (חשמליים) (מנעולי דלתות)

Stop door lock if door open (עצור נעילת דלתות אם דלת פתוחה):

מפעילה או מפסיקה את תפקוד הנעילה של הדלתות כאשר דלת פתוחה.

את הפריטים הבאים: המערכת תשתלט על בקרת הבלמים, תפיק אזהרות על-ידי צלילי אזהרה בלבד או תושבת לחלוטין.

Forward Collision System

(מערכת התראת התנגשות מלפנים):

משנה את ההגדרות של התראת התנגשות מלפנים.

Park Assist (סייען חניה): מפעילה או מפסיקה את פעולת סייען החניה העל-קולי. ההפעלה ניתנת לבחירה עם או ללא רתם גרור מחובר.

Go Notifier (הודעת "סע"): הפעלה

או הפסקת הפעלה של התזכורת לתחילת הנסיעה כאשר בקרת השיוט המסתגלת מחזיקה את הרכב במצב נייח.

Side Blind Zone Alert (התראת

אזור נקודה מתה צדי): הפעלה או השבתה של מערכת התראת השטח המת בצד הרכב.

• **Comfort and Convenience** (נוחות ונוחיות)

Auto Memory Recall (אחזור

אוטומטי מהזיכרון): שינוי ההגדרות שתוכנתו בזיכרון עבור כוונון המושב החשמלי.

Auto Fan Max Speed (מהירות

מפוח מרבית אוטומטית): משנה את רמת זרימת האוויר בתא הנוסעים כשבקרת האקלים במצב פעולה אוטומטית.

Auto Heated Seats (מחשבים

מחוממים אוטומטית): מפעילה באופן אוטומטי את חימום המושב.

Auto Defog (הפשרת אדים

אוטומטית): תמיכה בהסרת האדים מהשמשה הקדמית על-ידי בחירה אוטומטית של הקביעות הרצויות ומצב מיזוג אוויר אוטומטי.

Auto Rear Defog (הפשרת אדים

אוטומטית בשמשה עורפית): מפעילה באופן אוטומטי את חימום השמשה העורפית.

• **Collision / Detection Systems** (מערכות זיהוי התנגשות)

Forward Collision Alert (התראת

התנגשות מלפנים): מפעילה או מפסיקה את התראת התנגשות מלפנים.

Auto Collision Preparation (הכנה

אוטומטית להתנגשות): הפעלה או הפסקה של תפקוד הבלימה האוטומטית של הרכב במקרה של סכנת התנגשות מיידית. ניתן לבחור

איפוס כל ההגדרות להגדרות ברירת המחדל.

- **Valet Mode** (מצב שירות חניה): עיין במדריך למשתמש של מערכת המידע והבידור.

הגדרות אישיות

"7 צג מידע צבעוני"

לחץ על , בחר את **Settings** (הגדרות) ואת **Vehicle** (רכב) במסך המגע.



בתפריט המשנה התואמים ניתן לשנות את ההגדרות הבאות:

- **Vehicle** (רכב)
 - **Climate & Air Quality** (אקלים ואיכות אוויר)

מפסיקה את ההיזון החוזר של המהבבי החירום בעת שחרור הנעילה. **Remote Lock Feedback (משוב של נעילה מרחוק):** משנה את סוג המשוב המתקבל בעת נעילת הרכב.

Remote Door Unlock (שחרור נעילת דלתות מרחוק): משנה את ההגדרה לשחרור נעילת דלת הנהג בלבד או לשחרור נעילת כל הרכב בעת שחרור הנעילה.

Relock Remotely Unlocked Doors (נעל מרחוק דלתות שנועילתן שוחררה מרחוק): מפעילה או מפסיקה את פעולת תפקוד הנעילה החוזרת האוטומטית לאחר שחרור הנעילה מבלי לפתוח את דלתות הרכב.

Remote Window Operation (הפעלת חלונות מרחוק): מפעילה או מפסיקה את ההפעלה של החלונות החשמליים באמצעות השלט רחוק.

שחרור נעילת דלתות פסיבי: משנה את ההגדרה לשחרור נעילת דלת הנהג בלבד או לשחרור נעילת כל הרכב בעת שחרור הנעילה.

Passive Door Lock (נעילת דלתות פסיבית): מפעילה או משביתה את תפקוד הנעילה הפסיבית. מאפיין זה נועל את הרכב באופן אוטומטי לאחר

בין נהיגה בצד ימין לנהיגה בצד שמאל.

Adaptive Forward Lighting (תאורה קדמית מסתגלת): שינוי ההגדרות של תפקודי פנסי חזית LED.

• **Power Door Locks (מנעולי דלתות חשמליים)**

Unlocked Door Anti Lock Out (שחרור נעילת דלתות למניעת הינעלות מחוץ לרכב): מפעילה או מפסיקה את תפקוד הנעילה של הדלתות כאשר דלת פתוחה.

Auto Door Lock (נעילת דלתות אוטומטית): הפעל או השבת את תפקוד נעילת הרכב לאחר העברת מערכת ההצתה למצב מופעל.

Delayed Door Lock (נעילת דלתות משהית): מפעילה או מפסיקה את תפקוד הנעילה המושהית של הדלתות. מאפיין זה משהה את הנעילה בפועל של כל הדלתות עד לסגירתן.

• **Remote Lock, Unlock, Start (נעילה, שחרור נעילה, התנעה מרחוק)**

Remote Unlock Light Feedback (שחרור נעילה מרחוק - משוב באמצעות האורות): מפעילה או

Easy Exit Driver Seat (מושב נהג מסוג יציאה קלה): הפעלה או הפסקה של תפקוד היציאה הקלה של המושב החשמלי.

Chime Volume (עצמת צליל פעמון ההתרעה): משנה את עצמת צלצולי ההתרעה.

Personalization By Driver (התאמה אישית לפי נהג): מפעילה או מפסיקה את תפקוד ההתאמה האישית.

Rain Sense Wipers (מגבים בעלי חיישני גשם): הפעלה או השבתה של ניגוב אוטומטי עם חיישן גשם.

Auto Wipe in Reverse Gear (ניגוב שמשו עורפית אוטומטי בהילוך אחורי): הפעלה או הפסקה של ההפעלה האוטומטית של מגב החלון העורפי כשמשלבים הילוך אחורי.

• **Lighting (תאורה)**

Vehicle Locator Lights (תאורת איתור הרכב): הפעלה או השבתה של תאורת הכניסה.

Exit Lighting (תאורת יציאה): מפעילה או מפסיקה ומשנה את משך הארת תאורת היציאה.

Left or Right Hand Traffic (תנועה בצד שמאל או ימין): החלפת תאורה

מספר שניות, אם כל הדלתות נסגרו והמפתח האלקטרוני הוצא מהרכב.

Remote Left in Vehicle Alert
(תזכורת של השארת שלט רחוק ברכב): הפעלה או השבתה של צליל האזהרה כשהמפתח האלקטרוני נשאר בתוך הרכב.

הגדרות אישיות

8" צג מידע צבעוני

לחץ על  ובחר בסמל **SETTINGS** (הגדרות).

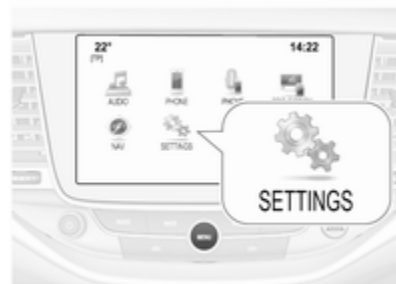

בתפרטי המשנה התואמים ניתן לשנות את ההגדרות הבאות:

Vehicle (רכב)

- **Climate and Air Quality** (אקלים ואיכות אוויר)

- **Auto Fan Speed** (מהירות מניפה אוטומטית): משנה את רמת זרימת האוויר בתא הנוסעים כשבקרת האקלים במצב פעולה אוטומטית.

- **Auto Heated Seats** (מחשבים מחוממים אוטומטית): מפעילה באופן אוטומטי את חימום המושב.

- **Auto Demist** (סילוק אדים אוטומטי): תמיכה בהסרת האדים מהשמשה הקדמית על-ידי בחירה אוטומטית של הקביעות הרצויות ומצב מיזוג אוויר אוטומטי.

- **Auto Rear Demist** (הפשרת אדים אוטומטית בשמשה העורפית): מפעילה באופן אוטומטי את חימום השמשה העורפית.

- **Collision / Detection Systems** (מערכות זיהוי התנגשות)

- **Forward Collision Alert** (התראת התנגשות מלפנים): מפעילה או מפסיקה את התראת התנגשות מלפנים.

- **Auto Collision Preparation** (הכנה אוטומטית להתנגשות): הפעלה או הפסקה של תפקוד הבלימה

האוטומטית של הרכב במקרה של סכנת התנגשות מידית. ניתן לבחור את הפריטים הבאים: המערכת תשתלט על בקרת הבלמים, תפיק אזהרות על-ידי צלילי אזהרה בלבד או תושבת לחלוטין.

- **Park Assist** (סייען חנייה): מפעילה או מפסיקה את פעולת סייען החניה העל-קולי. ההפעלה ניתנת לבחירה עם או ללא רתם גרור מחובר.

- **Go Notifier** (הדעת "סע"): הפעלה או השבתה של תפקוד תזכורת בקרת השיוט המסתגלת.

- **Side Blind Zone Alert** (התראת אזור נקודה מתה צדי): הפעלה או השבתה של מערכת התראת השטח המת בצד הרכב.

- **Comfort and Convenience** (נוחות ונוחיות)

- **Auto Memory Recall** (אחזור אוטומטי מהזיכרון): שינוי ההגדרות שתוכנתו בזיכרון עבור כוונן המושב החשמלי.

- **Easy Exit Driver Seat** (מחשב נהג מסוג יציאה קלה): הפעלה או הפסקה של תפקוד היציאה הקלה של המושב החשמלי.

Remote Lock Feedback (משוב של נעילה מרחוק): משנה את סוג המשוב המתקבל בעת נעילת הרכב.

Remote Door Unlock (שחרור נעילת דלתות מרחוק): משנה את ההגדרה לשחרור נעילת דלת הנהג בלבד או לשחרור נעילת כל הרכב בעת שחרור הנעילה.

Relock Remote Unlocked Doors (נעל מחדש דלתות שנעילתן שוחררה מרחוק): מפעילה או מפסיקה את פעולת תפקוד הנעילה החוזרת האוטומטית לאחר שחרור הנעילה מבלי לפתוח את דלתות הרכב.

Remote Window Operation (הפעלת חלונות מרחוק): מפעילה או מפסיקה את ההפעלה של החלונות החשמליים באמצעות השלט רחוק.

שחרור נעילת דלתות פסיבי: משנה את ההגדרה לשחרור נעילת דלת הנהג בלבד או לשחרור נעילת כל הרכב בעת שחרור הנעילה.

Passive Door Lock (נעילת דלתות פסיבית): מפעילה או משביתה את תפקוד הנעילה הפסיבית. מאפיין זה נועל את הרכב באופן אוטומטי לאחר מספר שניות, אם כל הדלתות נסגרו והמפתח האלקטרוני הוצא מהרכב.

ההגדרות של תפקודי פנסי חזית LED.

• **Power Door Locks (מנעולי דלתות חשמליים)**

Unlocked Door Anti-Lockout (שחרור נעילת דלתות למניעת הינעלות מחוץ לרכב): מפעילה או מפסיקה את תפקוד הנעילה של הדלתות כאשר דלת פתוחה.

Auto Door Lock (נעילת דלתות אוטומטית): הפעל או השבת את תפקוד נעילת הרכב לאחר העברת מערכת ההצתה למצב מופעל.

Delayed Door Lock (נעילת דלתות מושהית): מפעילה או מפסיקה את תפקוד הנעילה המושהית של הדלתות. מאפיין זה משהה את הנעילה בפועל של כל הדלתות עד לסגירתן.

• **Remote Lock, Unlock, Start (נעילה, שחרור נעילה, התנעה מרחוק)**

Remote Unlock Light Feedback (שחרור נעילה מרחוק - משוב באמצעות האורות): מפעילה או מפסיקה את ההיוון החוזר של מהבהבי החירום בעת שחרור הנעילה.

Chime Volume (עצמת צליל פעמון ההתרעה): משנה את עצמת צלולי ההתרעה.

Personalisation by Driver (התאמה אישית על ידי הנהג): מפעילה או מפסיקה את תפקוד ההתאמה האישית.

Rainsense Wipers (מגבים בעלי חיישני גשם): הפעלה או השבתה של ניגוב אוטומטי עם חיישן גשם.

Auto Wipe in Reverse Gear (ניגוב שמשמה עורפית אוטומטי בהילוך אחורי): הפעלה או הפסקה של ההפעלה האוטומטית של מגב החלון העורפי כשמגבלים הילוך אחורי.

• **Lighting (תאורה)**

Vehicle Locator Lights (איתור הרכב): הפעלה או השבתה של תאורת הכניסה.

Exit Lighting (תאורת יציאה): מפעילה או מפסיקה ומשנה את משך הארת תאורת היציאה.

Left or Right Hand Traffic (תנועה בצד שמאל או ימין): החלפת תאורה בין נהיגה בצד ימין לנהיגה בצד שמאל.

Adaptive Forward Lighting (תאורה קדמית מסתגלת): שינוי

- בקרה מרחוק, לדוגמה, איכון הרכב, הפעלה של הצופר והפנסים, בקרה של מערכת הנעילה המרכזית
- סיוע במקרה של גניבת הרכב
- אבחון רכב
- הורדת יעד

הערה

פעולת מדול OnStar של הרכב מושבתת אחרי עשרה ימים ללא הפעלת מחזור הצתה כלשהו. תפקודים המחייבים חיבור נתונים יהפכו שוב לזמינים בעקבות הפעלה מחדש של ההצתה.

לחצני OnStar

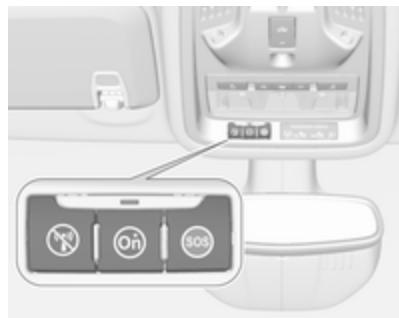

שירותי טלמטיקה

OnStar

OnStar היא מערכת סיוע קישוריות ושירות אישית בעלת נקודה חמה משולבת של Wi-Fi. שירות OnStar זמין 24 שעות ביום, 7 ימים בשבוע.

הערה

OnStar אינה זמינה עבור כל השווקים. לקבלת מידע נוסף, פנה למוסך שלך.

הערה

כדי שמערכת OnStar תהיה זמינה ופעילה יש צורך במנוי חשבון OnStar פעיל, מערכות החשמל ברכב חייבות להיות פעילות, צריך להיות שירות סלולרי וחייבת להיות תקשורת לוויינים GPS.

כדי להפעיל את שירותי OnStar ולהגדיר חשבון, לחץ על  ודבר עם יועץ.

בהתאם לציוד המותקן ברכב, זמינים השירותים הבאים:

- שירותי חירום ותמיכה למקרה של תקלה ברכב
- נקודה חמה Wi-Fi
- יישום לטלפון חכם

Remote Left in Vehicle Alert
(תזכורת של השארת שלט רחוק ברכב): הפעלה או השבתה של צליל האזהרה כשהמפתח האלקטרוני נשאר בתוך הרכב.

כדי לחבר התקן נייד לנקודה חמה Wi-Fi:

1. לחץ על  ובחר את הגדרות Wi-Fi מצג המידע. ההגדרות המוצגות כוללות את שם הנקודה החמה של הרכב (SSID), הסיסמה וסוג החיבור.
2. הפעל את חיפוש רשת Wi-Fi בהתקן הנייד שלך.
3. בחר את הנקודה החמה של הרכב (SSID), כאשר היא תוצג.
4. כאשר תתבקש, הזן את הסיסמה בהתקן הנייד שלך.

הערה

כדי לשנות את ה-SSID או את הסיסמה, לחץ על  דבר עם יועץ או התחבר אל החשבון שלך.

כדי להפסיק את תפקודיות נקודה חמה Wi-Fi, לחץ על  כדי להתקשר ליועץ.

יישום לטלפון חכם

היישום לטלפון חכם myOpel מאפשר להפעיל מרחוק חלק מתפקודי הרכב.

לרשותך יעמדו התפקודים הבאים:

- נעילה או שחרור הנעילה של הרכב.
- צפירה בצופר או הבהוב הפנסים.

שירותי OnStar

טיפולים כלליים

אם דרוש לך מידע כגון שעות הפתיחה, נקודות עניין ויעדים או אם דרושה לך תמיכה כלשהי, כמו למשל במקרה של קלקול של הרכב, נקר בצמיג או מיכל דלק שהתרוקן, לחץ על  כדי ליצור קשר עם יועץ.

שירותי חירום

במקרה של מצב חירום, לחץ על  ודבר עם יועץ. היועץ יפנה לשירותי החירום או לספקי סיוע בדרכים ויכוון אותם לרכב שלך.

במקרה של תאונה כולל הפעלה של כריות אוויר או מותחני קדם, תיווצר שיחת חירום באופן אוטומטי. היועץ יתחבר באופן מדי לרכב שלך ויראה איזו עזרה נדרשת.

נקודה חמה Wi-Fi

נקודה חמה Wi-Fi ברכב מספקת קישוריות אינטרנט במהירות מרבית של רשת 4G/LTE.

הערה

התפקודיות של הנקודה החמה של תקשורת Wi-Fi אינה זמינה עבור כל השווקים.

ניתן לחבר עד שבעה התקנים.

לחצן פרטיות

לחץ והחזק את  עד שתושמע הודעה קולית להפעיל או להשבית את השידור של מיקום הרכב.

לחץ על  כדי לענות לשיחה או כדי לנתק שיחה עם יועץ.

לחץ על  כדי לגשת להגדרות Wi-Fi.

לחצן שירות

לחץ על  כדי ליצור חיבור עם יועץ.

לחצן מצוקה

לחץ על  כדי ליצור חיבור חירום בעל עדיפות ליועץ מצבי חירום בעל הכשרה מיוחדת.

נורית לד לחיווי המצב ("סטאטוס")

ירוק: המערכת מוכנה ופונקציית שידור מיקום הרכב פעילה.

ירוק מהבהב: המערכת במצב שיחה.

אדום: התרחשה תקלה.

מצב מופסק: המערכת מוכנה ופונקציית שידור מיקום הרכב מושבתת או שהמערכת נמצאת במצב המתנה.

הבהוב באדום/ירוק למשך פרק זמן קצר: שידור מיקום הרכב הושבת.

- בדיקת מפלס הדלק, אורך חיי השירות של שמן המנוע ולחץ האוויר בצמיגים (רק ברכב עם מערכת ניטור לחץ האוויר בצמיגים).
 - שליחת יעד הניווט אל הרכב, אם מצויד במערכת ניווט מובנית.
 - איכון הרכב במפה.
 - ניהול הגדרות Wi-Fi.
- כדי להפעיל פונקציות אלה הורד את האפליקציה מ-App Store או מ-Google Play™ Store.

שלט רחוק

- אם תרצה, השתמש בטלפון כלשהו כדי להתקשר ליועץ, שיוכל להפעיל מרחוק תפקודים ספציפיים ברכב. אתר את מספר הטלפון המתאים של OnStar באתר שלנו הספציפי למדינה.
- לרשותך יעמדו התפקודים הבאים:
- נעילה או שחרור הנעילה של הרכב.
 - ספק מידע על מיקום הרכב.
 - צפירה בצופר או בהבוב הפנסים.

סיוע במקרה של גניבת הרכב

אם הרכב נגנב, דווח על הגניבה לרשויות ובקש סיוע במקרה של גניבת הרכב של OnStar. השתמש בטלפון כלשהו כדי

להתקשר ליועץ. אתר את מספר הטלפון המתאים של OnStar באתר שלנו הספציפי למדינה.

OnStar יכולה לתת תמיכה וסיוע לאיתור ולהשבה של הרכב.

התראת גניבה

כאשר מערכת האזעקה תופעל, תישלח הודעה אל OnStar. תקבל הודעה אל האירוע הזה בהודעת טקסט או דואר אלקטרוני.

מניעת התנעה חוזרת

OnStar יכולה למנוע, באמצעות שליחת אותות מרחוק, את האפשרות להתנעה מחדש של הרכב לאחר הדממתו.

אבחון לפי דרישה

בכל עת, לדוגמה, אם מוצגת הודעת רכב, לחץ על Ⓜ כדי ליצור קשר עם יועץ ולבקש ממנו לבצע בדיקת אבחון בזמן אמת, כדי לקבוע ישירות מהי הבעיה. בהתאם לתוצאות, היועץ יספק תמיכה נוספת.

דוח אבחון

הרכב ישדר באופן אוטומטי נתוני אבחון אל OnStar, ובעקבות זאת יישלח דוח חודשי בדואר אלקטרוני אליך ואל המוסך המועדף עליך.

הערה

ניתן לבטל בחשבון שלך את תפקוד הודעת המוסך.

הדוח כולל את המצב של מערכות תפעול חשובות של הרכב, כגון המנוע, תיבת ההילוכים, כריות האוויר, מערכת ABS ומערכות חשובות אחרות. הוא גם מספק מידע על פריטי תחזוקה אפשריים ועל לחץ האוויר בצמיגים (רק ברכב עם מערכת ניטור לחץ האוויר בצמיגים).

כדי לקבל מבט מפורט יותר, בחר את הקישור בהודעת הדואר האלקטרוני והתחבר לחשבון שלך.

הודעת יעד

ניתן להוריד יעד רצוי ישירות למערכת הניווט.

לחץ על Ⓜ כדי להתקשר ליועץ ולתאר את היעד או את נקודת העניין.

היועץ יכול לאתר כל כתובת או נקודת עניין ולשלוח ישירות את היעד למערכת הניווט המובנית.

כדי להפעיל או להשבית את השידור של מיקום הרכב, לחץ והחזק את Ⓢ עד שתושמע הודעה קולית.

ההפעלה תצוין על-ידי הבהוב לסירוגין של נורית המצב באדום ובירוק לפרק זמן קצר, ובכל פעם שהרכב יותנע.

הערה

אם מבטלים את שידור המיקום של הרכב, שירותים מסוימים לא יהיו זמינים יותר.

הערה

במקרה חירום, מיקום הרכב נשאר נגיש תמיד ל-OnStar.

אתר את מדיניות הפרטיות בחשבון שלך.

עדכוני תוכנה

OnStar עשויה לבצע עדכוני תוכנה מרחוק ללא הודעה מוקדמת או בקשת הסכמה לכך. עדכונים אלה מיועדים לשפר או לתחזק את האבטחה והבטיחות או את תפעול הרכב.

עדכונים אלה עשויים להתייחס לנושאי פרטיות. אתר את מדיניות הפרטיות בחשבון שלך.

הגדרות OnStar

קוד PIN של OnStar

כדי לקבל גישה לכל שירותי OnStar, יש צורך בקוד PIN בן ארבע ספרות. עליך לקבוע קוד PIN אישי בעת השיחה הראשונה עם יועץ.

כדי לשנות את קוד PIN, לחץ על Ⓢ כדי להתקשר ליועץ.

נתוני חשבון

לכל מנוי OnStar יש חשבון בו מאוחסנים כל הנתונים. כדי לבקש שינוי של מידע החשבון, לחץ על Ⓢ ודבר עם יועץ או התחבר לחשבון שלך.

אם שירות OnStar משמש ברכב אחר, לחץ על Ⓢ ובקש כי החשבון יועבר לרכב החדש.

הערה

בכל מקרה, אם גורטים את רכב, מוכרים או מעבירים אותו לאחר, חובה ליידע מיד את OnStar על אודות השינויים ולבטל את שירות OnStar עבור רכב זה.

מיקום הרכב

מיקום הרכב משודר אל OnStar כאשר מתבקש שירות או מתרחש אירוע הפעלה. הודעה בצג המידע מודיעה לך על השידור.

תאורה

130 פנסי תאורה חיצונית
 130 מתג התאורה
 131 בקרת תאורה אוטומטית
 131 אור דרך
 131 הבהוב פנסי החזית
 131 כוונון זווית הארת פנסי החזית
 132 פנסי החזית בעת נהיגה בחו"ל
 132 פנסי נסיעה ביום
 132 פנסי חזית LED
 135 מהבהבי חירום
 136 איתותי פנייה וסטייה מנתיב
 136 פנסי ערפל קדמיים
 136 פנס ערפל אחורי
 137 אורות חניה
 137 אורות נסיעה לאחור
 137 עדשות פנסים מעורפלות
137 תאורת הפנים
 בקרת תאורת לוח המדים
 137 והמחוננים
 138 תאורה פנימית
 138 פנסי קריאה
 138 תאורה בסכי השמש
139 מאפייני תאורה
 139 תאורת הקונסולה המרכזית
 139 תאורת הכניסה לרכב

תאורה בעת היציאה מהרכב 139
 הגנה מפריקת מתח המצבר 140

פנסי תאורה חיצונית

מתג התאורה



סובב את מתג התאורה:

- AUTO** : מתגי בקרת התאורה
 האוטומטית עוברים באופן
 אוטומטי בין פנסי הנסיעה ביום
 לבין פנסי החזית
- ☞ : פנסי צד
 ☞ : פנסי חזית

בעת העברת מתג ההצתה למצב מופעל,
 בקרת התאורה האוטומטית פעילה.

נורית חיווי ☞ 109.

הבהוב פנסי החזית

להפעלת להבהוב פנסי החזית, משוך הידית.

משיכת הידית מפסיקה את אור הדרך. פנסי חזית LED 132.

כוונון זווית הארת פנסי החזית

כוונון ידני של זווית הארת פנסי החזית



להתאמת זווית הארת פנסי החזית למטען הנישא ברכב כדי למנוע סינוור, סובב את גלגל הכונון ל \odot למצב הדרוש.

בנוסף, פנסי החזית מופעלים כאשר מגבי השמשות הופעלו למשך מספר תנועות ניגוב.

פנסי חזית LED 132

גילוי מנהרות

כשהרכב נכנס למנהרה, פנסי החזית מופעלים מיד.

אור דרך



דחוף את הידית כדי לעבור מאור מעבר לאור דרך.

משוך את הידית כדי להפסיק את אור הדרך.

סיוע לאורות דרך 132.

פנסים אחוריים

האורות האחוריים מאירים יחד עם אורות המעבר/אור דרך ופנסי הצד.

בקרת תאורה אוטומטית



כשמערכת התאורה האוטומטית מופעלת והמנוע פועל, המערכת עוברת אוטומטית מפנסי נסיעה ביום למצב תאורת פנסי חזית בהתאם לתנאי התאורה החיצונית ולמידע המשודר על ידי מערכת חיישן הגשם.

פנסי נסיעה ביום 132.

הפעלת פנסי החזית האוטומטיים

בתנאי תאורה גרועים, פנסי החזית מופעלים.

0 : המושבים הקדמיים תפוסים

1 : כל המושבים תפוסים

2 : כל המושבים תפוסים ויש מטען בתא המטען

3 : מושב הנהג תפוס ויש מטען בתא המטען

פילוס דינמי אוטומטי של פנסי החזית
 ↵ 132.

פנסי החזית בעת נהיגה בחו"ל

אלומת האור האסימטרית של פנסי החזית מגדילה את טווח הראיה בשול הדרך, בצד הנוסע.

ברם, כשאתה נוהג בארצות שבהן התנועה היא בצד הנגדי של הדרך, כוון את פנסי החזית כדי למנוע סנוור הנוהגים הבאים מולך.

כלי רכב עם מערכת פנסי הלוגן

אינך צריך לכוונן את פנסי החזית.

כלי רכב בעלי פנסי חזית LED

ניתן לקבוע את פנסי החזית לנסיעה בצד השני של הדרך בתפריט התאמה אישית של הרכב, באמצעות צג המידע.

בחר את ההגדרה הרצויה ב-**Settings** (הגדרות), **Vehicle** (רכב).

צג מידע ↵ 116.

התאמה אישית של הרכב ↵ 119.

בכל הפעלה של מערכת ההצתה, § המהבהבת במשך כארבע שניות כתזכורת. להפסקת הפעולה, בצע את הנוהל שפורט לעיל. הנורית § לא תהבהב כשהתפקוד מושבת.

נורית חיווי § ↵ 109.

פנסי נסיעה ביום

פנסי הנסיעה ביום מסייעים לזיהוי טוב יותר של הרכב בשעות היום.

הם מופעלים באופן אוטומטי במהלך היום כאשר המנוע פועל.

המערכת עוברת בין פנסי נסיעה ביום לבין פנסי החזית באופן אוטומטי, בהתאם לתנאי התאורה. מערכת תאורה אוטומטית
 ↵ 131.

פנסי חזית LED

מערכת פנסי חזית LED כוללת מגוון נוריות LED מסוימות בכל אחד מפנסי החזית, המאפשרות שליטה בתוכניות התאורה השונות.

חלוקת האור ועוצמת האור מופעלות באופן משתנה בהתאם לתנאי התאורה, לסוג הדרך ולמצב הנסיעה. הרכב מתאים את פנסי החזית באופן אוטומטי בהתאם למצב, כדי לאפשר ביצועי תאורה מיטביים עבור הנהג.

ניתן להשבית או להפעיל תפקודים מסוימים של פנסי חזית LED בתפריט ההתאמה האישית של הרכב. בחר בהגדרה המתאימה ב-**Settings** (הגדרות), **Vehicle** (רכב) בצג המידע. התאמה אישית של הרכב ↵ 119.

לא ניתן להשבית את הסיוע לאורות הדרך. תפקודי התאורה הבאים זמינים כאשר מתג התאורה נמצא במצב **AUTO** או **D**.

תאורה עירונית



מופעלת באופן אוטומטי במהירות עד כ-55 קמ"ש ובתנאי תאורה חיצונית. התאורה רחבה וסימטרית. תוכננה תבנית אלומה מיוחדת כדי להימנע מסנוור המשתמשים האחרים בדרך.

מצב התנועה. כך מספקים את חלוקת האור הטובה ביותר מבלי לסנוור את המשתמשים האחרים בדרך. לאחר ההפעלה, הסיוע לאור הדרך נותר פעיל ומפעיל או מפסיק את אור הדרך בהתאם לתנאי הסביבה. הקביעה האחרונה שנבחרה עבור מערכת סיוע אורות הדרך לפני העברת מתג ההצתה למצב מופסק תהיה בתוקף כשמתג ההצתה יועבר שוב למצב מופעל.



הסיוע לאורות הדרך כולל מצב מיוחד לדרכים מהירות. בעת נסיעה במהירות הגבוהה מ-115 קמ"ש בדרכים מהירות, אלומת האור קטנה כדי להימנע מסנוור התנועה הבאה ממול. בעת נסיעה מאחורי כלי רכב או בעת עקיפה, יופחת סנוור המראות של כלי רכב אלה.

תאורת פניות



בעת פנייה, בהתאם לזווית ההיגוי ומצב מחווני הכיוון, מופעלות נוריות LED מסוימות המאירות את כיוון הנסיעה. אורה מופעלת עד למהירות של 40 קמ"ש.

תפקוד חניה בנסיעה לאחור

כדי לסייע להכוונת הנהג בעת החניה, שני פנסי הפינה ואור הנסיעה לאחור יופעלו כאשר פנסי החזית מופעלים ושולב הילוך אחורי. הם ימשיכו להאיר למשך פרק זמן קצר לאחר הוצאת בורר ההילוכים מהילוך אחורי או עד לנהיגה בהילוך קדמי במהירות גבוהה מ-7 קמ"ש.

בקרת אורות דרך

מאפיין זה מאפשר שימוש באורות דרך כאור הנסיעה הראשי בשעות הלילה. המצלמה בשמשה הקדמית מזהה את האורות של רכב מתקרב או רכב הנוסע מלפנים. ניתן להפעיל או להפסיק כל אחת מנורות ה-LED בצד ימין או בצד שמאל לפי

תאורת כפר



מופעלת באופן אוטומטי במהירות מעל 55 קמ"ש בעת נהיגה באזורי כפר. שופרה התאורה של הנתיב הנוכחי ושל צד הדרך. כלי רכב לפניו או במסלול הנגדי לא יסנוורו.

הארת עקומות בדרך



בהתבסס על זווית ההיגוי והמהירות, מופעלות בנוסף נורות LED ספציפיות, כדי לשפר את התאורה בעקומות. תפקוד זה מופעל במהירויות בין 40 קמ"ש עד 70 קמ"ש ומגיב לזווית ההיגוי.

הפעלה

ידית מחוון כיוון עם או ללא לחצן MENU

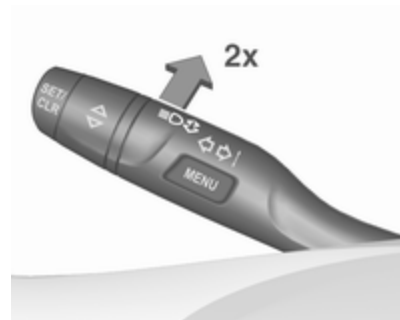

הפעל את הסיוע לאורות הדרך באמצעות לחיצה כפולה על ידית מחווני הכיוון. אור הדרך מופעל באופן אוטומטי במהירות הגבוהה מ-50 קמ"ש. אור הדרך מופסק באופן אוטומטי במהירות הנמוכה מ-35 קמ"ש, אך הסיוע לאורות הדרך נותר פעיל.

ידית מחוון כיוון עם לחצן



הפעל את הסיוע לאורות הדרך בלחיצה אחת על MENU . אור הדרך מופעל באופן אוטומטי במהירות הגבוהה מ-50 קמ"ש. אור הדרך מופסק באופן אוטומטי במהירות הנמוכה מ-35 קמ"ש, אך הסיוע לאורות הדרך נותר פעיל.

נורית החיווי הירוקה MENU מאירה באופן קבוע כשהסיוע לאורות הדרך פעיל, הנורית הכחולה MENU מאירה כשאור הדרך פעיל.

נורית חיווי MENU MENU , 109 MENU , 109.

לחיצה אחת על ידית מחווני הכיוון מפעילה אור דרך באופן ידני, ללא הסיוע לאורות הדרך.

הסיוע לאורות הדרך מעביר באופן אוטומטי לאור מעבר כאשר:

- בעת נהיגה באזורים עירוניים.
- הופעל תפקוד חניה בנסיעה לאחור.
- הופעלו פנסי הערפל הקדמיים או האחוריים.

אם המערכת אינה מזהה מגבלות, היא חוזרת להאיר במצב אורות דרך.

הפסקת הפעולה

ידית מחוון כיוון עם או ללא לחצן MENU

אם הסיוע לאורות הדרך פעיל ואור הדרך מופעל, משוך בידית מחווני הכיוון פעם אחת כדי להשבית את הסיוע לאורות הדרך.

אם הסיוע לאורות הדרך פעיל ואור הדרך במצב מופסק, משוך בידית מחווני הכיוון פעמיים כדי להפעיל את הסיוע לאורות הדרך.

דחיפת ידית מחווני הכיוון כדי להפעיל אור דרך ידני תשבית גם את פעולת הסיוע לאורות הדרך.

ידית מחוון כיוון עם לחצן

אם הסיוע לאורות הדרך פעיל ואור הדרך מופעל, לחץ על MENU פעם אחת או משוך את ידית מחווני הכיוון פעם אחת כדי להפסיק את הסיוע לאורות הדרך.



האיורים מציגים את הגרסאות השונות. במקרה של תאונה שבה כרית האוויר מופעלת, מהבהבי החירום מופעלים באופן אוטומטי.

תקלה במערכת פנסי חזית LED

כאשר המערכת מזהה תקלה במערכת פנסי חזית LED, היא בוחרת מצב מוגדר מראש כדי למנוע סנוור של התנועה הבאה ממול. במרכז המידע לנהג תופיע אזהרה.

מהבהבי חירום

הפעל בלחיצה על .



אם הסיוע לאורות הדרך פעיל ואור הדרך מופסק, לחץ על  פעם אחת כדי להפסיק את הסיוע לאורות הדרך.

דחיפת ידית מחווני הכיוון כדי להפעיל אור דרך ידני תשבית גם את פעולת הסיוע לאורות הדרך.

הבהוב פנסי החזית בשילוב הסיוע לאורות הדרך

ביצוע הבהוב פנסי החזית במשיכה אחת של ידית מחווני הכיוון לא ישבית את הסיוע לאורות הדרך כאשר אור הדרך במצב מופסק.

ביצוע הבהוב פנסי החזית במשיכה אחת של ידית מחווני הכיוון ישבית את הסיוע לאורות הדרך כאשר אור הדרך במצב מופעל.

פילוס דינמי אוטומטי של פנסי החזית.

כדי למנוע סנוור של התנועה ממול, מערכת פילוס אורות הדרך מתכווננת אוטומטית בהתבסס על מידע לגבי זווית הנטייה של הרכב הנמדדת בסרן הקדמי והאחורי, נתוני ההאצה או ההאטה ומהירות הרכב.

פנסי החזית בעת נהיגה בחו"ל

פנס ערפל אחורי



מופעל בלחיצה על D .

כשמתג התאורה במצב **Auto**: הפעלת פנס הערפל האחורי תפעיל אוטומטית את פנסי החזית.

כשמתג התאורה במצב D : ניתן להפעיל את פנס הערפל האחורי רק בשילוב פנסי הערפל הקדמיים.

פנס הערפל האחורי של הרכב מופסק בעת גרירת גרור או כאשר תקע מחובר לשקע, לדוגמה, בעת שימוש במנשא אופניים.

בעת חיבור גרור, מחווני הכיוון יבהבו שש פעמים ותדר הצליל ישתנה בעת לחיצה על הידית עד לנקודת ההתנגדות, ושחרור הידית.

פנסי ערפל קדמיים



מופעל בלחיצה על D .

כשמתג התאורה במצב **Auto**: הפעלת פנסי הערפל הקדמיים תפעיל אוטומטית את פנסי החזית.

איתותי פנייה וסטייה מנתיב

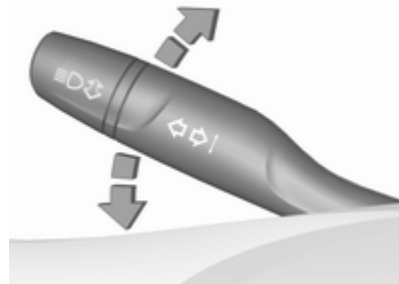

הידית למעלה : מחוון כיוון ימני
ידית למטה : מחוון כיוון שמאלי

בעת הזזת הידית ניתן לחוש בנקודת ההתנגדות.

הבהוב רצוף מופעל בעקבות הזזת הידית מעבר לנקודת ההתנגדות. הוא מושבת בעקבות סיבוב גלגל ההגה לכיוון הנגדי או בעקבות החזרה ידנית של הידית למצב הסרק שלה.

הפעל הבהוב זמני על-ידי החזקת הידית ממש לפני נקודת ההתנגדות. מחווני הכיוון יבהבו עד לשחרור הידית.

להפעלת שלושה הבהובים, לחץ קצרות את הידית עד לנקודת ההתנגדות והרפה.

תאורת הפנים

בקרת תאורת לוח המדמים המחווניים



ניתן לכוונן את הבהירות /של הפנסים
הבאים במצב **AUTO** כאשר חיישן התאורה
מזהה תנאי לילה, או במצב **☀** או **☾**.

- תאורת לוח המדמים והמחווניים
 - צג מידע
 - מתגים ורכיבי הפעלה מוארים
- סובב את גלגל הכוונון **☾** והחזק בו עד
להשגת הבהירות הרצויה.

עדשות פנסים מעורפלות

הצד הפנימי של עדשות הפנסים מתערפל
לזמן קצר בתנאי מזג אוויר רטוב וקר, בגשם
כבד או לאחר רחיצת הרכב. הערפול נעלם
במהירות מעצמו, כדי להאיץ את התהליך,
הפעל את פנסי החזית.

אורות חניה



בחנית הרכב, ניתן להפעיל את אורות
החניה בצד אחד של הרכב.

1. העבר את מתג ההצתה למצב מופסק.
2. הסט את דיית מחווני הכיוון למעלה עד
סוף מהלכה (להפעלת אורות החניה
הימניים) או למטה (להפעל אורות
החניה השמאליים).

הפעולה מאושרת באמצעות את
ובאמצעות הארת נורית מחוון הכיוון
התואמת.

אורות נסיעה לאחור

אור הנסיעה לאחור מאיר כשמתג ההצתה
מופעל ונבחר הילוך אחורי.

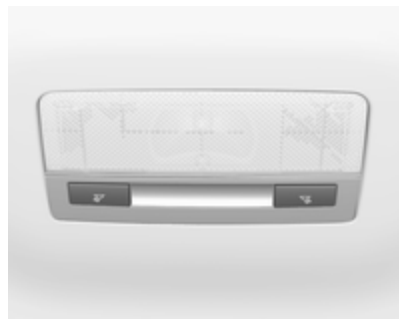

תאורה בסכי השמש
התאורה מופעלת כשהמכסה נפתח.

תאורה פנימית אחורית

מאירים בשילוב עם פנסי התאורה הקדמיים בהתאם למצב מתג הנדנד.

פנסי קריאה



מופעל בלחיצת ☀ ו-☾ בתאורת הנוחות.

תאורה פנימית

במהלך הכניסה והיציאה מן הרכב, פנסי תאורת הפנים (הקדמי והאחורי) מופעלים אוטומטית וכבים לאחר השהייה.

הערה

במקרה של תאונה שבה מופעלות כריות האוויר, התאורה הפנימית מאירה באופן אוטומטי.

פנס תאורה קדמי



הפעל את מתג הנדנד:

- ☑ הפעלה והפסקה אוטומטית
- ☀ לחץ על ☀ : מצב מופעל
- ☾ לחץ על ☾ : מצב מופסק

הפעלה



1. העבר את מתג ההצתה למצב מופסק.
2. שלוף את מפתח ההצתה.
3. פתח את דלת הנהג.
4. משוך את ידית מחווני הכיוון.
5. סגור את דלת הנהג.

אם דלת הנהג אינה נסגרת, הפנסים יכבו לאחר שתי דקות.

הארת היציאה כבית מיד אם מושכים את ידית מחווני הכיוון בעוד דלת הנהג פתוחה.

ניתן להפעיל או להשבית תפקוד זה באמצעות התאמה אישית של הרכב.

בחר בהגדרה המתאימה ב-**Settings** (הגדרות), **Vehicle** (רכב) בצג המידע.

בחר בהגדרה המתאימה ב-**Settings** (הגדרות), **Vehicle** (רכב) בצג המידע.

צג מידע ↻ 116.

התאמה אישית של הרכב ↻ 119.

ניתן לאחסן את ההגדרות עבור המפתח שבשימוש ↻ 22.

בנוסף, בעקבות פתיחת דלת הנהג יאירו:

- תאורה של חלק מהמתגים
- מרכז מידע לנהג
- הפנסים בכיסי הדלתות

תאורה בעת היציאה מהרכב

הפנסים הבאים מופעלים כאשר המפתח נשלף ממתג ההצתה:

- תאורה פנימית
- תאורת לוח המדמים והמחוונים

הפנסים יכבו אוטומטית לאחר השהייה. תפקוד זה פועל רק בחשיכה. תאורת התיאטרון (דעיכה איטית של התאורה) תופעל אם דלת הנהג נפתחת במועד זה.

תאורת מסלול

פנסי החזית, האורות האחוריים, ותאורת לוחית הרישוי מאירים את סביבת הרכב לאחר יציאתך ממנו במשך פרק זמן הניתן לכוונן.

מאפייני תאורה

תאורת הקונסולה המרכזית

פנס ממוקד ("ספוט") המשולב בתאורה הפנימית מאיר כשפנסי החזית מופעלים.

תאורת הכניסה לרכב

תאורה מקדימה

התאורה הבאה מופעלת לפרק זמן קצר לאחר שחרור נעילת הרכב באמצעות שלט רחוק בתדר רדיו:

- פנסי חזית
- אורות אחוריים
- תאורת לוחית רישוי
- תאורת לוח המדמים והמחוונים
- תאורה פנימית

חלק מהתפקודים ניתנים להפעלה רק כשיש חושך בחוץ כדי להקל על איתור הרכב.

התאורה כבית מיד עם העברת מערכת ההצתה למצב מופעל. התחלת נהיגה ↻ 16.

ניתן להפעיל או להשבית תפקוד זה באמצעות התאמה אישית של הרכב.

צג מידע ↻ 116.

התאמה אישית של הרכב ↻ 119.

ניתן לאחסן את ההגדרות עבור המפתח שבישמוש ↻ 22.

הגנה מפריקת מתח המצבר

תפקוד ניטור מצב הטעינה של מצבר הרכב

התפקוד מבטיח אורך חיים ארוך למצבר הרכב על ידי שימוש בגנרטור בעל מוצא מתח הניתן לבקרה וחלוקת הספק מיטבית.

כדי למנוע את פריקת מצבר הרכב בעת נהיגה, פעולת המערכות הבאות מצומצמת בשני שלבים ולבסוף הן מופסקות לחלוטין:

- מחמם עזר
- שמשה עורפית מחוממת ומראות צד מחוממות
- חימום מושבים
- מניפה

בשלב השני, מופיעה במרכז המידע לנהג הודעה המאשרת שהופעל מנגנון הגנת מצבר הרכב מפריקה.

הפסקת הארת הפנסים

כדי למנוע את פריקת מצבר הרכב כשמתג ההצתה במצב מופסק, פעולת חלק מפנסי התאורה הפנימית מופסקת אוטומטית לאחר פרק זמן.

טמפרטורה

גוון אדום : חמים
גוון כחול : קר

החימום לא יפעל ביעילות המלאה אלא לאחר שהמנוע הגיע לטמפרטורת הפעולה הרגילה שלו.

פיזור האוויר

- 🌀 : לשמשה הקדמית ולחלונות הדלתות הקדמיות
 - ↕ : לאזור הראש דרך פתחי אוורור מתכווננים
 - ↕ : אל אזור הרגליים והשמשה הקדמית
- ניתן לבחור כל מצב ביניים רצוי.

מהירות המניפה

כוונן את זרימת האוויר על ידי הצבת מתג המניפה במהירות הרצויה.

מערכות בקרת אקלים

מערכת חימום ואוורור



אמצעי בקרה עבור:

- טמפרטורה
 - חלוקת אוויר 🌀, ↕ וגם ↕
 - מהירות המניפה 🌀
 - סילוק אדים והפשרה 🌀
- שמשה עורפית מחוממת 🌀 ↕ 42.
מראות צד מחוממות 🌀 ↕ 39.
חימום מושבים 🌀 ↕ 51.
גלגל הגה מחומם 🌀 ↕ 88.

בקרת אקלים

141	מערכות בקרת אקלים
141	מערכת חימום ואוורור
142	מערכת מיזוג האוויר
144	מערכת בקרת אקלים אלקטרונית
148	מחמם העזר
148	פתחי אוויר
148	פתחי אוויר מתכווננים
149	פתחי אוויר קבועים
149	תחזוקה
149	כניסת אוויר
149	מסנן אבקת פרחים
149	הפעלה סדירה של המזגן
149	טיפול

סילוק אדים והפשרה



- לחץ על : חלוקת האוויר מופנית כלפי השמשה הקדמית.
- קבע את כפתור בקרת הטמפרטורה במצב החם ביותר.
- הצב את כפתור בורר מהירות המניפה במהירות הגבוהה ביותר.
- הפעל את חימום השמשה העורפית .
- פתח את פתחי האוורור הצידיים בהתאם לצורך וכוון את זרימת האוויר לכיוון החלונות בדלתות.

מערכת מיזוג האוויר



- אמצעי בקרה עבור:
 - טמפרטורה
 - חלוקת אוויר , וגם
 - מהירות המניפה
 - סילוק אדים והפשרה
- **AC** : קירור
- : סחרור אוויר
- : שמשה עורפית מחוממת
- שמשה עורפית מחוממת 42.
- מראות צד מחוממות 39.
- חימום מושבים 51.
- מושבים מאווררים 52.

גלגל הגה מחומם 88.

קירור AC



לחץ על **AC** כדי להפעיל את הקירור. נורית ה-LED שבלחצן מאירה כדי לציין הפעלה. הקירור יתפקד רק כשהמנוע פועל ומניפת מערכת בקרת האקלים מופעלת.

לחץ שוב על **AC** כדי להפסיק את הקירור.

מערכת מיזוג האוויר מקררת ומסלקת את הלחות (מייבשת) מיד כשהטמפרטורה החיצונית גבוהה מעט מנקודת הקיפאון. לכן, ייתכן שתיווצר התעבות שתטפטף מתחת לרכב.

כאשר אין צורך בקירור או סילוק לחות, הפסק את פעולת מערכת הקירור מטעמי חיסכון בדלק.

- הפעל את הקירור A/C.
- מערכת סחרור אוויר מופעלת.
- לחץ על לחצן אופן פיזור האוויר .
- קבע את כפתור בקרת הטמפרטורה במצב הקר ביותר.
- הצב את כפתור בורר מהירות המניפה במהירות הגבוהה ביותר.
- פתח את כל פתחי האוורור.

סילוק אדים והפשרת החלונות



- לחץ על : חלוקת האוויר מופנית כלפי השמשה הקדמית.
- הצב את כפתור בורר מהירות המניפה במהירות הגבוהה ביותר.

הצטברות אדים על הצד הפנימי של החלונות. איכות האוויר בתא הנוסעים נפגמת, והדבר עלול לגרום לנוסעים ברכב הרגשת נמנום.

בתנאי מזג אוויר חמים ולחים מאוד, עלולים להצטבר אדים על הצד החיצוני של השמשה הקדמית כאשר מכוונים אליה זרם אוויר קר. אם מצטברים אדים על החלק החיצוני של השמשה הקדמית, הפעל את מגבי השמשה הקדמית והפסק את פעולת .

קירור מרבי



פתח את החלונות לפרק זמן קצר כך שהאוויר יתפזר במהירות.

קירור מופעל עשוי למנוע את הפעלת ההדממה האוטומטית. מערכת הדממה-התנעה  155.

מערכת סחרור אוויר



לחץ על  כדי להפעיל את מצב סחרור האוויר. נורית ה-LED שבלחצן מאירה כדי לציין הפעלה.

לחץ שוב על  כדי להפסיק את מצב סחרור האוויר.

אזהרה

במצב סחרור, החדרת אוויר צח מופחתת. בפעולה ללא קירור, הלחות באוויר עולה, כך שיתכן שתהיה

- קבע את כפתור בקרת הטמפרטורה במצב החם ביותר.
- הפעל את חימום השמשה העורפית [15].
- פתח את פתחי האוורור הצידדיים בהתאם לצורך וכיוון את זרימת האוויר לכיוון החלונות בדלתות.

הערה

- אם [16] נלחץ כאשר המנוע פועל, פעולת ההדממה האוטומטית תימנע עד ללחיצה נוספת על הלחצן [16].
- אם לוחצים על [17] כשהמניפה מופעלת והמנוע פועל, ההדממה האוטומטית תתבטל עד שלוחצים פעם נוספת על [17] או עד שמפסיקים את פעולת המניפה.
- אם לחצן [18] נלחץ כאשר המנוע במצב הדממה אוטומטית, המנוע יותנע אוטומטית מחדש.
- אם [19] נלחץ כאשר המניפה מופעלת והמנוע במצב הדממה אוטומטית, המנוע יותנע אוטומטית מחדש.
- מערכת הדממה-התנעה [20].

מערכת בקרת אקלים אלקטרונית

בקרת האקלים הדו-אזורית מאפשרת קיום טמפרטורות שונות עבור צד הנהג ועבור צד הנוסע הקדמי.
 במצב הפעלה אוטומטית, הטמפרטורה, מהירות המניפה ופיזור האוויר מווסתים באופן אוטומטי.



אמצעי בקרה עבור:

- הטמפרטורה בצד הנהג
- חלוקת אוויר [21] [22]
- מהירות המניפה [23]
- הטמפרטורה בצד הנוסע הקדמי

- הפעלה או הפסקה של פעולת המערכת ON/OFF
- קירור A/C
- מצב הפעלה אוטומטית AUTO
- סחרור אוויר דיני [24]
- סילוק אדים והפשרה [25]
- סנכרון הטמפרטורה בשני האזורים SYNC
- שמשה עורפית מחוממת [26] 42.
- מראות צד מחוממות [27] 39.
- חימום מושבים [28] 51.
- מושבים מאווררים [29] 52.
- גלגל הגה מחומם [30] 88.

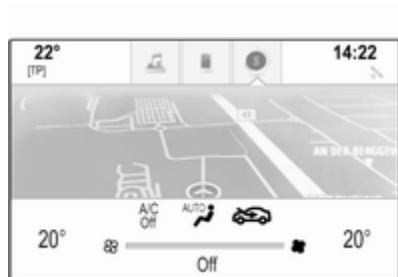

בצד הנהג משנה את הטמפרטורה בצד הנהג או עבור שני הצדדים, בהתאם להפעלת הסנכרון **SYNC**.

הטמפרטורה שנבחרה מוצגת בתצוגת הכפתור.

אם נבחרה הטמפרטורה המינימלית **Lo**, מערכת בקרת האקלים תפעל במצב של קירור מרבי, אם מופעל מצב קירור **A/C**.

כשמוגדרת הטמפרטורה המרבית **Hi**, מערכת בקרת האקלים תפעל במצב החימום המרבי.

הערה

אם **A/C** מופעל, הפחתת הטמפרטורה הקבועה בתא הנוסעים עלולה לגרום להתנתקת המנוע ממצב הדממה אוטומטית או למנוע את הפעלת ההדממה האוטומטית.

מערכת הדממה-התנעה ⌂ 155.

סנכרון הטמפרטורה בשני האזורים **SYNC**

לחץ על **SYNC** כדי לקשר את הטמפרטורה בצד הנוסע לזו של צד הנהג. נורית ה-LED שבלחצן מאירה כדי לציין הפעלה.

לאחר כוונון ההגדרה בצד הנוסע הקדמי, הסנכרון יושבת ונורית ה-LED תכבה.

- לחץ על **A/C** כדי להפעיל קירור וסילוק אדים מיטביים. נורית ה-LED שבלחצן מאירה כדי לציין הפעלה.

- הגדר את הטמפרטורות שנבחרו מראש עבור הנהג והנוסע הקדמי בעזרת הכפתור הימני והשמאלי. הטמפרטורה המומלצת היא 22°C .

ניתן לשנות בתפריט הגדרות את ויסות מהירות המניפה במצב הפעלה אוטומטית. התאמה אישית של הרכב ⌂ 119.

הגדרה מראש של הטמפרטורה



קבע את ערכי הטמפרטורה הרצויים. הכפתור בצד הנוסע הקדמי משנה את הטמפרטורה בצד הנוסע הקדמי. הכפתור

כל שינוי בהגדרות מופיע בצג המידע למשך מספר שניות.

מערכת בקרת האקלים האוטומטית מופעלת במלוא יכולתה רק כשהמנוע פועל.

מצב הפעלה אוטומטית **AUTO**



הגדרה בסיסית לנוחות מירבית:

- לחץ על הלחצן **AUTO**, ופיזור האוויר ומהירות המניפה ייווסתו באופן אוטומטי.
- פתח את כל פתחי האוורור כדי לאפשר פיזור אוויר מיטבי במצב הפעלה אוטומטית.

סילוק אדים והפשרת החלונות



- לחץ על . נורית ה-LED שבלחצן מאירה כדי לציין הפעלה.
 - הטמפרטורה ואופן פיזור האוויר מוגדרים אוטומטית והמניפה פועלת במהירות גבוהה.
 - הפעל את חימום השמשה העורפית .
 - כדי לשוב למצב הקודם: לחץ על , כדי לשוב למצב אוטומטי: לחץ על **AUTO**.
- ניתן לשנות את הגדרות החימום האוטומטי של החלון הערופי בתפריט הגדרות שב-צג המידע. התאמה אישית של הרכב ↩ 119.

הערה

אם נלחץ כאשר המנוע פועל, פעולת ההדממה האוטומטית תימנע עד לחיצה נוספת על הלחצן .

אם לוחצים על כשהמניפה מופעלת והמנוע פועל, ההדממה האוטומטית תתבטל עד שלוחצים פעם נוספת על או עד שמפסיקים את פעולת המניפה.

אם לחצן נלחץ כאשר המנוע במצב הדממה אוטומטית, המנוע יותנע אוטומטית מחדש.

אם נלחץ כאשר המניפה מופעלת והמנוע במצב הדממה אוטומטית, המנוע יותנע אוטומטית מחדש.

מערכת הדממה-התנעה ↩ 155.

הפעלה או הפסקה של פעולת המערכת ON/OFF

ניתן להפסיק את הקירור, המניפה והמצב האוטומטי באמצעות לחיצה על **ON/OFF**. כשהמערכת נמצאת במצב מופסק, נורית ה-LED בלחצן **ON/OFF** כבויה.

הפעל באמצעות לחיצה על **A/C**, **ON/OFF** או **AUTO**. נורית ה-LED שבלחצן מאירה כדי לציין הפעלה.

הגדרות ידניות

ניתן לשנות את הגדרות מערכת בקרת האקלים באמצעות הפעלת הלחצנים והכפתורים כמתואר להלן: שינוי הגדרה יגרום להפסקת מצב ההפעלה האוטומטית.

מהירות המניפה



לחץ על הלחצן השמאלי להפחתת מהירות המניפה או על הלחצן הימני להגברת מהירות המניפה. מהירות המניפה מצוינת על ידי מספר נורות ה-LED בלחצן.

לחיצה ארוכה יותר על הלחצן השמאלי: הפסקת פעולת המניפה והקירור.

להפעלת המניפה במהירות המרבית: לחץ לחיצה ממושכת יותר על הלחצן הימני.

כאשר אין צורך בקירור או סילוק לחות, הפסק את פעולת מערכת הקירור מטעמי חיסכון בדלק.

כאשר מערכת הצינון כבוייה, מערכת בקרת האקלים לא תדרוש התנעה מחדש של המנוע במהלך הדממה אוטומטית. מקרים יוצאי דופן: כשמערכת ההפשרה מופעלת והטמפרטורה החיצונית מעל 0°C נדרשת התנעה מחדש.

מערכת הדממה-התנעה 155.

בתצוגה יופיע **A/C ON** כאשר הקירור מופעל או **A/C OFF** כאשר הקירור מופסק.

סחרור אוויר דיני



חזרה לפיזור אוויר אוטומטי: לחץ על **AUTO**.

קירור A/C



לחץ על **A/C** כדי להפעיל את הקירור. נורית ה-LED שבלחצן מאירה כדי לציין הפעלה. הקירור יתפקד רק כשהמנוע פועל ומניפת מערכת בקרת האקלים מופעלת.

לחץ שוב על **A/C** כדי להפסיק את הקירור. מערכת מיזוג האוויר מקררת ומסלקת את הלחות מן האוויר כשהטמפרטורה החיצונית היא מעל לרמה מסוימת. לכן, ייתכן שתיווצר התעבות שתטפטף מתחת לרכב.

לחזרה למצב הפעלה אוטומטית: לחץ **AUTO**.

פיזור האוויר



לחץ על הלחצן המתאים לביצוע הכוונון הרצוי. נורית ה-LED שבלחצן מאירה כדי לציין הפעלה.

🌀 : לשמשה הקדמית ולחלונות של הדלתות הקדמיות (מיזוג האוויר מופעל ברקע כדי למנוע הצטברות אדים על החלונות)

🌀 : לאזור הראש דרך פתחי אוורור מתכוונים

🌀 : אל אזור הרגליים והשמשה הקדמית

ניתן לבחור כל מצב ביניים רצוי.

פתחי אוויר

פתחי אוויר מתכווננים

כשמערכת הקירור פועלת, פתח אוורור אחד לפחות חייב להיות פתוח.

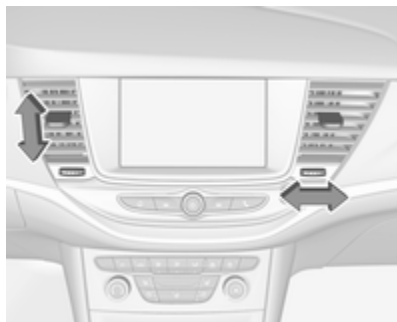

לפתיחת פתח האוורור, סובב את כפתור הכוונון לכיוון הסימן הגדול יותר. סובב את גלגל הכוונון וכונן את כמות האוויר היוצא מהפתח.

הגדרות בסיסיות

ניתן לשנות הגדרות מסוימות בתפריט הגדרות בצג המידע. התאמה אישית של הרכב 119.

מחמם העזר

מחמם אוויר

המחמם המהיר הוא מחמם עזר חשמלי המחמם באופן אוטומטי את תא הנוסעים במהירות גבוהה יותר.

לחץ על כדי להפעיל את מצב סחרור האוויר. נורית ה-LED שבלחצן מאירה כדי לציין הפעלה.

לחץ שוב על כדי להפסיק את מצב סחרור האוויר.

אזהרה

במצב סחרור, החדרת אוויר צח מופחתת. בפעולה ללא קירור, הלחות באוויר עולה, כך שייתכן שתהיה הצטברות אדים על הצד הפנימי של החלונות. איכות האוויר בתא הנוסעים נפגמת, והדבר עלול לגרום לנוסעים ברכב הרגשת נמנום.

בתנאי מזג אוויר חם ולח מאוד, השמשה הקדמית עלולה להתכסות באדים מבחוץ, כאשר מכוונים אליה אוויר קר. אם מצטברים אדים על החלק החיצוני של השמשה הקדמית, הפעל את מגבי השמשה הקדמית והפסק את פעולת .

סחרור אוויר אוטומטי

חיישן לחות אוויר מעביר באופן אוטומטי לאוויר חיצוני אם לחות האוויר הפנימי גבוהה מדי.

הפעלה סדירה של המזגן

כדי להבטיח ביצועים יעילים רציפים, המזגן חייב להיות מופעל פעם בחודש במשך מספר דקות, ללא קשר לעונת השנה. לא ניתן להפעיל את הקירור כשהטמפרטורה החיצונית נמוכה מדי.

טיפול

לביצועי קירור מיטביים, מומלץ לבדוק מדי שנה את מערכת בקרת האקלים, מתום שלוש שנים מתאריך הרישום הראשוני, כולל:

- בדיקת תפקוד ולחץ
- תפקוד החימום
- בדיקת דליפות
- בדיקת חגורות ההינע
- ניקוי ניקוח המעבה והמאייד
- בדיקת ביצועים

תחזוקה

כניסת אוויר

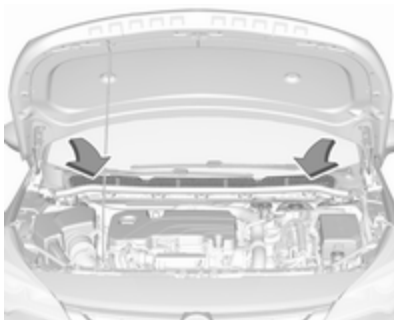

פתח כניסת האוויר בחזית השמשה הקדמית בתא המנוע חייב להיות נקי כדי לאפשר כניסת האוויר לתא הנוסעים. סלק הצטברות עלים, לכלוך או שלג.

מסנן אבקת פרחים

מסנן אבקת הפרחים מנקה אבק, פיח, אבקת פרחים ונגבים מתוך האוויר החודר לתא הנוסעים דרך פתח כניסת האוויר.



כוון את זרימת האוויר על ידי הטייה וסיבוב שלבי התריס.

לסגירת פתח האוורור, סובב את כפתור הכונוון לכיוון הסימן ■ הקטן יותר.

אזהרה ⚠

אין להצמיד חפצים כלשהם לתריסים של פתחי האוויר. סכנת נזק או פגיעה גופנית במקרה של תאונה.

פתחי אוויר קבועים

פתחי אוורור נוספים ממוקמים מתחת לשמשה הקדמית וחלונות הדלתות ובחללי הרגליים.

נהיגה והפעלה

151	עצות לנהיגה
151	שליטה ברכב
151	היגוי
151	התנעה והפעלה
151	הרצת רכב חדש
151	מצבי מתג ההצתה
152	לחצן הפעלה
153	מתח אביזרים נותר מופסק
154	התנעת המנוע
155	ניתוק הזנת דלק במהירות-יתר
155	מערכת הדממה-התנעה
158	חניה
160	מערכת הפליטה
160	גזי הפליטה של המנוע
160	מסנן חלקיקים במנוע דיזל
161	ממיר קטליטי
162	תיבת הילוכים אוטומטית
162	צג תיבת הילוכים
162	דית בורר הילוכים
163	מצב ידני
163	תכניות נהיגה אלקטרוניות
164	תקלה
164	הפסקה באספקת המתח
165	תיבת הילוכים ידנית

תיבת הילוכים ידנית המופעלת

165	אוטומטית
166	צג תיבת הילוכים
166	דית בורר הילוכים
167	מצב ידני
168	תכניות נהיגה אלקטרוניות
168	תקלה
168	בלמים
168	מערכת למניעת נעילת גלגלים
169	בלם חניה
170	סייען בלימה
171	סייען לזינוק במדרון
171	מערכות בקרת נסיעה
171	מערכת בקרת אחיזה
	מערכת אלקטרונית לבקרת
172	היציבות
173	תוכנית נהיגה ספורטיבית
174	מערכות סיוע לנהג
174	בקרת שיוט
175	מגביל מהירות
177	בקרת שיוט מסתגלת
184	התראת התנגשות מלפנים
186	מחווון מרחק מלפנים
187	בלימת חירום פעילה
189	סייען חניה
	התראת נקודה מתה בשדה הראייה
196	הצדי
197	מצלמת מבט אחורי

199	מסייע תמרורים
203	סייען שמירה על נתיב
205	דלק
205	דלק למנועי בנזין
206	דלק למנועי דיזל
206	דלק להפעלה בגז טבעי
206	תדלוק
208	צריכת דלק - פליטת CO ₂
209	יצול הגרור
209	מידע כללי
209	מאפייני נהיגה ועצות לגרירה
209	גרירת גרור
210	ציוד גרירה
213	סייען יציבות הגרור

התנעה והפעלה

הרצת רכב חדש

אל תבצע בלימות חזקות ללא צורך במשך הנסיעות הראשונות ברכב.

כשהרכב חדש, ייתכן שתבחין בעשן כתוצאה מהתאדות שעווה ושמן המצפים את מערכת הפליטה. חנה את הרכב באזור פתוח לפרק זמן לאחר הנסיעה הראשונה והימנע מלשאוף את האדים.

במהלך תקופת ההרצה צריכת הדלק ושמן המנוע עלולה להיות גבוהה יותר.

בנוסף לכך, תהליך הניקוי של מסנן החלקיקים במנוע דיזל עשוי להתרחש לעתים קרובות יותר.

מסנן חלקיקים במנוע דיזל ☞ 160.

ייתכן שפעולת ההדממה האוטומטית תימנע, כדי לאפשר את טעינת מצבר הרכב.

מצבי מתג ההצתה

סובב את המפתח:

היגוי

אם סיוע היגוי הכוח אבד בגלל שהמנוע הודמם או בגלל תקלה במערכת, אזי ניתן להמשיך לסובב את ההגה אולם ייתכן שתידרש הפעלת כוח גדול יותר לשם כך.

עצות לנהיגה

שליטה ברכב

אסור להתגלגל כשהמנוע אינו פועל

מערכות רבות לא יפעלו במצב זה (לדוגמה מגבר הבלם, היגוי הכוח). נהיגה במצב כזה מהווה סכנה לעצמך ולזולת.

כל המערכות פועלות בזמן הדממה אוטומטית.

מערכת הדממה-התנעה ☞ 155.

המרצת סרק

אם טעינת מצבר הרכב נחוצה עקב מצב המצבר, חובה להגביר את ההספק החשמלי של הגנרטור. למטרה זו נוצרת המרצת סרק, שייתכן שתוכל לשמוע.

הודעה מופיעה במרכז המידע לנהג.

דוושות

כדי להבטיח שתנועת הדוושות אינה מופרעת, אל תניח שטיחונים באזור הדוושות.

השתמש רק בשטיחונים המתאימים היטב וניתנים לקיבוע באמצעות התפסים שבצד הנהג.

מנעול ההגה

הוצא את המפתח ממתג ההצתה וסובב את גלגל ההגה עד לשילובו.

 סכנה
<p>אסור בהחלט להוציא את המפתח ממתג ההצתה במהלך נסיעה מכיוון שהדבר יגרום לנעילת גלגל ההגה.</p>

לחצן הפעלה



מפתח אלקטרוני חייב להימצא בתוך הרכב.

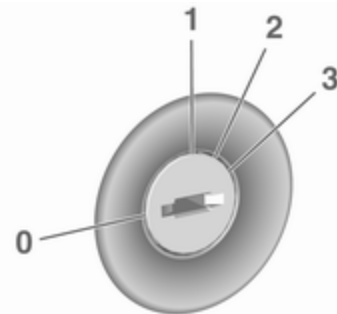

- 0 : מתג ההצתה במצב מופסק; חלק מהתפקודים ממשיכים לפעול עד להוצאת המפתח או פתיחת דלת הנהג, אם מערכת ההצתה היתה לפני כן במצב מופעל
- 1 : מצב הזנת מתח לאביזרים: מנעול ההגה משוחרר, ניתן להפעיל חלק מהתפקודים החשמליים, מערכת ההצתה במצב מופסק
- 2 : מצב מופעל של מערכת ההצתה: מערכת ההצתה במצב מופעל, מנוע הדיזל במצב קדם חימום. נוריות החיווי והאזהרה מאירות וניתן להפעיל את מרבית התפקודים החשמליים
- 3 : התנעת המנוע: הרפה מהמפתח לאחר תחילת פעולת ההתנעה

מצב הזנת מתח לאביזרים

לחץ פעם אחת על **Engine Start/Stop** מבלי להפעיל את דוושת המצמד או הבלמים. נורית ה-LED הצהובה בלחצן תאיר. מנעול ההגה משוחרר וניתן להפעיל חלק מהתפקודים החשמליים, מערכת ההצתה במצב מופסק.

מצב מופעל של מערכת ההצתה

לחץ והחזק את **Engine Start/Stop** למשך שש שניות מבלי ללחוץ על דוושת המצמד או הבלמים. נורית ה-LED הירוקה בלחצן מאירה, מנוע הדיזל נמצא במצב של קדם חימום. נוריות החיווי והאזהרה מאירות וניתן להפעיל את מרבית התפקודים החשמליים.

התנעת המנוע

לחץ על דוושת המצמד (תיבת הילוכים ידנית) או על דוושת הבלמים (תיבת הילוכים אוטומטית או תיבת הילוכים ידנית המופעלת אוטומטית) ולחץ שוב על **Engine Start/Stop**. הרפה מהלחצן לאחר תחילת פעולת ההתנעה.

מתג ההצתה במצב מופסק

לחץ לחיצה קצרה על **Engine Start/Stop** בכל מצב הפעלה או כשהמנוע פועל והרכב נייד. חלק מהתפקודים ממשיכים לפעול עד לפתיחת דלת הנהג, אם מערכת ההצתה היתה לפני כן במצב מופעל.

להדממת המנוע, לחץ שוב על **Engine Start/Stop**. הסר את המפתח האלקטרוני מהקונסולה המרכזית.

אופצית נעילת כל דלתות הרכב נועדה רק למצב חירום. החלף את הסוללה במפתח האלקטרוני בהקדם האפשרי ⚡ 21.

לנעילה או שחרור נעילת הדלתות ראה תקלה ביחידת השלט רחוק בתדר רדיו או במערכת המפתח האלקטרוני ⚡ 23.

מתח אביזרים נותר מופסק

המערכות האלקטרוניות הבאות יכולות לפעול עד לפתיחת דלת הנהג או במשך עשר דקות לאחר העברת מערכת ההצתה למצב מופסק:

- חלונות חשמליים
- חלון גג
- שקעי מתח

Replace Battery in Remote או **רחוק** **Key** (החלף סוללה ביח' השלט-רחוק) בעת הניסיון להתניע את הרכב.

הנח את המפתח האלקטרוני לבדו כשהוא ממורכז באזור המשדר, לאורך, כשהוא שטוח, והלחצנים פונים מעלה, כמוצג באיור.



חובה להסיר מהקונסולה המרכזית פריטים אחרים, לדוגמה, מפתחות אחרים, משדר, תגיות, מטבעות וכו'.

לחץ על דוושת המצמד (תיבת הילוכים ידנית) או על דוושת הבלמים (תיבת הילוכים אוטומטית או תיבת הילוכים ידנית המופעלת אוטומטית) ולחץ על **Engine Start/Stop**.

כיבוי חירום במהלך נסיעה
לחץ על **Engine Start/Stop** למשך יותר משתי שניות או לחץ שתי לחיצות קצרות בתוך חמש שניות ⚡ 154.

מנעול ההגה

מנעול ההגה מופעל באופן אוטומטי כאשר:

- הרכב נייד.
- מערכת ההצתה הועברה למצב מופסק.
- דלת הנהג נפתחה.

לשחרור מנעול ההגה, פתח וסגור את דלת הנהג והפעל את מצב הזנת מתח לאביזרים או התנע ישירות את המנוע.

⚠ אזהרה

אם מצבר הרכב נפרק, אסור לגרור את הרכב וכן אסור להתניע אותו בגרירה או בדחיפה מכיוון שלא ניתן לשחרר את מנעול ההגה.

תפעול ברכב עם מערכת מפתח אלקטרוני במקרה תקלה

אם קיימת תקלה במפתח האלקטרוני או שהסוללה של המפתח האלקטרוני חלשה, מרכז המידע לנהג עשוי להציג את ההודעה **No Remote Detected** (לא זוהה שלט-).

התנעת המנוע

כלי רכב עם מתג הצתה

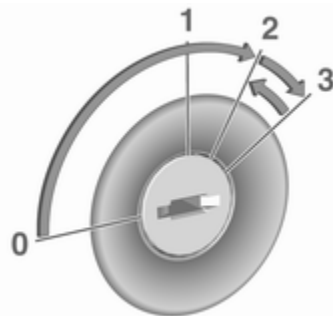

סובב את המפתח למצב 1, כדי לשחרר את מנעול גלגל ההגה.

תיבת הילוכים ידנית: לחץ על דוושת המצמד ודוושת הבלמים.

תיבת הילוכים אוטומטית: לחץ על דוושת הבלמים והסט את ידית הבורר למצב P או למצב N.

תיבת הילוכים ידנית המופעלת אוטומטית: הפעל את דוושת הבלמים.

אל תלחץ על דוושת ההאצה.

מנועי דיזל: סובב את המפתח למצב 2 לביצוע קדם חימום והמתן עד שנורית החיווי  תכבה.

סובב את המפתח לפרק זמן קצר למצב 3 והרפה: תהליך אוטומטי מפעיל את המתנע בהשהייה קצרה עד שהמנוע פועל. ראה נושא "בקרת מתנע אוטומטי".

תיבת הילוכים ידנית: במהלך הדממה אוטומטית, ניתן להתניע את המנוע על ידי לחיצה על דוושת המצמד  155.

תיבת הילוכים אוטומטית או תיבת הילוכים ידנית המופעלת אוטומטית: במהלך הדממה אוטומטית, ניתן להתניע את המנוע על ידי שחרור דוושת הבלמים  155.

כלי רכב עם לחצן הפעלה



תיבת הילוכים ידנית: לחץ על דוושת המצמד ודוושת הבלמים.

תיבת הילוכים אוטומטית: לחץ על דוושת הבלמים והסט את ידית הבורר למצב P או למצב N.

תיבת הילוכים ידנית המופעלת אוטומטית: הפעל את דוושת הבלמים.

אל תלחץ על דוושת ההאצה.

לחץ ושחרר את **Engine Start/Stop**: תהליך אוטומטי מפעיל את המתנע

בהשהייה קצרה עד שהמנוע פועל, עיין בנושא 'בקרת מתנע אוטומטי'.

לפני התנעה חוזרת או לשם הדממת המנוע כאשר הרכב נייח, לחץ לחיצה נוספת קצרה על **Engine Start/Stop**.

תיבת הילוכים ידנית: במהלך הדממה אוטומטית, ניתן להתניע את המנוע על ידי לחיצה על דוושת המצמד  155.

תיבת הילוכים אוטומטית או תיבת הילוכים ידנית המופעלת אוטומטית: במהלך הדממה אוטומטית, ניתן להתניע את המנוע על ידי שחרור דוושת הבלמים  155.

ניתוק הזנת דלק במהירות-יתר

אספקת הדלק מנותקת אוטומטית כשהמנוע פועל בסל"ד מאולץ, כלומר הרכב נוסע כשהוא משולב בהילוך אך ללא לחיצה על דוושת ההאצה.

בהתאם לתנאי הנסיעה, ניתוק הזנת הדלק במהירות-יתר.

מערכת הדממה-התנעה

מערכת הדממה-התנעה עוזרת לחסוך בדלק ולהפחית את כמות פליטת הגזים של המפלט. כשהתנאים מאפשרים זאת, היא מדוממת את המנוע ברגע שהרכב במהירות נמוכה או בעצירה, למשל ברמזור או בפקק תנועה. ההצתה נשארת במצב מופעל.

המנוע מתחיל לפעול באופן אוטומטי כשמתקיימים מספר תנאים או כשההתנעה מחדש מופעלת על-ידי הנהג.

הפעלה

מערכת ההדממה-התנעה זמינה ברגע שמתניעים את המנוע, הרכב מתחיל לנסוע ומתקיימים התנאים המופיעים בהמשך פרק זה.

בקרת מתנע אוטומטית

תפקוד זה מפקח על נוהל ההתנעה של המנוע. הנהג אינו חייב להחזיק את המפתח במצב 3 או להחזיק את המערכת מופעלת, היא תמשיך בהתנעות באופן אוטומטי עד שהמנוע יתחיל לפעול. עקב תהליך הבדיקה, המנוע מתחיל לפעול לאחר השהייה קצרה.

סיבות אפשריות לכך שהמנוע אינו מתניע:

- דוושת המצמד לא נלחצה (תיבת הילוכים ידנית).
- דוושת הבלמים לא נלחצה או ידית בורר ההילוכים אינה במצב P או במצב N (תיבת הילוכים אוטומטית).
- דוושת הבלמים לא נלחצה (תיבת הילוכים ידנית המופעלת אוטומטית).
- פרק הזמן הקצוב לפעולה הסתיים.

חימום המנוע ברכב המצויד במגדש טורבו

בעת ההתנעה, המומנט הזמין של המנוע יהיה מוגבל למשך זמן קצר, במיוחד אם המנוע קר. מגבלה זו נועדה לאפשר למערכת הסיכה להגן על המנוע במלואו.

כיבוי חירום במהלך נסיעה

אם יש צורך לדומם את המנוע במהלך נסיעה במקרה חירום, לחץ על **Engine Start/Stop** למשך יותר משתי שניות או לחץ שתי לחיצות קצרות בתוך חמש שניות.

אסכנה

הדממת המנוע במהלך נסיעה עלולה לגרום לאבדן הסיוע למערכות הבלמים וההיגוי. מערכות הסיוע ומערכות כריות האוויר יושבתו. התאורה ואורות הבלימה יכבו. לכן, אך ורק במקרה חירום המחייב זאת מותר לדומם את המנוע ולהעביר את מערכת ההצתה למצב מנותק במהלך נסיעה.

התנעת הרכב בטמפרטורות נמוכות

התנעת המנוע ללא מחממים נוספים אפשרית בטמפרטורות של עד -25°C במנועי דיזל ו- -30°C במנועי בנזין. הדרישות לכך הן שימוש בשמן מנוע בצמיגות הנכונה, שימוש בדלק הנכון, ביצוע פעולות השירות במועדן ומצבר רכב טעון במידה מספקת. בטמפרטורות נמוכות מ- -30°C , תיבת הילוכים האוטומטית זקוקה לשלב חימום של כחמש דקות. ידית בורר הילוכים חייבת להיות במצב P.

הפסקת הפעולה



בטל את מערכת ההדממה-התנעה באופן ידני בלחיצה על . נורית ה-LED בלחצן תכבה כדי לציין את ההשבתה.

הדממה אוטומטית

רכב עם תיבת הילוכים ידנית

בהתאם למנוע, זמינות שתי גרסאות של הדממה אוטומטית. עיין בנתוני המנוע כדי לזהות את קוד מזהה המנוע של הרכב שלך [268](#).

הדממה אוטומטית רגילה

בכל המנועים לבד מ-B16DTU יש רק הדממה אוטומטית רגילה.

ניתן להפעיל את ההדממה האוטומטית במהירות נמוכה מ-5 קמ"ש.

הפעל הדממה אוטומטית רגילה באופן הבא:

- לחץ על דוושת המצמד.
- העבר את הידית למצב סרק.
- שחרר את דוושת המצמד.

הדממה אוטומטית מוקדמת

רק במנוע B16DTU יש הדממה אוטומטית מוקדמת בנוסף להדממה אוטומטית רגילה.

ניתן להפעיל את ההדממה האוטומטית במהירות נמוכה מ-14 קמ"ש.

הדממה אוטומטית מוקדמת מושבתת אם שיפוע המדרון גדול מ-5%.

הפעל הדממה אוטומטית מוקדמת באופן הבא:

- לחץ על דוושת הבלמים במידה מספקת.
- לחץ על דוושת המצמד.

המנוע יכבה כאשר מפתח ההצתה במצב מופעל.

הדממה אוטומטית מוקדמת מושבתת כשמחווך כיוון פועל, רתם גרור מחובר, גלגל ההגה מסובב מעבר לנקודה מסוימת או אם שיפוע המדרון גדול מ-5%.

רכבים בעלי תיבת הילוכים אוטומטית או תיבת הילוכים דינית המופעלת אוטומטית אם הרכב נייח ודוושת הבלמים לחוצה, ההדממה האוטומטית תופעל באופן אוטומטי.

חיווי



פעולת הדממה אוטומטית מצוינת כאשר מחוג מד הסל"ד נמצא מול **AUTOSTOP** שעל מד הסל"ד.

לאחר התנעה מחדש, תצוין מהירות הסרק. במהלך הדממה אוטומטית, ביצועי הרכב יישארו בתפקוד מלא.

תנאים לביצוע הדממה אוטומטית

מערכת הדממה-התנעה בודקת אם מתקיים כל אחד מהתנאים הבאים.

התנעה מחדש רגילה

לחץ על דוושת המצמד כדי להתניע שוב את המנוע. עבור מנועים בעלי התנעה מחדש מאוחרת, ניתן לעשות זאת רק ללא לחיצה על דוושת הבלמים.

התנעה מחדש מאוחרת

לכל מנועי הבנזין ולמנועי הדיזל B16DTU ו-B16DTR יש התנעה מחדש מאוחרת בנוסף להתנעה מחדש רגילה. התנעה מחדש מאוחרת פעילה רק על מדרונות בעלי שיפוע של עד 5%.

- לחץ על דוושת הבלמים.
- לחץ על דוושת המצמד.
- בחר הילוך ראשון.
- שחרר את דוושת הבלמים כדי להתניע מחדש את המנוע.

רכבים בעלי תיבת הילוכים אוטומטית או תיבת הילוכים דינית המופעלת אוטומטית: שחרר את דוושת הבלמים או העבר את ידית בורר ההילוכים ממצב **D** למצב **N** או **P** כדי להתניע מחדש את המנוע.

קיימות הגדרות של מערכת בקרת האקלים העלולות למנוע את הפעלת ההדממה האוטומטית. לפרטים נוספים, ראה בפרק מערכת בקרת האקלים ¶ 142.

פעולת ההדממה האוטומטית עשויה להיות מוגבלת מייד לאחר נסיעה בכבישים מהירים.

הרצת רכב חדש ¶ 151.

הגנה מפריקת מתח מצבר הרכב

כדי לוודא שניתן יהיה להתניע את המנוע בבטחה, מערכת ההדממה-התנעה כוללת מספר מאפיינים להגנה מפריקת מתח המצבר.

אמצעים לחיסכון בהספק המנוע

במהלך הדממה אוטומטית, מספר מאפיינים חשמליים, כגון החימום החשמלי המשני או חימום החלון העורפי מתבטלים או מועברים למצב חיסכון בהספק. מהירות המניפה במערכת בקרת האקלים עשויה לפחות כדי לחסוך בהספק המנוע.

התנעה חוזרת של המנוע בידי הנהג

רכב עם תיבת הילוכים דינית
בהתאם למנוע, זמינות שתי גרסאות של התנעה מחדש. עיין בנתוני המנוע כדי לזהות את קוד מזהה המנוע של הרכב שלך ¶ 268.

- מערכת הדממה-התנעה אינה מפסיקה לפעול באופן ידני.
 - מכסה תא המנוע סגור לגמרי.
 - דלת הנהג סגורה או שחגורת הבטיחות של הנהג חגורה.
 - מצבר הרכב טעון דיו ובמצב טוב.
 - המנוע חם.
 - טמפרטורת נוזל הצינון של המנוע אינה גבוהה מדי.
 - טמפרטורת מערכת הפליטה אינה גבוהה מדי, כמו, לדוגמה, לאחר נהיגה בעומס מנוע גבוה.
 - טמפרטורת הסביבה גבוהה מ-5°C.
 - הריק (ואקום) במערכת הבלמים ברמה נאותה.
 - בין ההתנעה החוזרת האחרונה לבין הדממה אוטומטית חדשה חייבת להיות שהייה של 10 שניות בערך.
 - תפקוד מסנן החלקיקים במנוע דיזל אינו פעיל.
 - הרכב היה בנסיעה לפחות במהירות הליכה מאז ההדממה האוטומטית האחרונה.
 - מערכת הדממה-התנעה תושבת במדרונות של 15% ומעלה.
- אחרת, תימנע הפעלת הדממה אוטומטית.

התנעה חוזרת של המנוע על ידי מערכת הדממה-התנעה

בכלי רכב עם תיבת הילוכים ידנית הנמצאים במצב של הדממה אוטומטית רגילה, ידית בורר ההילוכים חייבת להיות במצב סרק כדי לאפשר התנעה מחדש אוטומטית.

בכלי רכב עם תיבת הילוכים ידנית הנמצאים במצב של הדממה אוטומטית מוקדמת, ההתנעה מחדש האוטומטית אפשרית כשתיבת ההילוכים אינה במצב סרק, רק אם דוושת הבלם ודוושת המצמד לחוצות.

בכלי רכב עם תיבת הילוכים אוטומטית או תיבת הילוכים ידנית המופעלת אוטומטית, ידית בורר ההילוכים חייבת להיות במצב **D** כדי לאפשר התנעה מחדש אוטומטית.

המנוע יותנע מחדש באופן אוטומטי על-ידי מערכת הדממה-התנעה, אם אחד מהתנאים הבאים מתקיים בזמן הדממה אוטומטית:

- מערכת הדממה-התנעה מופסקת באופן ידני.
- מכסה תא המנוע נפתח.
- חגורת הבטיחות של הנהג משוחררת ו/או דלת הנהג נפתחת.
- טמפרטורת המנוע נמוכה מדי.

חניה

אזהרה

- אל תחנה את הרכב על משטח הניצת בקלות. הטמפרטורה הגבוהה של רכיבי מערכת הפליטה עלולה לגרום להצתת המשטח.
- הפעל תמיד את בלם החנייה. הפעל את בלם החניה מבלי ללחוץ על לחצן השחרור. משוך את ידית בלם החניה בחוזקה עד כמה שניתן כשהרכב חונה על שיפוע. לחץ בו-זמנית על דוושת הבלמים כדי להפחית את מאמץ ההפעלה.
- בכלי רכב המצוידים בבלם חנייה חשמלי, משוך את המתג **(P)** למשך שנייה אחת לפחות עד שנורית החיווי **(P)** תאיר באופן קבוע ובלם החניה החשמלי יופעל **(P)** 107.
- דומם את המנוע.
- אם הרכב נמצא על משטח מפולס או במעלה מדרון, שלב את ההילוך הראשון או העבר את ידית בורר ההילוכים למצב **P** לפני הוצאת מפתח ההצתה או העברת מערכת ההצתה למצב מופסק בכלי רכב

- רמת הטעינה של מצבר הרכב נמוכה מהרמה המוגדרת.
 - הריק (ואקום) במערכת הבלמים אינו מספיק.
 - הרכב בנסיעה לפחות במהירות הליכה.
 - מערכת בקרת האקלים מבקשת התנעה של המנוע.
 - הטמפרטורה הרצויה בתא הנוסעים אינה מתאימה לטמפרטורה בפועל.
 - מיזוג האוויר מופעל באופן ידני.
- אם מכסה תא המנוע אינו סגור כהלכה, תוצג במרכז המידע של הנהג התראה על כך.
- אם אביזר חשמלי כלשהו, כגון נגן תקליטורים נייד, מחובר לשקע המתח, ייתכן שתורגש ירידה קצרה במתח במהלך ההתנעה החוזרת.
- ### הערה
- אם מוצמד לרכב גרור או מנשא אופניים, תפקודי הדממה אוטומטית מוקדמת והתנעה מחדש מאוחרת מבוטלים.

במדינות בהן קיימים תנאי קור קיצוני, יהיה צורך להחנות את הרכב מבלי להפעיל את בלם החנייה.

זוהי פעולת חירום שנועדה למנוע קפיאה של בלם החנייה.

בכלי רכב המצוידים בתיבת הילוכים דינתי המופעלת אוטומטית, בלם חנייה חשמלי ולחצן הפעלה

בכלי רכב בעלי תיבת הילוכים דינתי המופעלת אוטומטית, ניתן להעביר את מערכת ההצתה למצב מופסק רק אם בלם החנייה מופעל. לכן, נדרש לבצע את הפעולות הבאות כדי לשחרר את בלם החנייה החשמלי:

1. הפעל את בלם החנייה החשמלי והעבר את מערכת ההצתה למצב מופסק.
2. העבר את מערכת ההצתה למצב מופסק בלחיצה והחזקה של **Engine Start/Stop** למשך שש שניות מבלי להפעיל את דוושת הבלמים.
3. לחץ על דוושת הבלמים ושחרר את בלם החנייה החשמלי.
4. העבר את מתג ההצתה למצב מופסק.

- נעל את הרכב.
- הפעל את מערכת האזעקה.
- מניפות הצינון של המנוע עשויות להמשיך לפעול לאחר הדממת המנוע 215 ⚡

זהירות
לאחר שהמנוע פעל במהירות גבוהה (סל"ד) או בעומסים גבוהים, הפעל אותו לפרק זמן קצר בעומס נמוך או בהילוך סרק במשך כ-30 שניות לפני שתדומם אותו, כדי להגן על מגדש הטרורבו.

הערה

במקרה של תאונה שבה מתנפחות כריות האוויר יודמם המנוע באופן אוטומטי, אם הרכב מגיע למצב של עצירה מוחלטת בתוך פרק זמן מסוים.

הפעלת חירום בתנאי קור קיצוני

⚠ אזהרה
יש לבצע פעולת חירום זו רק במקרה של טמפרטורות נמוכות מאוד ורק אם הרכב חונה על משטח מפולס.

בעלי לחצן התנועה. כשהרכב חונה במעלה שיפוע, סובב את הגלגלים הקדמיים כדי להרחיקם משפת המדרכה.

אם הרכב נמצא במורד מדרון, שלב את ההילוך האחורי או העבר את ידיית בורר ההילוכים למצב P לפני הוצאת מפתח ההצתה או העברת מערכת ההצתה למצב מופסק בכלי רכב בעלי לחצן התנועה. סובב את הגלגלים הקדמיים לכיוון שפת המדרכה.

- סגור את החלונות ואת חלון הגג.
- הוצא את מפתח ההצתה ממתג ההצתה או העבר את מערכת ההצתה למצב מופסק בכלי רכב בעלי לחצן התנועה. סובב את ההגה עד שתחוש ותשמע את השתלבות מנועל גלגל ההגה.

ברכב בעל תיבת הילוכים אוטומטית, ניתן לשלוף את המפתח רק כשידיית בורר ההילוכים במצב P.

בכלי רכב בעלי תיבת הילוכים דינתי המופעלת אוטומטית, ניתן להוציא את המפתח ממתג ההצתה רק כאשר בלם החנייה מופעל.

בכלי רכב המצוידים בתיבת הילוכים ידנית המופעלת אוטומטית, בלם חנייה חשמלי ומתג הצתה

בכלי רכב בעלי תיבת הילוכים ידנית המופעלת אוטומטית, ניתן להעביר את מערכת ההצתה למצב מופסק רק אם בלם החנייה מופעל. לכן, נדרש לבצע את הפעולות הבאות כדי לשחרר את בלם החנייה החשמלי:

1. הפעל את בלם החנייה החשמלי והעבר את מערכת ההצתה למצב מופסק.
2. לחץ על דוושת הבלמים ושחרר את בלם החנייה החשמלי.
3. שלוף את מפתח ההצתה מהמתג.

מערכת הפליטה

גזי הפליטה של המנוע

⚠ סכנה

גזי הפליטה של המנוע מכילים פחמן חד-חמצני רעיל שהוא גז נטול גוון וריח ושאיפתו עלולה להיות קטלנית.

כאשר גזי פליטה חודרים לתא הנוסעים, פתח את החלונות. הבא הרכב למוסך לתיקון סיבת התקלה.

הימנע מנהיגה ברכב כשתא המטען פתוח, כיוון שבמצב כזה, גזי פליטה עלולים לחדור לרכב.

מסנן חלקיקים במנוע דיזל

תהליך רענון אוטומטי

מערכת מסנן החלקיקים במנוע דיזל מסננת חלקיקי פיח מזיקים מגזי הפליטה.

המערכת כוללת תפקוד של ריענון (ניקוי עצמי) המופעל אוטומטית במהלך הנהיגה, ללא כל הודעה. המסנן מתנקה על ידי שריפה מעת לעת של חלקיקי הפיח בטמפרטורה גבוהה. התהליך מתבצע אוטומטית בכפוף לקיום תנאים מסוימים במהלך הנהיגה ועשוי להימשך עד 25 דקות. משך התהליך הוא בדרך כלל בין שבע לבין שתים עשרה דקות. בפרק זמן זה, ההדממה האוטומטית אינה זמינה וצריכת הדלק עשויה להיות גבוהה יותר. צפויה פליטת ריחות ועשן במהלך הפעולה.

המערכת דורשת ניקוי

בתנאי נסיעה מסוימים, כמו למשל נסיעות למרחקים קצרים, המערכת לא יכולה לנקות את עצמה באופן אוטומטי.

אם יש צורך לנקות את המסנן, ותנאי הנהיגה הקודמים לא אפשרו ניקוי

אוטומטי, הדבר יצוין על-ידי הארת  והודעת אזהרה במרכז המידע לנהג.

בנהיגה לפרק זמן קצר, תוך שמירה על מהירות נסיעה ומהירות סיבובי מנוע מנוכים.

תהליך הרענון אינו אפשרי

אם הרענון אינו אפשרי מסיבות כלשהן, נורית הבקרה  תאיר ותופיע הודעת אזהרה במרכז המידע לנהג. הספק המנוע עשוי להיות מופחת. פנה מייד לקבלת סיוע ממוסך.

ממיר קטליטי

הממיר הקטליטי מפחית את כמות החומרים המזיקים בגזי הפליטה.

זהירות
<p>סוגי דלק השונים מאלה המופיעים בעמודים 205, 268 עלולים לגרום נזק לממיר הקטליטי או לרכיבים אלקטרוניים.</p> <p>דלק שלא נשרף יתחמם יתר על המידה ויגרום נזק לממיר הקטליטי. לכן, הימנע משימוש יתר במתנע, מריקון מיכל הדלק עד סופו או מהתנעות המנוע בדחיפה או גרירה.</p>

במקרה של זיוף בפעולת המנוע, פעולה לא חלקה של המנוע, ירידה בביצועי המנוע או בעיות לא רגילות אחרות, הבא את הרכב בהקדם האפשרי למוסך לתיקון סיבת התקלה. במצב חירום, ניתן להמשיך

מאירה ביחד עם הודעת אזהרה מאירה כאשר מסנן החלקיקים במנוע דיזל מלא. התחל בתהליך הניקוי בהקדם האפשרי.

מהבהבת יחד עם הודעת אזהרה כאשר מסנן החלקיקים במנוע דיזל הגיע לרמת המילוי המרבית. התחל מייד בתהליך הניקוי כדי למנוע גרימת נזק למנוע.

הפעל את תהליך הניקוי העצמי

להפעלת תהליך הניקוי, המשך לנהוג תוך שמירה על מהירות מנוע של יותר מ-2,000 סל"ד. הורד הילוך במקרה הצורך. תהליך הניקוי במסנן החלקיקים יתחיל.

הניקוי מתבצע מהר יותר במהירויות מנוע ובעומסים גבוהים.

המחווון  נכבה מיד עם סיום תהליך הניקוי העצמי. המשך בנהיגה עד שפעולת הרענון העצמי תושלם.

זהירות
<p>במידת האפשר, אל תפסיק את תהליך הניקוי. נהג עד שהניקוי יושלם כדי להימנע מצורך בטיפול או בתיקון במוסך.</p>

תיבת הילוכים אוטומטית

תיבת ההילוכים מאפשרת החלפת הילוכים אוטומטית (מצב אוטומטי) או החלפת הילוכים ידנית (מצב ידני).

החלפת הילוכים ידנית אפשרית במצב ידני על ידי הקשה על ידית בורר הילוכים לכיוון + או - 163.

צג תיבת ההילוכים

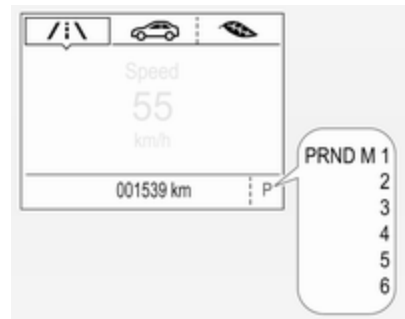

מצב ההפעלה או ההילוך הנבחר מוצגים במרכז המידע לנהג.

במצב אוטומטי, תכנית הנסיעה מצוינת על-ידי D.

במצב ידני, מצוינים M ומספר ההילוך הנבחר.

R מצוין הילוך אחורי.

N מצוין מצב סרק.

P מצוין מצב חניה.

ידית בורר הילוכים



P : מצב חניה, הגלגלים נעולים. הפעל רק כשהרכב נייח ובלם החניה מופעל

R : הילוך אחורי, שלב רק כשהרכב נייח

N : מצב ביניים ("נייטרל")

D : מצב הפעלה אוטומטית

M : מצב ידני

+ : העלאת הילוך במצב ידני

- : הורדת הילוך במצב ידני



ידית בורר הילוכים נעול במצב P וניתן להזיז אותה רק כאשר מערכת ההצתה במצב מופעל, לחצן השחרור על ידית בורר הילוכים לחוץ ובלם החניה מופעל.

אם דושת הבלמים אינה מופעלת, נורית האזהרה (ⓘ) מאירה.

אם ידית בורר הילוכים אינה במצב P כשמערכת ההצתה מועברת למצב מופסק, נורית החיווי והאזהרה (ⓘ) תהבהב.

לשילוב P או R, לחץ על לחצן השחרור.

ניתן להתניע את המנוע רק כשידית בורר הילוכים במצב P או N. כשנבחר מצב N, לחץ על דושת הבלמים או הפעל את בלם החניה לפני התנעת המנוע.

חיווי העברת הילוכים

כאשר מומלץ להחליף הילוך כדי לחסוך בדלק, יוצג הסמל ▲ או ▼ עם מספר לצדו. חיווי העברת הילוכים מופיע רק במצב ידני.

תכניות נהיגה אלקטרוניות

- לאחר התנעה קרה, תוכנית טמפרטורת הפעולה מגבירה את סל"ד המנוע כדי להעלות במהירות את טמפרטורת הממיר הקטליטי לטמפרטורה הדרושה.
- תכניות מיוחדות מתאימות באופן אוטומטי את נקודות החלפת הילוכים בעת נסיעה במעלה או במורד מדרון.
- בתנאי שלג או קרח או על משטחים חלקלקים אחרים, בקרת הילוכים האלקטרונית תאפשר לנהג לבחור באופן ידני את הילוך הראשון, השני או השלישי לצורך התחלת הנסיעה.

מצב ידני



העבר את ידית בורר הילוכים ממצב **D** שמאלה למצב ידני **M**.

דחף קלות את ידית בורר הילוכים כלפי מעלה + כדי להעלות הילוך.

דחף קלות את ידית בורר הילוכים כלפי מטה - כדי להוריד הילוך.

כשנבחר הילוך גבוה יותר בעוד מהירות הרכב נמוכה מדי, או כשנבחר הילוך נמוך יותר כשמהירות הרכב גבוהה מדי, שילוב הילוך לא יתבצע. הדבר יכול לגרום להופעת הודעה במרכז המידע לנהג.

במצב ידני, לא תתבצע העברת הילוכים אוטומטית להילוך גבוה יותר כשסל"ד המנוע גבוה.

אל תאיץ את המנוע כשאתה משלב הילוך. בשום מצב אל תלחץ על דוושת ההאצה ועל דוושת הבלמים בו-זמנית.

כשהילוך משולב, הרכב מתחיל לזחול לאיטו עם הרפיית הלחיצה על דוושת הבלמים.

בלימת המנוע

כדי לנצל את השפעת בלימת המנוע, בחר בהילוך נמוך יותר בעוד מועד כשאתה נוהג במורד מדרון, ראה מצב ידני.

נדנד הרכב

מותר לנדנד את הרכב רק כשהוא תקוע בחול, בוץ או שלג. הסט את ידית בורר הילוכים בין מצב **D** למצב **R** הלוך וחזור. אל תאיץ את המנוע כדי למנוע זינוק פתאומי של הרכב.

חניה

הפעל את בלם החניה ושלב מצב **P**. ניתן לשלוף את מפתח ההצתה רק כשידית בורר הילוכים במצב **P**.

הילוך מאולץ ("קיק-דאון")

לחיצה על דוושת ההאצה מעבר למעצור של נקודת הורדת הילוך מאולצת, תוביל להאצה מקסימלית ללא תלות במצב הנהיגה שנבחר. תיבת ההילוכים תעבור להילוך נמוך יותר בהתאם למהירות סיבובי המנוע.

תקלה

במקרה של תקלה, מופיעה הודעת במרכז המידע לנהג. הודעות הרכב 118.

הבקרה האלקטרונית של תיבת ההילוכים מאפשרת רק הילוך רביעי. תיבת ההילוכים מפסיקה לשלב הילוכים באופן אוטומטי. דאג לתיקון סיבת התקלה במוסך.

הפסקה באספקת המתח

במקרה של הפסקה באספקת המתח, לא ניתן להוציא את ידית בורר ההילוכים ממצב P. לא ניתן לשלוף את מפתח ההצתה ממתג ההצתה.

אם מתח מצבר הרכב נפרק, התנע את הרכב בעזרת כבלי התנעה 253.

אם מצבר הרכב אינו הסיבה לתקלה, שחרר את ידית בורר ההילוכים.

1. הפעל את בלם החנייה.



2. שחרר את חיפוי ידית בורר ההילוכים מהקונסולה המרכזית. הכנס אצבע לשקע העור שמתחת לבורר ההילוכים ודחוף את החיפוי כלפי מעלה. סובב את החיפוי שמאלה.



3. הכנס חפץ דק (לדוגמה, עט או מברג) לפתח שבקרבת ידית בורר ההילוכים. לחץ את החפץ הדק כלפי מטה והוצא את ידית בורר ההילוכים ממצב P. אם מצב זה ישולב שוב, ידית בורר ההילוכים תינעל שוב. הבא את הרכב למוסך לתיקון הסיבה לניתוק המתח.
4. הרכב את חיפוי בסיס ידית בורר ההילוכים על הקונסולה המרכזית והתקן אותו במקומו.

תיבת הילוכים ידנית המופעלת אוטומטית

תיבת הילוכים ידנית המופעלת אוטומטית מאפשרת העברת הילוכים ידנית (מצב הפעלה ידנית) או אוטומטית (מצב הפעלה אוטומטית), עם בקרת מצמד אוטומטית בשני המצבים.

החלפת הילוכים ידנית אפשרית על ידי לחיצה קלה על ידית בורר ההילוכים במצב ידני.

הערה

בעת שחרור נעילה או פתיחה של דלת ברכב, ייתכן שיושמע צליל הנגרם מהמערכת ההידרולית.

זהירות

לא מומלץ לנהוג ברכב כשידך מונחת על ידית ההילוכים.

חיווי העברת הילוכים ⚡ 107.

מערכת הדממה-התנעה ⚡ 155.

תיבת הילוכים ידנית



לשילוב הילוך אחורי, לחץ על דושת המצמד ואז לחץ על הלחצן שעל ידית בורר הילוכים ושלב את ההילוך.

אם ההילוך אינו משתלב, הצב הידית במצב ביניים, הרפה מדושת המצמד ולחץ עליה שוב; עתה, חזור על בחירת ההילוך.

אל תאפשר החלקה מיותרת של המצמד.

בעת הפעלת המצמד, לחץ לחיצה מלאה על דושת המצמד. אל תשתמש בדושה כמשענת לרגלך.

כשמתגלה מצב של החלקת מצמד למשך פרק זמן מסוים, הספק המנוע יופחת.

במרכז המידע לנהג תופיע אזהרה. שחרר את המצמד.

צג תיבת ההילוכים

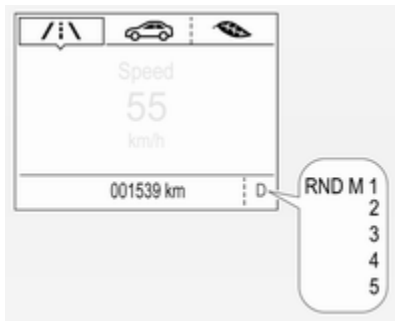

במצב אוטומטי, תוכנית הנהיגה מצוינת על-ידי **D** במרכז המידע לנהג.

במצב דיני, מצוינים **M** ומספר ההילוך הנבחר.

R מציינן הילוך אחורי.

N מציינן מצב סרק.

ידית בורר הילוכים



הסט תמיד את ידית בורר הילוכים בכיוון הנכון עד לסוף מהלכה. עם שחרורה היא תחזור אוטומטית למצב האמצעי.

הערה

אל תחזיק את ידית בורר הילוכים במצב ביניים. הילוך שאינו משולב לגמרי עשוי לגרום לתקלה, ואז קוד שגיאה יכול להיות מוצג במרכז המידע לנהג.

החזר את ידית בורר הילוכים למיקום האמצעי. לאחר זמן מה יוצג **N** במרכז המידע לנהג והמערכת תחזור לפעול כרגיל.

- N** : מצב ביניים ("נייטרל")
- D/M** : מעבר ממצב העברת הילוכים אוטומטית (**D**) למצב העברת הילוכים ידנית (**M**). צג תיבת הילוכים מציג **D** או **M** עם ההילוך הנבחר
- +** : העלאת הילוך במצב דיני
- : הורדת הילוך במצב דיני
- R** : הילוך אחורי. שלב רק כשהרכב נייח

אם ידית בורר הילוכים מועברת ממצב **R** לשמאל, **D** ישולב באופן ישיר.

אם ידית בורר הילוכים הועברה ממצב **D** למצב **+** או **-**, מצב דיני **M** ייבחר וההילוך יתחלף.

התחלת הנהיגה

לחץ על דוושת הבלמים והעבר את ידית בורר הילוכים למצב **D/M** או **R**. אם נבחר מצב **D**, תיבת הילוכים נמצאת במצב אוטומטי ומשולב הילוך ראשון. אם נבחר מצב **R**, ההילוך האחורי משולב.

הרכב מתחיל לנוע כשמשחררים את דוושת הבלמים.

כדי להתחיל בנסיעה מבלי ללחוץ על דוושת הבלמים, האץ מיד לאחר שילוב הילוך כל עוד **D** או **R** מהבהבות.

מצב ידני

כאשר נבחר הילוך גבוה יותר בעוד מהירות סיבובי המנוע נמוכה מדי, או כשנבחר הילוך נמוך יותר כשמהירות סיבובי המנוע גבוהה מדי, השילוב לא יתבצע. בכך נמנע מן המנוע לפעול במהירות סיבובים נמוכה מדי או גבוהה מדי. במרכז המידע לנהג תופיע הודעת אזהרה. הודעות הרכב \S 118.

כשמהירות סיבובי המנוע נמוכה מדי, תיבת ההילוכים משלבת אוטומטית הילוך נמוך יותר.

כאשר נבחר מצב + או מצב - במצב הפעלה אוטומטית, תיבת ההילוכים עוברת למצב הפעלה ידנית ומשלבת הילוכים בהתאמה.

חיווי העברת הילוכים

כאשר מומלץ להחליף הילוך כדי לחסוך בדלק, יוצג הסמל ▲ או ▼ עם מספר לצדו.

חיווי העברת ההילוכים מופיע רק במצב ידני.

נדנד הרכב

מותר לנדנד את הרכב רק כשהוא תקוע בחול, בוץ או שלג. הסט את ידית בורר ההילוכים בין מצב R למצב D הלוך וחזור. אל תאיץ את המנוע כדי למנוע זינוק פתאומי של הרכב.

חניה

ההילוך ששולב לאחרונה (עיין בצג תיבת ההילוכים) נותר משולב בעת העברת מערכת ההצתה למצב מופסק. במצב N, אין אף הילוך משולב.

לכן, הפעל תמיד את בלם החניה בעת העברת מערכת ההצתה למצב מופסק. אם בלם החניה אינו מופעל, P מהבהבת בצג תיבת ההילוכים ולא יהיה ניתן להוציא את המפתח ממתג ההצתה. P מפסיקה להבהב בצג תיבת ההילוכים מיד לאחר הפעלה קלה של בלם החניה.

כשמערכת ההצתה מועברת למצב מופסק, תיבת ההילוכים מפסיקה להגיב לתנועות ידית בורר ההילוכים.

פעולת חירום שנועדה למנוע קפיאה של בלם החניה \S 158.

כאשר דוושת ההאצה ודוושת הבלמים אינן לחוצות, תיבת ההילוכים אינה משולבת בהילוך והאותיות D או R מהבהבות בצג לפרק זמן קצר.

עצירת הרכב

במצב D, ההילוך הראשון משולב והמצמד משוחרר כשהרכב נייח. במצב R, ההילוך האחורי נשאר משולב.

בלימת המנוע

מצב הפעלה אוטומטית

בעת נהיגה במורד מדרון, תיבת ההילוכים הידנית המופעלת אוטומטית לא תשתלב להילוך גבוה יותר אלא לאחר שהמנוע מגיע לסל"ד גבוה למדי. התיבה תשלב להילוך נמוך יותר בעוד מועד בעת הפעלת הבלמים.

מצב הפעלה ידנית

כדי לנצל את השפעת בלימת המנוע, בחר בהילוך נמוך יותר בעוד מועד כשאתה נוהג במורד מדרון. מעבר למצב ידני אפשרי רק כאשר המנוע פועל או במהלך הדממה אוטומטית.

תכניות נהיגה אלקטרוניות

- לאחר התנעה קרה, תוכנית טמפרטורת הפעולה מגבירה את סל"ד המנוע כדי להעלות במהירות את טמפרטורת הממיר הקטליטי לטמפרטורה הדרושה.
- תוכנית העברת ההילוכים המסתגלת לתנאי הנהיגה, למשל עומס רב יותר או שיפועי הכביש.

הילוך מאולץ ("קיק-דאו")

כאשר לוחצים על דוושת ההאצה עד לקצה מהלכה במצב אוטומטי, תיבת ההילוכים מעבירה להילוך נמוך יותר בהתאם למהירות המנוע.

תקלה

כדי למנוע נזק לתיבת ההילוכים הידנית המופעלת אוטומטית, המצמד משולב אוטומטית בטמפרטורות מצמד גבוהות. במקרה של תקלה מופיעה הודעת אזהרה במרכז המידע לנהג. הודעות הרכב 118. המשך הנהיגה מוגבל או אינו אפשרי, בהתאם לתקלה. דאג לתיקון סיבת התקלה במוסך.

בלמים

מערכת הבלמים כוללת שני מעגלי בלמים עצמאיים.

כשמעגל בלמים אחד כושל, ניתן עדיין לבלום את הרכב באמצעות המעגל האחר. עם זאת, הבלימה מושגת רק כאשר לוחצים על דוושת הבלמים בחזקה. דרוש כוח רב הרבה יותר לשם כך. מרחק הבלימה מתארך. היועץ במוסך לפני שתמשיך בנסיעה.

כשהמנוע מדומם, הסיוע של מגבר הבלם מתפוגג לאחר לחיצה אחת או שתיים על דוושת הבלמים. כושר הבלימה לא פוחת אך הוא מחייב הפעלת כוח רב יותר באופן משמעותי. חשוב במיוחד לזכור עובדה זאת כשהרכב נגרר.

נורית חיווי (C) 107.

מערכת למניעת נעילת גלגלים

המערכת למניעת נעילת גלגלים בבלימה (ABS) מונעת את נעילת הגלגלים.

מערכת ה-ABS מתחילה לזוּסֵת את לחץ הבלימה ברגע שגלגל מראה נטייה להינעל. ניתן להמשיך בהיגוי הרכב, אפילו במהלך בלימה חזקה.

ניתן לחוש בפעולת מערכת ה-ABS באמצעות ריטוט בדוושת הבלמים ובשמיעת רחש פעולת הוויסות.

בלימה מיטבית, החזק את רגלך על דוושת הבלמים כשהיא לחוצה במשך כל מהלך הבלימה, למרות העובדה שהדוושה מרטטת. אל תפחית את הלחיצה על הדוושה.

לאחר התחלת הנסיעה, המערכת תבצע בדיקה עצמית שבמהלכה ייתכן שישמעו קולות פעולה.



נורית חיווי (ABS) 107.

אור בלם מסתגל

במהלך בלימה חזקה, כל שלושת אורות הבלמים מהבהבים במשך פעולת מערכת ה-ABS.

בלם חניה חשמלי



הפעלה כשהרכב נייח

אזהרה

משוך את המתג © למשך שנייה אחת לפחות עד שנורית החיווי © תאיר באופן קבוע ובלם החניה החשמלי יופעל ♣ 107. בלם החניה החשמלי מופעל באופן אוטומטי בכוח מספק. לפני עזיבת הרכב, בדוק את מצב בלם החניה החשמלי. נורית חיווי © ♣ 107.

בלם חניה דיני

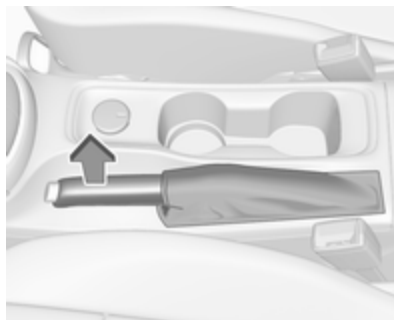

אזהרה

הפעל תמיד את בלם החניה בחזקה מבלי להפעיל את לחצן השחרור. הפעל את בלם החניה בכוח המרבי בעת חנית הרכב במעלה או במורד מדרון. לשחרור בלם החניה, משוך הידית מעט למעלה, לחץ על לחצן השחרור והורד הידית עד סוף מהלכה. כדי להפחית את הכוח הנדרש להפעלת בלם היד, לחץ על דוושת הבלמים בו-זמנית.

נורית חיווי © ♣ 107.

תקלה

אזהרה

כאשר קיימת תקלה במערכת ה-ABS, הגלגלים עלולים להינעל כתוצאה מבלימה חזקה מן הרגיל. היתרונות של מערכת ה-ABS לא יהיו זמינים עוד. במהלך בלימה חזקה, לא ניתן יהיה להמשיך בהיגוי הרכב והוא עלול לסטות לפתע.

דאג לתיקון סיבת התקלה במוסך.

בלם חניה

אזהרה

לפני עזיבת הרכב, בדוק את מצב בלם החניה. מחוון הבקרה © (בלם חניה דיני) או © (בלם חניה חשמלי) חייב להאיר ברציפות.

ניתן תמיד להפעיל את בלם החניה החשמלי, אפילו כשמערכת ההצתה במצב מופסק.

אל תפעיל את מערכת בלם החניה החשמלי לעתים קרובות מדי כשהמנוע אינו פועל, מכיוון שריבוי ההפעלות יגרום לפריקת מתח מצבר הרכב.

שחרור

העבר את מתג ההצתה למצב מופעל. לחץ על דוושת הבלמים ולאחר מכן לחץ על המתג ©.

תפקוד התחלת הנהיגה

רכב עם תיבת הילוכים ידנית: לחיצה על דושת המצמד ולאחר מכן הרפיה קלה של הדוושה ולחיצה קלה על דושת ההאצה משחררות את בלם החניה באופן אוטומטי. זה לא יתאפשר אם מושכים בו-זמנית את המתג ©.

רכבים בעלי תיבת הילוכים אוטומטית או תיבת הילוכים ידנית המופעלת אוטומטית: שילוב **D** ולאחר מכן לחיצה על דושת ההאצה משחררים את בלם החניה החשמלי באופן אוטומטי. זה לא יתאפשר אם מושכים בו-זמנית את המתג ©.

בלימה דינמית כשהרכב בתנועה

כשהרכב נמצא בנסיעה ומתג © נשאר במצב משוך, מערכת בלם החנייה החשמלי תאט את הרכב, אולם בלם החנייה לא יופעל באופן סטטי.

מייד לאחר שחרור המתג ©, הבלימה הדינמית תיפסק.

הפעלה אוטומטית

אם הרכב מצויד בתיבת הילוכים אוטומטית ובקרת השיוט המסתגלת מופעלת, בלם החניה החשמלי מופעל באופן אוטומטי כאשר המערכת עוצרת את הרכב למשך יותר משתי דקות.

בלם החניה משוחרר באופן אוטומטי עם תחילת הנסיעה.

בדיקת תפקודיות

כאשר הרכב אינו בתנועה, ייתכן שבלם החניה החשמלי יופעל באופן אוטומטי. פעולה זו מתבצעת כדי לבדוק את המערכת.

תקלה

חיווי מצב תקלה של בלם החניה החשמלי מוצג באמצעות הארת נורית © וכן על-ידי הופעת הודעת רכב בצג מרכז המידע לנהג. הודעות הרכב 118.

הפעל את בלם החניה החשמלי: משוך והחזק את המתג © במשך יותר מחמש שניות. כאשר נורית האזהרה © מאירה, בלם החניה החשמלי מופעל.

שחרר את בלם החניה החשמלי: דחוף והחזק את המתג © במשך יותר משתי שניות. כאשר נורית האזהרה © כבית, בלם החניה החשמלי משוחרר.

נורית האזהרה © מהבהבת: בלם החניה החשמלי לא הופעל הפעלה מלאה או הוא משוחרר. כשנורית האזהרה מהבהבת באופן מתמשך, שחרר את בלם החניה החשמלי ונסה להפעילו שוב.

סייען בלימה

אם דושת הבלמים נלחצת במהירות ובחזקה, מופעל כוח בלימה מרבי באופן אוטומטי.

ייתכן שבמהלך פעולת סייען הבלימה ניתן יהיה לחוש בפעימות בדושת הבלמים או בהתנגדות חזקה יותר ללחיצה על דושת הבלמים.

שמור על לחץ קבוע על דושת הבלמים כל עוד נדרשת בלימה מלאה. כוח הבלימה המרבי מופחת באופן אוטומטי כשדושת הבלמים משוחררת.

אזהרה

אל תניח למאפיין בטיחותי מיוחד זה לפתותך לקחת סיכונים במהלך נהיגה. התאם את מהירותך לתנאי הדרך.

נורית חיווי Ⓢ 108.

הפעלת הפעולה



ניתן להפסיק את פעולת מערכת בקרת האחיזה כשיש צורך בסחרור הגלגלים המניעים: לחץ לחיצה קצרה על Ⓢ.

מערכות בקרת נסיעה

מערכת בקרת אחיזה

מערכת בקרת האחיזה (TC) היא רכיב של המערכת האלקטרונית לבקרת היציבות (ESC).

מערכת בקרת האחיזה (TC) משפרת את יציבות הנהיגה בעת הצורך, ללא קשר לפני הדרך או לאחיזת הצמיגים על-ידי מניעת סחרור הגלגלים המניעים.

ברגע שהגלגלים המניעים מתחילים להסתחרר, הספק המנוע מופחת והגלגל שסחרורו הוא הרב ביותר נבלם פרטנית. פעולה זו משפרת משמעותית את יציבות הנהיגה ברכב על דרכים חלקלקות.





מערכת בקרת האחיזה (TC) תיכנס לפעולה מיד לאחר שנורית החיווי Ⓢ כבית. כאשר מערכת בקרת האחיזה (TC) פעילה, Ⓢ מהבהבת.

סייען לזינוק במדרון

המערכת מסייעת למנוע תנועה לא מכוונת בעת תחילת נסיעה במעלה מדרון.

בעת שחרור דוושת הבלמים לאחר עצירה במדרון, הבלמים ממשיכים לפעול למשך שתי שניות נוספות. הבלמים משתחררים באופן אוטומטי מיד כשהרכב מתחיל בהאצה.

המערכת האלקטרונית לבקרת היציבות (ESC) תיכנס לפעולה מיד לאחר שנורית החיווי  כבית.

כאשר המערכת האלקטרונית לבקרת היציבות (ESC) פעילה,  מהבהבת.

אזהרה

אל תניח למאפיין בטיחותי מיוחד זה לפתותך לקחת סיכונים במהלך נהיגה. התאם את מהירותך לתנאי הדרך.

נורית חיווי  108.

הפסקת הפעולה



מערכת אלקטרונית לבקרת היציבות

מערכת אלקטרונית לבקרת היציבות (ESC) משפרת את יציבות הנהיגה בעת הצורך, ללא קשר לפני הדרך או לאחיות הצמיגים.

ברגע שהרכב מתחיל לסטות מנתיבו (היגוי יתר/היגוי חסר), הספק המנוע מופחת והגלגלים נבלמים באופן פרטני.

ESC פועלת בשילוב עם מערכת בקרת האחזה (TC). היא מונעת את סחרור הגלגלים המניעים.

חלוקת מומנט היא מאפיין מיוחד המקצה את המומנט בין הגלגלים המניעים לפני פעולת ESC. בעת ביצוע פנייה, הגלגלים הפנימיים לפנייה נבלמים בנפרד. בנוסף, יועבר מומנט מנוע לגלגל המניע החיצוני לפנייה. דבר זה מפחית את הנטייה לתת-היגוי ומשפר את האחזה בעת נסיעה מהירה בפנייה.



הנורית  מאירה.

הודעת מצב מופיעה במרכז המידע לנהג כאשר מערכת בקרת האחזה (TC) מושבתת.

כאשר TC מושבתת, ESC נותרת פעילה אך עם סף בקרה גבוה יותר.

ניתן להחזיר את מערכת בקרת האחזה לפעולה באמצעות לחיצה חוזרת על . הודעת מצב מופיעה במרכז המידע לנהג כאשר מערכת בקרת האחזה (TC) מופעלת שוב.

מערכת בקרת האחזה מופעלת בכל פעם שמתג ההצתה מועבר למצב מופעל.

תקלה

אם קיימת תקלה במערכת, אזי נורית החיווי  תאיר ברציפות והודעה תופיע במרכז המידע לנהג. המערכת אינה פעילה. דאג לתיקון סיבת התקלה במוסך.

הפעלה



לחץ על **SPORT** כשהמנוע פועל.

נורת LED בלחצן מאירה כאשר תוכנית הנהיגה הספורטיבית פעילה, והודעת מצב מופיעה במרכז המידע לנהג.

הפסקת הפעולה

לחץ לחיצה קצרה על **SPORT**. תוכנית הנהיגה הספורטיבית תושבת בפעם הבאה שמערכת ההצתה תועבר למצב מופעל.

מערכת בקרת האחיזה (TC) והמערכת האלקטרונית לבקרת היציבות (ESC) מופעלות שוב.



מערכת אלקטרונית לבקרת היציבות מופעלת שוב כשמתג ההצתה מועבר למצב מופעל.

תקלה



אם קיימת תקלה במערכת, אזי נורית החיווי  תאיר ברציפות והודעה תופיע במרכז המידע לנהג. המערכת אינה פעילה. דאג לתיקון סיבת התקלה במוסך.



תוכנית נהיגה ספורטיבית

תוכנית הנהיגה הספורטיבית מתאימה את ההגדרות של חלק ממערכות הרכב לסגנון נהיגה ספורטיבי יותר.

- ניתן להשבית את ESC ואת TC:
 • החזק את  למשך חמש שניות לפחות: המערכת האלקטרונית לבקרת היציבות (ESC) ומערכת בקרת האחיזה (TC) יופסקו.  ו- יאירו ויופיעו הודעות מצב במרכז המידע לנהג.



- כדי להשבית את מערכת בקרת האחיזה בלבד, לחץ לחיצה קצרה על הלחצן : מערכת בקרת האחיזה (TC) מושבתת אך המערכת האלקטרונית לבקרת היציבות (ESC) תישאר פעילה,  תאיר. הודעת מצב מופיעה במרכז המידע לנהג כאשר מערכת בקרת האחיזה (TC) מושבתת.

ניתן להחזיר את מערכת אלקטרונית לבקרת היציבות לפעולה באמצעות לחיצה חוזרת על לחצן . אם פעולת מערכת בקרת האחיזה הופסקה קודם לכן, מערכת בקרת האחיזה ומערכת אלקטרונית לבקרת היציבות יופעלו שוב.  ו- כבות כאשר

מערכות סיוע לנהג

אזהרה

מערכות סיוע לנהג פותחו כדי לסייע לנהג ולא כדי לבטל את הצורך בתשומת לבו של הנהג.

הנהג מקבל על עצמו את מלוא האחריות בעת הנהיגה ברכב.



בעת שימוש במערכות סיוע לנהג, שים לב תמיד למצב התנועה הנוכחי.

בקרת שיוט

בקרת השיוט יכולה לאחסן ולשמור על המהירויות מכ-30 קמ"ש עד למהירות המרבית של הרכב. יתכנו סטיות מן המהירויות המאוחסנות בזיכרון בעת נהיגה במעלה או במורד שיפועים. הפעלה בהילוך ראשון אינה אפשרית.

הפעלה



לחץ על , ונורית החיווי  בריכוז המדים והמחוונים תאיר בלבן.

הפעלה



האץ את הרכב למהירות הרצויה וסובב את גלגל הכונון לכיוון **SET/-**, המהירות הנוכחית תאוחסן בזיכרון ותישמר. נורית הבקרה  בריכוז המדים והמחוונים תאיר בירוק. בתצוגה ברכב בעל רמת אבזור גבוהה,  מאירה בירוק ומוצגת המהירות שנקבעה. ניתן להרפות מדושת ההאצה.



אל תשתמש במערכת בקרת שיוט כאשר לא רצוי לשמור על מהירות קבועה.



האירורים מציגים את הגרסאות השונות. נורית חיווי  110.

- מערכת בקרת האחיזה או מערכת אלקטרונית לבקרת היציבות פועלות. בלם החניה מופעל.
- לחיצה בו-זמנית על **RES/+** ועל דוושת הבלמים משביתה את בקרת השיוט ומוחקת את המהירות המאוחסנת.

חזור למהירות המקורית שאוחסנה

סובב את גלגל הכונון לכיוון **RES/+** כשהרכב נוסע במהירות מעל 30 קמ"ש. מהירות השיוט הרצויה תאוחסן במערכת.

הפסקת הפעולה

לחץ על **⊗**; נורית החיווי **⊗** בריכוז המדים והמחוונים תכבה. מהירות הנסיעה המאוחסנת ביזכרון תימחק.

לחיצה על **⊗** להפעלת מגביל המהירות או להעברת ההצתה למצב מופסק תפסיק גם את בקרת השיוט ותמחק את המהירות המאוחסנת.

מגביל מהירות

מגביל המהירות מונע מהרכב מלחרוג מהמהירות המרבית שהוגדרה.

ניתן לקבוע מהירות מרבית למהירות הגבוהה מ-25 קמ"ש עד 200 קמ"ש.

הפחתת המהירות

כשבקרת שיוט פעילה, החזק את גלגל הכונון כשהוא מסובב למצב **SET/-** או סובב אותו לשניה לכיוון **SET/-** סיבובים חוזרים: המהירות תפחת באופן רציף או בדרגות קטנות.

הפסקת הפעולה

לחץ על **⊗**, ונורית החיווי **⊗** בריכוז המדים והמחוונים תאיר בלבן.

בתצוגה ברכב ברמת אבזור גבוהה, **⊗** משתנה ללבן.

בקרת השיוט מושבתת, אבל אינה מופסקת. המהירות המאוחסנת האחרונה נשמרת בזיכרון, וכך ניתן לחזור אליה במועד מאוחר יותר.

הפסקה אוטומטית של הפעולה

- מהירות הרכב נמוכה מכ-30 קמ"ש.
- מהירות הרכב יורדת יותר מ-25 קמ"ש מתחת למהירות שנקבעה.
- דוושת הבלמים לחוצה.
- דוושת המצמד נלחצה למשך מספר שניות.
- ידית בורר ההילוכים נעולה במצב **N**.
- מהירות המנוע בטווח נמוך מאד.

ניתן להגביר את מהירות הרכב באמצעות לחיצה על דוושת ההאצה. עם שחרור דוושת ההאצה, הנסיעה במהירות שאוחסנה קודם לכן תתחדש. בקרת השיוט ממשיכה לפעול בזמן החלפות הילוכים.

הגברת המהירות

כשבקרת שיוט פעילה, החזק את גלגל הכונון כשהוא מסובב למצב **RES/+** או סובב אותו לשניה לכיוון **RES/+** סיבובים חוזרים: המהירות תגדל באופן רציף או בדרגות קטנות.

לחילופין, האץ למהירות הרצויה ואחסן את המהירות ביזכרון המערכת על ידי סיבוב הגלגל לכיוון **SET/-**.

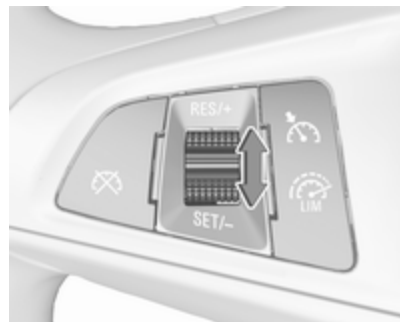



בתצוגה ברכב ברמת אבזור גבוהה,  משתנה לירוק.

שינוי הגבלת מהירות

כאשר מגביל המהירות מופעל, החזק או **RES/+** סובב קצרות את גלגל הכוונון אל **SET/-** כדי להגדיל או אל **SET/-** כדי להקטין את ערך המהירות המרבית הרצויה.

חריגה ממגבלת המהירות

בעת חריגה מהמהירות המוגבלת ללא פעולה מצד הנהג, המהירות תהבהב במרכז המידע לנהג ובפרק זמן זה יושמע צלצול.

במקרה חירום, ניתן לחרוג ממגבלת המהירות על-ידי לחיצה על דוושת ההאצה בחוזקה עד כמעט לנקודה הסופית. במקרה זה, לא יושמע צלצול.

שחרר את דוושת ההאצה ותפקוד מגביל המהירות יופעל שוב לאחר שהמהירות תהיה נמוכה ממגבלת המהירות.



לחץ על , סמל  מאיר במרכז המידע לנהג.

אם בקרת השיוט הופעלה לפני כן, היא מופסקת בעת הפעלת מגביל המהירות ונורית החיווי  כבית.

הגדרת הגבלת מהירות

האץ את הרכב למהירות הרצויה וסובב קצרות את גלגל הכוונון לכיוון **SET/-**: המהירות הנוכחית תאווסן כמהירות המרבית.

בתצוגה ברכב ברמת אבזור ביניים מוצג  והגבלת המהירות.

הנהג יוכל להאיץ רק עד המהירות שהוגדרה מראש. יתכנו סטיות מהגבלת המהירות בעת נהיגה במורד מדרון. הגבלת המהירות המוגדרת מראש מוצגת במרכז המידע לנהג כאשר המערכת פעילה.

הפעלה



האיורים מציגים את הגרסאות השונות.

מערכת בקרת השיוט המסתגלת יכולה לאחסן בזיכרונה מהירות נסיעה של מעל 30 קמ"ש עבור תיבת הילוכים ידנית. בכלי רכב עם תיבת הילוכים אוטומטית, המערכת יכולה לבלום עד לעצירה מוחלטת ולהתחיל בנסיעה ממצב עצירה.





בקרת השיוט המסתגלת משתמשת בחיישני רדאר ומצלמה כדי לגלות כלי רכב מלפנים. כשלא מתגלה אף רכב בנתיב הנסיעה, פועלת בקרת השיוט המסתגלת כמו בקרת שיוט רגילה.

מומלץ להשתמש בבקרת השיוט המסתגלת בעיקר בדרכים ארוכות וישרות - למשל בדרכים מהירות או בין עירוניות - כאשר התנועה מתקדמת בקצב קבוע. אל תשתמש במערכת כאשר לא רצוי לשמור על מהירות קבועה.

נורית חיווי , 110 , 110 , 110 .

הפסקת הפעולה

לחץ על , וחיווי מגביל המהירות במרכז המידע לנהג יכבה. מהירות הנסיעה המאוחסנת בזיכרון תימחק.

בעקבות לחיצה על , להפעלת בקרת השיוט או בקרת השיוט המסתגלת, יושבת גם תפקוד מגביל המהירות והמהירות המאוחסנת תימחק.

העברת מערכת ההצתה למצב מופסק מפסיקה גם את פעולת מגביל המהירות, אך מגבלת המהירות תאוחסן להפעלה הבאה של מגביל המהירות.

בקרת שיוט מסתגלת

בקרת שיוט מסתגלת היא גרסה מתקדמת יותר של בקרת השיוט הרגילה, והיא מאפשרת גם לשמור על מרחק עקיבה מסוים מאחורי הרכב שמלפנים.

בקרת שיוט מסתגלת מאטה את רכבך באופן אוטומטי כשהוא מתקרב לרכב שנוסע במהירות נמוכה יותר. לאחר מכן היא מתאימה את מהירות הנסיעה לזו של המכונית שמלפנים בהתאם למרחק העקיבה שנבחר. מהירות הנסיעה מוגברת או מופחתת בהתאם לזו של הרכב שמלפנים, מבלי לחרוג ממהירות השיוט שנקבעה. יתכן שתופעל בלימה מוגבלת ואורות הבלימה יאירו.

הפסקת הפעולה

לחץ על : תפקוד מגביל מהירות יופסק וניתן לנהוג ברכב ללא מגבלת מהירות.



בתצוגה ברכב ברמת אבזור ביניים, המהירות המוגבלת השמורה מצוינת בסוגריים מרובעים.

בתצוגה ברכב ברמת אבזור גבוהה, , משתנה ללבן.

בנוסף, תופיע הודעה מתאימה. מגביל המהירות מושבת, אבל אינו מופסק. המהירות המאוחסנת האחרונה נשמרת בזיכרון, וכך ניתן לחזור אליה במועד מאוחר יותר.

חזרה למגבלת המהירות

סובב את גלגל הכונון אל **RES/+**. מגבלת המהירות תישמר בזיכרון ותצוין ללא סוגריים במרכז המידע לנהג.



הסמל של בקרת השיוט המסתגלת, מרחק העקיבה שנקבע והמהירות שנקבעה מוצגים במרכז המידע לנהג.

ניתן להרפות מדוושת ההאצה. בקרת השיוט המסתגלת ממשיכה לפעול בזמן החלפות הילוכים.

חריגה מהמהירות שנקבעה

אפשר תמיד לנסוע במהירות גבוהה ממהירות השיוט שנבחרה, באמצעות לחיצה על דוושת ההאצה. כשמרפים מדוושת ההאצה שב הרכב לשמור על מרחק העקיבה שנקבע מרכב אטי יותר שנוסע מלפנים. כשאין רכב אטי יותר מלפנים שב הרכב לנסוע במהירות השיוט שאוחסנה.

לאחר שמפעילים את המערכת מאטה או בולמת בקרת השיוט המסתגלת את הרכב אם מתגלה מלפנים רכב אטי יותר, או רכב שנמצא במרחק קטן ממרחק העקיבה שנקבע.



כדי להפעיל את בקרת השיוט המסתגלת לחץ על RES+. יופיע במרכז המידע לנהג.

הפעלה באמצעות קביעת מהירות

ניתן להפעיל את בקרת השיוט המסתגלת במהירויות שמעל 25 קמ"ש בכלי רכב עם תיבת הילוכים אוטומטית או 30 קמ"ש בכלי רכב עם תיבת הילוכים ידנית. מגבלת המהירות העליונה היא 180 קמ"ש.

האץ את הרכב למהירות הרצויה וסובב את גלגל הכוונון לכיוון SET-/ הנוכחית תאוחסן בזיכרון ותישמר.

אזהרה

הנהג חייב לשמור תמיד על תשומת לב מלאה בעת נהיגה עם בקרת שיוט מסתגלת. הנהג נותר תמיד בשליטה מלאה על הרכב מכיוון שלדוושת הבלמים, דוושת ההאצה ולמתג הביטול יש עדיפות על פני כל פעולה של בקרת השיוט המסתגלת.

הפעלה

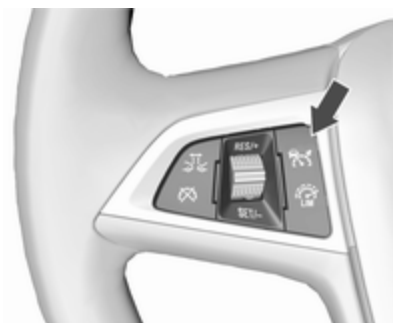

האיורים מציגים את הגרסאות השונות.

▲ אזהרה

כשבקרת השיוט המסתגלת לתחום מהירות מלא מופסקת או מנותקת, הרכב אינו מוחזק עוד במצב נייח והוא עלול להתחיל לנוע. עליך להיות מוכן תמיד להפעלה ידנית של הבלמים כדי להחזיק את הרכב במצב נייח.

אסור לעזוב את הרכב כשהוא מוחזק במצב נייח על ידי בקרת השיוט המסתגלת לתחום מהירות מלא. לפני עזיבת הרכב הקפד להעביר את ידית בורר ההילוכים למצב חנייה P ואת מתג ההצתה למצב מנותק.

קביעת מרחק העקיבה

כשבקרת השיוט המסתגלת מגלה רכב אטי יותר בנתיב הנסיעה של רכבך, היא מתאימה את מהירות הנסיעה של רכבך ושומרת על מרחק העקיבה שבחר הנהג. ניתן להגדיר את מרחק העקיבה למרחק קצר, בינוני וארוך.

בקרת שיוט מסתגלת לתחום מהירות מלא בכלי רכב עם תיבת הילוכים אוטומטית

בקרת שיוט מסתגלת לתחום מהירות מלא שומרת על מרחק עקיבה שנקבע מאחורי רכב שנתגלה ומאטה את הרכב עד לעצירה מלאה מאחורי אותו רכב.

במקרה של עצירה קצרה של הרכב שלפנים, בקרת השיוט המסתגלת תמשיך בנסיעה באופן אוטומטי ללא התערבות של הנהג. במקרה הצורך, לחץ על **RES/+** או על דוושת ההאצה כדי להתחיל מחדש בבקרת שיוט מסתגלת.

אם הרכב שלפנים עצר למשך זמן רב יותר ולאחר מכן מתחיל להתקדם, מחוון הבקרה המאיר בירוק של הרכב שלפנים  יבהב וישמע צלצול אזהרה, כדי להזכיר שיש לבדוק את התנועה לפני המשכת הנסיעה.

כשהרכב שלפניך מתחיל לנסוע, לחץ על **RES/+** או על דוושת ההאצה כדי להתחיל מחדש בבקרת שיוט מסתגלת. אם הרכב עצר למשך יותר מחמש דקות או אם דלת הנהג נפתחה וחגורת הבטיחות שוחררה, בלם החניה מופעל באופן אוטומטי כדי להחזיק את הרכב ללא תנועה. נורית החיווי  תאיר. לשחרור בלם החניה החשמלי, לחץ על דוושת ההאצה. בלם חניה חשמלי

▲ אזהרה

לחיצה על דוושת ההאצה תשבית את הבלימה האוטומטית שמפעילה המערכת. זה יצוין בהודעת אזהרה קופצת, שתופיע במרכז המידע לנהג.

הגברת המהירות

כשבקרת שיוט מסתגלת פעילה, החזק את **RES/+** כדי להגדיל ברציפות את המהירות. לחץ על **RES/+** שוב ושוב ברציפות כדי להגדיל את המהירות בשיעורים קטנים.

הפחתת המהירות

כשבקרת שיוט מסתגלת פעילה, החזק את **SET/-** כדי להקטין ברציפות את המהירות. לחץ על **SET/-** שוב ושוב ברציפות כדי להקטין את המהירות בשיעורים קטנים.

חזור למהירות המקורית שאוחסנה

אם המערכת הופעלה אך לא משתמשים בה, אפשר לסובב את גלגל הכונון למצב **RES/+** במהירות גבוהה מ-25 קמ"ש כדי לחזור למהירות שאוחסנה.

נורית החיווי המאירה בירוק של רכב מלפנים 🚗 מופיעה כאשר המערכת מגלה רכב בנתיב הנסיעה. הטווח של החיישנים הוא בין 25 לבין 150 מטר בהתאם למהירות הרכב.
 התראת התנגשות מלפנים 🚗 184.

אם הסמל אינו מופיע, או אם הוא מופיע לפרק זמן קצר ונעלם מיד, בקרת השיוט המסתגלת לא תגיב לכלי הרכב שמלפנים.

הפסקת הפעולה

- בקרת השיוט המסתגלת מנותקת על ידי הנהג כאשר:
- לחץ על 🚗 לחוץ.
 - לוחצים על דוושת הבלם.
 - דוושת המצמד נלחצת למשך יותר מארבע שניות.
 - ידית בורר ההילוכים של תיבת ההילוכים האוטומטית הועברה למצב N.

המערכת מנותקת באופן אוטומטי גם כאשר:

- מאיצים את מהירות הנסיעה ליותר מ-190 קמ"ש או מאטים אותה לפחות מ-55 קמ"ש (בכלי רכב עם תיבת הילוכים אוטומטית ממשיכה המערכת

מרחק העקיבה שנקבע מצוין באמצעות עמודות המרחק המלאות בעמוד של בקרת השיוט המסתגלת.

שים לב שמרחק העקיבה שנקבע משפיע גם על קביעת הרגישות של התראת התנגשות מלפנים 🚗 184.

דוגמה: אם בוחרים בהגדרה 3 (ארוך), יקבל הנהג התראה מוקדמת יותר על צפי התנגשות, גם אם בקרת השיוט המסתגלת אינה פעילה או שהיא נותקה.

⚠️ אזהרה
<p>הנהג מקבל על עצמו אחריות מלאה לשמירה על מרחק העקיבה המתאים בהתבסס על תנאי התנועה, מזג האוויר והראות. יש להתאים את מרחקי העקיבה או להפסיק את פעולת המערכת כשהתנאים השוררים מחייבים זאת.</p>

גילוי רכב מלפנים



לחץ על 🚗, וההגדרה הנוכחית תוצג במרכז המידע לנהג. לחץ שוב על 🚗 כדי לשנות את מרחק העקיבה. ההגדרה מוצגת גם במרכז המידע לנהג.

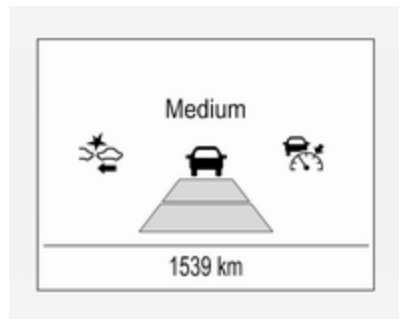

הפסקת הפעולה

כדי להפסיק את בקרת השיוט המסתגלת, לחץ על . במרכז המידע לנהג כבית. מהירות הנסיעה המאוחסנת בזיכרון תימחק.

בקרת השיוט המסתגלת מנותקת גם בעקבות העברת מתג ההצתה למצב מנותק, והמהירות שנקבעה נמחקת מהזיכרון.

אחריות הנהג

- השתמש בבקרת השיוט המסתגלת בזהירות בזמן נסיעה בדרכים מפותלות או הרריות, משום שהרכב שמלפנים עלול לצאת מ"שדה הראייה" של המערכת ויחלוף זמן עד שניתן יהיה לשוב ולגלות אותו.
- אסור להשתמש במערכת בדרכים חלקלקות משום שהיא עלולה לגרום לשינויים מהירים באחיזת הצמיגים (החלקה של גלגלים) ואתה עלול לאבד את השליטה על הרכב.
- אסור להשתמש בבקרת השיוט המסתגלת בתנאים של גשם, שלג או אבק רב, משום שחיישן הרדאר עלול להתכסות בשכבה של מים, אבק, קרח

כשבקרת השיוט המסתגלת מושבתת, מחוון הבקרה משתנה מירוק ללבן והודעה מתאימה מופיעה במרכז המידע לנהג.

מהירות הנסיעה המאוחסנת בזיכרון תישמר.



בתצוגה ברכב ברמת אבזור ביניים, המהירות השמורה מוצגת בסוגריים מרובעים במרכז המידע לנהג כשפעולת המערכת מושבתת אך אינה במצב מופסק. בתצוגה ברמת אבזור גבוהה, סמל בקרת השיוט המסתגלת משתנה מירוק ללבן כשפעולת המערכת מושבתת אך אינה במצב מופסק.

⚠ אזהרה

כאשר בקרת השיוט המסתגלת אינה מופעלת, הנהג חייב לשלוט שליטה מלאה בבלמים ובבקרת המנוע.

לפעול, אפילו אם הרכב מאט עד לעצירה מוחלטת, למשך עד חמש דקות).

- מערכת בקרת האחיזה במצב מושבת או בפעולה.
 - המערכת האלקטרונית לבקרת היציבות במצב מושבת או בפעולה.
 - אין תנועה ולא מתגלה דבר בצדי הדרך במשך כדקה. במקרה זה אין אותות רדאר והחיישן עלול לדווח על הסתרה.
 - מערכת בלימת החירום הפעילה מפעילה את הבלמים.
 - נהיגה במדרונות תלולים.
 - חיישן הרדאר מוסתר על ידי שכבה של קרח או מים.
 - התגלתה תקלה ברדאר, במצלמה, במנוע או במערכת הבלמים.
 - הבלמים חמים מדי.
- כמו כן, המערכת מנותקת באופן אוטומטי בכלי רכב שמצוידים בתיבת הילוכים אוטומטית (בקרת שיוט מסתגלת לתחום מהירות מלא) כאשר:
- בלם החניה החשמלי מופעל.
 - הרכב מוחזק במצב נייח על ידי המערכת במשך יותר מחמש דקות.
 - הרכב נייח, חגורת הבטיחות של הנהג משוחררת ודלת הנהג נפתחת.

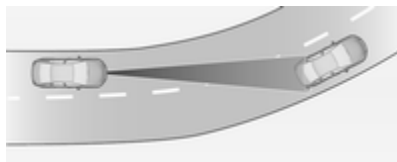

דרכים מהירות

בדרכים מהירות יש להתאים את המהירות שנקבעה לתנאי התעבורה ולמזג האוויר. עליך לקחת בחשבון ש-"שדה הראייה" של בקרת השיוט המסתגלת מוגבל, שעצמת הבלימה שלה מוגבלת ושחולף זמן עד שהמערכת יכולה לקבוע אם רכב מסוים נמצא בנתיב הנסיעה של רכבך או בנתיב אחר. ייתכן שבקרת השיוט המסתגלת לא תהיה מסוגלת לבלום את הרכב בזמן כדי למנוע התנגשות עם רכב אטי בהרבה או בעקבות מעבר נתיב. זה נכון במיוחד בנסיעה מהירה או כשהראות מוגבלת בשל תנאי מזג האוויר.

כשנכנסים לדרך מהירה או יוצאים ממנה, בקרת השיוט המסתגלת עלולה לאבד את "קשר העין" עם הרכב שמלפנים ולהאיץ את רכבך עד למהירות שנקבעה. משום כך, עליך להפחית את מהירות הנסיעה שנקבעה לפני יציאה מדרך מהירה או כניסה אליה.

פיתולי דרך



בקרת השיוט המסתגלת מחשבת את הנתיב הצפוי על סמך הכוח הצנטריפוגלי. בחישוב הנתיב הצפוי נלקחים בחשבון המאפיינים של העקומה הנוכחית, אך לא נלקחים בחשבון שינויים עתידיים בנתיב הפנייה. המערכת עלולה לאבד את "קשר העין" עם הרכב שמלפנים או להתייחס בטעות לרכב שנוסע בנתיב אחר. תופעה זו עלולה להתרחש כאשר נכנסים לעקומה או יוצאים ממנה, או כשזווית הפנייה הופכת חדה או קהה יותר. כשהמערכת אינה מזהה אף רכב מלפנים, כבית נורית החיווי .

אם הכוח הצנטריפוגלי המתפתח במהלך הנסיעה בעקומה הוא גבוה מדי, מאטה מעט המערכת את הרכב. עצמת הבלימה לא תוכננה למנוע החלקה של הרכב בעקומה. הנהג הוא האחראי להפחית את המהירות שנבחרה לפני הכניסה לעקומה ולהתאים אותה בכל מצב לתנאי הדרך ולמגבלות המהירות שנקבעו בחוק.

או שלג. הראות תפחת או שלא תהיה ארות כלל. כאשר החיישן מוסתר יש לנקות את כיסוי החיישן.

מגבלות המערכת

- כוח הבלימה שמפעילה המערכת באופן אוטומטי אינו מספיק כדי לבלום את הרכב בחוזקה וייתכן שלא יהיה די בבלימה שתופעל כדי למנוע תאונה.
- בעקבות מעבר מהיר בין נתיבים חולף זמן מה עד שמתגלה הרכב הבא שנוסע מלפנים. כך שיייתכן שיתגלה רכב חדש מלפנים אך המערכת תאיץ את רכבך במקום לבלום אותו.
- בקרת השיוט המסתגלת מתעלמת מכלי הרכב שנוסעים לעבר רכבך בנתיב הנגדי.
- בקרת השיוט המסתגלת אינה מתחשבת בהולכי רגל ובעלי חיים בנוגע לבלימה ולתחילת נסיעה.
- בקרת השיוט המסתגלת מתחשבת בכלי רכב ניידים רק במהירות נמוכה.
- אל תשתמש בבקרת השיוט המסתגלת בעת גרירת גרור.
- אסור להשתמש בבקרת שיוט מסתגלת בכבישים בעלי שיפוע של יותר מ-10%.

אזהרה

יחידת הרדאר כווננה בקפידה בעת הייצור. לכן, לאחר תאונה חזיתית, אל תשתמש במערכת. הפגוש הקדמי עשוי להיראות שלם וללא פגע, אך ייתכן שהחיישן אינו נמצא במקומו ויגיב בצורה שגויה. לאחר תאונה, בקר במוסך כדי לבדוק את מיקום חיישן בקרת השיוט המסתגלת, ולתקן אותו במידת הצורך.

הגדרות

ניתן לשנות הגדרות בתפריט התאמה אישית של הרכב בצג המידע הצבעוני.

בחר בהגדרה המתאימה ב-**Settings** (הגדרות), **Vehicle** (רכב) בצג המידע הצבעוני.

צג מידע 116.

התאמה אישית של הרכב 119.

תקלה

כאשר בקרת השיוט המסתגלת אינה פועלת בשל תנאים זמניים (למשל אם שכבה של קרח מסתירה את החיישן, במקרה של התחממות-יתר של הבלמים, או בתמרונים

ביצועי המערכת בנסיעה במדרון תלויים במהירות הנסיעה של רכבך, בעומס על הרכב, בתנאי התנועה ובשיפוע הדרך. במהלך נסיעה באזורים גבעיים ומדרונות, ייתכן שהמערכת לא תגלה רכב בנתיב הנסיעה שלך. בעת נסיעה במעלה תלול ייתכן שיהיה עליך להשתמש בדוושת ההאצה כדי לשמור על מהירות הנסיעה של הרכב. בנסיעה במורד ייתכן שיהיה עליך לבלום כדי לשמור על מהירות הנסיעה או להפחית אותה.

זכור שבעקבות הפעלה של הבלמים נפסקת פעולת המערכת.

יחידת רדאר



יחידת הרדאר מותקנת מאחורי שבכת המקרן, מאחורי או מתחת לסמל המותג.

מעבר בין נתיבים

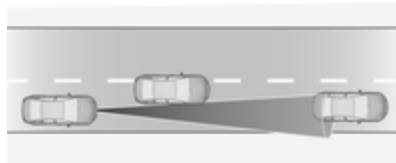

אם רכב אחר נכנס לנתיב הנסיעה של רכבך, בקרת השיוט המסתגלת תיקח אותו בחשבון רק לאחר שהוא יימצא במלואו בנתיב הנסיעה של רכבך. היה מוכן לפעול וללחוץ על דוושת הבלמים אם יהיה צורך בבלימה מהירה יותר.

אמצעי זהירות בנסיעה במדרון ובגרירת גרור



אזהרה

אל תשתמש בבקרת שיוט מסתגלת בנסיעה בכבישים הרריים תלולים.

נורית החיווי ☹️ תשתנה לצהוב כאשר המרחק לרכב הנוסע מלפנים מתקצר יתר על המידה, או בעת התקרבות מהירה מדי לרכב אחר.



זהירות
צבע התאורה של נורית החיווי הזו אינו מקביל לחוקי התעבורה המקומיים בכל הנוגע למרחק העקיבה. הנהג נושא בכל עת במלוא האחריות לשמירה על מרחקי עקיבה בטוחים לפי כללי התעבורה הישימים, תנאי מזג האוויר והדרך, וכו'.



כאשר פרק הזמן להתנגשות אפשרית עם רכב מלפנים מתקצר מאוד ועומדת להיות התנגשות, סמל התראת התנגשות מופיע במרכז המידע לנהג והנהג מקבל הודעה באמצעות רצועת נורות LED אדומות מהבהבות המוקרנת על השמשה הקדמית בשדה הראייה של הנהג.

אם הרכב הנמצא מלפנים מתקרב במהירות רבה מדי, תושמע התרעה קולית והתראה תופיע במרכז המידע לנהג.

בנוסף, הנהג מקבל הודעה באמצעות רצועת נורות LED אדומות מהבהבות המוקרנת על השמשה הקדמית בשדה הראייה של הנהג.

תנאי מוקדם הוא שהתראת התנגשות מלפנים בעזרת מערכת המצלמה הקדמית לא הושבתה בלחיצה על  שבגלגל ההגה, או שמערכת חיישן הרדאר לא הושבתה באמצעות תפריט ההתאמה האישית של הרכב  119.

הפעלה

התראת התנגשות מלפנים עם מצלמה קדמית מגלה כלי רכב עד לטווח של 60 מטר בערך ופועלת באופן אוטומטי בכל המהירויות העולות על מהירות הליכה.

התראת התנגשות מלפנים עם חיישן רדאר מגלה כלי רכב עד לטווח של 150 מטר בערך ופועלת באופן אוטומטי בכל המהירויות העולות על מהירות הליכה.

התראה לנהג

נורית החיווי של "רכב מלפנים" ☹️ תאיר בירוק בריכוז המדים והמחווונים כאשר המערכת מגלה רכב בנתיב הנסיעה.

במהירות נמוכה) או בשל שגיאת מערכת קבועה, מופיעה הודעה מתאימה במרכז המידע לנהג.

הודעות הרכב  118.

התראת התנגשות מלפנים

התראת התנגשות מלפנים יכולה לסייע במניעת התנגשות חזיתית או בצמצום הנזק הנגרם כתוצאה ממנה.

אם הרכב מצויד בבקרת שיוט רגילה, התראת התנגשות מלפנים משתמשת במצלמה הקדמית שבשמשה הקדמית כדי לגלות את הרכב הנמצא ישר לפנים, בנתיב הנסיעה שלך.

אם הרכב מצויד בבקרת שיוט מסתגלת, התראת התנגשות מלפנים משתמשת בחיישן הרדאר כדי לגלות את הרכב הנמצא ישר לפנים, בנתיב הנסיעה שלך.



כלי רכב הנמצא מלפנים מצוין באמצעות נורית החיווי ☹️.

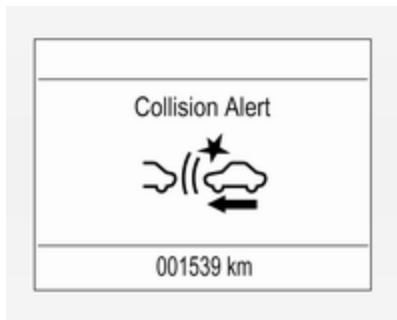

שים לב שרגישות ההתראה שנקבעת משפיעה גם על מרחק העקיבה שנקבע בבקרת השיוט המסתגלת. בעקבות שינוי של רגישות ההתראה ישתנה גם מרחק העקיבה שנקבע בבקרת השיוט המסתגלת.

הפסקת הפעולה

ניתן להפסיק את פעולת המערכת.

בהתראת התנגשות מלפנים עם חיישן הרדאר, ניתן להשבית את המערכת בעזרת תפריט ההתאמה האישית,  119.

בהתראת התנגשות מלפנים עם מצלמה קדמית, לחץ לחיצות עוקבות על  עד להופעה של **Forward collision alert Off** (התרעת התנגשות מלפנים כבויה) במרכז המידע לנהג.



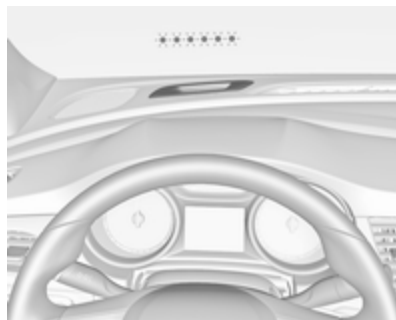

הלחיצה הראשונה על הלחצן מציגה את ההגדרה הנוכחית במרכז המידע לנהג. לחיצה נוספת על הלחצן תשנה את ההגדרה הזאת. ההגדרה שנבחרה תישמר עד שהיא תשונה לאחרת. תזמון ההתראה ישתנה בהתאם למהירות הרכב. ככל שמהירות הרכב גבוהה יותר כך ההתראה תקרה במרחק גדול יותר. יש להתחשב בצפיפות התנועה ובתנאי מזג האוויר כשבחרים את תזמון ההתראה.



במקביל תושמע גם התרעה קולית. לחץ על דוושת הבלמים ובצע תמרוני היגוי, אם המצב מחייב זאת.

בחירת רגישות ההתראה

לחץ על  או  כדי להגדיר את רגישות ההתראה למרחק קרוב, בינוני או רחוק ובגרסאות מסוימות להפסקת הפעולה.

בתצוגה ברמת אבזור ביניים, בחר את תפריט **Info (מידע)** באמצעות **MENU** בידית מחווני הכיוון וסובב את גלגל הכוונון לבחירת עמוד חיווי מרחק העקיבה, 111 ⇐

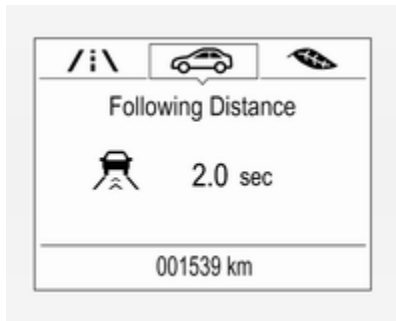

בתצוגה ברמת אבזור גבוהה, בחר את תפריט **מידע** באמצעות הלחצנים בגלגל ההגה ולחץ על ✓ לבחירת חיווי מרחק העקיבה 111 ⇐. המרחק המינימלי שיצוין הוא 0.5 שניות. אם אין רכב מלפנים או אם הרכב מלפנים נמצא מחוץ לטווח, יוצגו שני מקפים: -.- שניות

מגבלות המערכת

התראת התנגשות מלפנים תוכננה להזהיר מפני כלי רכב בלבד, אבל עשויה להגיב גם במקרה של עצמים אחרים.

במקרים הבאים עלולה התראת התנגשות מלפנים שלא לגלות רכב מלפנים או שביצועי החיישן יהיו מוגבלים:

- בדרכים מפותלות
- כשתנאי מזג אוויר כגון ערפל, גשם או שלג מגבילים את הראות
- אם החיישן חסום על-ידי שלג, קרח, בוץ, לכלוך, פגמים בשמשה או שהוא מושפע מגופים זרים, כמו למשל מדבקות

מחון מרחק מלפנים

חיווי המרחק המוצג הבא מציג את המרחק אל הרכב הנוסע מלפנים. מצלמת החזית שבשמשה הקדמית מזהה את המרחק לרכב הנמצא בתנועה ישירות בנתיב הרכב. היא פעילה במהירויות של יותר מ-40 קמ"ש.

כאשר מזהה רכב מלפנים, המרחק מצוין בשניות, בדף במרכז המידע לנהג.

אם התראת התנגשות מלפנים הושבתה, רגישות ההתראה תוגדר ל"בינוני" בפעם הבאה שמערכת ההצתה תועבר למצב מופעל.

ההגדרה האחרונה שנבחרה תישמר כשמעבירים את מתג ההצתה למצב מופסק.

מידע כללי

אזהרה

התראת התנגשות מלפנים היא מערכת התראה בלבד והיא אינה מפעילה את הבלמים. כאשר תתקרב מאחור לרכב במהירות רבה מדי, ייתכן שהמערכת לא תספק לך זמן התראה ארוך מספיק למניעת ההתנגשות.

הנהג מקבל על עצמו אחריות מלאה לשמירה על מרחק העקיבה המתאים בהתבסס על תנאי התנועה, מזג האוויר והראות.

הנהג חייב להקדיש תמיד את מלאי תשומת לבו לנהיגה. הנהג חייב להיות מוכן תמיד לנקוט בפעולה ולהפעיל את הבלמים.

תנאי מוקדם הוא שהתראת התנגשות מלפנים בעזרת מערכת המצלמה הקדמית לא הושבתה בלחיצה על  שבגלגל ההגה Ⓢ 184, או שמערכת חיישן הרדאר לא הושבתה באמצעות תפריט ההתאמה האישית של הרכב Ⓢ 119.

המערכת כוללת:

- מערכת הכנה לבלימה
- בלימת חירום אוטומטית
- סייען בלימה לקראת התנגשות
- סייען בלימה חכם (רק עם חיישן רדאר)

מערכת הכנה לבלימה

כשמתקרבים לרכב שמלפנים במהירות גבוהה וסביר להניח שתתרחש התנגשות, מערכת הכנה לבלימה מפעילה לחץ קל על הבלמים. בכך מתקצר זמן התגובה ברגע שיש צורך בבלימה ידנית או אוטומטית.

מערכת הבלמים מוכנה והבלימה תהיה מהירה יותר.

אם הרכב מצויד רק במצלמה קדמית, המערכת פועלת במהירויות של עד 80 קמ"ש.

המערכת מחשבת את הסבירות להתנגשות מלפנים בהתאם לנתוני קלט שונים (חיישן מצלמה, חיישן רדאר, לחץ בלימה, מהירות נסיעה ועוד).

⚠ אזהרה

מערכת זו אינה באה להחליף את אחריות הנהג לנהיגה ברכב ולתשומת לב למצב התנועה מלפנים. התפקוד שלה מוגבל לשימוש משלים לצורך האטת מהירות הרכב לפני התנגשות.

ייתכן שהמערכת לא תגיב להולכי רגל או לבעלי חיים. לאחר שינוי נתיב פתאומי, המערכת זקוקה לפרק זמן מסוים לפני זיהוי הרכב הנמצא לפנים.

הנהג חייב להיות מוכן תמיד לנקוט בפעולה, להפעיל את הבלמים ולתמרן כדי למנוע תאונה.

אופן התפקוד

אם הרכב מצויד רק במצלמה קדמית, בלימת החירום הפעילה פועלת בזמן נסיעה בהילוך קדמי מעל למהירות הליכה ועד 85 קמ"ש.

כשחיישן הרדאר פעיל, בלימת החירום הפעילה פועלת בזמן נסיעה בהילוך קדמי מעל למהירות הליכה ובכל המהירויות.

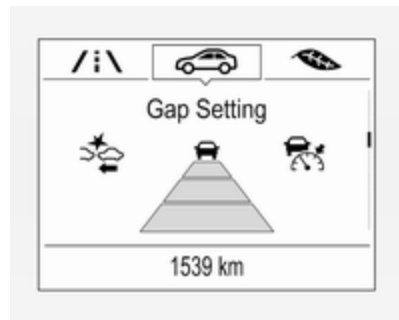

אם בקרת השיט המסתגלת פעילה, דף זה מציג את הגדרת רגישות ההתראה במקום את הגדרות מרחק העקיבה. Ⓢ 177.

בלימת חירום פעילה

בלימת חירום פעילה יכולה לסייע בצמצום נזק ופציעה שנגרמים בהתנגשות עם כלי רכב ועצמים שנמצאים ישירות מלפנים, במקרה שלא ניתן עוד למנוע תאונה באמצעות בלימה ידנית או תמרון היגוי. לפני שמופעלת בלימת חירום פעילה מוזהר הנהג באמצעות התראת ההתנגשות מלפנים Ⓢ 184.

בלימת חירום אוטומטית

לאחר הפעלת מערכת הכנת הבלמים ומיד לפני ההתנגשות הקרובה להתרחש, תפקוד זה מפעיל באופן אוטומטי בלימה מוגבלת כדי לצמצם את מהירות הפגיעה בזמן ההתנגשות או כדי למנוע את ההתנגשות. על-פי המצב, הרכב עשוי לבלום באופן אוטומטי בעצמה בינונית או גדולה. הבלימה האוטומטית הזו יכולה לקרות רק אם הרכב שלפנים התגלה, והדבר מצוין על-די מחוון רכב לפנים 🚗 184.

אם הרכב מצויד רק במצלמה קדמית, המערכת פועלת במהירויות של עד 60 קמ"ש.

מתחת למהירות של 40 קמ"ש, המערכת יכולה להפעיל בלימה מלאה.

בלימת חירום אוטומטית יכולה להאט את הרכב עד לעצירה מוחלטת כדי לנסות למנוע התנגשות אפשרית. במקרה כזה, בלימת החירום האוטומטית יכולה גם להפעיל את בלם החניה החשמלי כדי להחזיק את הרכב במצב נייח. כדי לשחרר, לחץ על לחצן בלם החניה החשמלי או לחץ בכוח על דושת ההאצה.

⚠️ אזהרה

בלימת חירום אוטומטית הוא מאפיין הכנה לפני התנגשות במקרה חירום ולא תוכנן למניעת התנגשויות. אל תסמוך על המערכת שתבלום את הרכב. בלימת חירום אוטומטית לא יכולה לבלום מחוץ לתחום מהירות הפעולה שלה ומגיבה רק לכלי רכב שהתגלו.

סייען בלימה לקראת התנגשות

מלבד מערכת ההכנה לבלימה ובלימת החירום האוטומטית, סייען בלימה לקראת התנגשות מגביר את הרגישות של הסיוע בבלימה. כתוצאה מכך, אפילו אם לוחצים לחיצה פחות חזקה על דושת הבלם, מתקבלת בלימה חזקה. תפקוד זה מסייע לנהג לבלום מהר יותר וחזק יותר, לפני ההתנגשות הצפויה.

אם הרכב מצויד רק במצלמה קדמית, המערכת פועלת במהירויות של עד 85 קמ"ש.

⚠️ אזהרה

בלימת חירום פעילה אינה מתוכננת להפעיל בעצמה כוח בלימה חזק או למנוע תאונה באופן אוטומטי. היא

מתוכננת להפחית את מהירות הרכב לפני התנגשות. ייתכן שהיא לא תגיב להולכי רגל או לבעלי חיים. לאחר שינוי נתיב פתאומי, המערכת זקוקה לפרק זמן מסוים לפני זיהוי הרכב הנמצא לפנים.

הנהג חייב להקדיש תמיד את מלוא תשומת לבו לנהיגה. הנהג חייב להיות מוכן תמיד לנקוט בפעולה, להפעיל את הבלמים ולתמרן כדי למנוע תאונה. המערכת תוכננה לפעולה כשכל היושבים ברכב חגורים בחגורת בטיחות.

סייען בלימה חכם

אם הרכב מצויד בחיישן רדאר, סייען הבלימה החכם יכול להיות מופעל כשלווחצים במהירות על דושת הבלם על-די הספקת הגבר לפעולת הבלימה המבוסס על מהירות ההתקרבות ועל המרחק אל הרכב שלפנים.

כשהמערכת פועלת, הרגשה של פעימות או תנועות קלות של הדוושה הן רגילות ויש להמשיך ללחוץ על דושת הבלם לפי הצורך. סייען הבלימה החכם מתנתק באופן אוטומטי רק כשדושת הבלם משוחררת.

בזמן הנהיגה נדרשת תשומת לב מלאה ועליך להיות מוכן תמיד לנקוט בפעולה ולהפעיל את הבלמים ו/או לבצע תמרון מתאים כדי למנוע תאונה.

תקלה

במקרה שדרוש טיפול במערכת, מופיעה הודעה במרכז המידע לנהג.

אם המערכת אינה פועלת כפי שהיא אמורה לפעול, מופיעות הודעות ביחס לרכב במרכז המידע לנהג.
הודעות הרכב 118.

סייען חניה

מידע כללי

כאשר מחובר רתם לגרור, שנה את הגדרות התצורה בתפריט ההתאמה האישית של הרכב בצג המידע. התאמה אישית של הרכב 119.

בעת חיבור גרור או מנשא אופניים לרתם לגרור, סייען החניה מושבת.

בכלי רכב עם חיישן רדאר, ניתן להשבית את המערכת בתפריט ההתאמה האישית שבצג המידע, 119.

מגבלות המערכת

במקרים מסוימים עשויה מערכת בלימת חירום פעילה לבצע בלימה אוטומטית, במצבים שבהם הבלימה מיותרת לכאורה, למשל בחניונים, בגלל תמרורים בפנייה או כלי רכב בנתיב אחר. תופעה זו אינה נחשבת לתקלה והרכב אינו זקוק לתיקון. כדי להתגבר על הבלימה האוטומטית לחץ בחוזקה על דוושת ההאצה.

ייתכן שבלימת החירום האוטומטית לא תוכל:

- לגלות רכב לפנים בדרכים מתפתלות או הרריות.
- לגלות את כל סוגי כלי הרכב, במיוחד כלי רכב עם גרור, ראשים גוררים, כלי רכב מזהמים בבוץ וכו'.
- לגלות כלי רכב כשתנאי מזג האוויר מגבילים את הראות, כמו למשל בערפל, גשם או שלג.

כדי למנוע תפקוד לקוי, הקפד לשמור על אזורי חיישן המצלמה בשמשה הקדמית וחיישן הרדאר שבשבכת המקרן נקיים תמיד מלכלוך, אבק, שלג וקרח.

אזהרה

סייען בלימה חכם יכול להגביר את בלימת הרכב במצבים שיתכן שאין בכך צורך. אתה עלול לחסום ולהאט את מהירות התנועה בדרך. במקרה כזה, הסר את רגלך מדוושת הבלם ולאחר מכן הפעל את הבלמים לפי הצורך.

הפסקת הפעולה



בכלי רכב עם מצלמה קדמית, ניתן להשבית את בלימת החירום הפעילה בלחיצות עוקבות על מתג המרווח  להגדרה **מופסק**, 184. במצב השבתה, תופיע הודעה במרכז המידע לנהג.

סייען חניה אחורי

אזהרה

הנהג הוא האחראי המלא לביצוע תמרוני החניה. הקפד לבדוק את סביבת הרכב בעת נסיעה לאחור ובעת השימוש במערכת סייען החניה.

סייען החניה האחורי מקל על ביצוע חניה על-ידי מדידת המרחק בין הרכב לבין עצמים ומכשולים מאחור. הוא מודיע לנהג ומזהיר אותו באמצעות אותות חזותיים וקוליים.

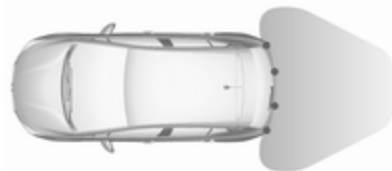

המערכת כוללת ארבעה חיישני חניה על-קוליים בפגוש האחורי.

הפעלה

לאחר שמערכת ההצתה מופעלת, סייען החניה האחורי מופעל.

נורית LED המאירה בלחצן סייען החניה P מורה שהמערכת מוכנה לפעולה.

חיווי

המערכת מזהירה את הנהג באמצעות חיוויים קוליים מפני מכשולים מסוכנים אפשריים מאחורי הרכב במרחק המגיע עד 50 ס"מ כאשר משולב הילוך נסיעה לפנים, ולמרחק המגיע עד 1.5 מטר כאשר משולב הילוך אחורי.

בהתאם לצד הרכב הקרוב יותר אל המכשול, יישמעו צלילי אזהרה ברכב בצד המתאים. מרווח הזמן בין צלילי הזמזום מתקצר ככל שהרכב מתקרב למכשול. כשמכשול נמצא במרחק של פחות מ-30 ס"מ, הצפוף יהיה רציף.

בנוסף לכך, המרחק למכשולים מאחור יוצג באמצעות קווי מרחק משתנים במרכז המידע לנהג 111.

חיווי המרחק עשוי להיעלם במקרה של הודעות רכב בעלות קדימות גבוהה יותר. לאחר סילוק ההודעה, חיווי המרחק יופיע שוב.

הפסקת הפעולה



לחץ על לחצן סייען החניה P כדי להשבית, ונורית ה-LED בלחצן תכבה.

תקלה

במקרה תקלה או אם המערכת אינה פועלת זמנית, למשל, עקב רעש חיצוני גדול או גורמים מפריעים אחרים, נורית ה-LED בלחצן מהבהבת במשך שלוש שניות ולאחר מכן כבית. במרכז המידע לנהג תופיע הודעה.



נורית LED המאירה בלחצן סייען החניה מורה שהמערכת מוכנה לפעולה.

אם **P** מופסק במהלך מחזור הצתה, סייען החניה הקדמי יושבת. אם מהירות הרכב עלתה לפני כן על 25 קמ"ש, סייען החניה הקדמי יופעל שוב כאשר מהירות הרכב תרד אל מתחת ל-11 קמ"ש.

כשהמערכת מושבתת, נורית ה-LED שבלחצן כבית ו-**Park Assist Off** (סייען חניה כבוי) מופיע במרכז המידע לנהג.

חיווי

המערכת מזהירה את הנהג באמצעות חיוויים קוליים מפני מכשולים מסוכנים אפשריים בחזית הרכב במרחק המגיע עד 80 ס"מ ומפני מכשולים מסוכנים אפשריים מאחורי הרכב במרחק המגיע עד 50 ס"מ,

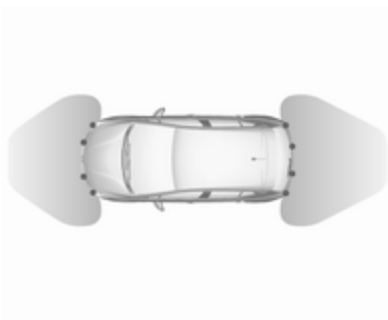

המערכת כוללת ארבעה חיישני חנייה על-קוליים הן בפגוש האחורי והן בפגוש הקדמי.

הפעלה

המערכת מופעלת באופן אוטומטי במהירויות של עד 11 קמ"ש.

סייען חניה קדמי

אזהרה

הנהג הוא האחראי המלא לביצוע תמרוני החנייה. בדוק תמיד את האזור סביב הרכב בעת נסיעה לאחור או לפנים בעת השימוש במערכת סייען החניה.

סייען החניה מלפנים-מאחור מודד את המרחק בין הרכב לבין מכשולים בחזית הרכב ומאחוריו. הוא מודיע לנהג ומזהיר אותו באמצעות אותות חזותיים וקוליים.

המערכת משתמשת בשני חיוויי אזהרה קוליים שונים עבור אזורי הניטור מלפנים ומאחור, בהתאמה, ולכל אחד מהם תדר צליל שונה.

כאשר משולב הילוך נסיעה לפניים, ובמרחק המגיע עד 1.5 מטר כאשר משולב הילוך אחורי.

בהתאם לצד הרכב הקרוב יותר אל המכשול, יישמעו צלילי אזהרה ברכב בצד המתאים. מרווח הזמן בין צלילי הזמזום מתקצר ככל שהרכב מתקרב למכשול. כשמכשול נמצא במרחק של פחות מכ-30 ס"מ, הצפצוף יהיה רציף.

בנוסף לכך, המרחק עד מכשולים מלפנים ומאחור מוצג באמצעות קווי מרחק משתנים במרכז המידע לנהג P 111, או, בהתאם לגרסה, בצג המידע P 116.



חיווי המרחק עשוי להיעלם במקרה של הודעות רכב בעלות קדימות גבוהה יותר. לאחר סילוק ההודעה, חיווי המרחק יופיע שוב.

הפסקת הפעולה

המערכת תושבת באופן אוטומטי כשמהירות הרכב עולה על 11 קמ"ש. אפשר גם לבצע השבתה ידנית על-ידי לחיצה על לחצן סייען החניה P .

כשהמערכת מושבתת באופן ידני, נורית ה-LED שבלחצן כבית ו-**Park Assist Off** (סייען חניה כבוי) מופיע במרכז המידע לנהג.

לאחר השבתה ידנית, סייען החניה הקדמי-אחורי מופעל שוב אם לוחצים על P או אם משולב הילוך אחורי.

אפשר להשבית את פעולת כל המערכת באופן ידני, בתפריט ההתאמה האישית של הרכב בצג המידע. היא תישאר במצב מושבת במהלך מחזור ההצתה או עד להפעלה חוזרת בתפריט ההתאמה האישית של הרכב. התאמה אישית של הרכב P 119.

תקלה

במקרה תקלה או אם המערכת אינה פועלת זמנית, למשל, עקב רעש חיצוני גדול או גורמים מפריעים אחרים, תופיע הודעה קופצת במרכז המידע לנהג. הודעות הרכב P 118.

סיוע מתקדם לחניה

▲אזהרה

הנהג הוא האחראי הבלעדי להסכמתו לקבל את מקום החניה המוצע על-ידי המערכת ולתמרוני החניה.

בעת שימוש בסיוע מתקדם לחניה, הקפד לבדוק את סביבת הרכב בכל הכיוונים.

סייען החניה המתקדם מודד מקום חניה מתאים שהוא עובר, מחשב את המסלול ומכוון באופן אוטומטי את הרכב לחניה במקביל או בניצב.

ההוראות מופיעות במרכז המידע לנהג P 111, או, בהתאם לגרסה, בצג המידע P 116, בתוספת חיוויים קוליים.

הנהג חייב לשלוט בהאצה, בבלימה ובהעברת ההילוכים, אך ההיגוי מתבצע באופן אוטומטי.

אופן התפקוד
מצב חיפוש מקום חניה, חיזוי במרכז
המידע לנהג

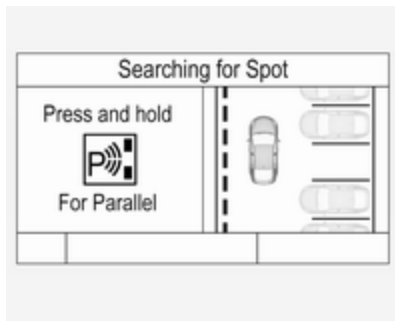

בחר מקום חניה במקביל או מקום חניה
בניצב במרכז המידע לנהג בלחיצה ארוכה
על לחצן P.

כברירת מחדל, המערכת הוגדרה לגלות
תאי חניה בצד הנוסע. לאיתור מקומות
חניה בצד הנהג, הפעל את מחווני הכיוון
בצד הנהג.



כשמחפשים מקום חניה, המערכת מוכנה
לפעולה בלחיצה קצרה על P.

המערכת מזהה וזוכרת עשרה מטרים
למקומות חניה במקביל או שישה מטרים
למקומות חניה בניצב במצב סייען החניה.
ניתן להפעיל את המערכת רק במהירות של
עד 30 קמ"ש והמערכת מחפשת מקום חניה
במהירות של עד 30 קמ"ש.

המרחק המקביל המרבי המותר בין הרכב
לבין שורה של מכוניות חונות הוא
1.8 מטרים לחניה במקביל ו-2.5 מטרים
לחניה בניצב.



הסיוע המתקדם לחניה משולב תמיד עם
סייען חניה קדמי-אחורי. שתי המערכות
משתמשות באותם חיישנים בפגוש הקדמי
ובפגוש האחורי.

המערכת כוללת שישה חיישני חניה על-
קוליים הן בפגוש האחורי והן בפגוש
הקדמי.

הפעלת סיוע מתקדם לחניה

ניתן להפעיל את חיישן החניה המתקדם רק
בנהיגה לפניים.

לאחר הצגת ההודעה **Stop (גובל)**.
 המערכת מחשבת את הנתיב האופטימלי
 לכניסה למקום החניה.

רטט קל בגלגל ההגה לאחר שילוב הילוך
 אחורי מציין שההיגוי נשלט על-ידי
 המערכת. לאחר מכן הרכב יכוון באופן
 אוטומטי למקום החניה בעזרת מתן הנחיות
 מפורטות לנהג בבלוימה, להאצה ולהחלפת
 הילוכים. הנהג חייב להרחיק את ידיו
 מגלגל ההגה.

הקפד תמיד לשים לב לצליל הפעולה של
 סייען החניה מלפנים ומאחור. צליל רצוף
 מציין שהמרחק אל המכשול קטן מ-30 ס"מ
 בערך.

אם מסיבה כלשהי הנהג חייב לקחת שליטה
 על ההיגוי, יש להחזיק רק בקצה החיצוני
 של גלגל ההגה. ההיגוי האוטומטי מתבטל
 במקרה כזה.

חיווי התצוגה

ההוראות בתצוגה מציינות:

- עצות כלליות והודעות אזהרה.
- עצה עבור נסיעה במהירות גבוהה.
 מ-30 קמ"ש במהלך מצב חיפוש חניה.
- הדרישה לעצירת הרכב, כשמתגלה
 תא חניה.

בחר מקום חניה במקביל או מקום חניה
 בניצב בהקשה על הסמל המתאים בתצוגה.
 בחר צד חניה בהקשה על הסמל המתאים
 בתצוגה.

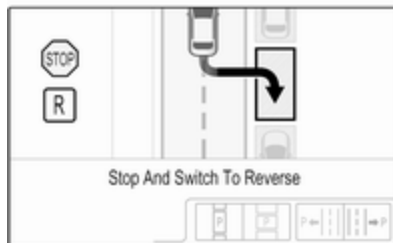

כאשר המערכת מאתרת מקום חניה
 מתאים, מתקבל חיווי חזותי על כך בצג
 המידע הצבעוני ומושמע אות קולי.

אם הנהג אינו עוצר את הרכב לאחר שהוצע
 תא חניה, המערכת מתחילה בחיפוש תא
 חניה מתאים אחר.

מצב הנחיות חניה

הצעת מקום החניה של המערכת מתקבלת
 כשהנהג עוצר את הרכב במרחק של עד
 עשרה מטרים עבור מקומות חניה במקביל
 או עד שישה מטרים למקומות חניה בניצב

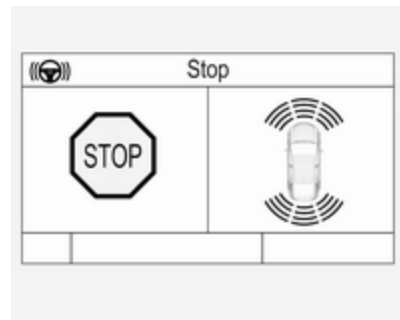

כאשר המערכת מאתרת מקום חניה
 מתאים, מתקבל חיווי חזותי על כך במרכז
 המידע לנהג ומושמע אות קולי.

חיווי בצג המידע הצבעוני



הערות בסיסיות ביחס למערכות הסיוע לחניה

אזהרה

בתנאים מסוימים עלולים משטחים מחזירי קול שונים על חפצים או בגדים, וכן מקורות רעש חיצוניים, לגרום למערכת שלא לזהות מכשולים.

יש להתייחס בתשומת לב מיוחדת למכשולים נמוכים שעלולים לגרום נזק לחלקו התחתון של הפגוש.

זהירות

ביצועי המערכת עלולים להיפגע במקרה שהחיישנים מכוסים, כמו לדוגמה בקרח או בשלג.

ביצועי מערכת סיוע החניה עלולים להיפגע במקרה של שינוי גובה החיישנים עקב נשיאת מטען כבד.

יש לפעול בזהירות בעת התקרבות לכלי רכב גבוהים יותר (למשל רכבי שטח, מיניוואנים ומסחריות). לא ניתן להבטיח זיהוי עצמים וחיווי מרחק נכון בחלק העליון של כלי רכב אלה.

- אותרה נגיעה של הנהג בגלגל ההגה
- חריגה מהמספר המרבי של החלפות הילוכים: שמונה מחזורים בזמן חניה במקביל או חמישה מחזורים בזמן חניה בניצב

- העברת מתג ההצתה למצב מופסק הפסקת הפעולה על-ידי הנהג או על-ידי המערכת מצוינת באמצעות **Parking Deactivated** (מצב חניה מנוטרל) במרכז המידע לנהג. בנוסף, נשמע חיווי קולי.

תקלה

הודעה מופיעה כאשר:

- אירעה תקלה במערכת.
- הנהג לא סיים בהצלחה את תמרון החניה.
- המערכת אינה פעילה.
- מתרחשת אחת מסיבות ההשבתה שתוארו לעיל.

אם מתגלה עצם במהלך קבלת הנחיות החניה, החיווי **Stop** (גובל) מופיע בתצוגה. סילוק העצם יגרום לחזרה לביצוע תמרון החניה. אם העצם אינו מסולק, המערכת תפסיק לפעול. לחיצה ארוכה על ESC תפעיל את המערכת ותגרום לחיפוש מקום חניה חדש.

- כיוון הנהיגה במהלך תמרון החניה.
- דרישה להעביר להילוך אחורי או להילוך ראשון.
- דרישה לעצור או לנסוע לאט.
- לחלק מההנחיות מוצג סרגל התקדמות במרכז המידע לנהג.
- לאחר השלמת החניה בהצלחה יוצג סמל בליווי צליל פעמון.
- ביטול תמרון חניה.

עדיפויות בתצוגה

חיווי הסיוע המתקדם לחניה במרכז המידע לנהג עשוי להיעלם במקרה של הודעות רכב בעלות קדימות גבוהה יותר. לאחר אישור ההודעה באמצעות לחיצה על **SET/CLR** על ידיית מחווני הכיוון או \checkmark על גלגל ההגה, יופיעו שוב הוראות הסיוע המתקדם לחניה וניתן להמשיך את תמרון החניה.

הפסקת הפעולה

פעולת המערכת מופסקת באמצעות:

- לחיצה קצרה על ESC
- תמרון החניה הסתיים בהצלחה
- נהיגה במהירות גבוהה מ-30 קמ"ש בזמן חיפוש מקום חניה
- נהיגה במהירות גבוהה מ-8 קמ"ש בזמן הנחיות חניה

המערכת עשויה שלא לזהות עצמים בעלי שטח חתך (שטח החזרה) קטן מאוד, כגון עצמים דקים או חומרים רכים.

מערכות סייען החניה אינן מסוגלות לזהות עצמים הנמצאים מחוץ לטווח הזיהוי שלהן.

הערה

ייתכן שהחיישן יזהה אובייקט לא קיים הנגרם על-ידי הפרעות הד מרעש אקוסטי חיצוני או מכוונן מכני לקוי (אזהרות שואו עלולות להופיע מעת לעת).

ודא שלוחית המספר הקדמית מותקנת כהלכה (אינה כפופה וללא רווחים בינה לבין הפגוש בצד שמאל או ימין) ושהחיישנים מחוזקים כהלכה למקומם.

מערכת סיוע מתקדם לחניה עלולה לא להגיב לשינויים במרווח שנועד לחניה לאחר שהוחל בתמרון לביצוע חניה. ייתכן שהמערכת תזהה כניסה, שער, חצר או אפילו צומת כמקום חניה. לאחר בחירה בהילוך אחורי, המערכת תתחיל בתמרון החניה. היה זהיר מבחינת הזמינות של מקום החניה המוצע.

חריגות בפני השטח, למשל באתרי בנייה, לא יזוהו על ידי המערכת. האחריות מוטלת על הנהג.

הערה

לאחר הייצור, יש לכייל את המערכת. כדי לאפשר הנחיית חניה אופטימלית, דרוש מרחק נסיעה של לפחות 10 ק"מ, כולל מספר פניות.

התראת נקודה מתה בשדה הראייה הצדי

התראת נקודה מתה בשדה הראייה הצדי מבחינה ומדווחת על עצמים בשני צדי הרכב, בתוך אזור "נקודה מתה" מוגדר. המערכת מציגה התראה חזותית בכל אחת ממראות הצד כשהיא מזהה עצמים שייתכן שאינם נראים במראה הפנימית או במראות הצד.

התראת נקודה מתה בשדה הראייה הצדי משתמשת בחלק מחיישני סייען החניה הממוקמים בפגוש הקדמי ובפגוש האחורי, בשני צדי הרכב.

⚠ אזהרה

התראת נקודה מתה בשדה הראייה הצדי אינה מחליפה את עיני הנהג.

המערכת אינה מזהה:

- כלי רכב הנמצאים מחוץ לאזורים המתים, אשר עלולים להתקרב במהירות

- הולכי-רגל, רוכבי אופניים או בעלי-חיים

לפני החלפת נתיב, התבונן תמיד בכל המראות, הבט מעבר לכתף והפעל את מחווני הכיוון.

כשהמערכת מזהה רכב בנקודה המתה בעת נסיעה לפני, בעת עקיפת רכב אחר או כשרכב אחר עוקף, סמל אזהרה צהוב^g יאיר במראת הצד המתאימה. אם הנהג מפעיל לאחר מכן את מחווני הכיוון, סמל האזהרה^g מתחיל להבהב בצהוב כאזהרה שלא לעבור נתיב.

הערה

אם מהירות הרכב העוקף גבוהה ב-10 קמ"ש לפחות מהרכב הנעקף, ייתכן שסמל האזהרה^g במראת הצד הרלוונטית לא יאיר.

במקרה של תקלה במערכת או אם המערכת אינה פועלת עקב מצב זמני, הסמלים במראות יאירו בריציפות ותופיע הודעה במרכז המידע לנהג. התקשר לקבלת סיוע ממוסך.

מצלמת מבט אחורי

מצלמת מבט אחורי מסייעת לנהג בעת נסיעה לאחור על-ידי הצגת האזור שמאחורי המכונית.

התמונה המתקבלת מהמצלמה מוצגת על-גבי צג המידע הצבעוני.

אזהרה

מצלמת המבט האחורי אינה מחליפה את עיני הנהג. חשוב לזכור שלא יוצגו עצמים הנמצאים מחוץ לאזור הגילוי של המצלמה וחיישני הסיוע המתקדם לחניה, לדוגמה, מתחת לפגוש או לרכב. אסור להסיע את הרכב לאחור רק תוך התבוננות בצג המידע, ויש לבדוק את האזורים בצדי הרכב במאחוריו לפני תחילת הנסיעה לאחור.

הפעלה

מצלמת מבט אחורי מופעלת באופן אוטומטי עם שילוב להילוך אחורי.

חייזרי ההפסקת הפעולה מופיע כהודעה במרכז המידע לנהג.

אזורי זיהוי

אזורי הזיהוי מתחילים בפגוש האחורי ונמשכים עד בערך שלושה מטרים אחורה והצדה. גובה האזור הוא בקירוב בין חצי מטר לבין שני מטרים מהקרקע.

המערכת מושבתת אם הרכב גורר גרור או אם מחובר מנשא אופניים.

התראת נקודה מתה בשדה הראייה הצדי מתוכננת להתעלם מחפצים ניחים כגון מעקות בטיחות, עמודים, מדרכות, קירות וקורות. היא מתעלמת גם מכלי רכב חונים או כלי רכב המגיעים ממול.

תקלה

ייתכן שהמערכת תפיק התראות שווא מעת לעת בתנאים רגילים, וכמות התראות השווא תעלה במזג אוויר גשום.

התראת נקודה מתה בשדה הראייה הצדי אינה פועלת כאשר הפינה הימנית או השמאלית של הפגוש האחורי מכוסה בבובץ, לכלוך, שלג, קרח, שלג מימי או בעת גשם כבד. הוראות ניקוי 257.

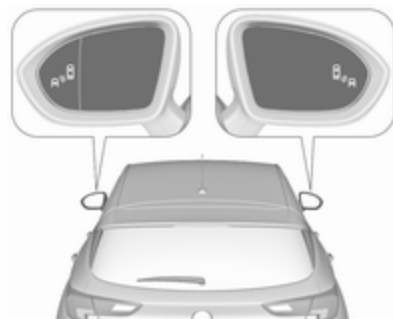

התראת נקודה מתה בשדה הראייה הצדי פעילה ממהירות של 10 קמ"ש ועד ל-140 קמ"ש. נסיעה במהירות גבוהה מ-140 קמ"ש מפסיקה את פעולת המערכת, מצב המוצג באמצעות הארת סמלי האזהרה[Ⓢ] בעצמה נמוכה, בשתי מראות הצד. בעקבות הפחתת המהירות ייעלמו סמלי האזהרה. אם במצב זה המערכת תזהה רכב בנקודה מתה, אותות האזהרה[Ⓢ] יאירו כרגיל בצד המתאים.

בעת התנעת הרכב מאירים סמלי האזהרה בשתי מראות הצד כדי לציין שהמערכת פעילה.

ניתן להפעיל או להשבית את פעולת המערכת בצג המידע. התאמה אישית של הרכב 119.

אופן התפקוד

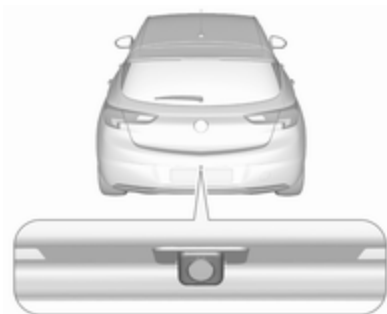

בהצ'ב'ק 5-דלתות, המצלמה מותקנת בין נורות לוחית הרישוי.

ברכב מדגם סטיישן, המצלמה מותקנת מתחת לבליטה שבדלת העורפית.



האזור המוצג על-ידי המצלמה מוגבל. המרחק המופיע בתמונה שבצג שונה מהמרחק בפועל.

קווים מנחים

הקווים המנחים הדינמיים הם קווים אופקיים במרווחים של מטר אחד המוקרנים על התמונה כדי להגדיר את המרחק לעצמים הנראים בתמונה.

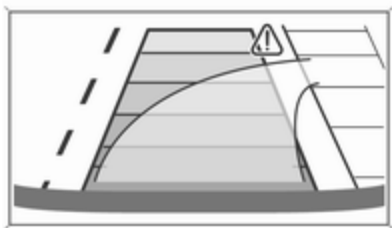

נתיב ההתקדמות של הרכב מוצג בהתאם לזווית ההיגוי.

סמלי אזהרה

סמלי אזהרה מופיעים בתור משולשים ⚠ בתמונה, ומציינים מכשולים שהתגלו על-ידי החיישנים האחוריים של מערכת הסיוע המתקדם לחניה.

בנוסף, הסמל ⚠ מופיע בשורה העליונה של צג המידע יחד עם אזהרה לבדוק את סביבת הרכב.

הפסקת הפעולה

פעולת המצלמה מופסקת כאשר מהירות הנסיעה לפניים עולה על ערך מסוים או כאשר ההילוך האחורי אינו משולב במשך 15 שניות בקירוב.



תמרורי הדרכים שיתגלו הם:

תמרורי הגבלת מהירות ואיסור עקיפה

- הגבלת מהירות
- איסור עקיפה
- סוף קטע הגבלת מהירות
- סוף קטע איסור עקיפה

תמרורי דרך

התחלה וסוף של:

- תחומי העיר (ייחודיים למדינה)
- דרכים מהירות
- דרכים ברמה A
- מדרחוב

תקלה

הודעות תקלה מוצגות עם סמל ⚠ בשורה העליונה של צג המידע.

מצלמת המבט האחורי עלולה לא לפעול כהלכה כאשר:

- הסביבה חשוכה.
- השמש או אלומה של פנסי החזית מאירה ישירות לעדשת המצלמה.
- עדשת המצלמה מכוסה בקרח, שלג, בוץ או כל דבר אחר. נקה את העדשה, שטוף אותה במים ונגב אותה במטלית רכה.
- הרכב גורר גרור.
- המכונית עברה התנגשות מאחור.
- ישנם שינויי טמפרטורה קיצוניים.

מסייע תמרורים

אופן התפקוד

סייען גילוי תמרורי דרכים מגלה את תמרורי הדרכים הנבחרים באמצעות מצלמה קדמית ומציג אותם במרכז המידע לנהג.

אם הרכב מצויד במערכת ניווט משולבת, ייתכן שייכללו בנוסף גם התמרורים מנתוני המפה.

השבתת קווי ההנחיה וסמלי האזהרה



צג מידע צבעוני 7": ניתן לשנות את ההפעלה או ההשבתה של קווי ההנחיה החזותית וסמלי האזהרה באמצעות לחצני המגע באזור התחתון של התצוגה.

צג מידע צבעוני 8": ניתן לשנות בתפריט הגדרות בצג המידע את ההפעלה או הפסקת הפעולה של הקווים המנחים וסמלי האזהרה. בחר את ההגדרה הרצויה ב- **Settings (הגדרות)**, **Rear Camera** (מצלמת מבט אחורי).

צג מידע 116. ↵

התאמה אישית של הרכב 119. ↵

בנוסף, מגבלת המהירות התקפה הנוכחית מוצגת באופן קבוע בשורה התחתונה של מרכז המידע לנהג. במקרה שזמינה הגבלת מהירות עם הוספת תמרור, הסמל + מוצג באזור זה.

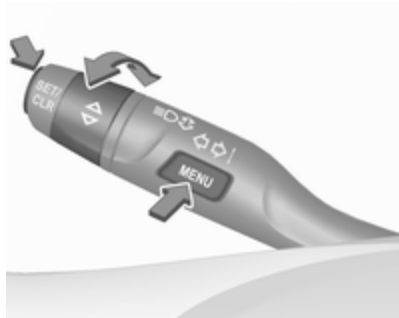

בתצוגה ברמת אבזור ביניים, בחר את תפריט **Info (מידע)** באמצעות **MENU** ובחר את עמוד סייען גילוי תמרורי הדרכים באמצעות גלגל הכוונון בידידת מחווני הכיוון ↻ 111.



סימן קריאה במסגרת פירושו שהמערכת גילתה תמרור נוסף, שהיא אינה יכולה לזהות בבירור.

המערכת פועלת ללא אבדן ביצועים עד למהירות של 200 קמ"ש בהתאם לתנאי התאורה. בלילה, המערכת פעילה עד למהירות של 160 קמ"ש.

חיווי התצוגה

מידע על התמרורים התקפים כעת זמין בעמוד הסיוע לתמרורים המוקצה במרכז המידע לנהג.



תמרורים נוספים

- מידע נוסף לתמרורי תנועה
- הגבלה על גרירת גרור
- מגבלות רכב גורר
- אזהרת כביש רטוב
- אזהרת קרח על הכביש
- מגבלות זמן
- מגבלות מרחק
- חצי כיוון

תמרורי הגבלת מהירות ואיסור עקיפה מוצגים במרכז המידע לנהג עד לזיהוי של תמרור הגבלת המהירות הבא או תמרור סוף קטע הגבלת מהירות, או עד לגמר זמן מוגדר מראש עבור התמרור.



תיתכן הצגה של כמה תמרורים בתצוגה.

בתצוגה ברמת אבזור ביניים, כאשר עמוד סייען גילוי תמרורי הדרכים מוצג, לחץ על SET/CLR

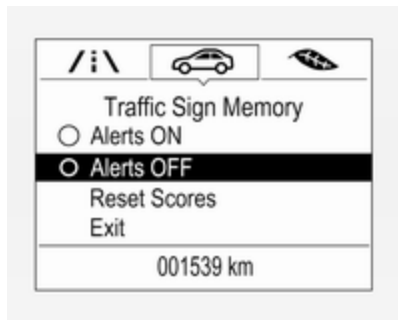

בחר את Alerts ON (התראות מופעלות) או Alerts OFF (התראות מופסקות) על-ידי סיבוב גלגל הכוונון ולחץ על SET/CLR.

בתצוגה ברמת אבזור גבוהה, כאשר עמוד סייען גילוי תמרורי הדרכים מוצג, לחץ על > בלחצנים על גלגל ההגה.



לאחר ההפעלה וכאשר עמוד גילוי תמרורי הדרכים אינו מוצג, תמרורי מגבלת מהירות ותמרורי איסור עקיפה שזוהו לאחרונה יוצגו בהתראות קופצות במרכז המידע לנהג.

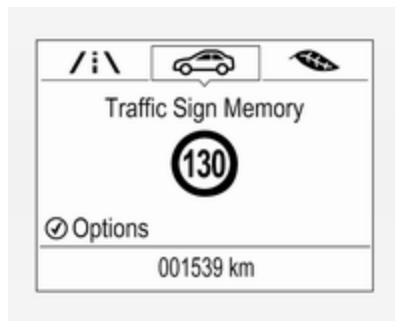

בתצוגה ברמת אבזור גבוהה, בחר את תפריט Info (מידע) באמצעות הלחצנים על גלגל ההגה ולחץ על < או על > כדי לבחור את עמוד סייען גילוי תמרורי הדרכים < 111.

כאשר נבחר עמוד אחר להצגה בצג המידע לנהג ולאחר מכן נבחר שוב עמוד סייען גילוי תמרורי הדרכים, תמרור הדרכים האחרון שזוהה יופיע בצג.

תפקוד התראה

ניתן להפעיל או להשבית את תפקוד האזהרה בתפריט ההגדרות בעמוד סייען גילוי תמרורי הדרכים.

- אם אין נתוני מפה של מערכת הניווט והמהירות ירדה אל מתחת ל-52 קמ"ש (זיהוי כניסה לעיר)
- אם נתוני מפה של מערכת הניווט זמינים זוהתה כניסה לעיר/יציאה מעיר עקב שינוי בנתוני המפה

גילוי תמרורי דרכים בשילוב מערכת ניווט

אם הרכב מצויד במערכת ניווט, התמרוור המוצג כעת יכול להגיע מזיהוי תמרוורים אופטי או מנתוני המפה.

אם התמרוור המוצג כעת מגיע מנתוני המפה ומידע המפה ישתנה, יוצג תמרוור חדש. זה עשוי לגרום לזיהוי תמרוור חדש למרות שהרכב לא חלף על תמרוור כלשהו בדרך.

תקלה

ייתכן שסייען גילוי תמרוורי הדרכים לא יפעל כהלכה אם:

- אזור השמשה הקדמית, בו נמצאת המצלמה הקדמית, אינו נקי או מושפע מפריטים זרים, לדוגמה מדבקות.
- תמרוורי הדרכים מכוסים במלואם או חלקית או שקשה להבחין בהם.
- קיימים תנאי סביבה המקשים על הראיה כגון גשם כבד, שלג, קרני שמש מסנוורות או צללים.

לאחר איפוס מוצלח, יושמע צליל ו"תמרוור ברירת המחדל" הבא יופיע עד שהתמרוור הבא יזוהה או יסופק על-ידי נתוני המפה של מערכת הניווט.



במקרים מסוימים המערכת מנקה את סייען גילוי תמרוורי הדרכים באופן אוטומטי.

ניקוי התמרוורים

קיימים תרחישים שונים המובילים לניקוי התמרוורים המוצגים כעת. לאחר הניקוי, יוצגו "תמרוור ברירת המחדל" או תמרוור מנתוני המפה של מערכת הניווט במרכז המידע לנהג.

סיבות לניקוי התמרוורים:

- חלפו כבר מרחק נסיעה או זמן מוגדרים מראש (משתנים לפי כל סוג תמרוור)
- הרכב ביצע פנייה

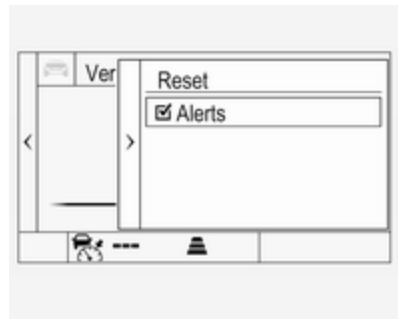

- הפעל את ההתראות על-ידי הגדרת
 - השבת את ההתראות על-ידי הגדרת
- באמצעות הלחצן ✓.

ההתראה תוצג למשך כשמונה שניות במרכז המידע לנהג.

איפוס מערכת

ניתן לנקות את תכולת התצוגה של התמרוורים בתפריט ההגדרות בדף של סייען גילוי תמרוורי הדרכים על-ידי בחירת **Reset (איפוס)** ואישור על-ידי לחיצה על **SET/CLR** בידית מחוויי הכיוון, או ✓ בלחצנים על לגלגל ההגה.

לחלופין, ניתן ללחוץ על SET/CLR או ✓ למשך שלוש שניות כדי לנקות את תכולת העמוד.

הערה

המערכת עשויה להפסיק את פעולתה, אם היא מזהה נתיבים צרים מדי, רחבים מדי, או מפותלים מדי.

הפעלה



מפעילים את סייען שמירה על נתיב בלחיצה על . נורית ה-LED שבלחצן מאירה כדי לציין שהמערכת מופעלת.



סייען שמירה על נתיב

סייען השמירה על נתיב עוזר להימנע מהתנגשויות עקב סטייה בלתי מכוונת מנתיב הנסיעה. המצלמה הקדמית צופה בסימוני הנתיב ביניהם הרכב נוסע. אם הרכב מתקרב לסימון נתיב, גלגל ההגה מופנה בעדינות כדי להחזיר את הרכב לנתיב. סובב את גלגל ההגה באותו הכיוון, אם היגוי המערכת אינו מספק. סובב את גלגל ההגה בעדינות בכיוון הנגדי, אם תרצה לשנות נתיב.

בעת חציית סימון נתיב בצורה משמעותית, סייען השמירה על נתיב יפעיל אזהרה חזותית וקולית.

הסייען מניח כי מתרחשת סטייה בלתי מכוונת מהנתיב

- כאשר אין שימוש במחווני הכיוון
- כאשר משתמשים במחווני הכיוון בכיוון הנגדי לסטייה מהנתיב
- כאשר אין בלימה
- כאשר אין האצה
- כאשר אין היגוי פעיל.

הערה

פעולת המערכת מופסקת בעת זיהוי סימוני נתיב דו-משמעיים, לדוגמה באזורי עבודות בכביש.

- תמרורי הדרכים אינם מותקנים כהלכה או שהם פגומים.
- התמרורים אינם תואמים לאמנת וינה לתמרורי דרך (Wiener Übereinkommen über (Straßenverkehrszeichen).

זהירות
<p>המערכת נועדה לסייע לנהג להבחין בתמרורי דרכים מסוימים בעת נהיגה בתחום מהירויות מוגדר. אל תתעלם מתמרורי דרכים שאינם מוצגים על-ידי המערכת.</p> <p>המערכת אינה מבחינה בתמרורי דרכים אחרים מלבד התמרורים הקונבנציונאליים העשויים להציג הגבלת מהירות או סיום קטע הגבלת מהירות.</p> <p>אל תאפשר למאפיין מיוחד זה לפתותך להסתכן במהלך הנהיגה.</p> <p>התאם תמיד את מהירות הנסיעה לתנאי הדרך.</p> <p>מערכות הסיוע לנהג אינן פוטרות את הנהג מן האחריות המלאה לתפעול הרכב.</p>

כשנורית החיווי  בריכוז המדים והמחוונים מאירה בירוק, המערכת מוכנה לסיוע.

ניתן להפעיל את המערכת במהירויות בין 60 קמ"ש לבין 180 קמ"ש וכאשר קיימים סימוני נתיבים.

המערכת מסובבת בעדינות את גלגל ההגה ונורית החיווי  משתנה לצהוב, אם הרכב מתקרב לסימון נתיב מזוהה מבלי להשתמש במחווני הכיוון לאותו הכיוון.

המערכת מספקת התראה בהבהוב של  יחד עם שלושה צלצולים, מהכיוון המתאים, אם קיימת סטייה משמעותית מהנתיב.

המערכת תפעל רק כאשר ניתן לזהות סימוני נתיבים.

אם המערכת מזהה סימוני נתיב רק בצד אחד של הדרך, היא תספק סיוע רק בצד זה.

סייען שמירה על נתיב מגלה נהיגה "ללא ידיים". במקרה זה, תופיע הודעה במרכז המידע של הנהג וישמע צלצול התרעה מתמשך כל זמן שסייען השמירה על נתיב מגלה נהיגה "ללא ידיים".

הפסקת הפעולה

מפסיקים את פעולת המערכת בלחיצה על , נורית LED בלחצן כבית.

תקלה

ביצועי המערכת עשויים להיות מושפעים מ:

- השמשה הקדמית אינה נקייה או מושפעת מגופים זרים כגון מדבקות
- כלי רכב קרובים מלפנים
- דרכים בעלות שיפוע רוחבי
- דרכים מתפתלות או הרריות
- שפות דרך
- דרכים בעלות סימוני נתיב גרועים
- שינויים פתאומיים בתנאי התאורה
- תנאי מזג אוויר קשים כגון גשם כבד או שלג
- שינויים בכלי הרכב, לדוגמה צמיגים. הפסק את פעולת המערכת, אם המערכת נכשלת עקב כתמי זפת, צללים, סדקים בכביש, סימוני נתיב זמניים או עקב עבודות תיקונים, או בעיות אחרות בדרך.

אזהרה

שים לב תמיד לנעשה בכביש ושמור על מיקום נאות של הרכב בנתיב, אחרת עלולים להיגרם נזק לרכב, פציעה או מוות.

סייען השמירה על נתיב אינו מבצע היגוי רציף של הרכב.

ייתכן שהמערכת לא תשמור על הרכב בנתיב או תספק התראה, גם אם זוהו סימוני נתיב.

ייתכן שסייען השמירה על נתיב לא יספק מספיק היגוי כדי למנוע יציאה מהנתיב.

ייתכן שהמערכת לא תגלה מצב של נהיגה "בלי ידיים" בגלל השפעות חיצוניות (תנאי הדרך והשטח, מזג אוויר וכו'). האחריות המלאה על השליטה ברכב מוטלת על הנהג, שבמהלך הנהיגה חייב תמיד לאחוז את ההגה בשתי הידיים.

שימוש במערכת בעת גרירת גרור או בנסיעה על כבישים חלקלקים עלול לגרום לאבדן השליטה ברכב ולהתנגשות. הפסק את פעולת המערכת.

בערים מסוימות ניתן לרכוש דלק עם חומרים המכילים חמצן כגון אתר או אתנול, וכן סוגי דלק משופר. אם סוגי דלק אלה תואמים למפרט המתואר לעיל, אזי הם קבילים לשימוש. עם זאת, E85 (85% אתנול) וסוגי דלק אחרים המכילים למעלה מ-15% אתנול מותרים לשימוש רק ברכב עם מנוע FlexFuel.

זהירות
<p>אסור להשתמש בדלק המכיל מתנול. הוא עלול לגרום לשיתוך (קורוזיה) בחלקי המתכת של מערכת הדלק וכן לגרום נזק לחלקי הפלסטיק והגומי. נזק זה אינו מכוסה באחריות הרכב.</p>

סוגי דלק מסוימים, במיוחד סוגי דלק באוקטן גבוה המיועדים למרוצים, עשויים להכיל תוסף משפר-אוקטן בשם methylcyclopentadienyl manganese tricarbonyl (MMT). אסור להשתמש בסוגי דלק או תוספי דלק המכילים MMT מכיוון שהם עלולים לקצר את אורך חיי השירות של המצתים ולהשפיע לרעה על ביצועי מערכת בקרת הפליטה. נורית חיזור התקלה  עשויה להאיר  106. במקרה זה, פנה למוסך לקבלת סיוע.

זהירות
<p>שימוש בדלק בעל מספר אוקטן נמוך יותר מהמספר הנמוך ביותר המותר עלול לגרום לבעירה בלתי מבוקרת ולנזק למנוע.</p>

הדרישות המפורטות בנוגע למספר האוקטן מצוינות בסקירת נתוני המנוע  268. תווית נתונים מיוחדת למדינה המותקנת ליד דלתית פתח התדלוק יכולה לשנות את הדרישות.

תוספים לדלק מחוץ לאירופה

על הדלק להכיל תוספים דטרגנטיים שמסייעים למנוע יצירת משקעים במנוע ובמערכת הדלק. מזרקי דלק ושסתומי יניקה נקיים יאפשרו למערכת בקרת הפליטה לפעול כהלכה. סוגי דלק מסוימים אינם מכילים כמות מספקת של תוספים כדי לשמור על מזרקי דלק ושסתומי יניקה נקיים.

על מנת לפצות על מחסור זה בתוספי ניקוי, הוסף Fuel System Treatment PLUS למכל הדלק בכל החלפת שמן מנוע או 15,000 ק"מ, המוקדם מביניהם. הוא זמין במוסך שלך.

דלק

דלק למנועי בניזין

השתמש אך ורק בדלק נטול עופרת התואם לדרישות התקנים EN 228 או תקן שווה ערך.

המנוע מסוגל לפעול עם דלק המכיל עד 10% אתנול (דלק המכונה E10).

השתמש בדלק בעל מספר האוקטן המומלץ. מספר אוקטן נמוך יותר עשוי להפחית את עוצמת המנוע ומומנט הפיתול ולהגדיל מעט את צריכת הדלק.

זהירות
<p>אין להשתמש בתוספי דלק המכילים תרכובות מתכתיות כגון תוספים המבוססים על מנגן. הדבר עלול לגרום נזק למנוע.</p>

זהירות
<p>שימוש בדלק שאינו עומד בדרישות תקן EN 228 או תקן שווה ערך עלול לגרום ליצירת משקעים או לנזק למנוע.</p>

דלק למנועי דיזל

השתמש רק בסולר התואם לתקן EN 590 בעל תכולת גפרית מרבית של 10 ppm.

ניתן להשתמש בדלק עם ביו-דיזל (תואם אל EN 14214) בתכולה של עד 7% על-פי הנפח (לדוגמה, B7).

בעת נסיעה במדינות מחוץ לאיחוד האירופי, ניתן להשתמש לעתים בדלק Euro-Diesel עם ריכוז גפרית של פחות מ-50 ppm.

זהירות

שימוש תכוף בסולר המכיל גפרית בשיעור של יותר מ-15 ppm עלול לגרום לנזק חמור למנוע.

זהירות

שימוש בדלק שאינו עומד בתקן EN 590 או תקן דומה עלול להוביל לאבדן הספק מנוע, לבלאי מוגבר או לנזק למנוע ועלול להשפיע על האחריות.

אסור להשתמש בסולר המיועד למנועים ימיים, בדלק להסקה, ב-Aquazole ובתחליבי סולר-מים דומים. אסור לדלל סולר בבניין.

פעולה בטמפרטורה נמוכה

בטמפרטורות מתחת ל-0°C, חלק מסוגי הסולר המכילים תערובות של ביו-דיזל עלולים לגרום לסתימות, לקפוא או להפוך לג'ל, מצב שעלול להשפיע על מערכת אספקת הדלק. ייתכן שההתנעה ופעולת המנוע לא תהיינה תקינות. כאשר טמפרטורות הסביבה נמוכות מ-0°C, הקפד לתדלק בסולר חורפי.

אפשר להשתמש בסולר המיועד לתנאי אקלים קוטביים בטמפרטורות של קור עז מתחת ל-20°C. שימוש בדלק מסוג זה בתנאי אקלים חם או לוהט אינו מומלץ ועלול לגרום להפסקת פעולת המנוע, קשיי התנעה או נזק למערכת הזרקה הדלק.

דלק להפעלה בגז טבעי

גז טבעי מוכר גם בכינוי CNG (ראשי תיבות לועזיים של גז טבעי דחוס).

השתמש בגז טבעי בעל תכולת מתאן של 78 עד 99% בערך. ב-L-gas (low) יש בערך 78 עד 87% וב-H-gas (high) יש בערך 87 עד 99%. אפשר להשתמש גם ב-Biogas בעל אותה תכולה של מתאן אם הוא הוכן באופן כימי ועבר תהליך של סילוק הגפרית.

הקפד להשתמש אך ורק בגז טבעי או בביו-גז העומד בדרישות תקן DIN 51624.

אסור להשתמש בגז נוזלי או בגפ"מ (GPM).

תדלוק



אסכנה

לפני התדלוק, העבר את מערכת ההצתה למצב מופסק וכבה את כל מכשירי החימום החיצוניים עם תאי בעירה.

ציית להנחיות התפעול והבטיחות של תחנת הדלק בעת תדלוק.

זהירות

נגב מייד דלק שגלש.

כדי לסגור, סובב את מכסה פתח התדלוק בכיוון השעון עד שישמעו נקישות. סגור את המכסה והנהג לו להינעל.

תדלוק בגז טבעי



ניתן לפתוח את דלתית פתח התדלוק רק כשנעילת הרכב משוחררת. שחרר את דלתית פתח מילוי הדלק בלחיצה על הדלתית.

ניתן לפתוח את דלתית פתח התדלוק רק כשנעילת הרכב משוחררת. שחרר את דלתית פתח מילוי הדלק בלחיצה על הדלתית.

תדלוק במיין דיזל

כדי לפתוח, סובב את המכסה לאט נגד כיוון השעון.

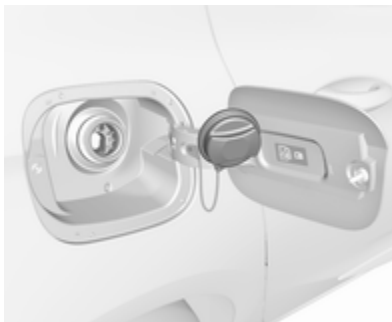

ניתן להניח את מכסה פתח התדלוק על תמך שבדלתית פתח התדלוק. לתדלוק, הכנס את פיית המשאבה במלואה והפעל אותה.

אחרי ניתוק אוטומטי, ניתן להוסיף דלק למכל על-ידי הפעלת פיית המשאבה לא יותר מפעמיים נוספות.

אסכנה

דלק הוא דליק ונפיץ. העישון אסור. הימנע מלהבות חשופות או ניצוצות. אם אתה מבחין בריח של דלק ברכב, הבא את הרכב מייד למוסך לצורך בדיקה ותיקון הסיבה.

זהירות

במקרה של תדלוק בדלק הלא מתאים, אין להעביר את מפתח ההצתה למצב מופעל.

דלתית פתח התדלוק ממוקמת בצדו הימני אחורי של הרכב.



⚠ אזהרה

תדלק אך ורק בלחץ מרבי של 250 בר. תדלק רק בתחנות עם מערכת פיצוי טמפרטורה.

תהליך התדלוק חייב להסתיים, כלומר צוואר פתח המילוי חייב להיות מאוורר. תכולת מכל הגז הטבעי תלויה בטמפרטורה החיצונית, בלחץ המילוי, בהרכב הגז ובסוג מערכת המילוי. קיבולים ⚡ 275. סגור את המכסה והנח לו להינעל. מונחים עבור "כלי רכב המופעלים בגז טבעי" בחו"ל:

גרמנית Erdgasfahrzeuge

אנגלית NGVs = Natural Gas Vehicles

צרפתית Véhicules au gaz naturel או Véhicules GNV

איטלקית Metano auto

מונחים עבור "גז טבעי" בחו"ל:

גרמנית Erdgas
אנגלית CNG = Compressed Natural Gas
צרפתית GNV = Gaz Naturel (pour Véhicules או CGN = carburantgaz naturel
איטלקית Metano (per auto)

מכסה פתח התדלוק

הקפד להשתמש אך ורק במכסים מקוריים של פתח התדלוק. כלי רכב בעלי מנועי דיזל מצוידים במכסה מיוחד של פתח התדלוק.

צריכת דלק - פליטת CO₂

מנועי במין דיזל

צריכת הדלק (המשולבת) של האופל אסטרה נמצאת בטווח שבין 6.2 ל-3.3 ליטר/100 ק"מ. פליטת ה-CO₂ (במסלול משולב) נמצאת בטווח של 142 עד 88 גרם/ק"מ.

לערכים הספציפיים לרכב שלך, עיין באישור תאימות EEC המסופק עם הרכב או במסמכי רישום מקומיים אחרים במדינתך.

מנועי גז טבעי

צריכת הגז (המשולבת) של האופל אסטרה היא 4.5 ליטר/100 ק"מ.

פליטת ה-CO₂ (במחזור המשולב) היא 123 גרם/ק"מ.

לערכים הספציפיים לרכב שלך, עיין באישור תאימות EEC המסופק עם הרכב או במסמכי רישום מקומיים אחרים במדינתך.

מידע כללי

נתוני צריכת הדלק הרשמיים ונתוני פליטת ה-CO₂ הספציפיים מתייחסים לדגם הבסיסי באיחוד האירופי, עם אבזור סטנדרטי.

נתוני צריכת הדלק ונתוני פליטת ה-CO₂ נקבעים על פי תקנה R (EC) No. 715/2007 (בגרסה העדכנית ביותר היישומה), בהתחשב במשקל הרכב במצב נסיעה, כפי שנקבע בתקנות.

משתמשים במשך תנודות, ומשקל הגרור הכולל המותר אינו עולה על המשקל העצמי של הרכב.

עבור גרורים בעלי יציבות נסיעה נמוכה ועבור גרורי מגורון, מומלץ מאוד להשתמש במשך תנודות.

כשהגרור/מגורון מתחיל לנוע מצד לצד - האט, אל תנסה לתקן בעזרת ההיגוי ובלום בחוזקה אם נדרש.

בעת נהיגה במורד מדרון, נהג בהילוך שהיית בוחר לנהיגה במעלה המדרון במהירות דומה.

התאם את לחץ האוויר בצמיגים ללחץ המפורט לעומס מלא ≤ 276 .

גרירת גרור

עומסי גרור/מגורון

עומסי הגרור/מגורון המותרים תלויים ברכב ובמנוע והם עומסים מרביים שאין לחרוג מהם. העומס בפועל של הגרור/מגורון הוא ההפרש בין המשקל הכולל בפועל של הגרור/מגורון לבין העומס בפועל על שקע התקנת וו הגרירה כשהגרור/מגורון רתומים לרכב.

יצול הגרור

מידע כללי

השתמש אך ורק בציוד גרירה שאושר לשימוש ברכבך. הפקד את התקנת ציוד הגרירה בידי מוסך או בית מלאכה מקצועי. ייתכן שתידרש לבצע שינויים שישפיעו על מערכת הצינון, מגיני החום או ציוד אחר.

תפקוד זיהוי נורות שרופות עבור אור בלם הגרור אינו יכול לזהות תפקוד לקוי חלקי של הנורות, לדוגמה, במקרה של ארבע נורות חמישה ואט הוא יכול לזהות תפקוד לקוי רק כאשר נותרת נורית חמישה ואט אחת בלבד או לא נותרות נורות פעילות.

התקנת ציוד גרירה עלולה לכסות את פתח טבעת הגרירה. במקרה זה השתמש בתפוח הגרירה לצורך גרירה. שמור תמיד את מוט תפוח הגרירה ברכב כאשר הוא אינו בשימוש.

מאפייני נהיגה ועצות לגרירה

לפני רתימת גרור/מגורון, סוך את התפוח. ברם, אל תעשה זאת אם אתה משתמש במייצב הפועל על התפוח להפחתת תנועות "זנב נחש".

במהלך גרירת גרור, אסור לחרוג ממהירות של 80 קמ"ש. מהירות מרבית של 100 קמ"ש תהיה מתאימה רק אם

הנתונים מסופקים רק לשם השוואה בין גרסאות שונות של כלי רכב ואין להתייחס אליהם כערוכה לצריכת הדלק בפועל של כלי רכב מסוים. ציוד אופציונלי עשוי לגרום לנתוני צריכת דלק ופליטת CO₂ גבוהים במקצת מאלה המוצהרים. יתרה מכך, צריכת דלק תלויה בסגנון נהיגה אישי כמו גם בתנאי הדרך והתנועה.

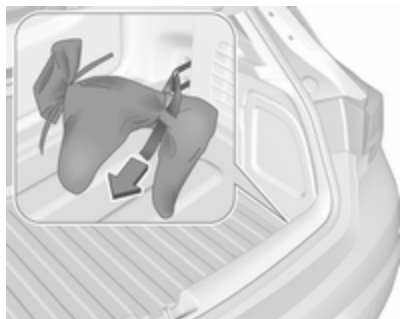

האיור מציג הצ'בק 5-דלתות.

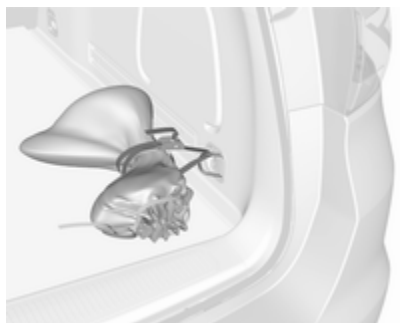

האיור מציג רכב מדגם סטיישן.

לעומס המרבי, במיוחד במקרה של גרורים/מגורונים כבדים. אסור שעומס הריתום האנכי יהיה נמוך מ-25.

עומס הסרן האחורי

כשהגרור רתום לרכב והרכב הגורר עמוס במלואו, ניתן לחרוג מהעומס המותר על הסרן האחורי (ראה לוחית זיהוי או מסמכי הרכב), ב-40 ק"ג. כאשר חורגים מן העומס המותר על הסרן האחורי, יש להגביל את מהירות הנסיעה ל-100 קמ"ש לכל היותר.

ציד גרירה

זהירות
כשאינך עומד לגרור, הסר את התפוח מן הרכב.

אחסון תפוח הגרירה

השקית המכילה את תפוח הגרירה מאוחסנת על כיסוי הרצפה האחורית באזור המטען.

השחל את הרצועה דרך טבעת העיגון הימנית האחורית, לפף סביב שני סיבובים והדק את הרצועה כדי לאבטח את השקית.

העומסים המותרים של הגרור/מגורון מפורטים במסמכי הרכב. בדרך כלל הם ישימים לנסיעה על שיפועים של עד 12% לכל היותר.

העומס המרבי המותר על הגרור ישים עד לשיעור השיפוע המפורט ובגובה פני הים. מכיוון שהספק המנוע פוחת עם העלייה ברום עקב צפיפות אוויר נמוכה יותר, יכולת הטיפוס מופחתת והמשקל המרבי המשולב המותר של הרכב והגרור, מופחת בשיעור של 10% עבור כל עלייה ברום של 1,000 מטר מעל גובה פני הים. אין צורך להפחית את המשקל הכולל המשולב המותר של הרכב והגרור בנהיגה על דרכים בעלות שיפוע קל (פחות מ-8%, לדוגמה, דרכים מהירות).

אסור לחרוג מן המשקל המשולב המרבי המותר. משקל זה מפורט בלוחית הזיהוי 263.

עומס הריתום האנכי

עומס הריתום האנכי הוא העומס המופעל על ידי הגרור/מגורון על תפוח הגרירה. ניתן לשנותו על ידי שינוי פיזור המשקל בעת טעינת הגרור/מגורון.

עומס הריתום האנכי המרבי המותר (75 ק"ג) מפורט על לוחית הזיהוי של ציד הגרירה ובמסמכי הרכב. השתדל להגיע

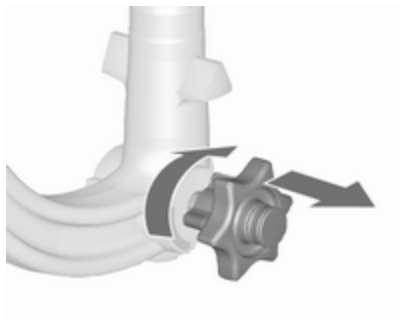

- משוך את הכפתור החוצה וסובב אותו בכיוון השעון עד לסוף מהלכו.



החדרת תפוח הגרירה



נתק את שקע החיבור וקפל אותו כלפי מטה. הסר את הפקק האוטם את הפתח המיועד לתפוח הגרירה ואחסן אותו.

בדיקת הידוק תפוח הגרירה



- הסימון האדום על הכפתור חייב להימצא מול הסימן הירוק שעל תפוח הגרירה.
- המרווח שבין הכפתור לבין תפוח הגרירה חייב להיות כ-6 מ"מ.
- על המפתח להיות במצב .
- אם לא כן, יש להדק את תפוח הגרירה לפני החדרתו:
- שחרר את נעילת תפוח הגרירה על-ידי סיבוב המפתח למצב .

התקנת תפוח הגרירה

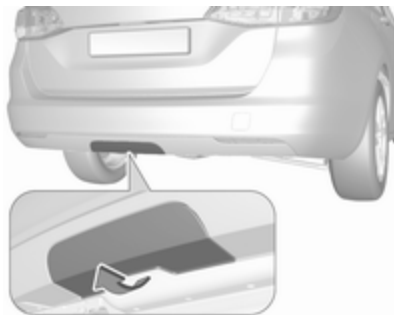

ברכב מדגם סטיישן, הסר בדחיפה את הכיסוי מהפגוש האחורי.



אזהרה

גרירת גרור/מגורון מותרת רק בתנאי שהתפוח מותקן כהלכה. אם אינך מצליח לשלב את התפוח כהלכה, העזר במוסך.

סרת תפוח הגרירה



לשחרור נעילת תפוח הגרירה, פתח את כיסוי המגן וסובב את המפתח למצב **ⓐ**. משוך החוצה את ידיית הסיבוב וסובב אותה בכיוון תנועת השעון עד לסוף מהלכה. משוך את מוט הגרירה החוצה ולמטה. הכנס את פקק האיטום לפתח. קפל את שקע החיבור למקומו.

טבעת לכבל אבטחה למניעת בריחת הגרור/מגורון

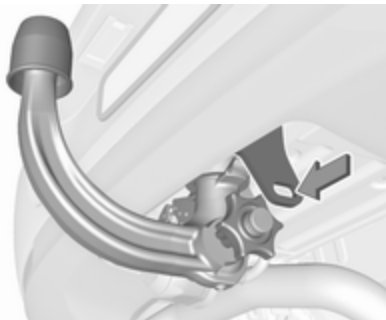

חבר את כבל האבטחה לטבעת.

ודא שתפוח הגרירה מותקן כהלכה

- הסימון הירוק על הכפתור חייב להימצא מול הסימון הירוק שעל תפוח הגרירה.
- אסור שיהיה מרווח כלשהו בין ידיית הסיבוב לבין תפוח הגרירה.
- תפוח הגרירה חייב להיות משולב בחוזקה בפתח.
- יש לנעול את תפוח הגרירה ולשלוף את המפתח.

החדר את תפוח הגרירה המהודק לתוך הפתח ודחף אותו כלפי מעלה בכוח עד להישמע נקישת השילוב.

ידיית הסיבוב חוזרת בקפיצה למצבה המקורי, כשהיא צמודה ללא מרווח לתפוח הגרירה.

אזהרה

אל תיגע בידיית הסובבת במהלך ההחדרה.

נעל את תפוח הגרירה על-ידי סיבוב המפתח למצב **ⓐ**. שלוף את המפתח וסגור את כיסוי המגן.

אחסן את מוט תפוח הגרירה בשקית
ואבטח על-ידי קיבוע הרצועה דרך טבעת
הקשירה הימנית האחורית. לפף סביב שני
סיבובים והדק את הרצועה כדי לאבטח את
השקית.

סייען יציבות הגרור

כאשר המערכת מזהה תנועת "זנב נחש" של
הגרור/מגורון, הספק המנוע מופחת
והשילוב של רכב/גרור נבלם באופן פרטני
עד שסטיות הגרור/מגורון נפסקות.
כשהמערכת פועלת, אחוז בגלגל ההגה
מבלי להזיזו עד כמה שניתן.

סייען יציבות הגרור הוא אחד התפקודים
של המערכת האלקטרונית לבקרת היציבות
172.

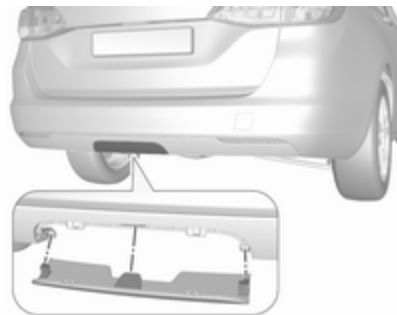

ברכב מסוג סטיישן, הכנס את הכיסוי לתוך
הפגוש האחורי כמוצג באיור.

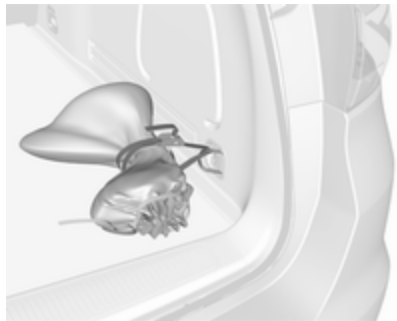

טיפול ברכב

214	מידע כללי
214	אביזרים וביצוע שינויים ברכב
215	אחסון הרכב
215	מיחזור כלי הרכב בסוף חיי השירות שלו
215	בדיקות ברכב
215	ביצוע עבודה
216	מכסה תא המנוע
216	שמן מנוע
217	נזול הציון של המנוע
218	נזול רחיצת שמשות
218	בלמים
218	נזול בלמים
219	מצבר רכב
219	ניקוז אוויר ממערכת הדלק במנועי דיזל
220	החלפת להבי מגבים
221	החלפת נורות
221	פנסי חזית עם נורות הלוגן
223	פנסי ערפל
223	אורות אחוריים
229	מחוני כיוון צידיים
230	תאורת לוחית הרישוי
230	תאורה פנימית
230	תאורת לוח המדים והמחוננים

מידע כללי

אביזרים וביצוע שינויים ברכב

אנו ממליצים להשתמש בחלקים ואבזרים מקוריים ובחלקים ייחודיים לסוג הרכב שברשותך, שאושרו על ידי היצרן. אין באפשרותנו לבדוק או לערוך לאמינותם של מוצרים אחרים - אפילו אם הם עומדים בתקנות ואושרו לשימוש על ידי גורמים שונים.

כל שינוי, המרה או התערבות אחרת במפרט הסטנדרטי של הרכב (כולל, אולם ללא הגבלה, שינויי תוכנה, שינויים ביחידות הבקרה האלקטרוניות) עשוי לגרום לביטול האחריות שאופל מספקת. יתר-על-כן, שינויים מעין אלה עלולים להשפיע לרעה על מערכות הסיוע לנהג, על צריכת הדלק, פליטת ה-CO₂ ועל פליטות אחרות של הרכב, וגורמים לכך שהרכב לא יעמוד עוד בתנאי רישיון ההפעלה, דבר שישפיע על תקפות רישיון הרכב שלך.

זהירות

בעת הובלת הרכב ברכבת או על רכב חילוץ, מגני הבוץ עלולים להינזק.

231	מערכת החשמל
231	נתיכים
232	תיבת הנתיכים בתא המנוע
232	תיבת הנתיכים בלוח המדים
234	המחוננים
236	תיבת הנתיכים בתא המטען
238	כלי עבודה
239	חישוקים וצמיגים
239	צמיגי חורף
239	סימוני צמיגים
239	לחץ אוויר בצמיגים
239	מערכת ניטור לחץ האוויר
240	בצמיגים
244	עומק חריצי מדרך הצמיג
245	שינוי מידות צמיגים וחישוקים
245	כיסויי נוי לגלגלים
245	שרשרות שלג
245	ערכה לתיקון צמיגים
248	החלפת גלגל
251	גלגל חליף
253	התנעה באמצעות כבלי התנעה
255	גרירה
255	גרירת הרכב
256	גרירת רכב אחר
257	טיפול מראה הרכב
257	טיפול חיצוני
258	טיפול פנים הרכב

בדיקות ברכב

ביצוע עבודה

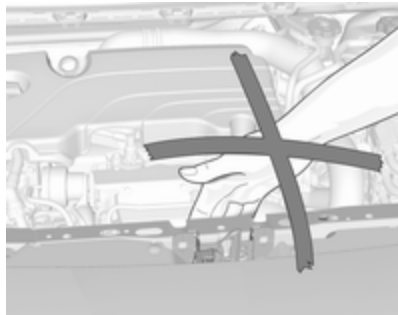

אזהרה

בצע בדיקות בתא המנוע רק כשמתג ההצתה במצב מופסק.

מניפת הצינור עשויה להתחיל לפעול אפילו כאשר מתג ההצתה במצב מופסק.

- פתח את מכסה תא המנוע, סגור את כל הדלתות ונעל את הרכב.
- נתק את המהדק מן הקוטב השלילי של מצבר הרכב. היזהר, כיוון שכל המערכות אינן פעילות לדוגמה, מערכת האזעקה.

החזרת הרכב לשירות

החזרת הרכב לשימוש:

- חבר את המהדק לקוטב השלילי של מצבר הרכב. הפעל את המערכת האלקטרונית של החלונות החשמליים.
- בדוק את לחץ האוויר בצמיגים.
- מלא את מיכל נוזל רחיצת השמשות.
- בדוק את מפלס שמן המנוע.
- בדוק את מפלס נוזל הצינור.
- התקן את לוחית הרישוי אם נדרש.

מיחזור כלי הרכב בסוף חיי השירות שלו

מידע לגבי מרכזי גריטה של רכב בסוף תקופת חיי השירות של הרכב ולגבי מיחזור כלי רכב בסוף חיי השירות שלהם נמצא באתר האינטרנט שלנו, כאשר נדרש לפי החוק. הפקד את המשימה רק בידי מרכזי מיחזור מורשים.

אחסון הרכב

אחסון לפרק זמן ארוך

כאשר יש לאחסן את הרכב למספר חודשים:

- רחץ אף הרכב ומרח אותו בשעווה ("וואקס").
- דאג לבדיקת שלמות שכבת המגן (שעווה) בתא המנוע ובגחון הרכב.
- נקה ושמר (בעזרת חומר שימור) את אטמי הגומי.
- מלא את מיכל הדלק עד הסוף.
- החלף את שמן המנוע.
- נקז את מיכל הנוזל לרחיצת השמשות.
- בדוק את תכולת התכשיר המנוע קפיאה ושיתוך בנוזל הצינור.
- התאם את לחץ האוויר בצמיגים ללחץ המפורט לעומס מלא.
- החנה את הרכב במיקום יבש, מאוורר היטב. שלב הילוך ראשון או אחורי או הצב את ידית בורר ההילוכים במצב P. מנע אפשרות של גלגול הרכב.
- אל תפעיל את בלם החניה.

אם מכסה תא המנוע נפתח במהלך הדממה אוטומטית, המנוע יותנע אוטומטית מחדש מסיבות בטיחות.

סגירה

לפני סגירת מכסה תא המנוע, לחץ את המוט התומך לתוך התפס שלו. הנמך את מכסה תא המנוע והנח לו ליפול אל התפס מגובה נמוך (20-25 ס"מ). בדוק שהמכסה נעול כהלכה.

זהירות

אל תלחץ את מכסה תא המנוע לתוך התפס, כדי למנוע מעיכות מקומיות.

שמן מנוע

יש לבדוק ידנית את מפלס שמן המנוע באופן קבוע, כדי למנוע נזק למנוע. הקפד לוודא שימוש בשמן מנוע בעל מפרט מתאים. נזולים וחומרי סיכה מומלצים 261.

צריכת שמן המנוע המקסימלית היא 0.6 ליטר לכל 1,000 ק"מ.

בדוק את המפלס כשהרכב ניצב על משטח אופקי. המנוע חייב להיות בטמפרטורת הפעולה שלו ומדומם במשך חמש דקות לפחות.



הזז את תפס הבטיחות כלפי צד שמאל של הרכב ופתח את מכסה תא המנוע.

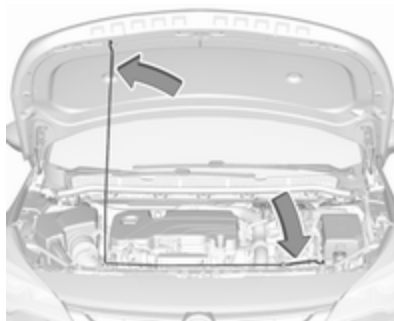

אבטח את תומך מכסה המנוע במקומו.

אסכנה

מערכות הצתה משתמשות במתחים גבוהים במיוחד. אל תיגע.

מכסה תא המנוע

פתיחה

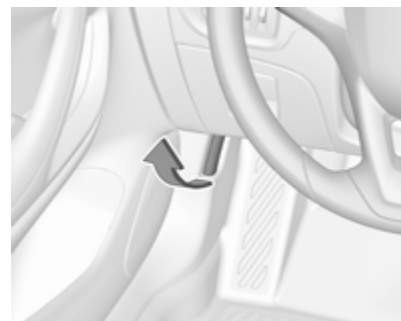

משוך את ידידת השחרור והחזר אותה למצבה המקורי.

נוזל הצינון של המנוע

נוזל הצינון מספק הגנה מפני קפיאה עד לטמפרטורה של כ- 28°C . באזורים קרים בהם קיימות טמפרטורות נמוכות מאוד, נוזל הצינון הממולא במפעל מספק הגנה עד לטמפרטורה של כ- 37°C .

זהירות
השתמש אך ורק בנוזל מונע קפיאה מאושר.

נוזל קירור ונוגד קפיאה ↵ 261.

מפלס נוזל צינון

זהירות
מפלס נוזל צינון נמוך מדי עלול לגרום נזק למנוע.

מדידי מפלס שונים מותקנים בגרסות רכב שונות.

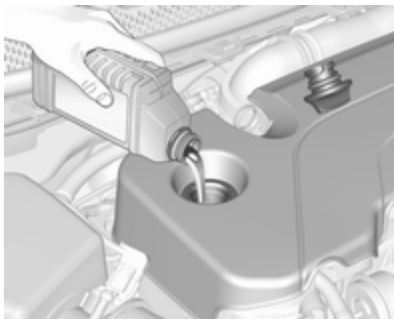

כשמפלס שמן המנוע יורד לסימן ה-MIN, יש להוסיף שמן.

אסור למפלס השמן לחרוג מסימון ה-MAX על המדיד.

אנו ממליצים להשתמש באיכות השמן הזהה לשמן המנוע שנעשה בו שימוש בהחלפת השמן האחרונה.

זהירות
יש לנקז כמות יתר של שמן מנוע.

קיבולים ↵ 275.

התקן את המכסה ישר והדק אותו.

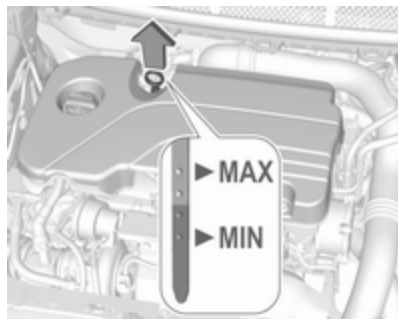

משוך והוצא את המדיד, נגב אותו היטב, החדר אותו שנית במלואו, משוך את המדיד החוצה וקרא את מפלס שמן המנוע.

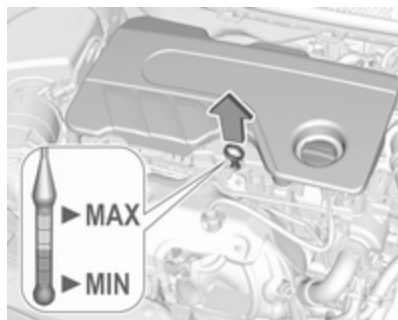

בלמים

במקרה של עובי מינימלי ברפידות הבלמים, יישמעו צלילי צפצוף בעת הבלימה.

ניתן להמשיך בנהיגה אך עליך לדאוג להחלפת רפידות הבלמים בהקדם האפשרי.

לאחר שרפידות הבלמים הותקנו, הימנע מלבצע בלימות חזקות מיותרות במהלך הנסיעות הראשונות.

נוזל בלמים

⚠ אזהרה

נוזל בלמים רעיל ומאכל. מנע מגע בעיניים, בעור, בבדים ובמשטחים צבועים.

נוזל רחיצת שמשות

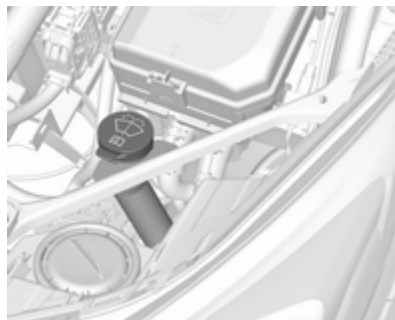

מלא במים נקיים המעורבבים בכמות מתאימה של תמיסת נוזל לרחיצת שמשות מאושרת המכילה חומר נוגד קפיאה.

זהירות

רק תמיסת נוזל לרחיצת שמשות המכילה ריכוז מתאים של חומר נוגד קפיאה תעניק הגנה בטמפרטורות נמוכות או במקרה של צניחה פתאומית של הטמפרטורה.

נוזל רחיצת שמשות ☞ 261.

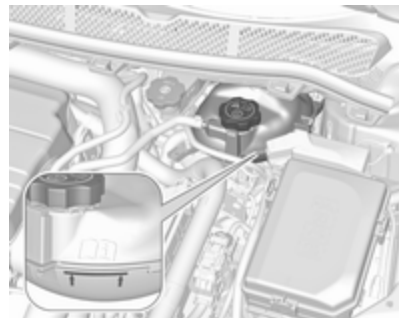

כשמערכת הצינון קרה, מפלס נוזל הצינון אמור להיות מעל לקו המצביע על הצורך בהוספת נוזל. הוסף נוזל אם המפלס נמוך.

⚠ אזהרה

הנח למנוע להתקרר לפני פתיחת המכסה. פתח בזהירות את המכסה, תוך שחרור אטי של הלחץ.

להוספת נוזל השתמש בתערובת 1:1 של נוזל צינון מרוכז מאושר לשימוש ומי ברז נקיים. אם נוזל צינון מרוכז אינו זמין, השתמש במי ברז נקיים. הדק את המכסה למקומו. הבא את הרכב למוסך לבדיקת ריכוז נוזל הצינון ולתיקון סיבת אבדן הנוזל.



אין להשליך את הסוללה לפח אשפה ביתי. הבא את הסוללה למיקום מאושר למיחזור סוללות (בד"כ בחנות לצרכי צילום).

השבתת הרכב למשך יותר מארבעה שבועות עלולה לגרום לפריקת מתח מצבר. נתק את המהדק מן הקוטב השלילי של מצבר הרכב.

ודא שמתג ההצתה במצב מופסק לפני חיבור או ניתוק המצבר.

הגנה מפריקת מתח המצבר ↪ 140.

ניתוק המצבר

כאשר יש צורך לנתק את מצבר הרכב (לדוגמה לצורך תחזוקה), יש להשבית גם את האזעקה באופן הבא: העבר את מתג ההצתה למצב מופעל ולאחר מכן למצב מופסק, ואז נתק את מצבר הרכב תוך 15 שניות.

מצבר רכב

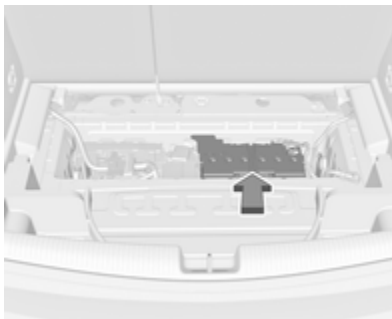

מצבר הרכב מאוחסן באזור המטען, מתחת לכיסוי הרצפה האחורית מאחורי המושבים האחוריים. כיסוי רצפה אחורית ↪ 77.

בתא המנוע קיימות נקודות חיבור לצורך התנעה באמצעות כבלי התנעה.

התנעה באמצעות כבלי התנעה ↪ 253.

המצבר ברכבך אינו מצריך טיפול בתנאי שמשטר הנסיעות שלך מאפשר טעינה מספקת של המצבר. נסיעות למרחקים קצרים והתנעות תכופות של המנוע עלולות לגרום לפריקת המצבר. הימנע משימוש בצרכני חשמל שלא לצורך.

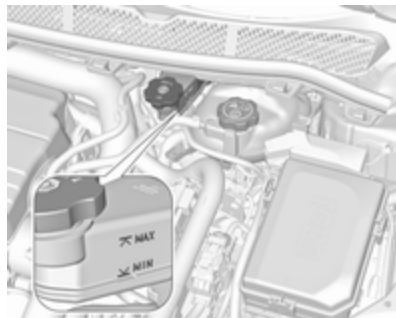

מפלס נוזל הבלמים חייב להיות בין סימוני ה-MIN וה-MAX.

אם מפלס הנוזל נמוך מ-MIN, פנה לקבלת סיוע ממוסך.

נוזל הבלמים והמצמד ↪ 261.

החלפת מצבר הרכב

הערה

כל סטייה מההוראות בנושא זה עלולה לגרום להשבתה זמנית של מערכת ההדממה-התנעה או לשיבוש פעולתה.

בעת החלפת מצבר הרכב, ודא שאין חורי אוורור פתוחים בקרבת הקוטב החיובי. אם יש חור אוורור פתוח באזור זה, יש לסגור אותו בעזרת מכסה דמי, ויש לפתוח את האוורור בקרבת הקוטב השלילי.

הקפד תמיד להחליף את המצבר במצבר מאותו סוג.

אנו ממליצים שהחלפת מצבר הרכב תיעשה במוסך.

מערכת הדממה-התנעה ⚡ 155.

טעינת מצבר הרכב

⚠ אזהרה
<p>בכלי רכב עם מערכת הדממה-התנעה, ודא שמתח הטעינה אינו עולה על 14.6 וולט בעת השימוש במטען מצברים. אם לא כן, עלול להיגרם נזק למצבר הרכב.</p>

התנעה באמצעות כבלי התנעה ⚡ 253.

מדבקת אזהרה



משמעות הסמלים:

- הימנע מניצוצות, להבות גלויות או עישון.
- הגן תמיד על העיניים. גזים דליקים עלולים לגרום לעיוורון או לפציעה.
- הרחק את מצבר הרכב מטווח ידם של ילדים.
- מצבר הרכב מכיל חומצה גופרתית העלולה לגרום לעיוורון או לכוויות חמורות.
- לקבלת מידע נוסף, עיין בספר הנהג.
- בסביבת מצבר הרכב עלולה להיות הצטברות של גז נפיץ.

ניקוח אוויר ממערכת הדלק במנועי דיזל

במקרה שהדלק אזל לחלוטין, יש לנקז את מערכת הדלק של מנוע הדיזל. העבר את מתג ההתנעה למצב מופעל שלוש פעמים למשך 15 שניות בכל פעם. לאחר מכן, נסה להתניע את המנוע במשך 40 שניות לכל היותר. חזור על תהליך זה לאחר חמש שניות לפחות. אם המנוע אינו מניע, פנה לקבלת סיוע ממוסך.

החלפת להבי מגבים



הרם את זרוע המגב עד שהיא תישאר במצבה המורם, לחץ על הלחצן כדי לנתק את להב המגב והסר אותו.

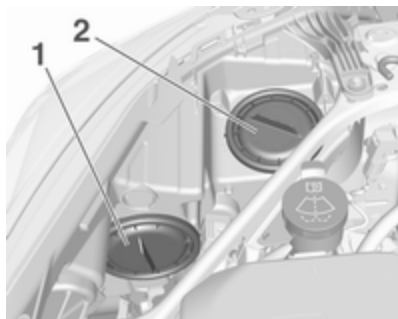

אור מעבר (1) נורה חיצונית.
אור דרך (2) נורה פנימית.

אורות מעבר (1)



החלפת נורות

העבר את מתג ההצתה למצב מופסק והעבר את מתג המעגל המתאים למצב מופסק או סגור את הדלתות.

אחוז בנורה רק בבסיסה. אל תיגע בזוגית הנורה באצבעות חשופות.

השתמש אך ורק בנורה זהה לנורה המוחלפת

החלף את נורות פנסי החזית (הפנסים ה"ראשיים") מתוך תא המנוע.

בדיקת נורות

לאחר החלפת נורות, העבר את מתג ההצתה למצב מחובר והפעל ובדוק את הנורות.

פנסי חזית עם נורות הלוגן

פנסי חזית עם נורות הלוגן עם נוריות נפרדות לאור דרך ואורות מעבר.

חבר את להב המגב בזווית קלה לזרוע המגב ודחף אותו עד שהוא יינעל למקומו.

הורד את זרוע המגב בזהירות.

להב המגב של החלון העורפי

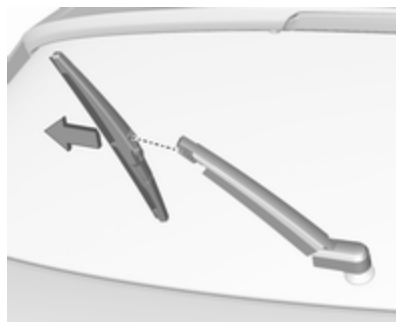

הרם את זרוע המגב. נתק את להב המגב כמתואר בתמונה והסר אותו.

חבר את להב המגב בזווית קלה לזרוע המגב ודחף אותו עד שהוא יינעל למקומו.

הורד את זרוע המגב בזהירות.

1. סובב את הכיפה נגד כיוון השעון והסר אותה.



2. נתק במשיכה את התפס הקפיצי מהמחזיק. משוך את בית הנורה מבית מחזיר האור.

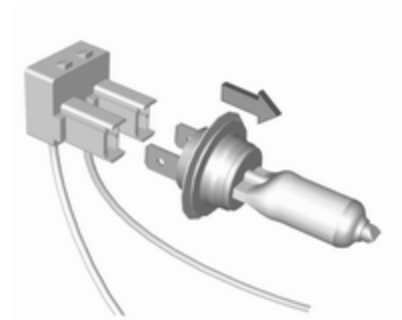

3. הוצא את הנורה ממחזיק הנורה והחלף אותה.
4. הכנס את בית הנורה, שלב את שתי הבליטות בבית מחזיר האור וסובב בכיוון תנועת השעון לקביעת הנורה במקומה.
5. דחוף את התפס הקפיצי חזרה למקומו.
6. התקן את הכיפה וסובב אותה בכיוון תנועת השעון.

אור דרך (2)

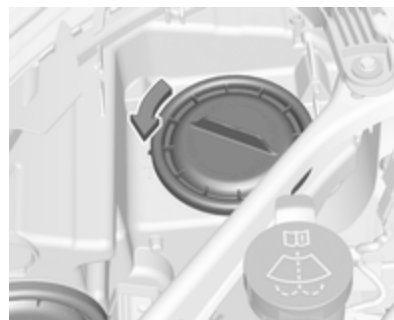

1. סובב את הכיפה נגד כיוון השעון והסר אותה.



2. נתק את התפס הקפיצי מהמחזיק על ידי הזנתו קדימה ולצד. סובב את התפס הקפיצי כלפי מטה.
3. משוך את בית הנורה מבית מחזיר האור.

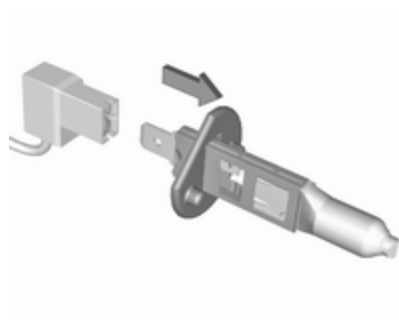

3. הסר והתקן חזרה את שקע הנורה עם הנורה, וחבר את תקע החיבור.
4. הכנס את שקע הנורה אל בית מחזיר האור, סובב בכיוון השעון וחבר אותו.

אורות אחוריים

הצ'בק 5-דלתות

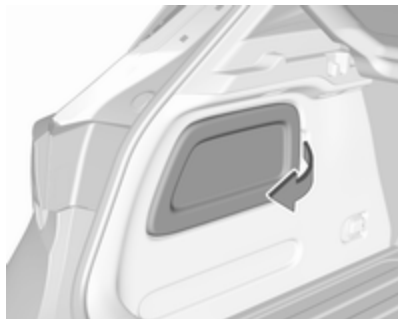

1. שחרר את הכיסוי בצד המתאים והסר אותו.



1. סובב את בית הנורה נגד כיוון השעון ושלוף אותו מבית מחזיר האור.

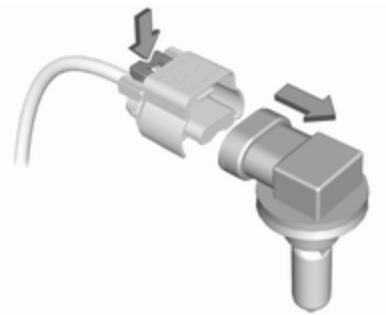

2. לחץ על לשונית האבטחה ונתק את שקע הנורה מתקע החיבור.

4. הוצא את הנורה ממחזיק הנורה והחלף אותה.
 5. הכנס את בית הנורה והתקן את התפס הקפיצי.
- התקן את הכיפה וסובב אותה בכיוון תנועת השעון.

מהבהבי פנייה קדמיים

במקרה של נורות LED פגומות, דאג להחלפת הנורות במוסך.

פנס צד

במקרה של נורות LED פגומות, דאג להחלפת הנורות במוסך.

פנסי נסיעה ביום

במקרה של נורות LED פגומות, דאג להחלפת הנורות במוסך.

פנסי ערפל

הנורות נגישות מתחתית הרכב.

6. לחץ על שלוש לשוניות האבטחה והסר את בית הנורה ממכלול הפנסים.

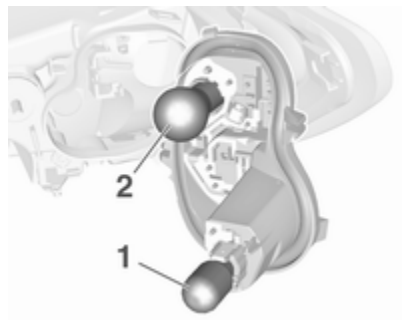

7. הסר את הנורות והחלף אותן:
 אורות מחווני כיוון (1)
 אור אחורי/אור בלם (2)

3. שחרר ידנית את אום האבטחה מפלסטיק מן הצד הפנימי.

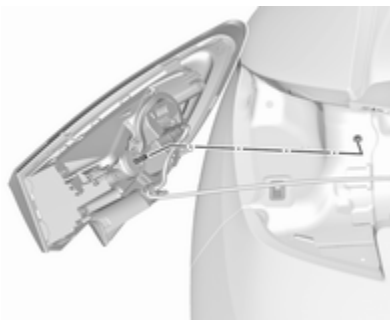

4. שלוף בזהירות את מכלול הפנסים האחוריים מהמגרעת והסר אותו.
 5. נתק את הכבל מהמחזיק.

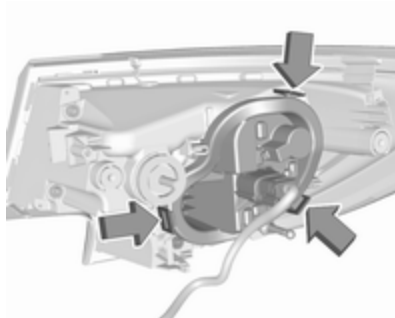

2. רכב עם ערכת תיקון צמיגים: כדי להחליף נורות בצד ימין, שחרר תחילה את אום הפלסטיק והוצא את הקרב יחד עם בקבוק חומר האיטום.



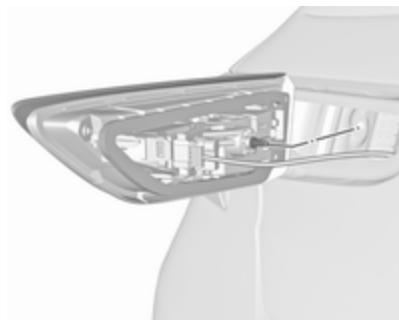

3. שלוף בזהירות את מכלול הפנסים מהמגרעות והסר אותו.

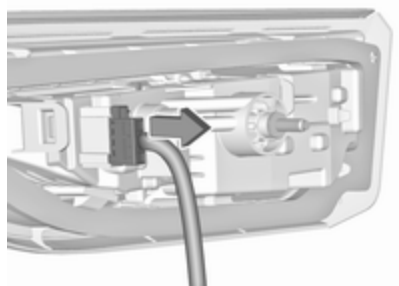

4. נתק את התקע ממכלול הפנסים.

מכלול הפנסים בדלת העורפית



1. שחרר את הכיסוי בדלת העורפית והסר אותו.



2. שחרר ביד את אום האבטחה מפלסטיק.

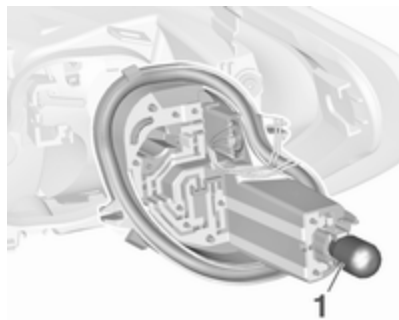

בגרסה עם אורות אחוריים LED ואורות בלם LED, ניתן להסיר ולהחליף רק את הנורה של מחוון הכיוון (1).

8. חבר את בית הנורה למכלול הפנס.
9. חבר את הכבל למחזיק.

10. חבר את מכלול הפנסים לגוף הרכב והדק את אום האבטחה מהצד הפנימי של אזור המטען. חבר את הכיסוי.

בהתאם לגרסה, האורות האחוריים ואורות הבלמים מתוכננים כנורות LED. במקרה תקלה, דאג להחלפת נורות ה-LED במוסך.

בגרסה עם אורות אחוריים LED, ניתן להסיר ולהחליף רק את הנורה של אור הנסיעה לאחור (1).

7. הכנס את בית הנורה למכלול הפנסים האחוריים. חבר את התקע למכלול הפנסים. התקן את מכלול הפנסים בדלת העורפית והדק את הבורג מבפנים. חבר את הכיסוי.

בהתאם לגרסה, האורות האחוריים מתוכננים כנורות LED. במקרה תקלה, דאג להחלפת נורות ה-LED במוסך.

רכב מדגם סטיישן



1. שחרר ופתח את הכיסוי בצד המתאים.

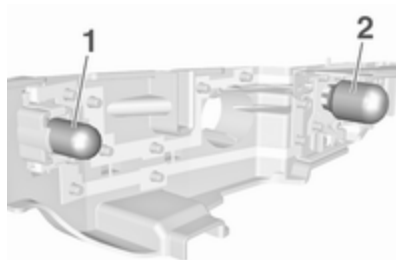

6. הסר את הנורה והחלף אותה:

פנסים אחוריים (1)

פנס ערפל אחורי (2) (צד שמאל)

אור נסיעה לאחור (2) (צד ימין)

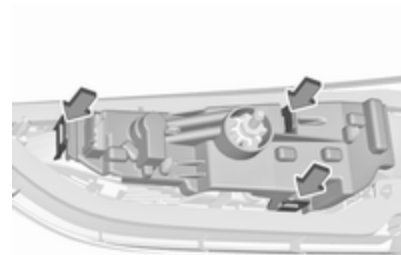
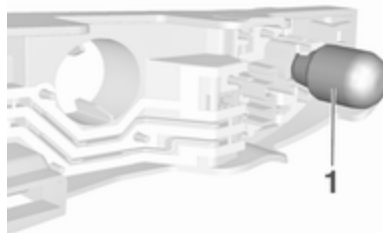

5. לחץ על שלוש לשוניות האבטחה והסר את בית הנורה ממכלול הפנסים.

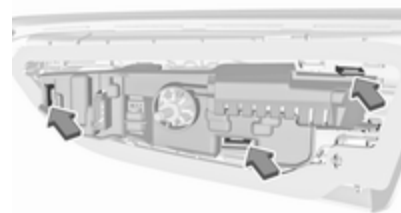

בגרסה עם אורות אחוריים LED, מיקום לשוניות האבטחה מעט שונה.

- פנס מחוון כיוון (2)
 7. הכנס את בית הנורה למכלול הפנסים.
 8. נוריות אחוריות מסוג LED:

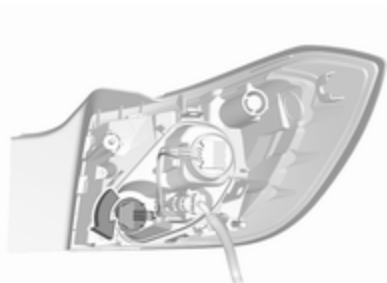

- בגרסה עם אורות אחוריים LED ואורות בלם מסוג LED, ניתן להחליף רק את הנורה של מחוון הכיוון: הסר בסיבוב את בית הנורה ממכלול הפנסים. החלף את הנורה במחזיק הנורה.
 9. חבר את הכבל למחזיק.
 10. חבר את מכלול הפנסים לגוף הרכב והדק את אומי האבטחה מהצד הפנימי של אזור המטען. חבר את הכיסוי.
 בהתאם לגרסה, האורות האחוריים ואורות הבלמים מתוכננים כנורות LED. במקרה תקלה, דאג להחלפת נורות ה-LED במוסך.

5. אורות אחוריים רגילים:

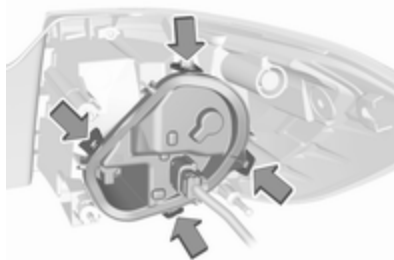

שחרר את לשוניות האבטחה והסר את בית הנורה ממכלול הפנסים.

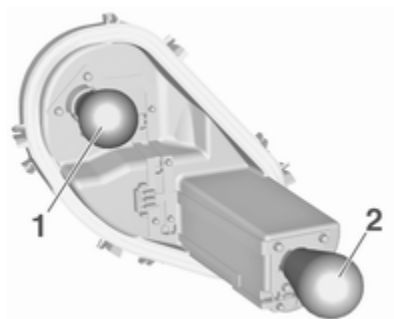

6. הסר את הנורות והחלף אותן:
 אור אחורי/אור בלם (1)



2. שחרר דינית את שתי אומי האבטחה מפלסטיק, מן הצד הפנימי.

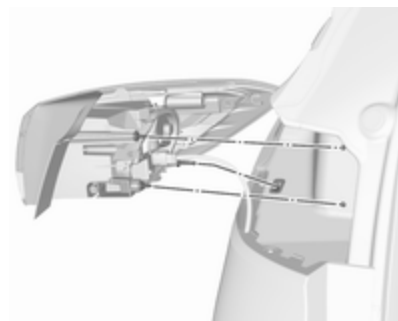

3. שלוף בזהירות את מכלול הפנסים האחוריים מהמגרעת והסר אותו.
 4. נתק את הכבל מהמחזיק.

מכלול הפנסים בדלת העורפית



1. שחרר את הכיסוי בדלת העורפית והסר אותו.



2. שחרר ביד את אום האבטחה מפלסטיק.

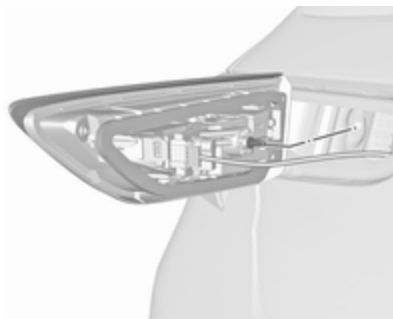

3. שלוף בזהירות את מכלול הפנסים מהמגרעות והסר אותו.

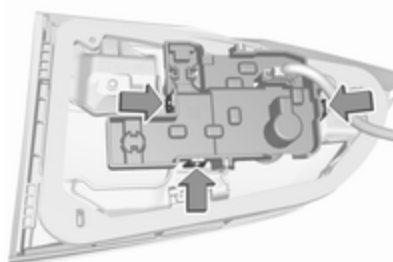

4. לחץ על שלוש לשוניות האבטחה והסר את בית הנורה ממכלול הפנסים.

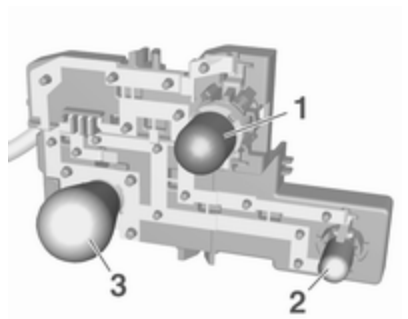

5. הסר את הנורה והחלף אותה: אור נסיעה לאחור (1)

פנסים אחוריים (2)

פנס ערפל אחורי (3) (צד שמאל)

6. הכנס את בית הנורה למכלול הפנסים האחוריים.

2. סובב את מחזיק הנורה נגד כיוון השעון והוצא אותו מהבית.

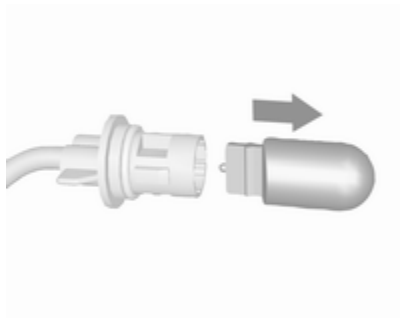

3. משוך את הנורה ממחזיק הנורה והחלף אותה.

4. הכנס את בית הנורה וסובב בכיוון השעון.

5. הכנס את צד שמאל של הפנס, החלק לשמאל והכנס את הקצה הימני.

מחוני כיוון צדיים

להחלפת נורה, הסר את בית הנורה:



1. החלק את הפנס לצד שמאל והסר אותו מהקצה הימני.

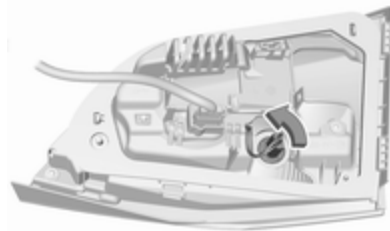

7. בגרסה עם אורות אחוריים LED, ניתן להחליף רק את הנורה של אור הנסיעה לאחור: הסר בסיבוב את מחזיק הנורה ממכלול הפנסים. החלף את הנורה במחזיק הנורה.

8. התקן את מכלול הפנסים בדלת העורפית והדק את אום האבטחה מבפנים. חבר את הכיסוי.

בהתאם לגרסה, האורות האחוריים מתוכננים כנורות LED. במקרה תקלה, דאג להחלפת נורות ה-LED במוסך.

תאורת לוחית הרישוי



1. החדר מברג למגרעת שבמכסה, לחץ הצידה ושחרר את הקפיץ.

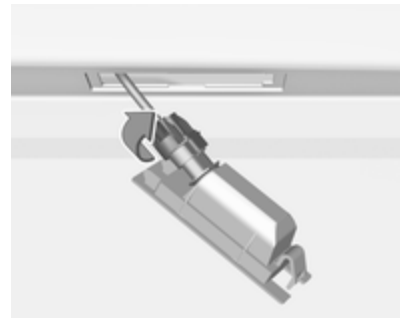

2. הוצא את הנורה לכיוון מטה, תוך שימת לב לא למשוך את הכבל.
3. הסר את מחזיק הנורה מבית הנורה על-ידי סיבוב נגד כיוון השעון.

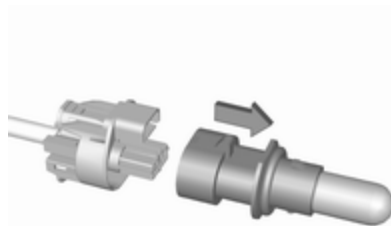

4. משוך את הנורה ממחזיק הנורה והחלף אותה.
 5. הכנס את מחזיק הנורה לבית הנורה וסובב בכיוון השעון.
 6. הכנס את הפנס לפגוש ושלב אותו.
- בגרסאות מסוימות קיימת תאורת לוחית רישוי מסוג נוריות LED. במקרה של נורות LED פגומות, דאג להחלפת הנורות במוסך.

תאורה פנימית

תאורת נוחות קדמית, פנסי קריאה
הנורות יוחלפו במוסך.

תאורת תא המטען

הנורות יוחלפו במוסך.

תאורת לוח המדים והמחוונים

הנורות יוחלפו במוסך.

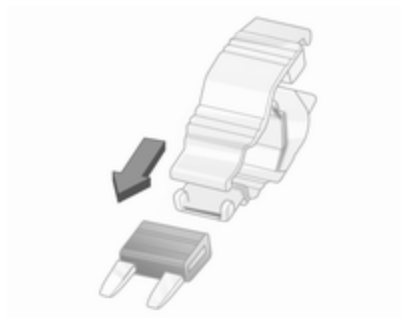

הנח את חולץ הנתיכים על סוגים שונים של נתיכים מלמעלה או מהצד.

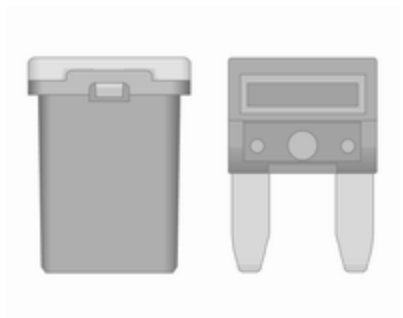

חולץ נתיכים

יתכן שחולץ נתיכים מותקן בתיבת הנתיכים בתא המטען.

מערכת החשמל

נתיכים

נתוני הנתיך החדש חייבים להיות זהים לנתוני הנתיך המוחלף.

ברכב מותקנות שלוש תיבות נתיכים:

- תא המנוע
- לוח המדדים והמחוונים
- תא המטען

לפני החלפת נתיך, הפסק את פעולת המעגל שבו מותקן הנתיך והעבר את מתג ההצתה למצב מופסק.

ניתן לזהות נתיך שרוף באמצעות החוט המותך שבתוכו. אל תחליף נתיך אלא לאחר שסיבת התקלה שגרמה לשריפתו תוקנה.

מספר תפקודים מוגנים על ידי מספר נתיכים.

ניתן להתקין נתיכים גם במעגל שאינו פעיל (ללא תפקוד).

תיבת הנתיכים בתא המנוע

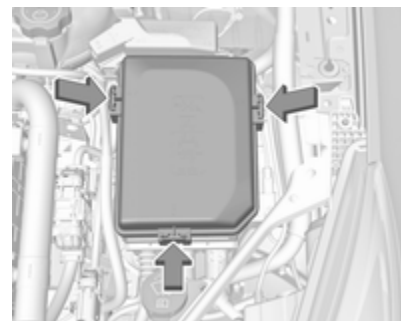

תיבת הנתיכים ממוקמת בחזית תא המנוע משמאל. שחרר את הכיסוי והסר אותו.

מס' מעגל	
1	מתנע
2	מתנע
3	חיישן פליטה
4	יחידת (מודול) בקרת המנוע
5	תפקודי מנוע
6	יחידת (מודול) בקרת תיבת ההילוכים
7	-
8	יחידת (מודול) בקרת המנוע
9	מערכת בקרת אקלים
10	מערכת פליטה לדיזל
11	מערכת נעילת הדלת העורפית, תיבת הילוכים
12	עיסוי גב תחתון במושב
13	משאבת סחרור נוזל קירור חם כשהמנוע מדומם
14	מערכת פליטה לדיזל
15	חיישן פליטה

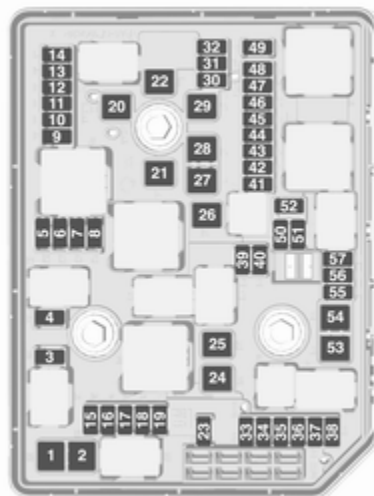

מס' מעגל	מס' מעגל	מס' מעגל
45 פנס חזית LED שמאלי/כוונון אוטומטי של זווית הארת פנסי החזית שמאל	32 ממיר DC/צג LED/מחמם חשמלי/ בקרת אקלים/בקר מצת להט	16 הזרקת דלק
46 ריכוז המדים ("מכשירים")	33 אזהרה נגד גניבה	17 הזרקת דלק
47 מנעול עמוד ההגה	34 צופר	18 מערכת פליטה לדיזל
48 מגב אחורי	35 שקע כוח תא המטען	19 מערכת פליטה לדיזל
49 –	36 אור דרך ימני (הלוגן)/אור מעבר ימני (LED)	20 –
50 פנס חזית LED ימני/כוונון אוטומטי של זווית הארת פנסי החזית ימין	37 אלומת אור דרך שמאלית (הלוגן)	21 ממיר DC/AC
51 אור מעבר שמאלי (LED)	38 פנס חזית LED/כוונון אוטומטי של זווית הארת פנסי החזית	22 ABS
52 מודול בקרת מנוע/מודול בקרת תיבת ההילוכים	39 פנסי ערפל קדמיים	23 מערכת שטיפה לשמשה הקדמית ולחלון העורפי
53 –	40 OnStar	24 –
54 מגבי השמשה הקדמית	41 חיישן מים בדלק/משאבת מים	25 חימום מסנן סולר
55 מערכת פליטה לדיזל	42 כווןן דיני של זווית הארת פנסי החזית	26 יחידת (מודול) בקרת תיבת ההילוכים
56 –	43 משאבת דלק	27 מודול דלת עורפית חשמלית
57 –	44 מצלמת מבט אחורי/מראה פנימית/ מודול גרור	28 –
		29 שמשה עורפית מחוממת
		30 הפשרת מראות
		31 –

לאחר החלפת הנתיכים הפגומים, סגור את מכסה לוח הנתיכים ולחץ עליו עד שישתלב במקומו.

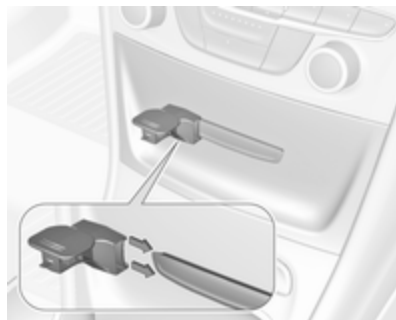
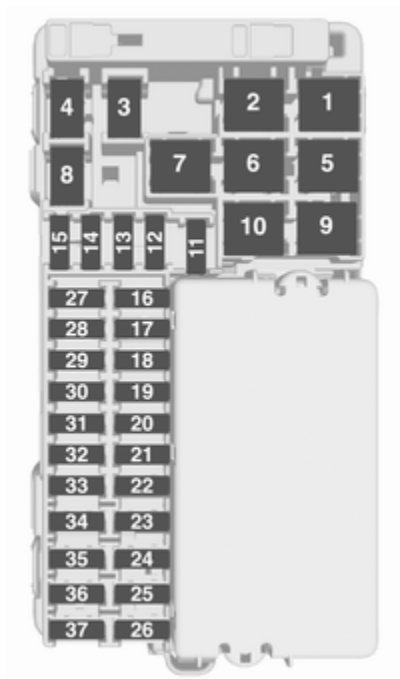

חבר את המתאם למחבר המתח.

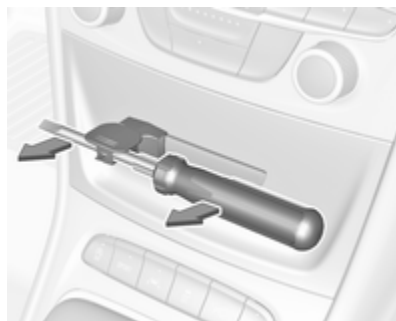

דחוף את המברג דרך המגרעת במתאם.
הסר את המכסה על-ידי משיכת המברג.



אם מכסה לוח הנתיכים אינו סגור כהלכה,
ייתכן ותתרחש תקלה.

תיבת הנתיכים בלוח המדיום והמחווניים

תיבת הנתיכים נמצאת מאחורי מכסה.



משוך את המכסה והסר.
כלי רכב עם מחבר מתח:

אם במכסה הנתיכים יש מחבר מתח, חובה
להסיר אותו באמצעות מתאם ומברג.
המתאם מאוחסן בתא הכפפות 68. 
המברג מאוחסן באזור המטען 238. 

מס' מעגל	
34	סייען חניה/התראת נקודה מתה בשדה הראייה הצדי/מערכת מידע ובידור/שקע USB
35	OnStar
36	צג מידע/ריכוז מדים ומחוננים/נגן תקליטורים
37	מערכת מידע ובידור, רדיו

לאחר החלפת הנתיכים הפגומים, סגור את מכסה לוח הנתיכים ולחץ עליו עד שישתלב במקומו.

כלי רכב עם מחבר מתח:

1. הרכב את המכסה על צד ימין.



מס' מעגל	
18	יחידת בקרה (מודול) של המרכב
19	מחבר תקשורת נתונים
20	מערכת כריות אוויר
21	מערכת בקרת אקלים
22	מערכת הנעילה המרכזית, דלת עורפית
23	מערכת מפתח אלקטרוני
24	תפקוד זיכרון של מושב חשמלי
25	מערכת כרית אוויר בגלגל ההגה
26	מתג הצתה/מנעול הגה
27	יחידת בקרה (מודול) של המרכב
28	שקע USB
29	-
30	ידית בורר הילוכים
31	מגב החלון העורפי
32	יחידת (מודול) בקרת תיבת ההילוכים
33	מערכת האזעקה/צופר

מס' מעגל	
1	-
2	מערכת בקרת אקלים, מניפה
3	מושב חשמלי בצד הנהג
4	מצית סיגריות/שקע מתח קדמי
5	-
6	חלון חשמלי קדמי
7	ABS
8	גלגל הגה מחומם
9	יחידת בקרה (מודול) של המרכב
10	חלון חשמלי אחורי
11	חלון גג
12	יחידת בקרה (מודול) של המרכב
13	חימום מושבים (רק בכלי רכב ללא צופר אזעקה)
14	מראת צד
15	יחידת בקרה (מודול) של המרכב
16	יחידת בקרה (מודול) של המרכב
17	יחידת בקרה (מודול) של המרכב

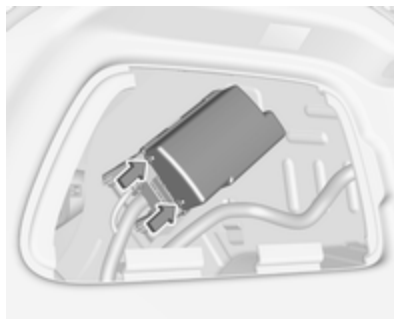
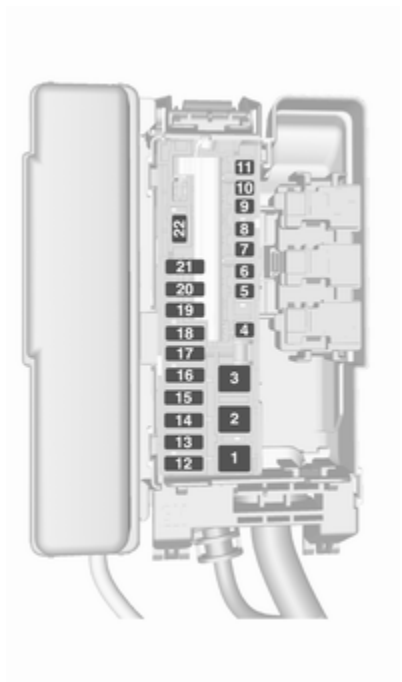

שחרר את מכסה תיבת הנתיכים והסר אותו.

2. קפל את צד שמאל של המכסה לפנים. הקפד לוודא שחבק האבטחה מובל כמוצג באיור.

תיבת הנתיכים בתא המטען

תיבת הנתיכים ממוקמת בצדו השמאלי של אזור המטען, מאחורי מכסה.

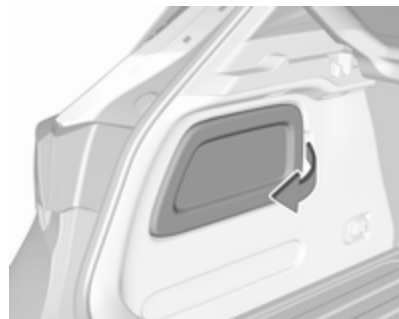

הסר את המכסה.

מס' מעגל	
1	משאבת דלק
2	יחידת (מודול) בקרת המנוע
3	אספקת מתח

מס' מעגל	
16	יציאת הגרור/מגורון
17	יציאת הגרור/מגורון
18	-
19	-
20	-
21	קיפול מושבים אחוריים חשמלי
22	דלת עורפית חשמלית

לאחר החלפת הנתיכים הפגומים, סגור את מכסה לוח הנתיכים ולחץ עליו עד שישתלב במקומו.
נתיכים נוספים ממוקמים ליד מצבר הרכב.

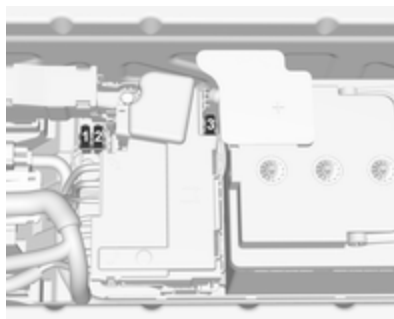

מס' מעגל	
1	-
2	ממיר DC/AC
3	בקר (מודול) הגרור/מגורון
4	מושב חשמלי בצד הנוסע הקדמי
5	-
6	מודול התראת מרחק
7	-
8	-
9	חימום מושבים אחוריים (בכלי רכב ללא צופר אזעקה)
10	טיפול
11	-
12	חימום מושבים קדמיים (בכלי רכב עם צופר אזעקה)
13	חימום מושבים אחוריים (בכלי רכב עם צופר אזעקה)
14	ההצתה
15	אורור מושבים

כלי עבודה

הצ'בק 5-דלתות עם גלגל חליף

פתח את כיסוי הרצפה באזור המטען
77. ↵

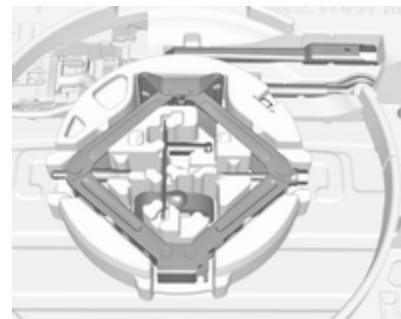

המגבה, טבעת הגרירה, רצועה לאבטחת
גלגל פגום והכלים נמצאים בארגז הכלים
מתחת לגלגל החליף. צמיג חליף 251. ↵

רכב מדגם סטיישן עם גלגל חליף

פתח את כיסוי הרצפה באזור המטען
77. ↵

פתח את הכיסוי בדופן הצד הימני של אזור
המטען.

כלים מסוימים וטבעת הגרירה נמצאים יחד
עם הערכה לתיקון הצמיגים בארגז כלים.

רכב מדגם סטיישן ללא גלגל חליף



פתח את הכיסוי בדופן הצד הימני של אזור
המטען.

הכלים וטבעת הגרירה נמצאים יחד עם
הערכה לתיקון הצמיגים במוזודה.



המגבה, טבעת הגרירה, והכלים נמצאים
בארגז הכלים מתחת לגלגל החליף. צמיג
חליף 251. ↵

הצ'בק 5-דלתות ללא גלגל חליף



לחץ אוויר בצמיגים

בדוק את הלחץ בצמיגים קרים לפחות פעם ב-14 יום ולפני כל נסיעה ארוכה. אל תשכח את הגלגל החליף.

הדבר ישים גם עבור כלי רכב עם מערכת ניטור לחץ האוויר בצמיגים.



לחץ אוויר בצמיגים ↵ 276.

תווית מידע לחץ ניפוח הצמיגים שעל מסגרת הדלת השמאלית מציינת את סוגי הצמיגים המקוריים של הרכב ואת לחצי הניפוח המתאימים של הצמיגים.

נתוני לחץ אוויר בצמיגים מתייחסים לצמיגים קרים. הנתונים ישימים לצמיגי קיץ וחורף.

סימוני צמיגים

לדוגמה: 215/50 R 16 95 H

- 215 : רוחב הצמיג, מ"מ
- 50 : יחס מידות החתך (גובה הצמיג לרוחבו), %
- R : סוג החגורה: רדיאלית
- RF : סוג: RunFlat (אל נקר)
- 16 : קוטר הגלגל, אינצ'ים
- 95 : אינדקס עומס לדוגמה, 95 זהה ל-690 ק"ג
- H : אות צופן (קוד) המהירות

אות צופן (קוד) המהירות:

- Q : עד ל-160 קמ"ש
- S : עד ל-180 קמ"ש
- T : עד ל-190 קמ"ש
- H : עד ל-210 קמ"ש
- V : עד ל-240 קמ"ש
- W : עד ל-270 קמ"ש

בחר צמיג המתאים למהירות המרבית של הרכב שלך.

אפשר להשיג את מהירות הנסיעה המרבית כשהרכב במשקל העצמי שלו, עם נהג (75 ק"ג) ועוד מטען במשקל של 125 ק"ג. ציוד אופציונלי שהותקן יכול להקטין את המהירות המרבית של הרכב.

ביצועים ↵ 270.

חישוקים וצמיגים

מצב הצמיג, מצב הגלגל

נהג באיטיות מעל שפות מדרכה ובמידת האפשר גש אליהן בזווית ישרה. נהיגת הרכב מעל לשפות חדות עלולה לגרום נזק לצמיג ולגלגל. אל תמעך את הצמיג אל המדרכה בעת חניית הרכב.

בדוק באופן סדיר את הגלגלים לגילוי נזק. במקרה של נזק או שחיקה חריגה, הבא הרכב למוסך.

צמיגי חורף

צמיגי חורף משפרים את בטיחות הנהיגה בטמפרטורות מתחת ל-7°C ולכן יש להתקינם על כל הגלגלים.

הצמיגים בכל המידות מאושרים לשימוש כצמיגי חורף ↵ 276.

בהתאם לתקנות הפרטניות לכל ארץ, הדבק את מדבקת המהירות בשדה הראיה של הנהג.

נפח תמיד את הצמיג החליף ללחץ המפורט עבור עומס מלא.

לחץ ניפוח ECO משמש להשגת צריכת הדלק הנמוכה ביותר האפשרית.

לחץ אוויר לא נכון פוגע בבטיחות, בשליטה ברכב, בנוחות ובצריכת הדלק וגורם לשחיקת יתר של הצמיגים.

ערכי לחץ האוויר בצמיגים משתנים בהתאם לאופציות השונות.

לאיתור הערך הנכון של לחץ האוויר בצמיגים, פעל כמפורט להלן:

- זהה את קוד זיהוי המנוע. נתוני המנוע [268](#).
- זהה את הצמיג המתאים.
- בטבלאות לחצי האוויר בצמיגים מוצגים כל צירופי הצמיגים האפשריים [276](#).

עבור הצמיגים המאושרים לרכב שלך, עיין באישור תאימות EEC המסופק עם הרכב או במסמכי רישום מקומיים אחרים במדינתך.

הנהג הוא האחראי לכוונון נכון של לחץ האוויר בצמיגים.

⚠ אזהרה

אם לחץ האוויר נמוך מדי, התוצאה עלולה להיות התחממות משמעותית של הצמיג ונזק פנימי, המוביל להפרדת הסוליה ואפילו להתפקעות הצמיג במהירויות גבוהות.

⚠ אזהרה

עבור צמיגים מסוימים, לחץ הניפוח המומלץ המוצג בטבלת ניפוח הצמיגים יכול לחרוג מעל ללחץ הניפוח המקסימלי המצוין על הצמיג. אסור בהחלט לחרוג מעבר ללחץ הניפוח המקסימלי המצוין על הצמיג.

אם חייבים להקטין או להגדיל את לחץ ניפוח הצמיג בכלי רכב עם מערכת לניטור לחץ ניפוח הצמיגים, העבר את מערכת ההצתה למצב מנותק.

תלות בטמפרטורה

לחץ האוויר בצמיג תלוי בטמפרטורת הצמיג. במהלך הנסיעה, טמפרטורת הצמיג והלחץ בצמיג עולים. ערכי לחץ האוויר

בצמיגים המצוינים בתווית מידע הצמיגים ובטבלת לחצי האוויר בצמיגים תקפים לצמיגים קרים, בטמפרטורה של 20°C.

הלחץ יעלה בכ-עבור כל עליית 10 KPa יש להתחשב בכך. 10°C טמפרטורה של בעת בדיקת צמיגים חמים.

לחץ האוויר המופיע במרכז המידע לנהג הוא הלחץ בצמיג בפועל. צמיג שמתקרר יציג ערך מופחת, שאינו מציין דליפת אוויר.

מערכת ניטור לחץ האוויר בצמיגים

מערכת ניטור לחץ האוויר בצמיגים בודקת פעם בדקה את הלחץ בכל ארבעת הגלגלים כשמהירות הרכב חורגת ממגבלת מהירות מסוימת.

זהירות

מערכת ניטור לחץ האוויר בצמיגים מזהירה רק במקרה של גילוי לחץ אוויר נמוך בצמיגים, ולא נועדה להוות תחליף לתחזוקה סדירה של הצמיגים על-ידי הנהג.

כל הגלגלים חייבים להיות מצוידים בחיישני לחץ והצמיגים חייבים להיות מנופחים ללחץ המפורט.

מצב של לחץ אוויר נמוך בצמיג מצוין על-ידי נורית החיווי (L) ⚡ 108.

אם (L) מאירה, עצור בהקדם האפשרי ונפח את הצמיגים ללחץ הניפוח המומלץ ⚡ 276.

אם (L) מהבהבת למשך 60-90 שניות ואחרי כן מאירה ברציפות, קיימת תקלה במערכת. היוועץ במוסך.

לאחר הניפוח, ייתכן שתידרש נסיעה קצרה כדי לעדכן את ערכי לחצי האוויר בצמיגים במרכז המידע לנהג. בזמן זה ייתכן שנורית (L) תאיר.

אם (L) מאירה כשהטמפרטורות נמוכות וכבית לאחר מרחק נסיעה מסוים, זה יכול להיות סימון לכך שלחץ האוויר בצמיגים-מתקרב לסף הנמוך שלו. בדוק את לחץ האוויר בצמיגים. הודעות הרכב ⚡ 118.

בעת שינוי לחצי אוויר בצמיגים (הפחתה או הגדלה), העבר את מתג ההצתה למצב מופסק.

הקפד להתקין אך ורק גלגלים עם חיישני לחץ, אחרת לחץ האוויר בצמיגים לא יוצג ו-(L) תאיר ברציפות.

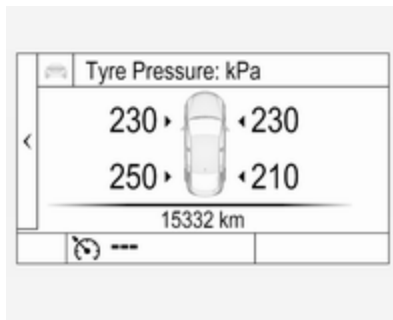

בחר בעמוד **לחצי אוויר בצמיגים** תחת תפריט **מידע** במרכז המידע לנהג (DIC) ⚡ 111.

מצב המערכת ואזהרות הלחץ מוצגים בהודעה המציינת את חיווי הלחץ המתאים במרכז המידע לנהג.

המערכת מתחשבת בטמפרטורת הצמיג לצורך האזהרות.

תלות בטמפרטורה ⚡ 239.



הערה

במדינות שבהן מערכת ניטור לחץ האוויר בצמיגים היא חובה חוקית, השימוש בגלגלים ללא חיישני לחץ ישלול את התוקף של רישיון ההפעלה של הרכב.

ייתן להציג את לחץ האוויר הנוכחי בצמיגים במרכז המידע לנהג. תצוגה ברכב בעל רמת אבזור ביניים:

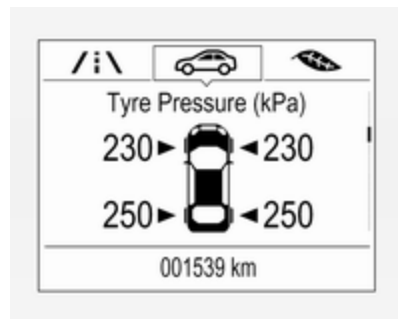

בחר בעמוד **לחצי אוויר בצמיגים** תחת **תפריט Vehicle Information Menu** (מידע לגבי הרכב במרכז המידע לנהג) ⚡ 111.

תצוגה ברכב בעל רמת אבזור גבוהה:

גלגל חליף או גלגל חליף זמני (קומפקטי) אינם מצוידים בחיישני לחץ. מערכת ניטור לחץ האוויר בצמיגים אינה ניתנה להפעלה בגלגלים אלה. הנורית (L) מאירה. המערכת נותרת פעילה בשלושת הגלגלים האחרים. השימוש בערכת תיקון מסחרית לצמיגים המכילה נוזל עלולה לפגום במערכת. ניתן להשתמש במערכות המאושרות על-ידי היצרן.

התקנים אלקטרוניים פועלים או קרבה למתקנים המשתמשים בתדרים דומים עלולים להפריע לפעולת מערכת ניטור לחץ האוויר בצמיגים.

בכל החלפה של הצמיגים, יש להסיר את חיישני מערכת ניטור לחץ האוויר בצמיגים ולטפל בהם. עבור החיישן המתוברג, החלף את קרב השסתום ואת טבעת האטימה. עבור החיישן המותקן באמצעות תפס, החלף את קנה השסתום בשלמותו.

מצב העמסת הרכב

התאם את לחצי האוויר בצמיגים למצב ההעמסה של הרכב בהתאם לתווית מידע הצמיגים או לטבלת לחצי האוויר בצמיגים L 276, ובחר את ההגדרה המתאימה בתפריט **Tyre Load (עומס צמיג)** במרכז המידע לנהג, **Vehicle Information**

Menu (תפריט מידע לגבי הרכב) L 111. הגדרה זו משמשת לסימוכין לצורך אזהרות על לחצי האוויר בצמיגים.

התפריט **עומס הצמיג** מופיע רק כשהרכב נייח ובלם החניה מופעל. בכלי רכב עם תיבת הילוכים אוטומטית ידית בורר ההילוכים חייבת להיות במצב **P**. תצוגה ברכב בעל רמת אבזור ביניים:

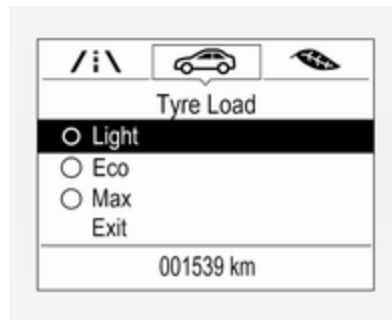

בחר בעמוד **עומס הצמיגים** תחת **Vehicle Information (תפריט מידע לגבי הרכב)** במרכז המידע לנהג L 111.

בחר ב-

- **Light (קל)** עבור לחץ נוחות עד שלושה נוסעים.
 - **Eco (חסכוני)** עבור לחץ חסכוני עד שלושה נוסעים.
 - **Max (מרבית)** עבור מצב של העמסה מלאה.
- תצוגה ברכב בעל רמת אבזור גבוהה:

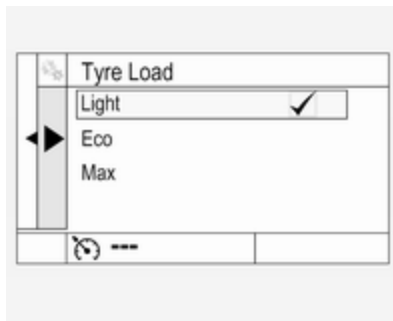

בחר בעמוד **עומס הצמיגים** בתפריט **אפשרויות** במרכז המידע לנהג L 111.

5. בחר את תפריט לחצי האוויר בצמיגים. תצוגה ברכב בעל רמת אבזור ביניים:

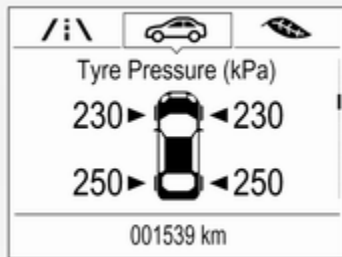

תצוגה ברכב בעל רמת אבזור גבוהה:

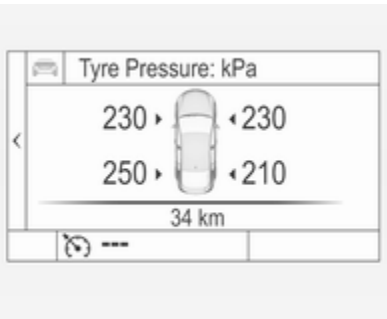

6. תצוגה ברכב בעל רמת אבזור ביניים:

פנה למוסך מורשה לטיפול במערכת. לרשותך שתי דקות כדי להתאים את הגלגל הראשון ובסך הכל חמש דקות להתאמת כל ארבעת הגלגלים. אם התהליך נמשך זמן רב יותר, הוא ייפסק ויהיה צורך להתחיל אותו מחדש.

תהליך התאמת חיישני לחצי האוויר בצמיגים הוא:

1. הפעל את בלם החנייה.
2. סובב את מתג ההצתה למצב מופעל.
3. בכלי רכב עם תיבת הילוכים אוטומטית: העבר את ידית בורר הילוכים למצב P.
4. תצוגה ברכב בעל רמת אבזור ביניים:

השתמש ב-MENU שבידית מחווני הכיוון כדי לבחור את **Vehicle Information Menu (תפריט מידע לגבי הרכב)** במרכז המידע לנהג. תצוגה ברכב בעל רמת אבזור גבוהה: לחץ על < בגלגל ההגה כדי לפתוח את עמוד התפריט הראשי.

בחר את העמוד **מידע** באמצעות < > ✓.

אשר באמצעות ✓.

בחר ב-

- **Light (קל)** עבור לחץ נוחות עד שלושה נוסעים.
- **Eco (חסכוני)** עבור לחץ חסכוני עד שלושה נוסעים.
- **Max (מרבית)** עבור מצב של העמסה מלאה.

תהליך התאמת חיישן לחץ האוויר בצמיגים

לכל חיישן לחצי אוויר בצמיגים יש קוד זיהוי ייחודי. לאחר סבב גלגלים או החלפה של כל ערכת הצמיגים או בעקבות החלפת חיישן אחד או יותר של מערכת לחצי האוויר בצמיגים, יש להתאים את קודי הזיהוי למיקומי החישוקים/הצמיגים החדשים. כמו-כן, יש לבצע את התהליך התאמת החיישנים למערכת לחצי האוויר בצמיגים לאחר החלפת גלגל חליף בגלגל רגיל, המצויד בחיישן לחץ אוויר בצמיגים.

נורית תקלה זו (⚠) צריכה לכבות וההודעה או קוד האזהרה צריכים להיעלם במחזור ההצתה הבא. החיישנים מותאמים למיקומי הגלגלים באמצעות כלי הלימוד מחדש, לפי הסדר הבא: גלגל קדמי שמאלי, גלגל קדמי ימני, גלגל אחורי ימני וגלגל אחורי שמאלי. מחוון הכיוון במיקום הפעיל הנוכחי יאיר עד להתאמת החיישן.



הצמיג הגיע לעומק החרץ המזערי המותר מבחינה חוקית (1.6 מ"מ) כשהסוליה נשחקה עד שניתן להבחין באחד ממחוני השחיקה (TWI). סימון מיקום מחווני השחיקה מופיע על דופן הצמיג.

כאשר השחיקה בגלגלים הקדמיים גדולה מן האחוריים, החלף בקביעות את מיקומי הצמיגים קדמיים/אחוריים. ודא שכיוון הסיבוב של הגלגלים יישאר זהה.

צמיגים מזדקנים אפילו כשאינם בשימוש. אנו ממליצים להחליף צמיגים בכל שש שנים.

- של החיישן הותאם לגלגל האחורי בצד שמאל, ושתהליך התאמת חיישני לחצי אוויר בצמיגים אינו פעיל יותר.
12. העבר את מתג ההצתה למצב מופסק.
13. נפח את כל ארבעת הצמיגים ללחץ האוויר המומלץ, אשר מצוין בתווית לחץ האוויר בצמיגים.
14. ודא שמצב העומס על הצמיגים נקבע בהתאם ללחץ שנבחר ⚡ 111.

עומק חריצי מדרך הצמיג

בדוק את עומק חריצי הסוליה לעתים מזומנות.

יש להחליף צמיגים משיקולי בטיחות כאשר עומק החריצים הוא 2 עד 3 מ"מ (4 מ"מ לצמיגי חורף).

מסיבות בטיחות, מומלץ שבעומק המדרך של הצמיגים בסרון מסוים לא יהיה שוני הגדול מ-2 מ"מ.

לחץ על SET/CLR כדי להתחיל את נוהל התאמת החיישנים. אמורה להופיע הודעה המבקשת אישור של התהליך.

לחץ שוב על SET/CLR כדי לאשר את הבחירה. הצופר יושמע פעמיים כדי לציין שהמקלט נמצא במצב של לימוד מחדש.

תצוגה ברכב בעל רמת אבזור גבוהה:

לחץ על \checkmark כדי להתחיל את נוהל התאמת החיישנים. הצופר יושמע פעמיים כדי לציין שהמקלט נמצא במצב של לימוד מחדש.

7. התחל בגלגל הקדמי השמאלי.
8. הצמד את כלי הלימוד מחדש לדופן הצמיג, ליד קנה שסתום הניפוח. לאחר מכן לחץ על הלחצן כדי להפעיל את חיישן לחץ האוויר בצמיג. צפצוף קצר של הצופר מאשר שקוד הזיהוי של החיישן הותאם למיקום זה של הגלגל.
9. עבור לגלגל הקדמי בצד ימין, וחזור על הנוהל המפורט בצעד 8.
10. עבור לגלגל האחורי בצד ימין, וחזור על הנוהל המפורט בצעד 8.
11. עבור לגלגל האחורי בצד שמאל, וחזור על הנוהל המפורט בצעד 8. הצופר יצפור פעמיים כדי לציין שקוד הזיהוי

אזהרה

נזק עלול לגרום להתפקעות הצמיג.

מותר להתקין שרשרות צמיגים רק על צמיגים במידה R15 195/65 , R16 205/55 ו-R16 215/55.

גלגל חליף זמני

אסור להתקין שרשרת צמיגים על גלגל חליף קומפקטי.

ערכה לתיקון צמיגים

ניתן לתקן נזק קטן בסוליית צמיג באמצעות ערכת תיקון הצמיגים.

אל תחלץ גופים זרים מתוך צמיג.

נזק לצמיג הגדול מ-4 מ"מ או נזק בדופן הצמיג אינם ניתנים לתיקון באמצעות ערכת תיקון הצמיגים.

אזהרה

השימוש בצמיגים או בכיסויי נוי לגלגלים שאינם מתאימים, עלול לגרום לאובדן לחץ פתאומי וכתוצאה מכך לתאונה.

שרשרות שלג



מותר להתקין שרשרות צמיגים רק על הגלגלים הקדמיים.

השתמש תמיד בשרשרת בעלת חוליות קטנות, שאינה מוסיפה יותר מ-10 מ"מ לסוליית הצמיג ולדפנות הפנימיות (כולל מנעול השרשרת).

שינוי מידות צמיגים וחישוקים

כאשר משתמשים בצמיגים בעלי מידות שונות מאלה שהותקנו במפעל הייצור, יתכן שיהיה צורך לתכנת שנית את מד המהירות כמו גם את לחצי האוויר הנומינליים ולבצע שינויים אחרים ברכב.

לאחר מעבר לגודל צמיג שונה, דאג להחלפת תווית לחצי האוויר של הצמיגים ולאתחול מחדש של מערכת זיהוי אבדן לחץ אוויר בצמיגים. ↺ 240

אזהרה

השימוש בצמיגים לא מתאימים עלול להסתיים בתאונות, וישלול את התוקף של רישיון ההפעלה של הרכב.

כיסויי נוי לגלגלים

יש להשתמש בכיסויי גלגל וצמיגים מאושרים על ידי היצרן עבור כלי הרכב המסוים והתואמים את כל הצירופים הרלוונטיים של גלגלים וצמיגים.

אם משתמשים בכיסויי גלגלים וצמיגים שאינם מאושרים על ידי היצרן, אסור שבצמיגים בליטה להגנת שפת הצמיג.

אסור שכיסויי הגלגל יפריעו לצינון הבלמים.



3. הוצא את הכבל החשמלי ואת צינור האוויר מתאי האחסון שמתחת למדחס.



4. הברג את צינור האוויר של המדחס לחיבור שעל מיכל חומר האיטום.



ברכב מדגם סטיישן, הערכה לתיקון צמיגים מאוחסנת במזוודה בצד ימין של אזור המטען, מאחורי מכסה המזוודה מאובטחת ברצועה.

1. הוצא את בקבוק חומר האיטום.
2. הכנס בוהן לפתח ומשוך החוצה את המדחס.

אזהרה ⚠

אל תיסע במהירות הגבוהה מ-80 קמ"ש.
אל תנהג עם צמיג מתוקן במשך פרק זמן ממושך.
צמיג מתוקן עלול להשפיע על הנהיגה ואופן פעולת הרכב.

כאשר באחד מצמיגי הרכב נוצר נקר: הפעל את בלם החניה ושלב הילוך ראשון, הילוך אחורי או P.



בהצ'בק 5-דלתות, הערכה לתיקון צמיגים ממוקמת בצד ימין של אזור המטען, מאחורי מכסה.



אם לא הושג לחץ האוויר הנקוב בתוך עשר 10 דקות, הסר את ערכת תיקון הצמיגים. הזז את הרכב כדי לבצע סיבוב אחד של הצמיג. חבר מחדש את הערכה לתיקון צמיגים והמשך בתהליך המילוי במשך עשר דקות נוספות. אם עדיין לא הושג הלחץ המפורט, הנזק לצמיג גדול מדי. התקשר לקבלת סיוע ממוסך.

נקז את עודף לחץ האוויר באמצעות הלחצן שמעל מד לחץ האוויר.

אל תפעיל את המדחס במשך יותר מעשר דקות.

14. נתק את ערכת תיקון הצמיגים. לחץ את התפס על התמך כדי להסיר את מיכל חומר האיטום מן התמך. הברג את

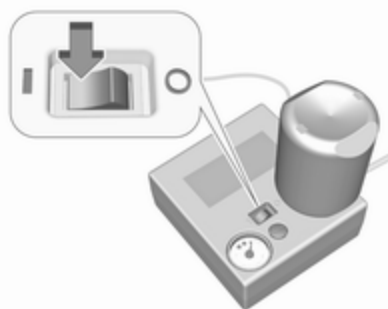

10. הצב את המתג הדו-מצבי שעל המדחס במצב I. הצמיג מתמלא בחומר איטום.

11. מד הלחץ של המדחס יורה לפרק זמן קצר לחץ של עד 6 באר כאשר מיכל חומר האיטום מתרוקן (כ-30 שניות). לאחר מכן הלחץ מתחיל לפחות.

12. כל חומר האיטום נדחס לתוך הצמיג. הצמיג מתנפח עתה.

13. הצמיג צריך להגיע ללחץ הנקוב בתוך עשר דקות.

לחץ אוויר בצמיגים ↺ 276.

כשמושג הלחץ הנכון, הפסק את פעולת המדחס.

5. התקן את מיכל חומר האיטום במרסן שעל המדחס.

הנח את המדחס בסמוך לצמיג באופן שמיכל חומר האיטום יהיה אנכי.

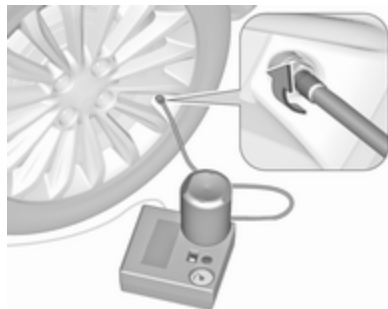

6. הסר את כיפת שסתום האוויר מן הצמיג הנקור.

7. הברג את צינור המילוי על שסתום האוויר בצמיג.

8. יש להציב את המתג על המדחס במצב O.

9. חבר את תקע המדחס לשקע המתח או לשקע מצית הסיגריות.

כדי למנוע פריקת המצבר, את ממליצים להפעיל את המנוע.

צינורית הניפוח על החיבור הפנוי שעל מיכל חומר האיטום. בכך נמנעת בריחת חומר איטום. אחסן את ערכת תיקון הצמיגים בתא המטען.

15. בעזרת מטלית, נגב והסר שאריות חומר איטום.

16. הסר את התווית המורה את המהירות המרבית המותרת ממיכל חומר האיטום והדבק אותה על השמשה הקדמית בשדה הראיה של הנהג.

17. המשך מייד בנהיגה כדי לפזר את חומר האיטום בתוך הצמיג בצורה אחידה. לאחר נהיגה של כ-10 ק"מ (אך לא יותר מעשר דקות), עצור ובדוק את הלחץ בצמיג. הברג את צינור האוויר של המדחס על ססתום הניפוח בצמיג וחבר את קצהו האחר למדחס.

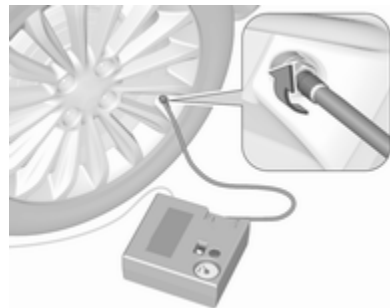

אם לחץ האוויר בצמיג גבוה מ-1.3 באר, כוונן את המדחס ללחץ הנכון. חזור על התהליך עד שלא תהיה דליפת לחץ.

אם לחץ האוויר בצמיג יורד מתחת ל-1.3 באר, אסור לנהוג ברכב. התקשר לקבלת סיוע ממוסך.

18. אחסן את ערכת תיקון הצמיגים בתא המטען.

הערה

מאפייני הנהיגה של הצמיג המתוקן נפגמים מאוד. לכן, החלף צמיג זה.

אם נשמע רעש לא רגיל, או שהמדחס מתחמם, הפסק את פעולת המדחס למשך 30 דקות לפחות.

ססתום הביטחון המובנה נפתח בלחץ של שבעה באר.

שים לב לתאריך התפוגה שעל הערכה. לאחר תאריך התפוגה, פגה האחריות לכושר האיטום. קרא בעיון את המידע לגבי אחסון מיכל חומר האיטום.

החלף את מיכל חומר האיטום המשומש. סלק את המיכל בהתאם לתקנות הישימות בסביבת מגוריך.

ניתן להשתמש במדחס ובחומר האיטום החל מטמפרטורה של כ-30°C.

ניתן להשתמש במתאמים שסופקו עם הערכה לניפוח פריטים אחרים כגון כדורגל, מזרן אוויר, סירות מתנפחות וכו'. הם ממוקמים בתחתית המדחס. להסרתם, הברג את צינור האוויר של המדחס והוצא את המתאם.

החלפת גלגל

חלק מכלי הרכב מצויד בערכת תיקון צמיגים במקום גלגל חליף ⚡ 245.

בצע את ההכנות הבאות וציית למידע הבא.

- חנה את הרכב על משטח אופקי, קשיח ולא חלקלק. חנה את הרכב על משטח אופקי, קשיח ולא חלקלק.
- הפעל את בלם החניה ושלב הילוך ראשון, הילוך אחורי או P.
- הסר את הגלגל החליף ⚡ 251.
- אסור בשום מצב להחליף יותר מגלגל אחד בו-זמנית.
- השתמש במגבה רק כדי להחליף גלגלים במקרה של נקר, ולא להחלפה עונתית של צמיגי חורף או קיץ.
- המגבה אינו זקוק לתחזוקה.
- אם הקרקע עליה חונה הרכב רכה, הנח קרש חזק (בעובי מרבי של 1 ס"מ) מתחת למגבה.

3. ודא שהמגבה מוצב כנדרש מתחת לנקודת ההרמה המתאימה של הרכב.

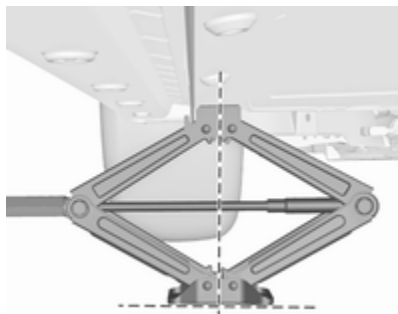

4. כוונן את המגבה לגובה הנדרש. מקם אותו ישירות מתחת לנקודת ההרמה באופן שימנע את החלקת הרכב מעל למגבה.

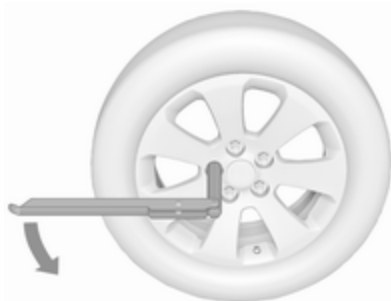

2. קפל החוצה את מפתח הגלגלים והתקן אותו תוך הקפדה שהוא ימוקם בבטיחות ושחרר את הידוק כל אחד מאומי הגלגל חצי סיבוב.

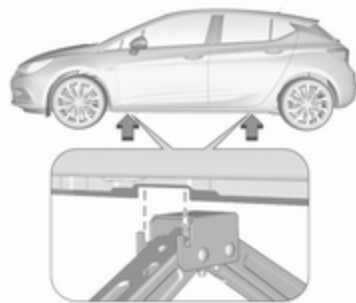

- הוצא חפצים כבדים מהרכב לפני ההגבה.
- אין לאפשר שהיית אנשים וחיות מחמד ברכב בעת הגבתו בעזרת מגבה.
- אסור, בשום מצב לזחול מתחת לרכב המוגבה באמצעות מגבה.
- אל תתניע את הרכב כשהוא מוגבה על ידי מגבה.
- נקה את אומי הגלגל והעבר דרכם מטלית נקייה לפני הרכבת הגלגל.

⚠ אזהרה

אין למרוח משחת סיכה ("גריז") על תבריג בורג הגלגל או על חלק כלשהו של אום הגלגל.

1. נתק את כיפות אומי הגלגל בעזרת מברג והסר אותן. עבור חישובי סגסוגת, הנח מטלית רכה מתחת למברג. הסר את מכסה הגלגל. כלי העבודה של הרכב ↪ 238.

נקודות ההרמה עבור מגבה מוסך



מקם את הזרוע האחורית של מגבה המוסך מתחת למגרעת האחורית של הסף.



5. שחרר בהברגה את אומי הגלגל.
6. החלף גלגל. צמיג חליף ↺ 251.
7. הברג את אומי הגלגל.
8. הורד את הרכב והסר את המגבה.
9. התקן את מפתח הגלגלים על האומים תוך שאתה מוודא שהמפתח תפוס היטב על האום והדק את כל האומים בהצלבה. מומנט ההידוק הוא 140 ניוטון-מטר.
10. הצב את החור המיועד לשסתום האוויר בצלחת הגלגל מול השסתום לפני התקנת הצלחת.
11. התקן את כיפות אומי הגלגל. אחסן את הגלגל המוחלף ↺ 251 ואת כלי העבודה של הרכב ↺ 238.
12. בדוק את לחץ האוויר בצמיג החליף ואת מומנט ההידוק בהקדם האפשרי. דאג לתיקון הצמיג הפגום בהקדם האפשרי.

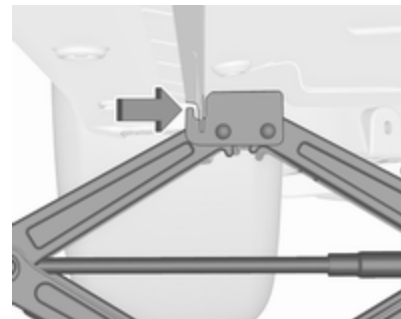

ודא ששפת הגוף מותאמת לחריץ במגבה.



חבר את מפתח בורגי הגלגל כשהמגבה במקומו הנכון וסובב את מפתח בורגי הגלגל עד שהגלגל ניתק מן הקרקע. אסור להגביה את המגבה מעבר לכך.

3. לאחר החלפת גלגל, אם לא מניחים גלגל בתא הגלגל החליף, אבטח את ארגז הכלים על-ידי הידוק אום הפרפר עד לסוף מהלכה וסגור את כיסוי הרצפה.

4. לאחר החלפת הגלגל לגלגל בגודל מלא, הנח את הגלגל החליף בשקע כשצדו החיצוני כלפי מעלה ואבטח אותו באום הפרפר.

אחסון גלגל פגום בגודל מלא באזור המטען, הצ'בק 5-דלתות

שקע אחסון הגלגל החליף אינו מיועד לגלגלים בגודל השונה מזה של הגלגל החליף. יש לאחסן גלגל פגום בגודל מלא בתא המטען, ולאבטח אותו באמצעות רצועה. כלי העבודה של הרכב 238. כדי לאבטח את הגלגל:

1. מקם את הגלגל כשהצד החיצוני פונה כלפי מעלה, בצמוד לאחת הדפנות של תא המטען.



הגלגל החליף מאוחסן בתא המטען ברצפת התא מתחת למכסה.

להסרה:

1. פתח את כיסוי הרצפה 77.
2. הגלגל החליף מאובטח באמצעות אום פרפר. שחרר את האום והוצא את הגלגל החליף.

מתחת לגלגל החליף מונח ארגז המכיל את כלי העבודה של הרכב.

מקם את הזרוע הקדמית של מגבה המוסך מתחת לשלדה.

גלגל חליף

אם מתקינים גלגל חליף שהוא שונה מהגלגלים האחרים, ייתכן שהגלגל יסווג כגלגל חליף זמני ויחולו מגבלות המהירות המתאימות, למרות שאין תווית המציינת זאת. היוועץ במוסך כדי לבדוק מהי מגבלת המהירות הישימה.

הגלגל החליף הוא בעל חישוב פלדה.

זהירות

השימוש בגלגל חילוף שקטן מן הגלגלים האחרים או בשילוב עם צמיגי חורף, עלול להשפיע לרעה על השליטה ברכב. החלף את הצמיגי הנקור בהקדם האפשרי.

אחסון גלגל פגום בגודל מלא באזור המטען, רכב מדגם סטיישן

ניתן לאחסן בשקע הגלגל החליף את כל גדלי הגלגל המותרים. כדי לאבטח את הגלגל:

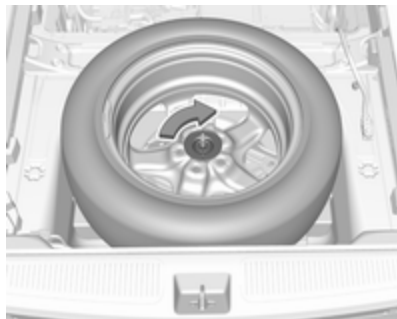

1. הסר את הכיפה המרכזית עם סמל המותג בדחיפה מבפנים.
2. הנח את הגלגל בשקע כשצדו החיצוני כלפי מטה בשקע הגלגל.
3. אבטח את הגלגל הפגום באמצעות אום הפרפר.
4. בהתאם לגודל הצמיג, ניתן להניח את כיסוי הרצפה על הגלגל הבולט.

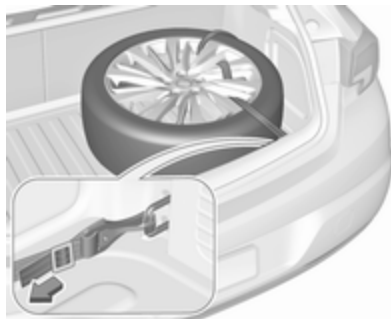

4. העבר את הרצועה דרך חישורי הגלגל, כמתואר באיור.
5. התקן את הוּו אל טבעת הקשירה האחורית.
6. הדק את הרצועה ואבטח אותה באמצעות האבזם.

⚠️ אסכנה

ודא תמיד כי משענות הגב של המושבים האחוריים מקופלות ונעולות בעת נסיעה כשגלגל פגום בגודל מלא מאוחסן באזור המטען.

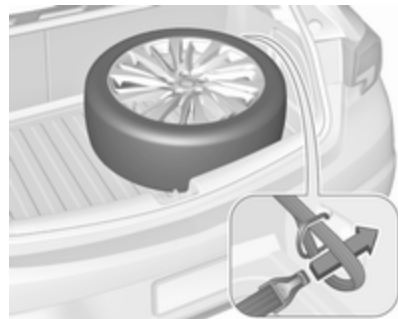

2. העבר את קצה הרצועה המסתיים בלולאה דרך טבעת הקשירה הקדמית בצד המתאים.
3. העבר את קצה הרצועה המסתיים בוו דרך הלולאה ומשוך אותו עד שהרצועה מחוברת בבטיחות לטבעת הקשירה.

התנעה באמצעות כבלי התנעה

מצבר הרכב מאוחסן באזור המטען מתחת לכיסוי. בתא המנוע קיימות נקודות חיבור לצורך התנעה באמצעות כבלי התנעה.

ניתן להתניע כלי רכב בעל מצבר רכב פרוק בעזרת כבלי התנעה ומצבר רכב של כלי רכב נוסף.

אל תתניע את המנוע באמצעות מטען מהיר.

אזהרה

היה זהיר מאד בעת התנעת המנוע באמצעות כבלי התנעה. כל סטייה מן ההנחיות הבאות עלולה להסתיים בפציעות או נזק שייגרמו כתוצאה מהתפוצצות המצבר או נזק שייגרם למערכת החשמלית בשני כלי הרכב.

אזהרה

מנע מגע של נוזל המצבר בעיניך, בעורך, בבדים ובמשטחים צבועים. הנזל מכיל חומצה גופריתית העלולה לגרום לפציעות ולנזק במקרה שנוצר עימה מגע ישיר.

כאשר צמיגים כיווניים מותקנים בניגוד לכיוון הגלגל הנכון:

- השליטה ברכב תיפגם. החלף את הצמיג הפגום או תקן אותו בהקדם האפשרי והתקן אותו במקום הגלגל החליף.
- נהג בזהירות יתר על דרכים רטובות או מצופות בשלג.

גלגל חליף זמני

זהירות

השימוש בגלגל חילוף שקטן מן הגלגלים האחרים או בשילוב עם צמיגי חורף, עלול להשפיע לרעה על השליטה ברכב. החלף את הצמיג הנקור בהקדם האפשרי.

התקן רק צמיג חליף זמני אחד. אל תנהג ברכב במהירות העולה על 80 קמ"ש. נהג בעקומות באיטיות. אל תשתמש בצמיג הזמני לפרק זמן ממושך.

אם נגרם תקר בגלגל אחורי בעת גרירת רכב אחר, התקן את הגלגל החלופי הזמני מלפנים ואת הגלגל המלא מאחור. שרשרות צמיגים \hookleftarrow 245.

גלגל חליף עם צמיג כיווני

אם ניתן, התקן את הצמיגים הכיווניים כך שהם יתגלגלו בכיוון הנסיעה. כיוון הנסיעה מסומן כסמל (למשל: חץ) על דופן הצמיג.

- אסור לחשוף את מצבר הרכב ללהבות גלויות או לניצוצות.
- מצבר רכב פרוק עלול לקפוא בטמפרטורה של 0°C . אפשר את מצבר הרכב הקפוא לפני שתחבר את כבלי ההתנעה.
- חבוש משקפי מגן וביגוד מגן בעת טיפול במצבר רכב.
- השתמש במצבר עזר בעל מתח זהה (12 וולט). הקיבולת שלו (אמפ"ש) חייבת להיות קרובה ככל הניתן לזו של מצבר הרכב הפרוק.
- השתמש בכבלי התנעה בעלי סופיות מבודדות ושטח חתך של 16 מ"מ (25 מ"מ לרכב בעל מנוע דיזל).
- אל תנתק את מצבר הרכב הפרוק מן הרכב.
- הפסק את פעולתם של כל צרכני החשמל.
- אל תישען מעל למצבר הרכב בעת ההתנעה באמצעות כבלים.
- אל תאפשר מגע בין הסופיות של כבלי ההתנעה.
- אסור שיווצר מגע בין שני כלי הרכב במהלך ההתנעה.

- הפעל את בלם החנייה, הצב את תיבת ההילוכים במצב ביניים, תיבת הילוכים אוטומטית במצב P.
- פתח את מכסה המגן של הקוטב החיובי של הרכב בתא המנוע ושל מצבר העזר של הרכב.

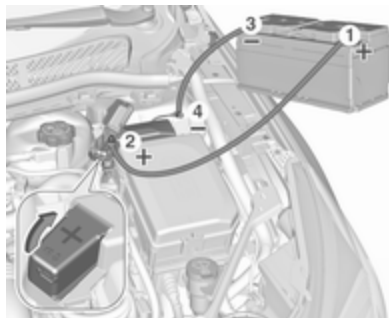

סדר חיבורים הכבלים:

1. חבר את הכבל האדום לקוטב החיובי של מצבר העזר.
2. חבר את הצד האחר של הכבל האדום לקוטב החיובי של הרכב בקרבת תיבת הנתיכים בתא המנוע.

3. חבר את הכבל השחור לקוטב השלילי של מצבר העזר.
 4. חבר את הקצה האחר של הכבל השחור לנקודת הארקה של הרכב בתא המנוע.
- נתב את הכבלים כך שלא ייתפסו ברכיבים סובבים בתא המנוע.
- להתנעת המנוע:

1. התנע את המנוע ברכב המסייע.
2. לאחר חמש דקות, התנע את המנוע ברכב השני. יש לבצע ניסיונות התנעה שאינן ארוכים מ-15 שניות ובהפסקות של דקה אחת בין הניסיונות.
3. הנח לשני המנועים לפעול בסל"ד סרק במשך כשלוש דקות כשהכבלים עדיין מחוברים.
4. הפעל צרכנים חשמליים (לדוגמה, פנסי החזית, חימום השמשה העורפית) ברכב המותנע.
5. בצע את הנוהל לעיל בסדר ומגמה הפוכים להסרת הכבלים.

זהירות

נהג באיטיות. אל תנהג בקופצנות. כוח משיכה מוגזם עלול לגרום נזק לרכב.

כשהמנוע מדומם, נדרש כוח רב יותר באופן משמעותי לבלימה ולהיגוי.

כדי למנוע חדירת גזי פליטה מן הרכב הגורר, הפעל את סחרור האוויר וסגור את החלונות.

רכב עם תיבת הילוכים אוטומטית: הרכב חייב להיגרר כשהוא מופנה לפנים ובמהירות שאינה עולה על 80 קמ"ש ולמרחק שלא יעלה על 100 ק"מ. בכל המקרים האחרים וכאשר תיבת ההילוכים פגומה, יש להרים את הסרן הקדמי מן הקרקע.

כלי רכב עם תיבת הילוכים ידנית המופעלת אוטומטית: חובה לגרור את הרכב רק מלפנים, כשהסרן הקדמי מוגבה מהקרקע. התקשר לקבלת סיוע ממוסך.

לאחר הגרירה, הוצא בהברגה את טבעת הגרירה.

הכנס את הכיסוי בחלק העליון ושלב אותו מטה.



הברג את טבעת הגרירה פנימה עד סוף מהלכה. במצבה הסופי, הטבעת אמורה להיות אופקית.

חבר חבל גרירה - ועדיף מוט גרירה - לטבעת הגרירה.

טבעת הגרירה משמשת אך ורק לגרירה ולא לחילוץ הרכב.

העבר את מתג ההצתה למצב מופעל כדי לשחרר את מנעול ההגה ולאפשר את הפעלת אורות הבלמים, הצופר ומגב השמשה הקדמית.

העבר את ידית בורר ההילוכים למצב סרק. שחרר את בלם החניה.

גרירה

גרירת הרכב



הכנס מברג לחריץ בחלק התחתון של המכסה. הסר את הכיפה על-ידי הנעת המברג בזהירות כלפי מטה.

טבעת הגרירה מאוחסנת עם כלי העבודה של הרכב ↵ 238.

גרירת רכב אחר



הכנס מברג לחריץ בקפל התחתון של המכסה. הסר את הכיפה על-ידי הנעת המברג בזוויות כלפי מטה.
טבעת הגרירה מאוחסנת עם כלי העבודה של הרכב 238.

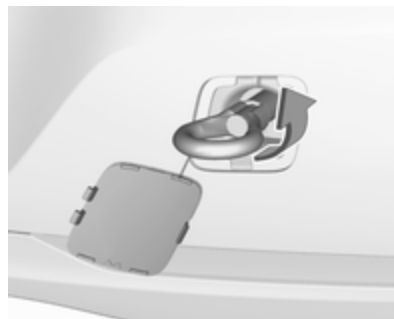

הברג את טבעת הגרירה פנימה עד סוף מהלכה. במצבה הסופי, הטבעת אמורה להיות אופקית.
אסור, בשום מצב, להשתמש בטבעת העיגון (קשירה) שבקצה האחורי, בתחתית הרכב, כטבעת גרירה.
חבר לטבעת הגרירה חבל גרירה או מוט גרירה (עדיף מוט).
טבעת הגרירה משמשת אך ורק לגרירה ולא לחילוץ רכב.

זהירות

נהג באיטיות. אל תנהג בקופצנות. כוח משיכה מוגזם עלול לגרום נזק לרכב.

לאחר הגרירה, הוצא בהברגה את טבעת הגרירה.
הכנס את הכיסוי בחלק העליון ושלב אותו מטה.

אל תשתמש בעצמים קשים להסרת כתמי זפת. מעל משטחים צבועים, השתמש בתרסיס לסילוק זפת.

פנסים חיצוניים

פנסי חזית ועדשות של פנסים אחרים מיוצרים מפלסטיק. אל תשתמש בחומרים שוחקים או מאכלים, אל תשתמש במגדלת קרח ואל תנקה אותם במטלית יבשה.

ליטוש ("פוליש") והברקה ("וואקס")

מרח שעווה ("וואקס") באופן קבוע (המועד המאוחר ביותר הוא כשהמים מפסיקים להתאגל [ליצור טיפות] על משטח צבוע ברכב). אם לא כן, שכבת הצבע תתיבש. יש ללטש - למרוח משחת "פוליש" - על הרכב רק כאשר הצבע הפך להיות נטול ברק או כאשר משקעים מוצקים נדבקו אליו.

ליטוש משטח צבוע במשחת ליטוש המכילה סיליקון יוצר שכבת מגן ומבטל את הצורך בהברקה ("וואקס").

אין לטפל בחלקי מרכב המיוצרים מפלסטיק בחומרי ליטוש או הברקה.

ומגב החלון העורפי. הסר או כוץ את האנטנה ואת האבזרים החיצוניים כגון גגון מטען וכו'.

כאשר אתה רוחץ את רכבך ידנית, הקפד לשטוף ביסודיות את פנים בתי הגלגלים.

נקה את השפות ואת הקפלים שעל שפות הדלתות הפתוחות ועל מכסה תא המנוע כמו גם את האזורים שהם מכסים.

למניעת נזק, נקה חלקי מתכת מבריקים בתמיסת ניקוי המאושרת לאלומיניום.

זהירות
הקפד להשתמש בחומר ניקוי בעל pH של 4 עד 9.
אל תשתמש בחומרי ניקוי על משטחים חמים.

אל תנקה את תפוח הגרירה באמצעות התקן ניקוי בקיטור או בלחץ מים גבוה. שטוף ביסודיות ונגב בעזרת מטלית עור (ג'ילדה). שטוף את מטלית העור לעתים קרובות. השתמש במטליות עור נפרדות למשטחים צבועים ולשמשות; שאריות של שעווה שיצטברו על השמשות עלולות לפגום בשקיפות השמשות. ודא שתבוצע סיכה במוסך של כל צירי הדלתות.

טיפוח מראה הרכב

טיפוח חיצוני

מנעולים

המנעולים ניסוכו ("שומנו") במפעל היצור במשחת סיכה באיכות גבוהה המיועדת לצילינדרי מנעולים. במקרה של קפיאה, ובליית ברירה, ניתן להשתמש בחומר ממיס קרח. חומר זה פוגם במשחת הסיכה ופוגם גם בפעולת המנעולים. אם השתמשת בנוזל ממיס קרח, הבא את הרכב למוסך לסיכה חוזרת של המנעולים.

רחיצת הרכב

המשטחים הצבועים של רכבך חשופים להשפעות הסביבה. רחץ והברק (בשעווה) את רכבך לעתים מזומנות. בעת העברת הרכב במתקני רחיצה אוטומטיים, ודא שבתוכנית הרחיצה יכלל תוסף שעווה.

יש לנקות מייד לשלשת (צואת ציפורים), חרקים מתים, שרף, אבקת פרחים וכו' כיוון שהם מכילים מרכיבים העלולים לגרום נזק לצבע.

בעת העברת הרכב במתקן ידני לרחיצת מכוניות, ציית להנחיות יצרן המתקן. יש להפסיק את פעולת מגב השמשה הקדמית

חלונות ולהב מגב השמשה הקדמית

השתמש במטלית רכה שאינה משירה מוך או במטלית עור ובנוהל לרחיצת שמשות ובנוהל לסילוק חרקים.

בעת ניקוי המשטח הפנימי של השמשה העורפית, הקפד לבצע את הניגוב במקביל לגוף החימום, כדי למנוע פגיעה וזק.

לסילוק קרח באמצעים מכניים, השתמש במגרדת קרח יעודית. לחץ את המגרדת בחוזקה לזכוכות כדי למנוע חזירת לכלוך מתחת ללהב ושריטת הזכוכות.

הסר שיירי לכלוך שעלולים לגרום לזיהום להבי המגבים על-ידי שימוש במטלית רכה ובתכשיר לניקוי חלונות. ודא גם הסרת שיירי שעווה, חרקים ומזהמים דומים מהשמשה.

הפעלת המגבים על שיירי קרח, זיהום או על שמשה יבשה תגרום נזק ואף יכולה להרוס כליל את להבי המגבים.

חלון גג

אסור בשום מצב לנקות את חלון הגג בממיסים או בחומרים שוחקים, דלקים, חומרים תוקפניים (לדוגמה מדלל צבע, או תמיסות המכילות אצטון וכו'), חומרים חומציים או בסיסיים או כריות ניקוי שוחקות. אל תמרח שעווה או משחת ליטוש ("פוליש") על חלון הגג.

גלגלים וצמיגים

אל תשתמש בנחירי ניקוי בלחץ גבוה. נקה את החישוקים בחומר ניקוי יעודי לגלגלים.

החישוקים צבועים וניתן להשתמש לניקויים בחומרים המתאימים למרכב.

נזק למשטחי צבע

תקן פגיעות קטנות במשטח צבוע באמצעות עט לתיקוני צבע לפני שמתחילה להיווצר חלודה. לתיקונים גדולים יותר, הבא הרכב לפחח רכב.

גחון הרכב

כמה אזורים בגחון הרכב מצופים בשכבת פי.וי.סי. בעוד אזורים חשובים אחרים מוגנים בשכבת שעווה שאינה מתכלה.

לאחר רחיצת גחון הרכב, בדוק אותו ודאג לציפוי בשעווה בהתאם לצורך.

חומרים המכילים ביטומן/גומי עלולים לגרום נזק לשכבת הפי.וי.סי. שעל גחון הרכב. הבא הרכב למוסך לביצוע עבודות על גחון הרכב.

לפני ולאחר החורף, רחץ את גחון הרכב ודאג שתיבדק שכבת המגן משעווה.

ציוד גרירה

אל תנקה את תפוח הגרירה באמצעות התקן ניקוי בקיטור או בלחץ מים גבוה.

תריס אוויר

נקה את מערכת התריסים שבפגוש הקדמי כדי לשמור על תפקוד תקין.

טיפוח פנים הרכב

פנים הרכב והריפוד

נקה את פנים הרכב, כולל את לוח המדום והמחוונים ואת הדפנות במטלית יבשה או בעזרת תרסיס לניקוי פנימי.

נקה את ריפודי העור בעזרת מים נקיים ומטלית רכה. במקרה של לכלוך קשה, השתמש במוצרי ניקוי המיועדים לעור.

נקה את ריכוז המדים ("מכשירים") והתצוגות אך ורק במטלית רכה ולחה. במידת הצורך, השתמש בתמיסת מי-סבון חלשה.

נקה ריפודי בד באמצעות שואב אבק או מברשת. סלק כתמים בעזרת חומר ניקוי לריפודים.

קיימים בדי בגדים שהצבע שלהם אינו עמיד. הם יכולים לגרום לכתמים ולשינויי גוון נראים לעין, במיוחד על ריפוד בצבע בהיר. יש לנקות שינויי גוון וכתמים ניתנים להסרה מוקדם ככל האפשר.

נקה חגורות בטיחות במים פושרים או בחומר לניקוי פנים הרכב.

זהירות

הקפד לרכוס צמדנים זיפיים (וולקרו) משום שצמדנים פתוחים עלולים לגרום נזק לריפוד המושבים.

הדבר נכון גם לגבי בגדים בהם משולבים חפצים עם קצוות חדים, כגון רוכסנים או חגורות או ג'ינס מקושטים במסמרות.

חלקי פלסטיק וגומי

ניתן לנקות חלקי פלסטיק וגומי בחומרים המשמשים לניקוי המרכב. השתמש בתכשיר לניקוי פנים אם נדרש. אל תשתמש בחומר אחר כלשהו. הימנע מלהשתמש בממיסים ובמיוחד במוצרי נפט. אל תשתמש בנחירי ניקוי בלחץ גבוה.

טיפול ותחזוקה

260	מידע כללי
260	מידע לגבי טיפולים
	נזלים, חומרי סיכה וחלקים
261	מומלצים
261	נזלים וחומרי סיכה מומלצים

מידע כללי

מידע לגבי טיפולים

כדי להבטיח תפעול חסכוני ובטיחותי של רכבך וכדי לשמור על ערכו, חשוב מאד לבצע את כל טיפולי התחזוקה בפרקי הזמן הנכונים כמפורט.

ניתן לקבל במוסך את שגרת טיפולי התחזוקה המפורטת והעדכנית של רכבך.

צג תזכורת לטיפולים ↻ 104.

מועדי טיפול אירופאיים

רכבך זקוק לטיפול תחזוקה אחת ל-30,000 ק"מ או אחת לשנה, הקודם מביניהם, אלא אם צג הטיפולים מודיע לך אחרת.

ייתכן שמרווח שירות קצר יותר יהיה ישם עבור כלי רכב המופעלים בתנאי נהיגה קשים, כגון מוניות וניידות משטרה.

מרווחי הטיפולים האירופאיים תקפים במדינות הבאות:

אנדורה, אוסטריה, בלגיה, בוסניה-הרצגובינה, בולגריה, קרואטיה, קפריסין, רפובליקת צ'כיה, דנמרק, אסטוניה, פינלנד, צרפת, גרמניה, יוון, גרינלנד, הונגריה, איסלנד, אירלנד, איטליה, לאטביה, ליכטנשטיין, ליטא, לוקסמבורג,

מקדוניה, מלטה, מונקו, מונטנגרו, הולנד, נורווגיה, פולין, פורטוגל, רומניה, סן מרינו, סרביה, סלובקיה, סלובניה, ספרד, שבדיה, שווייץ, הממלכה המאוחדת.

צג תזכורת לטיפולים ↻ 104.

מועדי טיפול בינלאומיים

רכבך זקוק לטיפול תחזוקה אחת ל-15,000 ק"מ או אחת לשנה, הקודם מביניהם, אלא אם צג הטיפולים מודיע לך אחרת.

אם התנאים הבאים מתרחשים לעתים קרובות, הרכב ייחשב כפועל בתנאי שימוש קשים: התנעה קרה, נסיעה בפקקים, גרירת גרור, נסיעה בהרים, נסיעה בדרכים משובשות ובדרכים לא סלולות, זיהום אוויר גבוה, נוכחות חול באוויר וכמות רבה של אבק, נסיעה בגובה גאוגרפי גבוה ושינויי טמפרטורה רבים. בתנאי פעולה קשים אלה ייתכן שעבודות טיפול מסוימות יידרשו בתדירות גבוהה יותר מאשר הטיפולים התקופתיים הרגילים.

מרווחי הטיפולים הבינלאומיים ישימים בארצות שאינן רשומות ברשימת מרווחי הטיפולים האירופאית.

צג תזכורת לטיפולים ↻ 104.

להלן. המלצות למנועי בניין תקפות גם למנועים המופעלים בגז טבעי דחוס (CNG), גפ"מ (LPG) או אתנול (E85).

בחר את שמן המנוע המתאים בהתבסס על האיכות ועל טמפרטורת הסביבה המינימלית הצפויה ☞ 265.

השלמת שמן מנוע

זהירות
במקרה של שפיכת שמן, נגב אותו וסלק בצורה נאותה.

ניתן לערבב שמני מנוע של יצרנים שונים ומותגים שונים כל עוד הם תואמים לתכונות השמן הנדרשות איכות וצמיגות.

עבור כל מנועי הבניין, אסור להשתמש בשמני מנוע בדרגות איכות ACEA בלבד, מכיוון שבתנאי פעולה מסוימים זה עלול לגרום נזק למנוע.

בחר את שמן המנוע המתאים בהתבסס על האיכות ועל טמפרטורת הסביבה המינימלית הצפויה ☞ 265.

תוספים חיצוניים לשמן מנוע

השימוש בתוספים חיצוניים לשמן המנוע עלול לגרום נזק ולבטל את האחריות.

נזלים, חומרי סיכה וחלקים מומלצים

נזלים וחומרי סיכה מומלצים

השתמש רק במוצרים העומדים במפרטים המומלצים.

⚠ אזהרה
נזלי הרכב מסוכנים ועלולים להיות רעילים. טפל בהם בזהירות. שים לב למידע הרשום על המיכלים.

שמן מנוע

שמן מנוע מזוהה בהתאם לאיכותו וצמיגותו. בעת בחירת שמן מנוע לשימוש, האיכות חשובה יותר מן הצמיגות. דרגת איכות השמן מבטיחה את ניקיון המנוע, ההגנה מפני שחיקה וכן בקרה של זיקון השמן, ואילו דרגת צמיגות השמן מבטאת את סמיכות השמן בתחומי טמפרטורה מוגדרים.

Dexos היא איכות שמן המנוע החדשה ביותר המספקת הגנה אופטימלית למנועי בניין ודיל. אם לא ניתן להשיג שמן זה, יש להשתמש בשמנים אחרים מאלו הנקובים

אישורים

אישור ביצוע הטיפול נרשם בחוברת הטיפולים והאחריות. התאריך והנסועה ("קילומטראז") נרשמים על ידי המוסך המבצע ומאושרים בחותמת וחתימה.

הקפד לוודא שרישומי הטיפולים יבוצעו כהלכה בחוברת הטיפולים והאחריות מפני שהוכחת ביצוע הטיפולים היא חיונית בכל מקרה של הגשת תביעה במסגרת אחריות או בקשת מחווה מסחרית, וכן זה יועיל לך בבואך למכור את הרכב.

מועד טיפול כשנותר עדיין פרק זמן לסיום חיי שמן המנוע

מרווחי הטיפולים מבוססים על מספר פרמטרים, בהתאם לשימוש.

צג התזכורת לטיפולים מודיע לך מתי עליך להחליף את שמן המנוע.

צג תזכורת לטיפולים ☞ 104.

דרגות צמיגות שמן מנוע

דרגת הצמיגות של SAE מבטאת מידע על אודות סמיכות השמן.

שמן בעל צמיגות רב-דרגית מסומן באמצעות שתי ספרות, לדוגמה SAE 5W-30. הספרה הראשונה ולאחריה האות W, מציינת את הצמיגות בטמפרטורה נמוכה והספרה השנייה מציינת את הצמיגות בטמפרטורה גבוהה.

בחר את דרגת הצמיגות המתאימה בהתאם לטמפרטורת הסביבה המינימלית הצפויה \leftarrow 265.

כל דרגות הצמיגות המומלצות מתאימות לטמפרטורות סביבה גבוהות.

נוזל צינון ונוגד קפיאה

השתמש רק בנוזל מנוע קפיאה, אורגני וחומצי, בעל חיי שירות ארוכים, המאושר לרכב. היוועץ במוסך.

המערכת ממולאת במפעל בנוזל צינון המיועד לספק הגנה מעולה נגד שיתוך והגנה מפני קפיאה עד לטמפרטורה של 28°C -. במדינות צפוניות בהן הטמפרטורות נמוכות מאוד, הנוזל הממולא במפעל מספק הגנה מפני קפיאה עד לטמפרטורה של 37°C -. יש לשמור על הריכוז במשך כל השנה. השימוש בתוספי נוזל צינון חיצוניים, שנועדו לספק הגנה

נוספת נגד חלודה או לאטום דליפות זעירות עלול לגרום לבעיות בתפקוד. תביעות לגבי האחריות לתוצאות הנובעות משימוש בתוספים חיצוניים לנוזל הצינון, יידחו.

נוזל רחיצת שמשות

כדי למנוע נזק ללהבי המגבים, לצבע הרכב ולחלקי פלסטיק וגומי, השתמש רק בנוזל רחיצת שמשות שאושר עבור הרכב. היוועץ במוסך.

נוזל הבלמים והמצמד

לאחר זמן, נוזל הבלמים סופח רטיבות ויעילות הבלימה מופחתת. יש להחליף נוזל בלמים במועד המפורט.

לוחית זיהוי

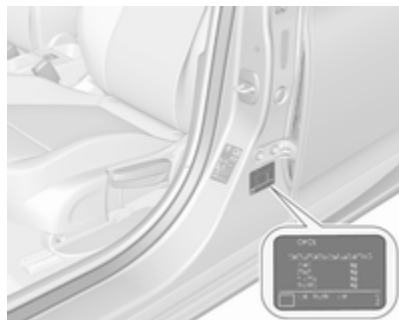

לוחית הזיהוי ממוקמת על מסגרת הדלת הקדמית השמאלית או הימנית.

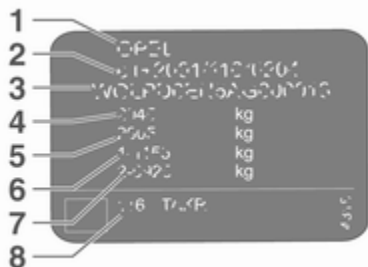

מספר הזיהוי של הרכב

מספר הזיהוי של הרכב (VIN)



מספר הזיהוי של הרכב יכול להיות מוטבע על לוחית הזיהוי ועל רצפת הרכב, מתחת לכיסוי הרצפה, שדרכו ניתן לראותו.

מספר הזיהוי של הרכב יכול להיות מוטבע על לוח המדים והמחווניים, שם ניתן לראותו דרך השמשה הקדמית, או בתא המנוע על לוח הימני של המרכב.

נתונים טכניים

263	מספר הזיהוי של הרכב
263	מספר הזיהוי של הרכב (VIN)
263	לוחית זיהוי
264	זיהוי המנוע
265	נתוני הרכב
265	נוזלים וחומרי סיכה מומלצים
268	נתוני המנוע
270	ביצועים
272	משקל הרכב
274	מידות הרכב
275	קיבולים
276	לחץ אוויר בצמיגים

זיהוי המנוע

קוד זיהוי המנוע מופיע בטבלאות הנתונים הטכניים. נתוני המנוע 268.

לזיהוי המנוע המותקן ברכב שלך, עיין בהספק המנוע שבאישור תאימות EEC המסופק עם הרכב או במסמכי רישום מקומיים אחרים במדינתך.

המידע על תווית הזיהוי:

- 1 : יצרן
- 2 : מספר רישיון ההפעלה
- 3 : מספר זיהוי הרכב
- 4 : משקל כולל מרבי מותר של הרכב בק"ג
- 5 : משקל כולל מרבי מותר של הצירוף רכב-גרור בק"ג
- 6 : עומס מרבי מותר על הסרן הקדמי, בק"ג
- 7 : עומס מרבי מותר על הסרן האחורי, בק"ג
- 8 : נתונים ייחודיים לרכב או למדינה בה נמכר

העומס הכולל על הסרן הקדמי והאחורי לא יעלה על המשקל המלא המותר של הרכב. לדוגמה, אם הסרן הקדמי נושא את המשקל המרבי המותר, הסרן האחורי יכול לשאת רק עומס השווה למשקל המלא של הרכב פחות העומס על הסרן הקדמי.

הנתונים הטכניים נקבעו בהתאם לתקני הקהילה האירופית. אנו שומרים לעצמנו את הזכות לבצע שינויים. למפרטים בתיעוד הרכב עדיפות על המפרטים המופיעים בספר זה.

נתוני הרכב נזלים וחומרי סיכה מומלצים

תוכנית טיפולים אירופאית

איכות נדרשת של שמן המנוע

כל מדינות אירופה עם מרווח טיפולים של אירופה 260

מנועי דיזל	מנועי בנזין (כולל CNG, LPG, E85)	איכות שמן המנוע
-	✓	dexos1 Gen2
✓	-	dexos2

מנועי דיזל בלבד: במקרה שאיכות ה-dexos אינה זמינה אתה יכול להשתמש לכל היותר ב-1 ליטר של שמן מנוע באיכות ACEA C3 פעם אחת בין כל שתי החלפות שמנים.

דרגות צמיגות שמן מנוע

כל מדינות אירופה עם מרווח טיפולים של אירופה 260

מנועי בנזין ודיזל	ממפרטורה חיצונית
SAE 0W-40 או SAE 0W-30	עד -25°C
SAE 5W-40 או SAE 5W-30	
SAE 0W-40 או SAE 0W-30	מתחת ל-25°C

תוכנית בינלאומית לטיפולים

איכות נדרשת של שמן המנוע

כל המדינות עם מרווח טיפולים בינלאומי 260

מנועי דיזל	מנועי בנזין (כולל CNG, LPG, E85)	איכות שמן המנוע
-	✓	dexos1 Gen2
✓	-	dexos2

במקרה בו איכות dexos אינה זמינה, מותר להשתמש באיכויות השמן הרשומות להלן:

כל המדינות עם מרווח טיפולים בינלאומי 260

מנועי דיזל	מנועי בנזין (כולל CNG, LPG, E85)	איכות שמן המנוע
✓	-	ACEA A3/B4
✓	-	ACEA C3

דרגות צמיגות שמן מנוע

כל המדינות עם מרווח טיפולים בינלאומי 260

מנועי בנזין ודיזל	מנועי בנזין ודיזל	ממפרטורה חיצונית
SAE 0W-40 או SAE 0W-30	SAE 0W-40 או SAE 0W-30	עד -25°C
SAE 5W-40 או SAE 5W-30	SAE 5W-40 או SAE 5W-30	

כל המדינות עם מרווח טיפולים בינלאומי ↵ 260

SAE 0W-40 או SAE 0W-30

מתחת ל-25°C

⁽¹⁾SAE 10W-40 או ⁽¹⁾SAE 10W-30

עד -20°C

⁽¹⁾ מותר, אולם מומלץ שימוש בשמן באיכות dexos.

נתוני המנוע						
B16SHT	B14XNT	B14XFT	B14XFL	B14XE	B10XFL	קוד זיהוי המנוע
1.6	CNG 1.4	1.4	1.4	1.4	1.0	זיהוי מחלקת השיווק
B16SHT	B14XNT	B14XFT	B14XFT	B14XE	B10XFT	קוד הנדסי
1598	1399	1399	1399	1399	999	נפח תנועת בוכנה [סמ"ק]
147	81	110	92	74	77	הספק מנוע [קו"ט]
5500	5600	5600-5000	5600-4000	6000	6000-4500	בסל"ד
280	200	⁽²⁾ 230/245	⁽²⁾ 230/245	130	170	מומנט [ניוטון מטר]
5000-1650	3600-2000	4000-2000	3500-2000	4300	4300-1800	בסל"ד
בנזין	גז טבעי/בנזין	בנזין	בנזין	בנזין	בנזין	סוג הדלק
						מספר אוקטן (RON) ⁽³⁾
98	95	95	95	95	95	מומלץ
95	98	98	98	98	98	אפשרי
91	91	91	91	91	91	אפשרי
-	גז טבעי (CNG)	-	-	-	-	סוג דלק נוסף

(2) עם מערכת הדממה-התנעה.

(3) תווית נתונים מיוחדת למדינה המותקנת ליד דלתית פתח התדלוק יכולה לשנות את הדרישה המיוחדת של המנוע.

ביצועים

הצ'בק 5-דלתות

B16SHT	B14XNT CNG	B14XFT	B14XFL	B14XE	B10XFL	מנוע
						מהירות מרבית [קמ"ש]
235	⁽⁴⁾	215	205	185	195	תיבת הילוכים ידנית
-	-	-	-	-	200	תיבת הילוכים ידנית המופעלת אוטומטית
235	-	210	-	-	-	תיבת הילוכים אוטומטית

(4) הערך לא היה זמין בעת ההבאה לדפוס.

B16DTR	B16DTH	B16DTU	B16DTE	B16DTC	מנוע
					מהירות מרבית [קמ"ש]
220	205	200	195	185	תיבת הילוכים ידנית
-	-	-	-	-	תיבת הילוכים ידנית המופעלת אוטומטית
-	200	-	-	-	תיבת הילוכים אוטומטית

רכב מדגם סטיישן

B16SHT	B14XNT CNG	B14XFT	B14XFL	B14XE	B10XFL	מנוע
						מהירות מרבית [קמ"ש]
235	(4	215	205	185	195	תיבת הילוכים ידנית
-	-	-	-	-	200	תיבת הילוכים ידנית המופעלת אוטומטית
235	-	210	-	-	-	תיבת הילוכים אוטומטית

(4) הערך לא היה זמין בעת ההבאה לדפוס.

B16DTR	B16DTH	B16DTU	B16DTE	B16DTC	מנוע
					מהירות מרבית [קמ"ש]
220	205	195	195	185	תיבת הילוכים ידנית
-	-	-	-	-	תיבת הילוכים ידנית המופעלת אוטומטית
-	200	-	-	-	תיבת הילוכים אוטומטית

משקל הרכב

משקל מוכן לנסיעה, דגם בסיסי ללא ציוד אופציונלי

אוטומטי שידור	תיבת הילוכים ידנית מופעלת אוטומטית	מראות מכוונות ידנית שידור	מנוע	הצ'בק 5-דלתות
-	1273/1263	1273/1263	B10XFL	ללא/עם
-	-	1244/1234	B14XE	מיזוג אוויר
-	-	1278/1268	B14XFL	[ק"ג]
1308/-	-	1278/1268	B14XFT	
-	-	(5)	B14XNT CNG	
1378/-	-	1350/-	B16SHT	
-	-	1345/1335	B16DTC	
-	-	1360/1350	B16DTE	
-	-	1345/1335	B16DTU	
1364/1354	-	1360/1350	B16DTH	
-	-	1406/1396	B16DTR	

(5) הערך לא היה זמין בעת ההבאה לדפוס.

ציוד אופציונלי ואבזרים מגדילים את המשקל המוכן לנסיעה.

מידע לגבי העמסה ↵ 85.

משקל מוכן לנסיעה, דגם בסיסי ללא ציוד אופציונלי

רכב מדגם סטיישן	מנוע	תיבת הילוכים ידנית	תיבת הילוכים ידנית המופעלת אוטומטית	תיבת הילוכים אוטומטית
ללא מזגן/עם מזגן [ק"ג]	B10XFL	1288/1278	1288/1278	-
	B14XE	1273/1263	-	-
	B14XFL	1322/-	-	-
	B14XFT	1322/1312	-	1350/1340
	B14XNT CNG	⁽⁵⁾	-	-
	B16SHT	1393/-	-	-
	B16DTC	1388/1378	-	-
	B16DTE	1403/1393	-	-
	B16DTU	1403/1393	-	-
	B16DTH	1403/1393	-	1425/1415
	B16DTR	1393/1411	-	1425/1443

⁽⁵⁾ הערך לא היה זמין בעת ההבאה לדפוס.

ציוד אופציונלי ואבזרים מגדילים את המשקל המוכן לנסיעה. מידע לגבי העמסה ↺ 85.

מידות הרכב

רכב מדגם סטיישן	הצ'בק 5-דלתות	
4702	4386-4370	אורך [מ"מ]
1809	1809	רוחב ללא מראות צד [מ"מ]
2042	2042	רוחב עם שתי מראות צד [מ"מ]
1580-1452	1531-1437	גובה (ללא אנטנה) [מ"מ]
1065	828	אורך רצפת תא המטען [מ"מ]
1872	1575	אורך תא המטען עם מושבים אחוריים מקופלים [מ"מ]
1050	1001	רוחב תא המטען [מ"מ]
747	600	גובה תא המטען [מ"מ]
2662	2662	בסיס גלגלים [מ"מ]
11.44-11.05	11.44-11.05	קוטר מעגל סיבוב [מ']

קיבולים

שמן מנוע

מנוע

B16SHT	,B16DTC ,B16DTE ,B16DTH B16DTR	B16DTU	B14XNT CNG	,B14XFL ,B14XFT B14XE	B10XFL	
5.5	5.0	4.5	⁽⁶⁾	4.0	4.0	כולל מסנן [ל"]
1.0	1.0	1.0	1.0	1.0	1.0	בין סימן MIN ל-MAX [ל"]

⁽⁶⁾ הערך לא היה זמין בעת ההבאה לדפוס.

מיכל דלק

48	בנזין/סולר, כמות מילוי חוזר [ל"]
19 או כ-117	גז טבעי CNG, כמות מילוי חוזר [ק"ג] או [ל"] ⁽⁷⁾
14	בנזין, כמות מילוי חוזר [ל"]

⁽⁷⁾ הערך מתייחס לגז בדיקה G20 (עד 100% מתאן) ב-200/20 MPa בר/2900 psi וב-15°C.

לחץ אוויר בצמיגים

אחוריים	בעומס מלא קדמיים	לחץ ECO עד ל-3 נוסעים		לחץ נוחות עד ל-3 נוסעים		הצ'בק 5-דלתות	
		אחוריים	קדמיים	אחוריים	קדמיים	צמיגים	מנוע
[bar/kPa] ([psi])	[bar/kPa] ([psi])	[bar/kPa] ([psi])	[bar/kPa] ([psi])	[bar/kPa] ([psi])	[bar/kPa] ([psi])		
(39) 2.7/270	(36) 2.5/250	(39) 2.7/270	(39) 2.7/270	(32) 2.2/220	(32) 2.2/220	,195/65 R15 225/45 R17	B10XFL B14XE
(39) 2.7/270	(36) 2.5/250	(43) 3.0/300	(43) 3.0/300	(32) 2.2/220	(32) 2.2/220	205/55 R16	
(39) 2.7/270	(36) 2.5/250	(39) 2.7/270	(39) 2.7/270	(32) 2.2/220	(32) 2.2/220	,195/65 R15 ,225/45 R17 225/40 R18	B14XFL
(39) 2.7/270	(36) 2.5/250	(43) 3.0/300	(43) 3.0/300	(32) 2.2/220	(32) 2.2/220	205/55 R16	
(39) 2.7/270	(36) 2.5/250	(39) 2.7/270	(39) 2.7/270	(32) 2.2/220	(32) 2.2/220	,195/65 R15 ,225/45 R17 ,215/55 R16 ,215/50 R17 225/40 R18	B14XFT
(39) 2.7/270	(36) 2.5/250	(43) 3.0/300	(43) 3.0/300	(32) 2.2/220	(32) 2.2/220	205/55 R16	
(43) 3.0/300	(36) 2.5/250	(39) 2.7/270	(39) 2.7/270	(35) 2.4/240	(35) 2.4/240	,215/55 R16 215/50 R17	B14XNT CNG

אחוריים	בעומס מלא קדמיים	לחץ ECO עד ל-3 נוסעים		לחץ נוחות עד ל-3 נוסעים		הצ'בק 5-דלתות	
		אחוריים	קדמיים	אחוריים	קדמיים	צמיגים	מנוע
[bar/kPa] ([psi])	[bar/kPa] ([psi])	[bar/kPa] ([psi])	[bar/kPa] ([psi])	[bar/kPa] ([psi])	[bar/kPa] ([psi])		
(39) 2.7/270	(36) 2.5/250	(39) 2.7/270	(39) 2.7/270	(32) 2.2/220	(35) 2.4/240	,195/65 R15 ,225/45 R17 225/40 R18	B16DTE
(39) 2.7/270	(36) 2.5/250	(43) 3.0/300	(43) 3.0/300	(32) 2.2/220	(35) 2.4/240	205/55 R16	
(39) 2.7/270	(36) 2.5/250	(39) 2.7/270	(39) 2.7/270	(32) 2.2/220	(35) 2.4/240	,225/45 R17 225/40 R18	B16DTH
(39) 2.7/270	(36) 2.5/250	(43) 3.0/300	(43) 3.0/300	(32) 2.2/220	(35) 2.4/240	205/55 R16	
(39) 2.7/270	(36) 2.5/250	(39) 2.7/270	(39) 2.7/270	(32) 2.2/220	(35) 2.4/240	225/45 R17 225/40 R18	,B16DTR
(42) 2.9/290	(39) 2.7/270	(39) 2.7/270	(39) 2.7/270	(35) 2.4/240	(38) 2.6/260	225/40 R18	B16SHT
(39) 2.7/270	(36) 2.5/250	(43) 3.0/300	(43) 3.0/300	(32) 2.2/220	(35) 2.4/240	205/55 R16	
(39) 2.7/270	(36) 2.5/250	(39) 2.7/270	(39) 2.7/270	(32) 2.2/220	(35) 2.4/240	,195/65 R15 225/45 R17	,B16DTC B16DTU
(39) 2.7/270	(36) 2.5/250	(43) 3.0/300	(43) 3.0/300	(32) 2.2/220	(35) 2.4/240	205/55 R16	
(60) 4.2/420	(60) 4.2/420	-	-	(60) 4.2/420	(60) 4.2/420	גלגל חליף זמני 115/70 R16	כולם

אחוריים	בעומס מלא	לחץ ECO עד ל-3 נוסעים		לחץ נוחות עד ל-3 נוסעים		רכב מדגם סטיישן	
	קדמיים	אחוריים	קדמיים	אחוריים	קדמיים	צמיגים	מנוע
[bar/kPa] ([psi])	[bar/kPa] ([psi])	[bar/kPa] ([psi])	[bar/kPa] ([psi])	[bar/kPa] ([psi])	[bar/kPa] ([psi])		
(39) 2.7/270	(36) 2.5/250	(39) 2.7/270	(39) 2.7/270	(32) 2.2/220	(32) 2.2/220	,195/65 R15 225/45 R17	B10XFL B14XE
(39) 2.7/270	(36) 2.5/250	(43) 3.0/300	(43) 3.0/300	(32) 2.2/220	(32) 2.2/220	205/55 R16	
(39) 2.7/270	(36) 2.5/250	(39) 2.7/270	(39) 2.7/270	(32) 2.2/220	(32) 2.2/220	,195/65 R15 ,225/45 R17 225/40 R18	B14XFL
(39) 2.7/270	(36) 2.5/250	(43) 3.0/300	(43) 3.0/300	(32) 2.2/220	(32) 2.2/220	205/55 R16	
(39) 2.7/270	(36) 2.5/250	(39) 2.7/270	(39) 2.7/270	(32) 2.2/220	(32) 2.2/220	,195/65 R15 ,225/45 R17 225/40 R18	B14XFT
(39) 2.7/270	(36) 2.5/250	(43) 3.0/300	(43) 3.0/300	(32) 2.2/220	(32) 2.2/220	205/55 R16	
(43) 3.0/300	(36) 2.5/250	(39) 2.7/270	(39) 2.7/270	(35) 2.4/240	(35) 2.4/240	,215/55 R16 215/50 R17	B14XNT CNG

אחוריים	בעומס מלא	לחץ ECO עד ל-3 נוסעים		לחץ נוחות עד ל-3 נוסעים		רכב מדגם סטיישן	
	קדמיים	אחוריים	קדמיים	אחוריים	קדמיים	צמיגים	מנוע
[bar/kPa] ([psi])	[bar/kPa] ([psi])	[bar/kPa] ([psi])	[bar/kPa] ([psi])	[bar/kPa] ([psi])	[bar/kPa] ([psi])		
(39) 2.7/270	(36) 2.5/250	(39) 2.7/270	(39) 2.7/270	(32) 2.2/220	(35) 2.4/240	,195/65 R15 ,225/45 R17 225/40 R18	B16DTE
(39) 2.7/270	(36) 2.5/250	(43) 3.0/300	(43) 3.0/300	(32) 2.2/220	(35) 2.4/240	205/55 R16	
(39) 2.7/270	(36) 2.5/250	(39) 2.7/270	(39) 2.7/270	(32) 2.2/220	(35) 2.4/240	,225/45 R17 225/40 R18	B16DTH
(39) 2.7/270	(36) 2.5/250	(43) 3.0/300	(43) 3.0/300	(32) 2.2/220	(35) 2.4/240	205/55 R16	
(42) 2.9/290	(36) 2.5/250	(39) 2.7/270	(39) 2.7/270	(32) 2.2/220	(35) 2.4/240	225/45 R17	,B16DTR
(43) 3.0/300	(39) 2.7/270	(39) 2.7/270	(39) 2.7/270	(35) 2.4/240	(38) 2.6/260	225/40 R18	B16SHT
(42) 2.9/290	(36) 2.5/250	(43) 3.0/300	(43) 3.0/300	(32) 2.2/220	(35) 2.4/240	205/55 R16	
(39) 2.7/270	(36) 2.5/250	(39) 2.7/270	(39) 2.7/270	(32) 2.2/220	(35) 2.4/240	,195/65 R15 225/45 R17	,B16DTC B16DTU
(39) 2.7/270	(36) 2.5/250	(43) 3.0/300	(43) 3.0/300	(32) 2.2/220	(35) 2.4/240	205/55 R16	
(60) 4.2/420	(60) 4.2/420	-	-	(60) 4.2/420	(60) 4.2/420	גלגל חליף זמני 115/70 R16	כולם

מידע ללקוח

280 מידע ללקוח
280 הצהרת תאימות
284 REACH
284 תיקון נזקים מתאונה
284 אישור התכנה
287 עדכון תוכנה
288 סימנים מסחריים רשומים
288 **רישום נתוני הרכב ופרטיות**
288 רשמי נתוני אירועים
289 זיהוי בתדר רדיו (RFID)

מידע ללקוח

הצהרת תאימות

מערכות שידור רדיו

רכב זה כולל מערכות המשדרות ו/או קולטות גלי רדיו הכפופים להנחיה 2014/53/EU או 1999/5/EC מערכות עלה עומדות בדרישות המהותיות ובתנאים רלוונטיים אחרים של הנחיה 1999/5/EC או 2014/53/EU. עותקים של הצהרת התאימות ניתן לקבל באתר האינטרנט שלנו.

אנטה

Laird

8100 Industrial Park Drive, Grand Blanc, MI, 48439, USA

תדר פעולה: לא זמין

תפוקה מרבית: לא זמין

Kathrein Automotive North America, Inc.

3967 W. Hamlin Rd., Rochester Hills, MI 48309, USA

תדר פעולה: לא זמין

תפוקה מרבית: לא זמין

מפתח אלקטרוני

Denso Cooperation

Waldeckerstraße 11, 64546 Mörfelden-Walldorf, Germany

תדר פעולה: 433.92 MHz

תפוקה מרבית: -5.88 dBm

מדול מפתח אלקטרוני

Denso Cooperation

Waldeckerstraße 11, 64546 Mörfelden-Walldorf, Germany

תדר פעולה: 125 kHz

תפוקה מרבית: -0.14 dBm

יחידת רדאר קדמית

Continental Automotive GmbH

ADC Automotive Distance Control Systems GmbH, Peter-Dornier-Straße 10, 88131 Lindau, Germany

תדר פעולה: 76-77 GHz

תפוקה מרבית: 30 EIRP dBm

משבת מנוע ("אימוביליזר")

Bosch

Robert Bosch GmbH, Robert Bosch Platz 1, 70839 Gerlingen, Germany

תדר פעולה: 125 kHz

תדר פעולה (MHz) תפוקה מרבית (mW)

10 2480 - 2402

100 2480 - 2400

מערכת מידע ובידור Navi 900 Tuner
Delphi

Delphi Deutschland GmbH, 42367
Wuppertal, Germany

תדר פעולה: לא זמין

תפוקה מרבית: לא זמין

מקלט השלט-רחוק של המחמם בחניה
Webasto Thermo & Comfort SE

Friedrichshafener Straße 9, 82205
Gilching, Germany

תדר פעולה: לא זמין

תפוקה מרבית: לא זמין

משדר השלט-רחוק של המחמם בחניה
Webasto Thermo & Comfort SE

Friedrichshafener Straße 9, 82205
Gilching, Germany

תדר פעולה: 869.0 MHz

תפוקה מרבית: 14 dBm

LG Electronics European Shared
Service Center B.V., Krijgsman 1,
1186 DM Amstelveen, The
Netherlands

תדר פעולה (MHz) תפוקה מרבית (dBm)

4 2480 - 2402

18 2462 - 2412

33 915 - 880

24 1785 - 1710

24 1910 - 1850

24 1980 - 1920

23 2570 - 2500

מערכת מידע ובידור Navi 900 IntelliLink
Bosch

Robert Bosch Car Multimedia GmbH,
Robert-Bosch-Straße 200, 31139
Hildesheim, Germany

תפוקה מרבית: 4.9 dBμA/m @ 10 m

מערכת מידע ובידור R 4.0
LGE

LG Electronics European Shared
Service Center B.V., Krijgsman 1,
1186 DM Amstelveen, The
Netherlands

תדר פעולה (MHz) תפוקה מרבית (dBm)

4 2480.0 - 2402.0

13 2483.5 - 2400.0

13 5850.0 - 5725.0

מערכת מידע ובידור R300 BT
Humax Automotive Co. Ltd.

2, Yeongmun-ro, Cheoin-gu, Yong-
in-si, Gyeonggi-do, Korea

תדר פעולה: 2402 - 2480 MHz

תפוקה מרבית: 4 dBm

מודול OnStar
LGE

מקלט שלט רחוק בתדר רדיו

Robert Bosch GmbH
Robert Bosch Platz 1, 70839
Gerlingen, Germany
תדר פעולה: 433.92 MHz
תפוקה מרבית: לא זמין

משדר שלט רחוק בתדר רדיו

Robert Bosch GmbH
Robert Bosch Platz 1, 70839
Gerlingen, Germany
תדר פעולה: 433.92 MHz
תפוקה מרבית: -9 dbm

חיישני לחץ האוויר בצמיגים

Schrader Electronics Ltd.
11 Technology Park, Belfast Road,
Antrim BT41 1QS, Northern Ireland,
United Kingdom
תדר פעולה: 433.92 MHz
תפוקה מרבית: 10 dBm



Wir leben Autos.

Konformitätserklärung

nach EG Richtlinie 2006/42/EG

Hiermit erklären wir, dass das Produkt:

Produktbezeichnung: Wogenheber

Typ/GW-Teilenummern: 13512620

den Bestimmungen der Richtlinie 2006/42/EG entspricht.

Angewendete technische Normen:

GMN9737 Jacking
 GM 14337 Standard Equipment Jack - Hardware Tests
 GMN5127 Vehicle Integrity-Heating and Service Station Jacking
 GMW15005 Standard Equipment Jack and Spare Tire, Vehicle Test
 ISO TS 16949 Qualitätsmanagementsystem

Der Unterzeichner ist Bevollmächtigter für die Zusammenstellung der technischen Unterlagen.

Rüsselsheim, 27. November 2015

André-Alexander Körtter
 Engineering Group Manager Tire and Wheel Systems
 Adam Opel AG

Adam Opel AG
 RAI0300000000
 T 044 4217 30 / F 044 4217 30 00
 www.opel.de

Vertriebsort
 in Opel: Thomas Neumann (Produktionsort),
 Michael J. Alderson, Holger Koenig,
 Michael J. Lischke, Dr. Thomas Seifried,
 Peter Thum, Susanne Weidner, Jürgen Wilkens

Aufsuchort
 (Hersteller): Gedy (Produktionsort)

Von der Gesellschaft: Eisenknoten
 (Produktionsort):
 Anhangs-ID (Produktionsort): 1008 00508
 Eintragnummer der Ur-Prüfung:

תרגום של הצהרת התאימות המקורית
 הצהרת תאימות לפי הנחיית הקהילייה
 האירופית 2006/42/EC

אנו מצהירים בזאת כי המוצר:
 זיהוי המוצר: מגבה

סוג/מק"ט GM: 13512620

תואם לתנאים של הנחיה 2006/42/EC.
 תקנים טכניים ישימים:

GMN9737 : הגבהה

GM 14337 : ציוד הגבהה סטנדרטי

- בדיקות ציוד

GMN5127 : תקינות רכב - הרמה

הגבהה בתחנת שירות

GMW15005 : מגבה סטנדרטי וגלגל

חליף, בדיקת רכב

ISO TS 16949 : מערכות ניהול איכות

החתום מורשה לרכו את התיעוד הטכני.

Rüsselsheim, 27 בנובמבר, 2015

חתום על-ידי

André-Alexander Konter

Engineering Group Manager Tyre
 and Wheel Systems

Adam Opel GmbH

D-65423 Rüsselsheim

REACH

Registration, Evaluation,
 Authorisation and Restriction of
 the Use of Chemicals (REACH)
 היא תקנה של
 האיחוד האירופי שנועדה לשפר את ההגנה
 על בריאות האדם ועל הסביבה מפני
 הסיכונים שמקורם בחומרים כימיים.
 היכנס לכתובת www.opel.com/reach
 למידע נוסף ולגישה לפרסום Article 33.

תיקון נזקים מתאונה

עובי צבע

עקב טכניקות הייצור, העובי של הצבע יכול
 להשתנות בין 50 לבין 400 µm.
 לכן, עובי צבע שונה אינו חיווי לתיקון
 נזקים מתאונה.

אישור התכנה

רכיבי OnStar מסוימים כוללים תכנות
 libcurl ו-unzip או תכנות אחרות של צד
 שלישי. להלן פירוט של הודעות ומידע
 ביחס לרישיונות הקשורים לתכנות libcurl
 ו-unzip - עבור תכנות צד שלישי אחרות
 ראה [http://www.lg.com/global/
 support/opensource/index](http://www.lg.com/global/support/opensource/index)

אתר את הטקסט המתורגם שלהלן בטקסט
 המקורי.

libcurl

Copyright and permission notice

Copyright (c) 1996 - 2010, Daniel
 Stenberg, <daniel@haxx.se>.

All rights reserved.

Permission to use, copy, modify, and
 distribute this software for any
 purpose with or without fee is hereby
 granted, provided that the above
 copyright notice and this permission
 notice appear in all copies.

The software is provided "as is",
 without warranty of any kind, express
 or implied, including but not limited to
 the warranties of merchantability,
 fitness for a particular purpose and
 noninfringement of third party rights.
 In no event shall the authors or
 copyright holders be liable for any
 claim, damages or other liability,
 whether in an action of contract, tort
 or otherwise, arising from, out of or in
 connection with the software or the
 use or other dealings in the software.

disclaimer, and this list of conditions in documentation and/or other materials provided with the distribution. The sole exception to this condition is redistribution of a standard UnZipSFX binary (including SFXWiz) as part of a self-extracting archive; that is permitted without inclusion of this license, as long as the normal SFX banner has not been removed from the binary or disabled.

3. Altered versions--including, but not limited to, ports to new operating systems, existing ports with new graphical interfaces, and dynamic, shared, or static library versions--must be plainly marked as such and must not be misrepresented as being the original source. Such altered versions also must not be misrepresented as being Info-ZIP releases--including, but not limited to, labeling of the altered versions with the names "Info-ZIP" (or any

Monesi, Keith Owens, George Petrov, Greg Roelofs, Kai Uwe Rommel, Steve Salisbury, Dave Smith, Steven M. Schweda, Christian Spieler, Cosmin Truta, Antoine Verheijen, Paul von Behren, Rich Wales, Mike White.

This software is provided "as is," without warranty of any kind, express or implied. In no event shall Info-ZIP or its contributors be held liable for any direct, indirect, incidental, special or consequential damages arising out of the use of or inability to use this software.

Permission is granted to anyone to use this software for any purpose, including commercial applications, and to alter it and redistribute it freely, subject to the following restrictions:

1. Redistributions of source code must retain the above copyright notice, definition, disclaimer, and this list of conditions.
2. Redistributions in binary form (compiled executables) must reproduce the above copyright notice, definition,

Except as contained in this notice, the name of a copyright holder shall not be used in advertising or otherwise to promote the sale, use or other dealings in this Software without prior written authorization of the copyright holder.

unzip

This is version 2005-Feb-10 of the Info-ZIP copyright and license. The definitive version of this document should be available at <ftp://ftp.infozip.org/pub/infozip/license.html> indefinitely.

Copyright (c) 1990-2005 Info-ZIP. All rights reserved.

For the purposes of this copyright and license, "Info-ZIP" is defined as the following set of individuals:

Mark Adler, John Bush, Karl Davis, Harald Denker, Jean-Michel Dubois, Jean-loup Gailly, Hunter Goatley, Ed Gordon, Ian Gorman, Chris Herborth, Dirk Haase, Greg Hartwig, Robert Heath, Jonathan Hudson, Paul Kienitz, David Kirschbaum, Johnny Lee, Onno van der Linden, Igor Mandrichenko, Steve P. Miller, Sergio

,Karl Davis ,John Bush ,Mark Adler ,Jean-Michel Dubois ,Harald Denker Ed ,Hunter Goatley ,Jean-loup Gailly Chris ,Ian Gorman ,Gordon ,Greg Hartwig ,Dirk Haase ,Herborth ,Jonathan Hudson ,Robert Heath ,David Kirschbaum ,Paul Kienitz ,Onno van der Linden ,Johnny Lee ,Steve P. Miller ,Igor Mandrichenko George ,Keith Owens ,Sergio Monesi Kai Uwe ,Greg Roelofs ,Petrov Dave ,Steve Salisbury ,Rommel Christian ,Steven M. Schweda ,Smith Antoine ,Cosmin Truta ,Spieler Rich ,Paul von Behren ,Verheijen .Mike White ,Wales

התכנה מסופקת "כמו שהיא", ללא אחריות מכל סוג שהוא, מפורשת או משתמעת. בשום מקרה לא תחול על Info-ZIP או התורמים לה חבות כלשהי בגין נזקים ישירים, עקיפים, נלווים, מיוחדים או תוצאתיים שמקורם בשימוש בתוכנה זו או בחוסר האפשרות להשתמש בה.

מוענקת בזאת רשות שימוש כללית לכל בתכנה זו, לכל מטרה שהיא - כולל יישומים מסחריים, ולשנות אותה ולהפיץ אותה באופן חופשי, בכפוף להגבלות שלהלן:

התכנה מסופקת "כפי שהיא", ללא אחריות מכל סוג שהוא, מפורשת או משתמעת, כולל - אבל ללא הגבלה לכך - לאחריות של התאמה לשיווק, התאמה לתכלית מסוימת ואי-הפרה של זכויות צד שלישי. בכל מקרה, על המחברים או מחזיקי זכויות היוצרים לא תחול חבות כלשהי בגין תביעה, נזקים או חבויות אחרות במסגרת תביעה כלשהי על-פי דיני חוזים, דיני עסקים או אחרות, שמקורה בתכנה, בהקשר לתכנה או בהקשר לשימוש או ביצוע פעולה אחרת כלשהי בתכנה.

למעט כמפורט בהודעה זו, לא ייעשה שימוש בשם של המחזיק בזכויות היוצרים במסגרת פרסום או פעולה אחרת כדי לקדם את המכירה, השימוש או פעולות אחרות בנוגע לתכנה זו ללא הרשאה מוקדמת בכתב מן המחזיק בזכויות היוצרים.

unzip

זוהי גרסה Feb-10-2005 של זכויות היוצרים והרישיון של Info-ZIP. הגרסה הקובעת של מסמך זה צריכה להיות זמינה ללא הגבלה בכתובת <ftp://ftp.info-zip.org/pub/infozip/license.html>

זכויות יוצרים (c) 1990-2005 Info-ZIP. כל הזכויות שמורות.

למטרות זכויות יוצרים ורישיון, "Info-ZIP" מוגדרת כקבוצת האנשים שלהלן:

variation thereof, including, but not limited to, different capitalizations), "Pocket UnZip," "WiZ" or "MacZip" without the explicit permission of Info-ZIP. Such altered versions are further prohibited from misrepresentative use of the Zip-Bugs or Info-ZIP e-mail addresses or of the Info-ZIP URL(s).

4. Info-ZIP retains the right to use the names "Info-ZIP," "Zip," "UnZip," "UnZipSFX," "WiZ," "Pocket UnZip," "Pocket Zip," and "MacZip" for its own source and binary releases.

libcurl

הודעת זכות יוצרים והרשאה

זכות יוצרים (c) 1996 - 2010, Daniel Stenberg, <daniel@haxx.se>

כל הזכויות שמורות.

ניתנת בזאת הרשאה לשימוש, העתקה, שינוי והפצה של תכנה זו עבור כל תכלית, עם או ללא תשלום, בתנאי שהערת זכות היוצרים והודעת ההרשאה הזאת מופיעים בכל העותקים.

חיבור אינטרנט

הורדת עדכוני תוכנה לרכב דרך האוויר דורשת קישוריות אינטרנט, אליה ניתן לגשת באמצעות חיבור OnStar או נקודה חמה Wi-Fi המוגנת בסיסמה, לדוגמה, המסופקת מטלפון נייד.

כדי לחבר את מערכת המידע והבידור לנקודה חמה, בחר את הגדרות במסך הבית, Wi-Fi ו-ניהול רשתות Wi-Fi. בחר את רשת Wi-Fi הרצויה, ופעל לפי המנחים במסך.

עדכונים

המערכת תבקש הורדה והתקנה של עדכונים מסוימים. קיימת גם אפשרות לבדיקה ידנית של עדכונים.

כדי לבדוק עדכונים באופן ידני, בחר את הגדרות במסך הבית, מידע לגבי תוכנה ואת עדכון מערכת. פעל לפי המנחים במסך.

הערה

השילבים להורדה ולהתקנה של העדכונים עשויים להיות שונים, בהתאם לרכב.

הערה

במהלך ההתקנה, ייתכן שהרכב לא יהיה פעיל.

בגרסאות דומות של שם זה, כולל (אך ללא הגבלה לכך) שינויי אותיות רישיות וקטנות), "Pocket UnZip", "WiZ" או "MacZip" ללא רשות מפורשת לכך של Info-ZIP. עבור גרסאות שעברו שינויים כנ"ל חל איסור להשתמש באופן כוזב בכתובות הדואר האלקטרוני של Zip-Bugs או Info-ZIP, או בכתובת(ות) ה-URL של Info-ZIP.

4. ל-Info-ZIP שמורה הזכות להשתמש בשמות "Info-ZIP", "Zip", "UnZip", "Pocket", "WiZ", "UnZipSFX" ו-"MacZip", "Pocket Zip", ו-"UnZip" עבור המהדורות של קובצי המקור והקבצים הבינאריים שלה.

עדכון תוכנה

מערכת המידע והבידור יכולה להוריד ולהתקין עדכוני תוכנה נבחרים דרך חיבור אלחוטי.

הערה

הזמינות של עדכוני תוכנת רכב דרך האוויר אלה משתנה בהתאם לרכב ולמדינה. מצא מידע נוסף בדף הבית שלנו.

1. במקרה של הפצה מחדש של קוד המקור, חובה לכלול בו את הודעת זכויות היוצרים, ההגדרות, הצהרת הסרת החבות שצוינו לעיל, וכן רשימת תנאים זו.

2. הפצות מחדש במבנה בינארי (קובץ הרצה) חייבות לשחזר את הודעת זכויות היוצרים, ההגדרות, הצהרת הסרת החבות שצוינו לעיל, וכן רשימת תנאים זו בתייעוד ו/או בחומרים אחרים שמשופקים עם ההפצה. החריג היחיד לתנאי זה הוא במקרה של הפצה מחדש של UnZipSFX סטנדרטי בינארי (כולל SFXWiz) כחלק של ארכיב בעל חילוץ עצמי; לכך קיימת הרשאה ללא הכללתו של רישיון זה, ובלבד שכרזת SFX הרגילה לא הוסרה מן הקובץ הבינארי או הושבתה.

3. גרסאות שעברו שינויים - כולל (אך ללא הגבלה לכך) יציאות למערכות הפעלה חדשות, יציאות קיימות עם ממשקים גרפיים חדשים, וגרסאות ספרייה סטטית, משותפת או דינמית - חייבות להיות מסומנות בהתאם באופן ברור, ואסור ליצור מצג שווה כי מדובר בחומר מקור. כמו-כן, אסור ליצור מצג שווה לפיו גרסאות שעברו שינויים הן מהדורות של Info-ZIP - כולל (אך ללא הגבלה לכך) כינוי הגרסאות שעברו שינויים בשמות "Info-ZIP" (או

רישום נתוני הרכב ופרטיות

רשמי נתוני אירועים

יחידות (מדולים) לאחסון נתונים ברכב

ברכב יש מספר רב של רכיבים אלקטרוניים המכילים יחידות לאחסון נתונים אשר מאחסנות באופן זמני או קבוע נתונים טכניים ביחס למצב הרכב, אירועים ותקלות. באופן כללי, מידע טכני זה מתעד את מצב החלקים, המודולים, המערכות או הסביבה:

- מצבי הפעולה של רכיבי מערכת (לדוגמה מפלסי הנוזלים)
- הודעות מצב ביחס לרכב ולרכיבים נפרדים (כגון מספר סיבובי הגלגלים / מהירות סיבובי המנוע, האטה, האצה (רוחבית)
- תפקוד לקוי ותקלות ברכיבים של מערכות חשובות
- תגובות הרכב במצבי נסיעה מיוחדים (כגון התנפחות של כרית אוויר, הפעלת מערכת בקרת היציבות)
- תנאי סביבה (כגון טמפרטורה)

Verband der Automobilindustrie e.V.
AdBlue® הוא סימן מסחרי רשום של
ה-VDA.

סימנים מסחריים רשומים

Apple Inc.
Apple CarPlay™ הוא סימן מסחרי של
Apple Inc.

App Store® ו-iTunes Store® הם סימנים
מסחריים רשומים של Apple Inc.
iPhone®, iPod®, iPod touch®,
iPod nano®, iPad® ו-Siri® הם סימנים
מסחריים רשומים של Apple Inc.

Bluetooth SIG, Inc.
Bluetooth® הוא סימן מסחרי רשום של
Bluetooth SIG, Inc.

DivX, LLC
DivX® ו-DivX Certified® הם סימנים
מסחריים רשומים של DivX, LLC.

EnGIS Technologies, Inc.
BringGo® הוא סימן מסחרי רשום של
EnGIS Technologies, Inc.

Google Inc.
Android™ וחנות Google Play™ הם
סימנים מסחריים של Google Inc.

Stitcher Inc.
Stitcher™ הוא סימן מסחרי של
Stitcher, Inc.

זיהוי בתדר רדיו (RFID)

טכנולוגיית RFID משמשת ברכבים מסוימים לתפקודים כגון ניטור לחץ האוויר בצמיגים ואבטחת מערכת ההצתה. היא משמשת גם בהקשר של נוחות, כגון שלט רחוק בתדר רדיו לנעילה/שחרור נעילה והתנעה מרחוק, ולמשדרים הנמצאים ברכב לפתיחת דלתות מוסכים. טכנולוגיית RFID בדגמי אופל אינה משתמשת במידע אישי או אוגרת אותו, או מתקשרת עם מערכות אחרות של אופל המכילות מידע אישי.

נתונים אלה הם בעלי ייעוד טכני בלבד, והם מסייעים לזיהוי תקלות ותיקונן וכן לאופטימיזציה של תפקודי הרכב.

לא ניתן ליצור באמצעות נתונים אלה פרופילי תנועה המציינים מסלולי נסיעה.

במקרים בהם הרכב מגיע לשירות (כמו למשל לצורך תיקונים, טיפולי שירות, פעולות המבוצעות במסגרת האחריות, אבטחת איכות), יוכלו עובדי רשת השירות (כולל היצרן) לקרוא מידע טכני זה מיחידות אחסון נתוני האירועים והתקלות, באמצעות ציוד אבחון מיוחד. במידת הצורך, תקבל מידע נוסף במוסכים אלה. לאחר שתקלה תוקנה, הנתונים נמחקים מיחידת אחסון התקלות או שהם "נדרסים" באופן מתמיד.

במהלך השימוש ברכב, ייתכן שיתרחשו מצבים בהם ניתן יהיה לייחס נתונים טכניים הקשורים למידע אחר (דוח תאונה, נזקים ברכב, הצהרות עדים וכד') לאדם מסוים - בעזרתו של מומחה לנושא.

במסגרת פעילויות נוספות לגביהן קיימים הסכמים עם הלקוח (כגון איתור הרכב במקרה חירום) תתאפשר העברת נתוני רכב מסוימים מן הרכב.

177, 110 בקרת שיטת מסגולת.
 131 בקרת תאורה אוטומטית
 137 בקרת תאורת לוח המדים והמחוננים

ג

84 גגון
 206, 102 גז טבעי
 160 גזי הפליטה של המנוע
 88 גלגל הגה מחומם
 251 גלגל חליף
 255, 209 גרירה
 209 גרירת גרור
 255 גרירת הרכב
 256 גרירת רכב אחר

ד

205 דלק
 206 דלק להפעלה בגז טבעי
 205 דלק למנועי בניין
 206 דלק למנועי דיזל
 29 דלתות
 110 דלת פתוחה

ה

132 הארת עקומות בדרך
 131 הבהוב פנסי החזית
 22 הגדרות שתוכנתו בזיכרון
 140 הגנה מפריקת מתח המצבר
 155 הדממה אוטומטית
 118 הודעות הרכב
 3 הודעות סכנה, אזהרה וזהירות

206, 102 CNG
 126 OnStar
 284 REACH

א

35 אבטחת הרכב
 214 אביזרים וביצוע שינויים ברכב
 141, 52 אוורור
 131, 109 אור דרך
 223 אורות אחוריים
 137 אורות חניה
 137 אורות נסיעה לאחור
 29 אזור המטען
 68 אחסון
 215 אחסון הרכב
 76 אחסון מאחור
 69 אחסון מלפנים
 284 אישור התכנה
 136 איתותי פנייה וסטייה מנתיב
 88 אמצעי הפעלה

ב

215 בדיקות ברכב
 102 בורר מקור דלק
 270 ביצועים
 215 ביצוע עבודה
 187 בלימת חירום פעילה
 169, 168 בלם חניה
 169, 107 בלם חניה חשמלי
 218, 168 בלמים
 174, 110 בקרת שיטת

כוונן המושב החשמלי 48
 כוונן זווית הארת פנסי החזית 131
 כוונן חשמלי 38
 כוונן מושב ידני 46
 כוונן משענת הראש 8
 כיוון המראות 9
 כיווי נוי לגלגלים 245
 כיסוי תא המטען 76
 כלי העבודה של הרכב 238
 כלי עבודה 238
 כניסת אוויר 149
 כריות אוויר וקדם מותחני החגורות .. 106

ל

לוחית זיהוי 263
 לחץ אוויר בצמיגים 276, 239
 לחצן הפעלה 152
 לחצנים על גלגל ההגה 88
 לחץ שמן מנוע 108

מ

מאפייני נהיגה ועצות לגרירה 209
 מאפייני תאורה 139
 מאפרות 96
 מגבה רכב 238
 מגביל מהירות 175, 110
 מד המהירות 100
 מד טמפרטורת נוזל צינור המנוע 103
 מדים 100
 מד כמות דלק 102
 מד סל"ד (טכומטר) 102

ח

חגורות בטיחות 53
 חגורות בטיחות בעלות שלוש נקודות
 עיגון 54
 חגורת בטיחות 8
 חיבור גרור 209
 חימום 53, 51
 חימום מושבים
 חימום מושבים, אחוריים 53
 חימום מושבים, קדמיים 51
 חיטוקים וצמיגים 239
 חלון גג 42
 חלונות 40
 חלונות חשמליים 40
 חלונות מופעלים ידנית 40
 חניה 158, 18

ט

טבעות קשירה 78
 טיפוח מראה הרכב 257
 טיפוח פנים הרכב 258
 טיפול 260, 149
 טיפול חיצוני 257
 טמפרטורה חיצונית 92

י

ידית בורר הילוכים 166, 162

כ

כוונן גלגל ההגה 88, 9
 כוונן המושב 7

החלפת גלגל 248
 החלפת הילוך 107
 החלפת להבי מגבים 220
 החלפת נורות 221
 היגוי 151
 המושבים הקדמיים 45
 הפסקה באספקת המתח 164
 הפעלה סדירה של המזגן 149
 הצהרת תאימות 280
 הקדמה 3
 הריפוד 258
 הרצת רכב חדש 151
 השבתת כריות האוויר 106
 השבתת מערכת כריות האוויר 60
 השימוש בספר זה 3
 התאמה אישית של הרכב 119
 התגלה רכב מלפנים 110
 התחלת נהיגה 16
 התנעה באמצעות כבלי התנעה 253
 התנעה ותפעול 151
 התנעת המנוע 154
 התראת התנגשות מלפנים 184
 התראת נקודה מתה בשדה הראייה
 הצדי 196

ז

זגוגית קמורה 38
 זיהוי בתדר רדיו (RFID) 289
 זיהוי המנוע 264

- מערכת למניעת נעילת גלגלים 168
 מערכת למניעת נעילת גלגלים (ABS) 107
 מערכת מגב ומתז בשמשה העורפית . . 91
 מערכת מגב ומתז של השמשה הקדמית 89
 מערכת מיווג האוויר 142
 מערכת ניהול המטען 79
 מערכת ניטור לחץ האוויר בצמיגים
 240, 108
 מערכת נעילה מרכזית 23
 מערכת נעילה נגד גניבה 35
 מפיץ ריח 95
 מפלס דלק נמוך 109
 מפתח, הגדרות מתוכנות 22
 מפתחות 19
 מפתחות, מנעולים 19
 מצב ידני 167, 163
 מצבי מתג ההצתה 151
 מצבר רכב 219
 מצב שירותי חניה 116
 מצלמת מבט אחורי 197
 מראה פנימית 39
 מראות מחוממות 39
 מראות צד 38
 מרחק עקיבה 107
 מרכז המידע לנהג 111
 משבת מנוע (אימוביליזר) 109, 37
 משולש אזהרה 83
 משענות ראש 44
 משענת יד 53, 51
 משקל הרכב 272
 מסנן אבקת פרחים 149
 מסנן חלקיקים 160
 מסנן חלקיקים במנוע דיזל 160
 מספר הזיהוי של הרכב (VIN) 263
 מערכות בקרת אקלים 141
 מערכות מתזים ומגבים 13
 מערכות סיוע לנהג 174
 מערכות ריסון ילדים 62
 מערכת אלקטרונית לבקרת היציבות 172
 מערכת אלקטרונית לבקרת היציבות
 ומערכת בקרת אחיזה 108
 מערכת אלקטרונית לבקרת היציבות
 מופסקת 108
 מערכת בלמים ומצמד 107
 מערכת בקרת אחיזה 171
 מערכת בקרת אחיזה מופסקת 108
 מערכת בקרת אקלים 15
 מערכת בקרת אקלים אלקטרונית 144
 מערכת בקרת הנסיעה 171
 מערכת האזעקה 35
 מערכת הדממה-התנעה 155
 מערכת החשמל 231
 מערכת הטעינה 106
 מערכת המפתח האלקטרוני 21
 מערכת חימום ואוורור 141
 מערכת כריות אוויר 56
 מערכת כריות אוויר צדיות 59
 מערכת כריות אוויר קדמיות 59
 מערכת כריות וילון 60
 מערכת לגילוי עצמים 189
 מהבהבי חירום 135
 מהירות מרבית 239
 מוט גרירה 209
 מונה מרחק (אודומטר) 101
 מונה מרחק נסיעה 101
 מושבי בטיחות לילדים 62
 מושבים אחוריים 53
 מחבר מתח 95
 מחווני כיוון 105
 מחווני כיוון צדיים 229
 מחוונים 100
 מחוון מרחק מלפנים 186
 מחזיקי משקאות 68
 מחמם העזר 148
 מחמם מהיר (Quickheat) 148
 מידות הרכב 274
 מידע כללי 209
 מידע לגבי העמסה 85
 מידע לגבי טיפולים 260
 מיחזור כלי הרכב בסוף חיי השירות
 שלו 215
 מיקום המושב 45
 מיקומי התקנות מושבי בטיחות לילדים 64
 מכסה תא אחסון ברצפת תא המטען . . 77
 מכסה תא המנוע 216
 ממיר קטליטי 161
 מניעת סנוור אוטומטית 39
 מניעת סנוור ידנית 39
 מנעולי בטיחות לילדים 28
 מסייע תמרורים 199

149 פתחי אוויר קבועים

148 פתחי אוורור

צ

104 צג הטיפולים

111 צגי מידע

116 צג מידע

166, 162 צג תיבת ההילוכים

89, 13 צופר

210 ציוד גרירה

118 צלצולי אזהרה

239 צמיגי חורף

208 צריכת דלק - פליטת CO₂

ק

108 קדם חימום

275 קיבולים

38 קיפול

ר

97 ריכוז המדים והמחוננים

288 רישום נתוני הרכב ופרטיות

53 רצועות

288 רשמי נתוני אירועים

81 רשת ביטחון

ש

6 שחרור נעילת הרכב

245 שינוי מידות צמיגים וחישובים

20 שלט רחוק בתדר רדיו

151 שליטה ברכב

203, 108 סייען שמירה על נתיב

239 סימוני צמיגים

288 סימנים מסחריים רשומים

42 סכי שמש

4 סמלים

10 סקירת לוח המדים והמחוננים

ע

287 עדכון תוכנה

137 עדשות פנסים מעורפלות

85 עומס על הגגון

244 עומק חריצי מדרך הצמיג

52 עיסוי

151 עצות לנהיגה

245 ערכה לתיקון צמיגים

83 ערכת עזרה ראשונה

פ

132 פנסי החזית בעת נהיגה בחו"ל

130 פנסי חזית

132, 109 פנסי חזית LED

221 פנסי חזית עם נורות הלוגן

132 פנסי נסיעה ביום

223 פנסי ערפל

136 פנסי ערפל קדמיים

130 פנסי צד

138 פנסי קריאה

130 פנסי תאורה חיצונית

109 פנס ערפל

136, 110 פנס ערפל אחורי

148 פתחי אוויר מתכווננים

130 מתג התאורה

153 מתח אביזרים נותר מופסק

119 מתח הסוללה

נ

218 נחל בלמים

261 נחל הבלמים והמצמד

217 נחל הצינור של המנוע

265, 261 נחלים וחומרי סיכה מומלצים ..

261 נחל צינור ונוגד קפיאה

218 נחל רחיצת שמשות

100 נוריות אזהרה

105 נוריות חייוי ואזהרה

106 נורית חייוי תקלה

ניקוז אוויר ממערכת הדלק במנועי דיזל

220 ניתול הזנת דלק במהירות-יתר

155 נעילה אוטומטית

27 נקר

248 נתוני המנוע

268 נתוני הרכב

265, 3 נתיכים

231

ס

109 סיוע לאורות דרך

170 סייען בלימה

110 סייען גילוי תמרורי דרכים

189 סייען חניה

189 סייען חניה על-קולי

213 סייען יציבות הגרור

171 סייען לזינוק במדרון

תיבת הנתיכים בלוח המדים	
234	המחווונים
236	תיבת הנתיכים בתא המטען
232	תיבת הנתיכים בתא המנוע
284	תיקון נזקים מתאונה
168, 163	תכניות נהיגה אלקטרוניות
111	תצוגה ברכב בעל רמת אבזור ביניים
111	תצוגה ברכב בעל רמת אבזור גבוהה
168, 164	תקלה
107	תקלה בבלם החניה החשמלי
255	תקלה משביתה

265, 261, 216	שמן מנוע
42	שמשה עורפית מחוממת
40	שמשה קדמית
92	שעון
94	שקעי מתח
245	שרשרות שלג

ת

70	תא המטען
138	תאורה בסכי השמש
139	תאורה בעת היציאה מהרכב
109, 12	תאורה חיצונית
230, 138, 137	תאורה פנימית
139	תאורת הכניסה לרכב
139	תאורת הקונסולה המרכזית
230	תאורת לוח המדים והמחווונים
230	תאורת לוחית הרישוי
68	תאי אחסון
69	תאי אחסון במשענות היד
68	תא כפפות
206	תדלוק
56	תווית כרית האוויר
173	תוכנית נהיגה ספורטיבית
105	תזכורת לחגירת חגורות בטיחות
15	תיבת הילוכים
162	תיבת הילוכים אוטומטית
165	תיבת הילוכים ידנית
	תיבת הילוכים ידנית המופעלת
165	אוטומטית

www.opel.com

כל הזכויות שמורות לחברת: ADAM OPEL GmbH, Rüsselsheim, Germany.

המידע הכלול בפרסום זה תקף למועד הפרסום המצויין להלן. חברת Adam Opel GmbH שומרת לעצמה את הזכות לבצע שינויים במפרטים הטכניים, במאפיינים ובתיכון של כלי הרכב לגבי המידע הכלול בפרסום זה, כמו גם שינויים בפרסום עצמו.

מהדורה: אוגוסט 2017, ADAM OPEL GmbH, Rüsselsheim.

נדפס על נייר מולבן נטול-כלור.

ID-OASKOLSE1708-he

