

ASTRA

ספר הנהג



תוכן העניינים

2	הקדמה
6	בקצרה
20	מפתחות, דלתות וחלונות
36	מושבים, מערכות ריסון
57	אחסון
69	מדים ואמצעי בקרה
110	תאורה
123	בקרת אקלים
132	נהיגה והפעלה
187	טיפול ברכב
239	טיפול ותחזוקה
242	נתונים טכניים
263	מידע ללקוח
272	אינדקס

הקדמה

		<input type="text"/>	סוג	דלק
		<input type="text"/>	סיווג	שמן מנוע
		<input type="text"/>	צמיגות	
אחוריים	קדמיים		מידת הצמיג	לחץ ניפוח הצמיגים
<input type="text"/>	<input type="text"/>	<input type="text"/>	צמיגי קיץ	
<input type="text"/>	<input type="text"/>	<input type="text"/>	צמיגי חורף	
				נתוני משקל
		<input type="text"/>	משקל עצמי מרבי	
		<input type="text"/>	- משקל עצמי, דגם בסיסי	
		<input type="text"/>	= משקל מטען מרבי	

- ספר נהג זה משתמש בקוד זיהוי מנוע. זיהוי המכירות והקוד ההנדסי המתאימים מופיעים בפרק "נתונים טכניים".
- נתונים המתייחסים לכיוון, לדוגמה, ימין או שמאל או חזית/לפנים או עורף/לאחור מתייחסים תמיד לכיוון הנסיעה.
- ייתכן שהצגים אינם תומכים בשפה שלך.
- ההודעות בתצוגה ושילוט פנימי מופיעות ב-**אותיות מדגשות**.

סכנה, אזהרה וזהירות

⚠ סכנה
טקסט המסומן ב-⚠ סכנה כולל מידע אודות סיכון חיים. התעלמות ממידע זה עלולה לסכן חיים.

⚠ אזהרה
טקסט המסומן ב-⚠ אזהרה כולל מידע לגבי הסיכון להתרחשות תאונה או פציעה. התעלמות ממידע זה עלולה להסתיים בפציעה.

כל מוסכי השירות המורשים של אופל מספקים שירות מעולה במחירים סבירים. מכונאים מנוסים שהודרכו על ידי אופל, מבצעים את עבודתם בהתאם להנחיות מפורטות של היצרן.

שמור את חבילת הספרות הנכללת באוגדן שקיבלת עם הרכב בתא הכפפות כך שתהיה זמינה בעת הצורך.

השימוש בספר זה

- ספר זה מתאר את כל האופציות והמאפיינים הזמינים לדגם זה. **ייתכן שתיאורים מסוימים, כולל אלה המתייחסים לתצוגה ולתפקודי התפריט, לא יהיו ישימים לרכב עקב שינויים בגרסה, מפרטים מיוחדים לשוק שלך, וציוד או אבזור מיוחד.**
- הפרק "בקצרה" מהווה סקירה ראשונית אודות תפעול הרכב.
- תוכן העניינים בתחילת הספר ובכל אחד מן הפרקים, מציין את מיקום המידע.
- האינדקס יאפשר לך לחפש מידע פרטי.
- ספר זה מתייחס לרכב בעל הגה שמאלי. התפעול של רכב בעל הגה ימני - דומה.

נתונים פרטניים לרכב

רשום את נתוני רכבך בעמוד הקודם כדי שיהיו זמינים בקלות. מידע זה מופיע בפרקים "טיפול ותחזוקה" ו-"נתונים טכניים" כמו גם בלוחית הזיהוי.

הקדמה

רכבך מהווה שילוב של טכנולוגיה מתקדמת, מאפייני בטיחות, ידידותיות לסביבה ותפעול חסכוני.

ספר הנהג מספק לך את כל המידע הנדרש לאפשר לך לנהוג נהיגה בטיחותית ויעילה ברכבך.

ודא שהנוסעים ברכב יהיו מודעים לסיכונים האפשריים להתרחשות תאונה או פציעה כתוצאה משימוש לא נכון ברכב.

עליך לציית תמיד לחוקים ולתקנות הפרטניים למדינה בה אתה נמצא. חוקים אלה עשויים להיות שונים מן המידע הכלול בספר זה.

התעלמות מהתיאור המסופק בספר זה עלולה להשפיע על האחריות שלך.

כשמאזכרת בספר הנהג פניה למוסך, אנו ממליצים שיהיה זה מוסך שירות מורשה של אופל. יש לטפל בכלי רכב המשתמשים בגז במרכזי שירות של אופל המורשים לטפל בכלי רכב המשתמשים בגז.

זהירות

טקסט המסומן בזהירות כולל מידע לגבי נזק אפשרי לרכב. התעלמות ממידע זה עלולה להסתיים בנזק לרכב.

סמלים

אזכורי עמודים מסומנים ב-☞. פירושם "ראה עמוד".

הפניות עמודים ורשומות אינדקס מתייחסות לכותרות המוכנסות המסופקות בתוכן העניינים של כל פרק.

אנו מאחלים לך שעות רבות של נהיגה מהנה.

Adam Opel AG

בקצרה

מידע ראשוני לנהיגה

שחרור נעילת הרכב



לחץ על  לשחרור נעילת הדלתות ותא המטען. פתח הדלתות על ידי משיכת הידיות.

הצ'בק 3-דלתות

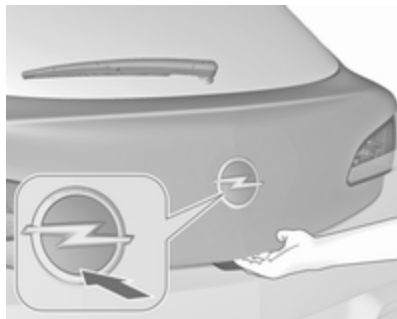

כדי לפתוח את הדלת העורפית, לחץ על סמל המותג במחצית התחתונה. לחץ על  בשלט רחוק כדי לשחרר את הנעילה ולפתוח את הדלת העורפית. הדלתות נותרות נעולות.

הטיית משענת הגב



משוך בידית, כוונן את זווית הרכנת משענת הגב והרפה מן הידית. אפשר למושב להינעל בנקישה.

מיקום המושב ↵ 38, כוונן מושב ידני ↵ 39, כוונן המושב החשמלי ↵ 42, קיפול המושבים ↵ 41.

כוונון המושב

כוונון אורכי



משוך הידית, הסט את המושב, הרפה מן הידית. נסה להזיז את המושב קדימה ואחורה כדי לוודא שהמושב נעול במקומו. מיקום המושב ↵ 38, כוונן מושב ידני ↵ 39, כוונן מושב חשמלי ↵ 42.

סדאן 4-דלתות



לחץ על  בבקרה מרחוק למשך שתי שניות לפחות; מכסה תא המטען ייפתח מעט.

שלט רחוק בתדר רדיו ↵ 21, מערכת הנעילה המרכזית ↵ 22, תא המטען ↵ 25.

כוונון משענת הראש

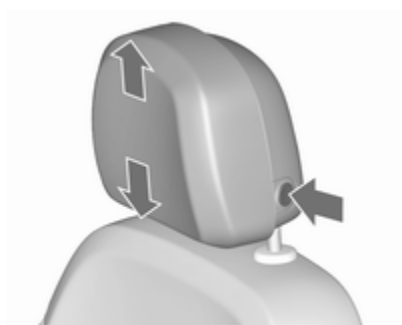

לחץ על לחצן השחרור, כוונן את גובה המשענת ושלב המשענת במצב החדש. משענות ראש ↵ 36.

הטיית כרית המושב

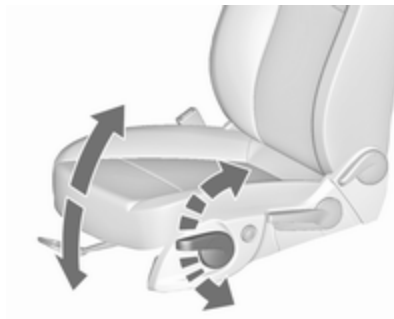

תנועת השאיבה של הידית

למעלה : הקצה הקדמי מוגבה

למטה : הקצה הקדמי מונמך

מיקום המושב ↵ 38, כונון מושב ידני
↵ 39, כונון מושב חשמלי ↵ 42.

גובה המושב

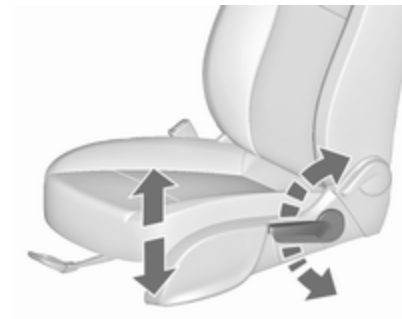

תנועת השאיבה של הידית

למעלה : המושב מוגבה

למטה : המושב מונמך

מיקום המושב ↵ 38, כונון מושב ידני
↵ 39, כונון מושב חשמלי ↵ 42.

מראות צד

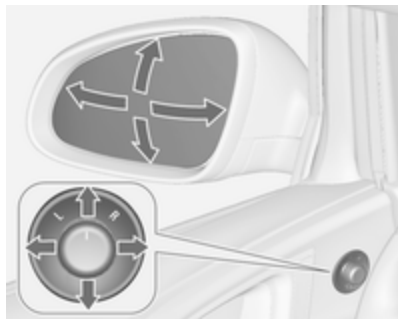

בחר במראת הצד שברצונך לכוון וכוון אותה.

מראות צד קמורות ↵ 29, כונון חשמלי ↵ 29, מראות צד מתקפלות ↵ 29, מראות צד מחוממות ↵ 30.

כיוון המראות

מראה פנימית



כדי לכוונן את המראה, הזז את בית המראה לכיוון הרצוי.

מראה פנימית מונעת סנוור ידנית ↵ 30, מראה פנימית מונעת סנוור אוטומטית ↵ 31.

חגורת בטיחות



משוך החוצה את חגורת הבטיחות והחדר הלשונית לאבזם. ודא שהחגורה אינה מפותלת ושהיא צמודה לגופך. ודא שמשענת הגב אינה מורכנת לאחור בזווית גדולה מדי (הזווית המרבית היא כ-25°). לשחרור החגורה, לחץ על הכפתור האדום באבזם.

מיקום המושב ↵ 38, חגורות בטיחות ↵ 45, מערכת כריות אוויר ↵ 48.

כוונון גלגל ההגה



שחרר את נעילת הידית, כוונן את גלגל ההגה ולאחר מכן שלב את הידית ודא שהיא נעולה כהלכה.

אל תכוונון את גלגל ההגה אלא כאשר הרכב נייח ומנעול ההגה משוחרר.

מערכת כריות אוויר ⚡ 48, מצבי מתג ההצתה ⚡ 134.

סקירת לוח המדים והמחוונים

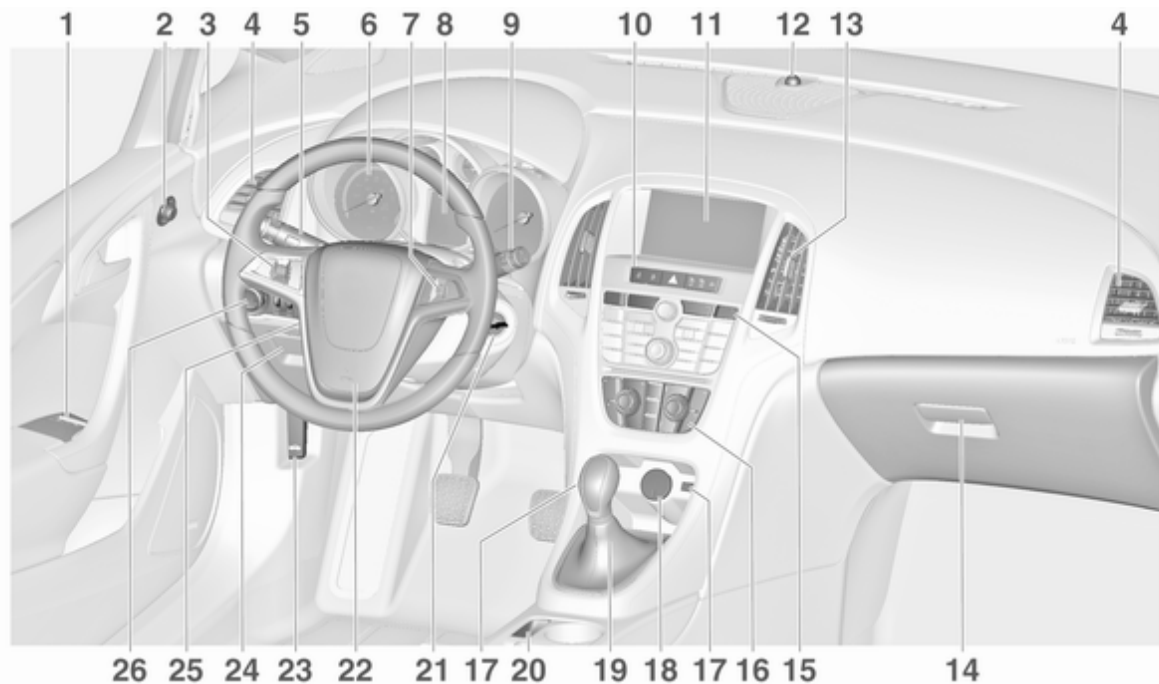

לחצן נסיעה חסכונית של מערכת הדממה-התנעה 135	10 תוכנית נהיגה ספורטיבית 148	1 חלונות חשמליים 32
לחצן שחרור הנעילה של מכסה תא המטען 25	מערכת הנעילה המרכזית 22	2 מראות צד 29
16 מערכת בקרת אקלים 123	בורר מקור דלק 78	3 בקרת שיוט 151
17 כניסת AUX, כניסת USB, חריץ לכרטיס SD 11	מהבהבי חירום 117	מגביל מהירות 152
18 שקע מתח 75	נורית חיווי השבתת כריות האוויר 82	בקרת שיוט מסתגלת 153
19 ידית הילוכים, ת.ה. ידנית 143	נורית אזהרה לחגורת הבטיחות של הנוסע הקדמי 82	התראת התנגשות מלפנים 160
תיבת הילוכים אוטומטית 139	מצב נהיגת תיור 148	4 פתחי אוורור צידיים 130
20 בלם חניה חשמלי 144	צג מידע 92	5 איתותי פנייה וסטייה מנתיב, הבהוב פנסי החזית, אורות מעבר ואורות דרך, סיוע לאורות דרך 117
21 מתג הצתה עם מנעול הגה 134	11 נורית (לד) חיווי מצב מערכת האזעקה 27	הארת היציאה 121
22 צופר 71	13 פתחי אוורור מרכזיים 130	אורות חניה 118
כרית האוויר של הנהג 49	14 תא כפפות 57	לחצנים של מרכז המידע לנהג 88
23 ידית שחרור מכסה תא מנוע 189	15 מערכת בקרת אחיזה (TC) 146	6 מדים ומחווונים 77
24 תיבת נתיכים, תא המטען 212	מערכת אלקטרונית לבקרת יציבות (ESC) 147	7 לחצנים על גלגל ההגה 70
25 כוונן גלגל ההגה 70	מערכות סיען חניה 165	8 מרכז מידע לנהג 88
26 מתג התאורה 110	מערכת סיען חניה 165	9 מגב השמשה הקדמית, מערכת רחיצת השמשה הקדמית, מערכת רחיצת פנסי החזית, מגב החלון העורפי, מערכת רחיצת החלון העורפי 71
כוונן זווית הארת פנסי החזית 113	אזהרת סטייה מנתיב 175	
פנסי ערפל קדמיים 117		
פנס ערפל אחורי 118		
תאורת המדים והמחווונים 119		

הבהוב פנסי חזית, אורות דרך ואורות מעבר

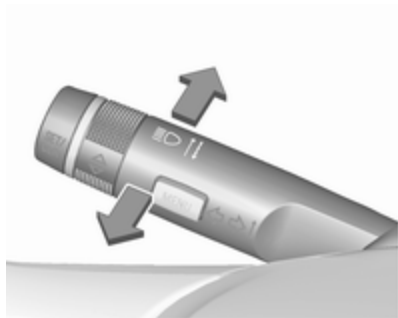

הבהוב פנסי חזית : משוך הידית
 אורות דרך : דחף הידית
 אורות מעבר : משוך או דחף הידית

בקרת תאורה אוטומטית ↺ 111, אורות דרך ↺ 111, הבהוב פנסי החזית ↺ 112, תאורה קדמית מסתגלת ↺ 114.



מערכת תאורה אוטומטית

AUTO : בקרת תאורה אוטומטית:
 התאורה החיצונית תופעל ותופסק באופן אוטומטי
 הפעלה וכיבוי של בקרת התאורה האוטומטית ⏻
 פנסי צד : ⏻
 אורות מעבר : ⏻

פנסי ערפל

לחץ על מתג התאורה:
 ⏻ : פנסי ערפל קדמיים
 ⏻ : פנס ערפל אחורי
 תאורה ↺ 110.

תאורה חיצונית



סובב את מתג התאורה:
 ⏻ : אורות כבויים
 ⏻ : פנסי צד
 ⏻ : אורות מעבר

איתותי פנייה וסטייה מנתיב

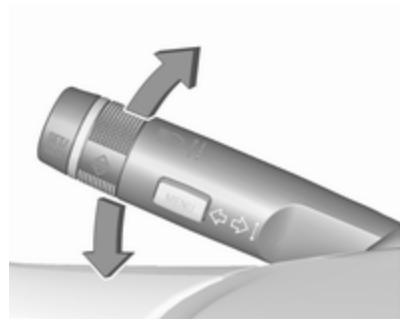

הידית למעלה : מחוון כיוון ימני
 ידית למטה : מחוון כיוון שמאלי
 איתות פניה וסטייה נתיב ↵ 117, אורות
 חניה ↵ 118.

מהבהבי חירום



הפעל בלחיצה על .
 מהבהבי חירום ↵ 117.

צופר



לחץ .

מערכות מתזים ומגבים

מגבי השמשה הקדמית

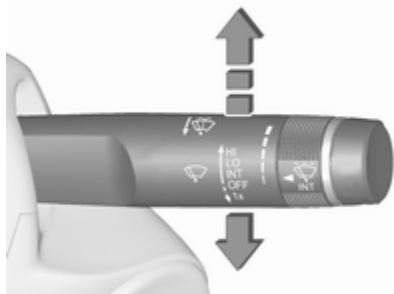
מהר : **HI**איטי : **LO**ניגוב לסירוגין או ניגוב אוטומטי : **INT**

בפיקוח חיישן הגשם

מצב מופסק : **OFF**

לניגוב יחיד כשמגב השמשה הקדמית מופסק, לחץ את הידית למטה למצב **1x**.

מגב השמשה הקדמית ↵ 71, החלפת להב המגב ↵ 195.

סילוק אדים והפשרת החלונות



לחץ ↵.

קבע את כפתור בקרת הטמפרטורה במצב החם ביותר.

הפעל את חימום השמשה העורפית ↵.

מערכת בקרת אקלים ↵ 123.

מערכת בקרת אקלים

שמשה עורפית מחוממת, מראות צד מחוממות



החימום מופעל באמצעות לחיצה על ↵.

שמשה עורפית מחוממת ↵ 33.

מערכות רחיצת השמשה הקדמית
ופנסי החזית

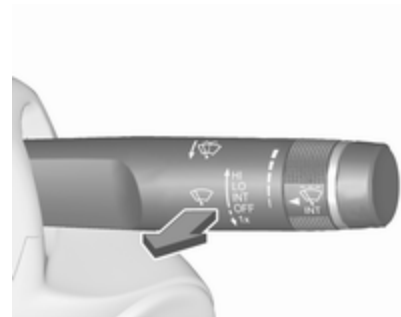

משוך הידית.

מערכות רחיצת שמשה קדמית ופנסי חזית
71, נזל רחיצה 192.

מגב החלון העורפי

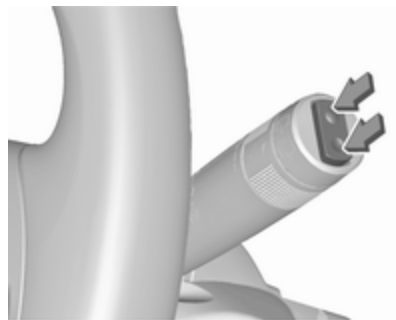

לחץ על מתג הנדנד להפעלת מגב החלון
העורפי.

מצב עליון של המתג : פעולה רציפה
מצב תחתון של המתג : פעולה לסירוגין
מצב אמצעי : מצב מופסק

מתז החלון העורפי



דחף הידית.

נזל רחיצה מותז על החלון העורפי והמגב
מבצע מספר מחזורי ניגוב.
מגב/מתז החלון העורפי 73.

התחלת נהיגה

בדיקות לפני תחילת הנהיגה

- לחץ אוויר ומצב הצמיגים ↺ 217, ↻ 256.
- מפלסי שמן מנוע ונוזלים ↺ 190.
- ודא שכל החלונות, המראות, פנסי התאורה החיצונית ולוחיות הרישוי נקיים ותקינים.
- המצב הנכון של המראות, המושבים וחגורות הבטיחות ↺ 29, ↻ 38, ↻ 46.
- תפקוד הבלמים במהירות נסיעה נמוכה, במיוחד כאשר הבלמים רטובים.

תיבת הילוכים אוטומטית

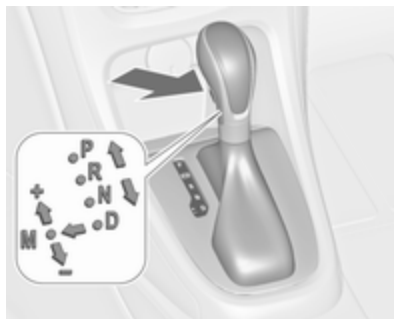

P : חניה

R : הילוך אחורי

N : מצב ביניים ("נייטרל")

D : מצב הפעלה אוטומטית

M : מצב הפעלה ידנית: הסט את ידית הבורר ממצב **D** שמאלה.

+ : העלאת הילוך במצב ידני

- : הורדת הילוך במצב ידני

ניתן להוציא את ידית הבורר מתוך **P** רק כשמתג ההצתה במצב מופעל ודוושתי הבלמים לחוצה. לשילוב **P** או **R**, לחץ על לחצן השחרור.

תיבת הילוכים אוטומטית ↺ 139.

תיבת הילוכים

תיבת הילוכים דינית



נסיעה לאחור: כשהרכב נייח, לחץ על



דוושתי המצמד, לחץ על לחצן השחרור שעל ידית ההילוכים ושלב ההילוך.

אם ההילוך אינו משתלב, הצב הידית במצב ביניים, הרפה מדוושתי המצמד ולחץ עליה שוב; עתה, חזור על בחירת ההילוך.

תיבת הילוכים ידנית ↺ 143.

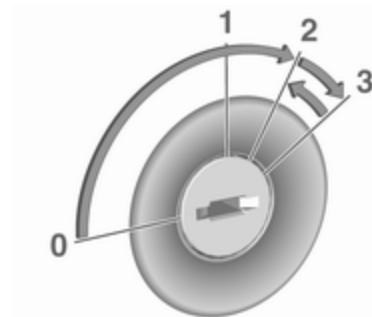
התנעת המנוע



- סובב את המפתח למצב 1.
 - הסט מעט את גלגל ההגה כדי לשחרר את מנועול ההגה.
 - הפעל את המצמד והבלמים.
 - תיבת ההילוכים האוטומטית במצב P או במצב N.
 - אל תלחץ על דוושת ההאצה.
 - מנועי דיזל: סובב את המפתח למצב 2 לביצוע קדם חימום והמתן עד שנורית החייווי  תכבה.
 - סובב את המפתח למצב 3 ושחרר אותו.
- התנעת המנוע  134.



מערכת הדממה-התנעה



- אם מהירות הרכב נמוכה או אם הוא נייח ומתמלאים תנאים מסוימים, הפעל את מאפיין הדממה אוטומטית באופן הבא:
 - לחץ על דוושת המצמד.
 - העבר את הידית למצב סרק.
 - שחרר את דוושת המצמד.
- פעולת הדממה אוטומטית מצוינת כאשר המחוג נמצא מול **AUTOSTOP** שעל מד הסל"ד.
- כדי להתניע את המנוע, לחץ שוב על דוושת המצמד.
- מערכת הדממה-התנעה  135.

חניה

אזהרה 

- אל תחנה את הרכב על משטח הניצת בקלות. הטמפרטורה הגבוהה של רכיבי מערכת הפליטה עלולה לגרום להצתת המשטח.
- הפעל תמיד את בלם החנייה. הפעל את בלם החניה מבלי ללחוץ על לחצן השחרור. משוך את ידית בלם החניה בחוזקה עד כמה שניתן כשהרכב חונה על שיפוע. לחץ בו-זמנית על דוושת הבלמים כדי להפחית את מאמץ ההפעלה.
- בכלי רכב בעלי בלם חניה חשמלי, משוך את המתג  למשך כשנייה אחת.
- בלם החניה החשמלי פועל כאשר נורית החיווי  מאירה  83.
- דומם את המנוע.
- אם הרכב חונה על משטח אופקי או במעלה שיפוע, שלב הילוך ראשון או הצב את ידית בורר ההילוכים במצב P לפני הוצאת מפתח ההצתה. כשהרכב חונה במעלה

זהירות

לאחר שהמנוע פעל במהירות גבוהה (סל"ד) או בעומסים גבוהים, הפעל אותו לפרק זמן קצר בעומס נמוך או בהילוך סרק במשך כ-30 שניות לפני שתדום אותו, כדי להגן על מגדש הטורבו.

מפתחות, נעילה ⏏ 20, השבתת הרכב לפרק זמן ארוך ⏏ 188.

שיפוע, סובב את הגלגלים הקדמיים כדי להרחיקם משפת המדרכה.

אם הרכב חונה במורד שיפוע, שלב הילוך אחורי או הצב את ידית בורר ההילוכים במצב P לפני הוצאת מפתח ההצתה. סובב את הגלגלים הקדמיים לכיוון שפת המדרכה.

- סגור את החלונות ואת חלון הגג.

- הסר את מפתח ההצתה ממתג ההצתה. סובב את ההגה עד שתחוש ותשמע את השתלבות מנעול גלגל ההגה.

ברכב בעל תיבת הילוכים אוטומטית, ניתן לשלוף את המפתח רק כשידית בורר ההילוכים במצב P.

- נעל את הרכב בלחיצה על  שבשלט הרחוק.

הפעל את מערכת האזעקה ⏏ 27.

- מניפות הצינון של המנוע עשויות להמשיך לפעול לאחר הדממת המנוע ⏏ 189.

מפתחות, דלתות וחלונות

- 20 מפתחות, מנעולים
- 20 מפתחות
- 21 Car Pass
- 21 שלט רחוק בתדר רדיו
- 22 הגדרות שתוכנתו בזיכרון
- 22 מערכת נעילה מרכזית
- 24 נעילה אוטומטית
- 24 מנעולי בטיחות לילדים
- 25 דלתות
- 25 אזור המטען
- 27 אבטחת הרכב
- 27 מערכת נעילה נגד גניבה
- 27 מערכת האזעקה
- 28 משבת מנוע (אימוביליזר)
- 29 מראות צד
- 29 זוגיית קמורה
- 29 כוונון חשמלי
- 29 קיפול
- 30 מראות מחוממות
- 30 מראות פנימיות
- 30 מניעת סנוור ידנית
- 31 פעולה אוטומטית נגד סנוור

מפתחות, מנעולים

מפתחות

זהירות
אסור לחבר פריטים כבדים או גדולים למפתח ההצתה.

מפתחות חילופיים

מספר המפתח מפורט ב-Car Pass או על תג המושחל על טבעת המפתחות.

יש להציג את מספר המפתח בעת הזמנת מפתח חילופי כיוון שהמפתח מהווה רכיב של מערכת משבת המנוע ("אימוביליזר").

מנעולים ↪ 236.

מספר הקוד של המתאם עבור אומי נעילת הגלגלים מצוין בכרטיס. יש לציין אותו כשמזמינים מתאם חלופי.

החלפת גלגל ↪ 226.

- 31 חלונות
- 31 שמשה קדמית
- 31 חלונות מופעלים ידנית
- 32 חלונות חשמליים
- 33 שמשה עורפית מחוממת
- 33 סכי שמש
- 34 גג
- 34 חלון גג
- 35 משטח זכוכית

תקלה

כאשר לא ניתן להפעיל את מערכת הנעילה המרכזית באמצעות השלט רחוק, הבעיה עשויה להיות עקב:

- חריגה מהטווח.
 - מתח הסוללה נמוך מדי.
 - הפעלה חוזרת לעתים קרובות, של השלט בתדר רדיו כשהשלט אינו בטווח ההפעלה יצריך סינכרון חוזר של השלט.
 - העמסת יתר של מערכת הנעילה המרכזית על-ידי הפעלה חוזרת לעתים קרובות של השלט גורמת לניתוק המתח לפרק זמן קצר.
 - הפרעות ממקורות גלי רדיו בעלי עוצמה גדולה יותר.
- שחרור נעילת הרכב ↵ 22.

הגדרות בסיסיות

ניתן לשנות הגדרות מסוימות בתפריט הגדרות בצג המידע. התאמה אישית של הרכב ↵ 99.

החלפת סוללה בשלט רחוק

החלף הסוללה ברגע שאתה מבחין בקיצור טווח ההפעלה.

שלט רחוק בתדר רדיו



השלט רחוק משמש להפעלת:

- מערכת נעילה מרכזית
- מערכת נעילה נגד גניבה
- מערכת האזעקה
- חלונות חשמליים
- חלון גג

טווח ההפעלה של השלט רחוק הוא כ-20 מטר. הטווח עלול להצטמצם בגלל השפעות חיצוניות. הבהוב מהבהבי החירום מאשר את ביצוע הפקודה.

טפל בשלט רחוק בזהירות והגן עליו מלחות ומחום גבוה. אל תפעיל את השלט לשוא.

מפתח עם להב מתקפל



לחץ על הלחצן לפריסת הלהב. לקיפול להב המפתח, לחץ תחילה על הלחצן.

Car Pass

ה-Car Pass הוא כרטיס זיהוי מגנטי המכיל נתונים הקשורים לבטחון הרכב ולכן יש לשמור אותו במיקום בטוח מגניבה.

כשהרכב מובא למוסך, הנתונים המאוחסנים בכרטיס זה דרושים לביצוע פעולות מסוימות.

התאמה אישית של הרכב ↵ 99.

מערכת נעילה מרכזית

משחררת ונועלת את הדלתות, תא המטען ודלתית פתח התדלוק.

משיכת ידית פנימית של דלת משחררת את נעילת אותה דלת. משיכה נוספת של הידית פותחת את הדלת.

הערה

במקרה של תאונה שבה מופעלים כריות האוויר או מותחני הקדם של חגורות הבטיחות, נעילת דלתות הרכב משתחררת באופן אוטומטי.

הערה

זמן קצר לאחר ביטול נעילת הדלתות בעזרת השלט רחוק, אם לא נפתחה כל דלת, הדלתות יינעלו מחדש באופן אוטומטי.

סינכרון שלט רחוק בתדר רדיו

לאחר החלפת הסוללה, שחרר את נעילת הדלת באמצעות נעיצת המפתח במנועול דלת הנהג. השלט רחוק יסונכרן כשתעביר את מערכת ההצתה למצב מופעל.

הגדרות שתוכנתו בזיכרון

כשמוציאים את המפתח ממתג ההצתה, ההגדרות הבאות נשמרות במפתח באופן אוטומטי:

- תאורה
- מערכת מידע ובידור
- מערכת נעילה מרכזית
- הגדרות מצב נהיגה ספורטיבית
- הגדרות נוחות

ההגדרות הנשמרות בזיכרון משמשות באופן אוטומטי בפעם הבאה שהמפתח בו הן שמורות מוכנס למתג ההצתה ומסובב למצב 1 ↵ 134.

תנאי מוקדם לכך הוא הפעלת

Personalization by driver (התאמה

אישית על-ידי הנהג) בהגדרות האישיות של צג מידע גרפי. יש להגדיר זאת עבור כל מפתח שנמצא בשימוש. בכלי רכב המצוידים בצג מידע צבעוני, ההתאמה האישית מופעלת באופן קבוע.



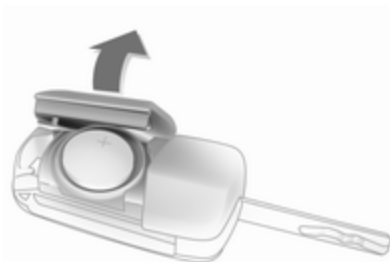

אין להשליך את הסוללה לפח אשפה ביתי. הבא את הסוללה למיקום מאושר למיחזור סוללות (בד"כ בחנות לצרכי צילום).

מפתח עם להב מתקפל



פרוס את להב המפתח ופתח את השלט. החלף סוללה (סוג הסוללה CR 2032), תוך שימת לב לאופן התקנתה. סגור את השלט ובצע סינכרון.



לחץ על  כדי לנעול.
לחץ על  כדי לשחרר נעילה.

שחרור הנעילה והפתיחה של הדלת
העורפית  25.

נעילת הרכב

סגור הדלתות, תא המטען ואת דלתית פתח
התדלוק.



לחץ .

אם דלת הנהג אינה סגורה כהלכה, מערכת
הנעילה המרכזית לא תפעל.

לחצן הנעילה המרכזית



נועל או משחרר את נעילת כל הדלתות, תא
המטען ודלתית פתח התדלוק מתוך תא
הנוסעים.

שחרור נעילת הרכב



לחץ .

ניתן לבחור בשני מצבים:

- לשחרור נעילה של דלת הנהג, תא
המטען ודלתית פתח מילוי הדלק
בלבד, לחץ לחיצה אחת על . לשחרור
נעילת כל הדלתות, לחץ פעמיים על .
- לחץ לחיצה אחת על  כדי לשחרר את
נעילת כל הדלתות, תא המטען ודלתית
פתח מילוי הדלק.

ניתן לשנות את ההגדרה בתפריט הגדרות
בצג המידע. התאמה אישית של הרכב
 99.

ניתן לאחסן את ההגדרות עבור המפתח
שבשימוש. הגדרות שמורות בזיכרון  22.

תקלה במערכת השלט רחוק

שחרור נעילת הרכב



שחרר ידנית את נעילת דלת הנהג על ידי סיבוב המפתח במנועול. העבר את מתג ההצתה למצב מופעל ולחץ על לחצן הנעילה המרכזית  כדי לשחרר את נעילת הדלתות האחרות, תא המטען ודלתית פתח התדלוק. העברת מתג ההצתה למצב מחובר מנטרלת את מערכת הנעילה נגד גניבה.

נעילת הרכב

נעל ידנית את דלת הנהג על ידי סיבוב המפתח במנועול.

תקלה במערכת הנעילה המרכזית

שחרור נעילת הרכב

שחרר ידנית את נעילת דלת הנהג על ידי סיבוב המפתח במנועול. ניתן לפתוח את הדלתות האחרות על ידי משיכה כפולה של הידיות הפנימיות. לא ניתן לפתוח את תא המטען ואת דלתית פתח התדלוק. לביטול פעולת מערכת הנעילה נגד גניבה, העבר את מתג ההצתה למצב מופעל  27.

נעילת הרכב

לחץ למטה את כפתור הנעילה הפנימי בכל הדלתות מלבד בדלת הנהג. לאחר מכן, סגור את דלת הנהג ונעל אותה מחוץ לרכב באמצעות המפתח. לא ניתן לנעול את דלתית פתח התדלוק ואת הדלת העורפית.

נעילה אוטומטית

ניתן לתכנת מאפיין בטיחות זה כך שברגע בו המכונית עברה מהירות נסיעה מסוימת תבוצע נעילה אוטומטית של כל הדלתות, תא המטען ודלתית פתח התדלוק.

בנוסף, ניתן להגדיר אותו לפתיחת נעילת דלת הנהג או כל הדלתות לאחר העברת מתג ההצתה למצב מופסק והוצאת המפתח (בתיבת הילוכים ידנית) או לאחר שידית בורר הילוכים מועברת למצב **P** (בתיבת הילוכים אוטומטית).

ניתן לשנות הגדרות בתפריט הגדרות בצג המידע. התאמה אישית של הרכב  99.

ניתן לאחסן את ההגדרות עבור המפתח שבשימוש  22.

מנועולי בטיחות לילדים



אזהרה

השתמש במנועולי הבטיחות לילדים בכל פעם שילדים יושבים במושבים האחוריים.



לחיצה על  פותחת את הדלת העורפית
אפילו אם הדלתות נעולות.

סדאן 4-דלתות





דלתות

אזור המטען

הדלת העורפית

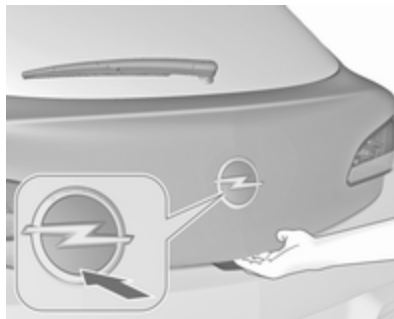
פתיחה הצ'בק 3-דלתות



לחץ על  בשלט רחוק בתדר רדיו או
לחץ על סמל המותג במחצית התחתונה כדי
לשחרר את נעילת הדלת העורפית ולפתוח
אותה.

העזר במפתח או במברג מתאים, סובב את
מנעול הבטיחות לילדים בדלת האחורית
למצב אופקי. לא ניתן לפתוח את הדלת
מתוך הרכב.

לביטול הנעילה, סובב את מנעול הבטיחות
לילדים למצב אנכי.

או ריח, עלולים לחדור לתא הנוסעים. שאיפת גזי הפליטה עלולה לגרום לאובדן ההכרה או אפילו למוות.

זהירות

לפני פתיחת הדלת העורפית, בדוק להיעדר מכשול מעל לרכב כגון דלת חניה ביתית, כדי למנוע גרימת נזק לדלת העורפית. בדוק תמיד את החלל מאחורי ומעל לרכב דרכו נעה הדלת העורפית.

הערה

התקנת אביזרים כבדי משקל על מכסה תא המטען עלולה להשפיע על יכולת המכסה להישאר במצב פתוח.

סגירה





השתמש באחת הידיות הפנימיות במהלך הסגירה, אל תלחץ על המתג על או סמל המותג, מפני שבעקבות זאת תשוחרר שוב נעילת הדלת העורפית.

מערכת הנעילה המרכזית 22

עצות להפעלת הדלת העורפית

⚠ סכנה



אסור לנהוג ברכב כשהדלת העורפית פתוחה או אינה טרוקה לדוגמה, בעת העברת פריטי מטען גדולים/ארוכים, כיוון שגזי הפליטה הרעילים, נטולי גוון

כדי לשחרר את נעילת תא המטען, לחץ על  בבקרה מרחוק למשך שתי שניות לפחות, או, כדי לפתוח מפנים כלי הרכב, לחץ על  בקונסולה המרכזית; מכסה תא המטען ייפתח מעט.



כאשר הדלתות נעולות בנעילה מרכזית, לא ניתן לפתוח את מכסה תא המטען בלחיצה על  שבקונסולה המרכזית.

הפעלה

- דריכה עצמית 30 שניות לאחר נעילת הרכב, באמצעות לחיצה אחת על .
- ישירות על-ידי שתי לחיצות קצרות על  בתוך פרק זמן של חמש שניות.

הערה

שינויים שיבוצעו בפנים הרכב, כגון השימוש בכיסויי מושב וחלונות או חלון גג פתוחים, עלולים לפגום בתפקוד הניטור של תא הנוסעים.

הפעלה ללא ניטור תא הנוסעים והטיית הרכב



נטרל את תפקודי ניטור תא הנוסעים והטיית הרכב כאשר משאירים חייט מחמד ברכב, מפני שתנועות בתוך הרכב יפעילו

הפעלה



לחץ פעמיים בתוך 15 שניות על הלחצן  בשלט רחוק.

מערכת האזעקה

מערכת האזעקה משולבת במערכת הנעילה למניעת גניבה.

המערכת מנטרת את:

- הדלתות, הדלת עורפית, מכסה המנוע
- תא הנוסעים כולל את תא המטען הסמוך
- הטיית הרכב, לדוגמה כאשר הוא מוגבה
- ההצתה

אבטחת הרכב

מערכת נעילה נגד גניבה

אזהרה ⚠



אל תשתמש במערכת כשנמצאים נוסעים ברכב! לא ניתן לשחרר את נעילת הדלתות מתוך הרכב.

המערכת משביתה את מנעולי כל הדלתות. כל הדלתות חייבות להיות סגורות כדי לאפשר הפעלת המערכת.

אם מתג ההצתה היה במצב מופעל, יש לפתוח ולסגור את דלת הנהג פעם אחת כדי שהרכב יהיה מאובטח.

שחרור נעילת הרכב מנטרל את מערכת הנעילה המכנית למניעת גניבה. לא ניתן לשחרר את נעילת הרכב באמצעות לחצן הנעילה המרכזית בשלט רחוק.

את האזעקה, ויפוקו צלילים על-קוליים בעלי עצמה גבוהה. כמו-כן, נטרל את התפקודים גם כאשר הרכב על מעבורת או רכבת.

1. סגור את הדלת העורפית, מכסה המנוע, החלונות וחלון הגג.
 2. לחץ על . הנוורית בלחצן  תאיר במשך 10 דקות לכל היותר.
 3. סגור את הדלתות.
 4. הפעל את מערכת האזעקה.
- הודעת דיווח מצב (סטאטוס) מוצגת במרכז המידע לנהג.

נורית לד לחיווי המצב ("סטאטוס")



נורית לד לחיווי המצב משולבת בחיישן שעל חיפוי לוח המדדים והמחוננים.

במהלך 30 השניות הראשונות של דריכת מערכת האזעקה:

הנורית מאירה : בדיקה, השהיית הדריכה

הנורית : דלתות, דלת עורפית או מהבהבת
בקצב מהיר כהלכה או ארעה תקלה במערכת

המצב לאחר שהמערכת נדרכה:

הנורית מהבהבת לאט : המערכת דרוכה

התקשר למוסך במקרה של תקלות.

הפסקת הפעולה

שחרור נעילת הרכב באמצעות לחיצה על  מנטרל את פעולת מערכת האזעקה.

המערכת אינה מושבתת בעקבות שחרור נעילת דלת הנהג באמצעות המפתח או באמצעות לחצן נעילת הדלתות המרכזית בתא הנוסעים.

אזעקה

בעת הפעלה, הצופר האזעקה מופעל ומהבהבי החירום מהבהבים בו-זמנית. המספר ומשך השמעת אותות האזעקה מוגבלים על ידי תקנות מקומיות.

ניתן להשתיק את האזעקה באמצעות לחיצה על הלחצן בשלט רחוק או על ידי העברת מתג ההצתה למצב מופעל.

ניתן להפסיק את פעולת מערכת האזעקה רק באמצעות לחיצה על  או על ידי העברת מתג ההצתה למצב מופעל.

אזעקה שהופעלה, שהנהג לא הפסיק את פעולתה, תצוין באמצעות מהבהבי החירום. הם יהבהבו שלוש פעמים במהירות בעת שחרור נעילת הרכב בפעם הבאה באמצעות השלט-רחוק. בנוסף, לאחר העברת מתג ההצתה למצב מופעל, הודעת אזהרה וקוד אזהרה יוצגו במרכז המידע לנהג.

הודעות הרכב  94.

כאשר יש צורך לנתק את מצבר הרכב (לדוגמה לצורך תחזוקה), יש להשבית גם את האזעקה באופן הבא: העבר את מתג ההצתה למצב מופעל ולאחר מכן למצב מופסק, ואז נתק את מצבר הרכב תוך 15 שניות.

משבת מנוע (אימוביליזר)

המערכת היא חלק ממתג ההצתה ובודקת האם ניתן להתניע את הרכב באמצעות המפתח שבשימוש.

קיפול



לשמירה על בטיחות הולכי רגל, מראות הצד ישלפו ממקומן במקרה שהן נחבטות בעוצמה מספקת. החזר המראה למקומה באמצעות לחץ קל שיופעל על בית המראה.

מראות צד

זגוגית קמורה

מראת הצד הקמורה כוללת אזור שאינו כדורי, והיא מפחיתה את הנקודות המתות בשדה הראייה. הזגוגית הקמורה גורמת לעצמים המשתקפים במראה להיראות קטנים יותר והדבר עלול לפגוע ביכולתך להעריך את המרחק שלהם מן הרכב.

כוונון חשמלי

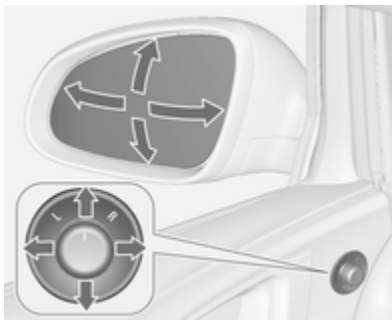



בחר במראת הצד הרצויה על ידי סיבוב הכפתור שמאלה (L) או ימינה (R). עתה, הסט את הכפתור לכיוון המראה. במצב 0 לא נבחרת מראה.

משבת המנוע (אימוביליזר) מופעל באופן אוטומטי עם שליפת המפתח ממתג ההצתה.

אם נורית החיווי  מהבהבת כשמתג ההצתה במצב מופעל, קיימת תקלה במערכת; לא ניתן להתניע את המנוע. דומם את המנוע ונסה לחזור על תהליך ההתנעה.

אם נורית החיווי ממשיכה להבהב, נסה להתניע את המנוע באמצעות המפתח החילופי והתקשר למוסך לקבלת סיוע.

הערה

משבת המנוע אינו נועל את הדלתות. עליך לנעול תמיד את הדלתות עם יציאתך מן הרכב ולדרוך את מערכת האזעקה , 22,  27.

נורית חיווי   86.

מראות פנימיות מניעת סנוור ידנית

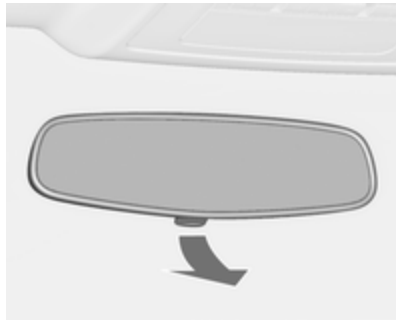

להפחתת הסנוור, כוונן הידית שבתחתית בית המראה.

מראות מחוממות



מופעל בלחיצה על . חימום המראות פועל רק כשהמנוע פועל. מנגנון החימום מתנתק אוטומטית לאחר פרק זמן קצר.

קיפול חשמלי



סובב את הידית ל-0, לאחר מכן, לחץ את הידית למטה. שתי מראות הצד יתקפלו. לחץ שוב על הידית למטה - שתי מראות הצד יחזרו למצבן המקורי. אם מראת צד מתקפלת חשמלית נפרסת ידנית, לחיצה על הלחצן תגרום לפריסה חשמלית רק של המראה האחרת.

מדבקות שמשה קדמית

אסור להצמיד מדבקות כגון מדבקות כביש אגרה או מדבקות אחרות לשמשה הקדמית באזור המראה הפנימית. אחרת, ייתכן שתהיה הגבלה של אזור הגילוי של החיישן ושל תחום הראות של המצלמה בבית המראה.

החלפת שמשה קדמית

זהירות

אם הרכב מצויד בחיישן למצלמה הצופה לפנים עבור מערכות הסיוע לנהג, חשוב ביותר שהחלפת השמשה הקדמית תבוצע באופן מדויק, בהתאם למפרטים של חברת אופל. אחרת, ייתכן שמערכות אלה לא יפעלו כהלכה וקיימת סכנה של התנהגויות ו/או הודעות לא צפויות ממערכות אלה.

חלונות מופעלים ידנית

ניתן לפתוח או לסגור את החלונות בדלתות הרכב באמצעות הידיות.

חלונות

שמשה קדמית

שמשה קדמית מחזירת-חום

שמשה קדמית מחזירת-חום מצופה בחומר המחזיר את קרינת השמש. גם אותות נתונים, לדוגמה, אותות מתחנות אגרה, עשויים להיות מוחזרים.



האזורים המסומנים בשמשה הקדמית אינם מצופים בציפוי המחזיר. יש להתקין התקנים לרישום נתונים אלקטרוניים ולתשלום באזורים אלה. אחרת, ייתכן שהנתונים לא יירשמו.

פעולה אוטומטית נגד סנוור





הסנוור שמקורו ברכבים הנוסעים מאחור מופחת באופן אוטומטי.

עקיפת התפקוד הבטיחותי

במקרים של קשיי סגירה עקב כפור וכדומה, העבר את מתג ההצתה למצב מופעל, משוך את המתג לנקודת ההתנגדות הראשונה והחזק אותו כך. זגוגית החלון נעה למעלה ללא תפקוד בטיחותי פעיל. לעצירת התנועה, הרפה מן המתג.

מערכת בטיחות ילדים עבור החלונות האחוריים



לחץ על  כדי להשבית את פעולת החלונות החשמליים בדלתות האחוריות; נורית החיווי מאירה. להפעלה, לחץ שוב על .



הפעל את המתג של החלון הנבחר על ידי לחיצה לפתיחה או משיכה לסגירה (הרמה).

לחיצה או משיכה עדינה עד לנקודת ההתנגדות הראשונה, גורמת לחלון לעלות או לרדת כל עוד המתג מופעל.

לחיצה או משיכה חזקים יותר, עד לנקודת ההתנגדות השניה ולאחר מכן הרפייה מהמתג: החלון ממשיך לעלות או לרדת אוטומטית כשהוא נשלט על ידי התפקוד הבטיחותי. לעצירת התנועה, הפעל את המתג פעם נוספת באותו כיוון.

תפקוד בטיחותי

בעת סגירה אוטומטית, כאשר החלון נתקל בהתנגדות כשהוא נמצא מעל למחצית פתח החלון, החלון יעצר מייד ויפתח שוב.

חלונות חשמליים

אזהרה

היזהר בעת הפעלת החלונות החשמליים. סכנת פציעה בעיקר לילדים.

כאשר ילדים יושבים במושב האחוריים, הפעל את מערכת הבטיחות להגנת ילדים של החלונות החשמליים.

עקוב בזיהרות אחר תנועת החלונות במהלך הסגירה. ודא שדבר לא יילכד בדרכם במהלך תנועתם.

כדי להפעיל את חלונות החשמל, העבר את מתג ההצתה למצב מופעל. מצבי כיבוי  134.

שמשה עורפית מחוממת



מופעל בלחיצה על .

חימום המראות פועל רק כשהמנוע פועל. מנגנון החימום מתנתק אוטומטית לאחר פרק זמן קצר.

סכי שמש

ניתן לקפל את סכי השמש למטה או להסיטם לצד כדי למנוע סנוור מקרני השמש.

סכי השמש מכילים מראות מובנות. מכסי המראות אמורים להיות סגורים בעת נהיגה.

מחזיק כרטיסים מותקן בצדו האחורי של סך השמש.

אתחול החלונות החשמליים

כאשר לא ניתן לסגור את החלונות באופן אוטומטי (לדוגמה: לאחר ניתוק מצבר הרכב), הודעת אזהרה או קוד אזהרה יוצגו במרכז המידע לנהג. הודעות הרכב  94.

הפעל את המערכת האלקטרונית של החלונות כלהלן:

1. סגור את הדלתות.
2. העבר את מתג ההצתה למצב מופעל.
3. משוך את המתג עד לסגירת החלון, והמשך להחזיק את המתג במצב משוך עוד שתי שניות.
4. חזור על התהליך בכל חלון.

הפעלת החלונות מחוץ לרכב

ניתן להפעיל את החלונות מרחוק מחוץ לרכב.

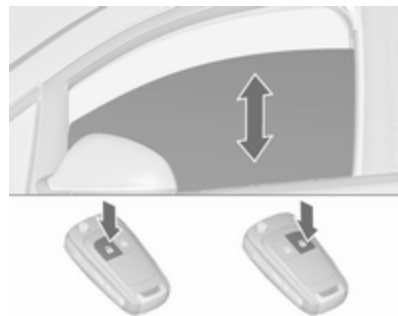

לפתיחת החלונות, לחץ לחיצה ממושכת על .

לסגירת החלונות לחץ לחיצה ממושכת על .

הרפה מן הלחצן לעצירת תנועת החלון. אם החלונות פתוחים או סגורים עד הסוף, מהבהבי החירום יהבהבו פעמיים.

עומס יתר

כאשר החלונות מופעלים הפעלות חוזרות בתוך פרקי זמן קצרים, פעולת החלונות מופסקת לזמן מה.

גג

חלון גג

⚠ אזהרה

נקוט אמצעי זהירות בעת הפעלת חלון הגג. סכנת פציעה בעיקר לילדים. התבונן היטב בחלקים הנעים בעת הפעלתם. ודא שדבר לא יילכד בדרכם במהלך תנועתם.

כדי להפעיל את חלון הגג, העבר את מתג ההצתה למצב מופעל.



לפתיחה או סגירה

לחץ בעדינות, עד לנקודת ההתנגדות הראשונה, על או על : חלון הגג נפתח או נסגר בשליטת התפקוד הבטיחותי כל עוד המתג מוחזק במצב מופעל.

לחץ לחיצה חזקה, עד לנקודת ההתנגדות השנייה, על או על והרפה. חלון הגג יפתח או יסגר אוטומטית בשליטת התפקוד הבטיחותי. לעצירת התנועה, הפעל את המתג פעם נוספת.

הרמה או סגירה

לחץ על או על : חלון הגג יוגבה או יסגר אוטומטית בשליטת התפקוד הבטיחותי.

אם חלון הגג מוגבה, ניתן לפתוח אותו בשלב אחד על ידי לחיצה על .

וילון שמש

וילון השמש מופעל ידנית.

סגור או פתח את וילון השמש בהסטה. כשחלון הגג פתוח, וילון השמש יהיה תמיד פתוח.

עצות כלליות

תפקוד בטיחותי

כאשר חלון הגג נתקל בהתנגדות במהלך סגירה אוטומטית, הוא נעצר מייד ונפתח שוב.

עקיפת התפקוד הבטיחותי

במקרה של קשיים בסגירה, כתוצאה מהצטברות של כפור לדוגמה, החזק את המתג במצב לחוץ בנקודת ההתנגדות השנייה. חלון הגג נסגר כשהתפקוד הבטיחותי מושבת. לעצירת התנועה, הרפה מן המתג.

סגירת חלון הגג מחוץ למכונית

ניתן לסגור את חלון הגג מחוץ לרכב באמצעות השלט רחוק.



הערה

סגור את סכי השמש לפני הזזת וילון השמש.

לחץ והחזק במצב לחוץ את  לסגירת חלון הגג.

הרפה מן הלחצן כדי לעצור את התנועה.

אתחול לאחר כשל חשמלי

לאחר כשל חשמלי, ייתכן שתתאפשר רק הפעלה מוגבלת של חלון הגג. דאג לאתחול המערכת במוסך.

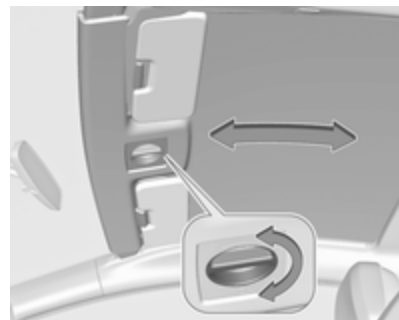
משטח זכוכית**חלון גג פנורמי**

סובב את הידית והזז את וילון השמש למקום מתאים.

לאחר שחרור הידית, וילון השמש משתלב במקומו.

מושבים, מערכות ריסון

36	משענות ראש
37	משענות ראש פעילות
38	מושבים קדמיים
38	מיקום המושב
39	כוונון מושב ידני
41	קיפול המושבים
42	כוונון המושב החשמלי
44	משענת יד
44	חימום
45	מושבים אחוריים
45	משענת יד
45	חגורות בטיחות
	חגורות בטיחות בעלות שלוש נקודות עיגון
46	עיגון
48	מערכת כריות אוויר
49	מערכת כריות אוויר קדמיות
49	מערכת כריות אוויר צדיות
50	מערכת כריות וילון
50	השבתת מערכת כריות האוויר
52	מערכות ריסון ילדים
	מיקומי התקנות מושבי בטיחות לילדים
53	לילדים

משענות ראש

מיקום

אזהרה

הקפד לנהוג ברכב רק כשמשענות הראש ממוקמות כנדרש.

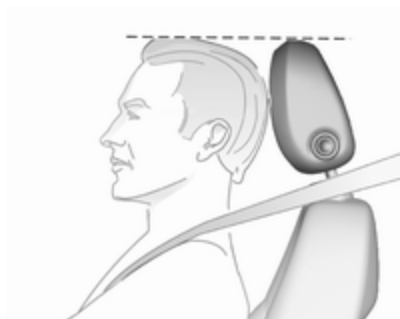

הקצה העליון של משענת הראש חייב להיות בגובה החלק העליון של הראש. כאשר לא ניתן, במקרה של נהג גבוה מאד, הצב את משענת הראש במצבה הגבוה ביותר. קבע את משענת הראש במצבה הנמוך ביותר עבור נוסע קטן מידות.

56	מערכות מושבי בטיחות לילדים
56	מסוג ISOFIX
56	טבעות עיגון לרצועה עליונה

משענות ראש במושבים האחוריים

**כוונון גובה**

משוך את משענת הראש למעלה או לחץ על התפסן לשחרור ודחף את המשענת למטה.

הסרה

לחץ על שני התפסנים, משוך את משענת הראש כלפי מעלה והסר אותה.

משענות ראש פעילות

כשרכבך נחבט מאחור, החלקים הקדמיים של משענות הראש הפעילות מוזזים מעט לפנים. הן מעניקות באופן זה תמיכה לראש המפחיתה את סכנת הפציעה מסוג "צליפת שוט".

כוונון אופקי

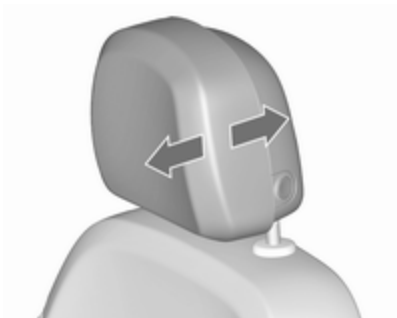

לכוונון אופקי, משוך את רצועת הראש לפנים. היא מתחברת במספר מקומות. כדי להחזיר אותה למצב האחורי ביותר, משוך אותה לפנים עד הסוף והרפה ממנה.

כוונון

משענות ראש במושבים הקדמיים

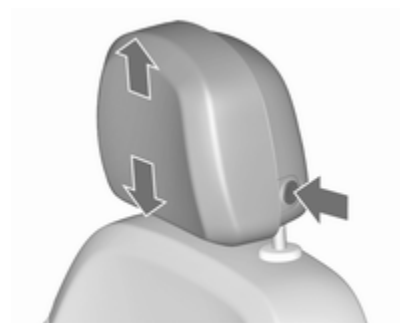
**כוונון גובה**

לחץ על לחצן השחרור, כוונון את גובה המשענת ושלב המשענת במצב החדש.



- שב במושב כשהישבן צמוד ככל האפשר למשענת הגב. כוונן את המרחק בין המושב לדוושות כך שרגליך תהיינה כפופות במקצת כאשר אתה לוחץ על הדוושות. הסט את מושב הנוסע הקדמי לאחור עד סוף מהלכו.
- קבע את גובה המושב בגובה שיאפשר שדה ראייה נקי מכל הצדדים ותראה בבירור את לוח המדדים והמחוגונים. המרווח בין ראשך למסגרת התקרה אמור להיות לפחות כף יד אחת. ירכיך אמורות להישען קלות על כרית המושב מבלי להפעיל לחץ עליה.
- שב במושב כשכתפיך צמודים עד כמה שניתן למשענת הגב. קבע את הרכנת משענת הגב כך שניתן להגיע בקלות

מושבים קדמיים

מיקום המושב

⚠ אזהרה

נהג ברכב רק כשמושבך מכוונן כהלכה.

⚠ אזהרה

אסור בשום מקרה לכוונן את המושבים במהלך נהיגה. המושבים עלולים לנוע ללא שליטה.

⚠ אזהרה

אל תשב במרחק קטן מ-25 ס"מ מגלגל ההגה. יש להותיר חלל להתנפחות כרית האוויר.

⚠ אזהרה

אסור בהחלט לאחסן חפצים כלשהם מתחת למושבים.

הערה

מותר לחבר אביזרים מאושרים רק אם המושב אינו בשימוש.

הטיית משענת הגב



משוך בידית, כוונן את זווית הרכנת משענת הגב והרפה מן הידית. אפשר למשענת הגב להינעל בנקישה.

כוונון אורכי

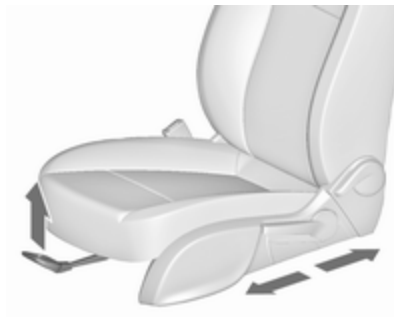

משוך הידית, הסט את המושב, הרפה מן הידית. נסה להזיז את המושב קדימה ואחורה כדי לוודא שהמושב נעול במקומו.

להגה כאשר הזרועות כפופות מעט. שמור על המגע בין כתפריך למשענת הגב בעת סיבוב ההגה. אל תרכין את משענת הגב לאחור בזווית גדולה מדי. זווית ההטיה המומלצת היא כ-25° לכל היותר.

- כוונן את המושב ואת גלגל ההגה כך שפרק היד שלך נח על החלק העליון של גלגל ההגה כאשר הזרוע מתוחה במלואה והכתפיים נשענות על משענת הגב.

- כוונן את מצב ההגה ↺ 70.

- כוונן את משענת הראש ↺ 36.

- כוונן את גובה נקודת העיגון של חגורת הבטיחות ↺ 46.

- כוונן את תומך הירכיים כך שייוצר מרווח של כשתי אצבעות בין שפת המושב וצידה האחורי של הברך.

- כוונן את תמיכת הגב התחתון לקבלת תמיכה לשמירת צורתו הטבעית של עמוד השדרה.

כוונון מושב ידני

נהג רק כאשר המושבים ומשענות הגב נעולים במקומם.

תמיכת גב תחתון

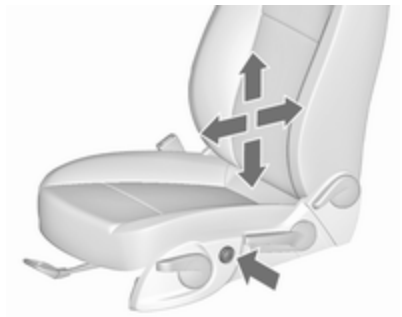

כוונן את תמיכת הגב התחתון באמצעות המתג הארבע-דרכי כדי להתאימה לדרישותיך האישיות.
להגבהת או הנמכת התמיכה: לחץ את המתג למעלה או למטה.
להקשחת או ריכוך התמיכה: דחף את הכפתור לפנים או לאחור.

הטיית כרית המושב

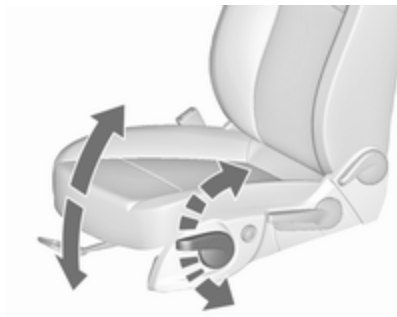

תנועת השאיבה של הידית
למעלה : הקצה הקדמי מוגבה
למטה : הקצה הקדמי מונמך

גובה המושב

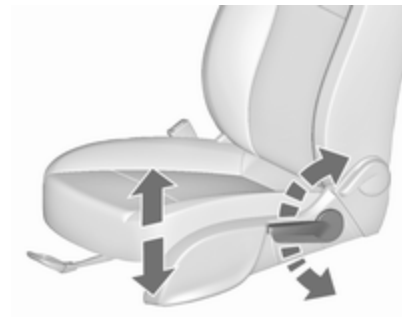

תנועת השאיבה של הידית
למעלה : המושב מוגבה
למטה : המושב מונמך

קיפול המושבים במושבים מופעלים ידנית



הרם את ידית השחרור וקפל את משענת הגב לפנים, ולאחר מכן החלק את המושב לפנים עד למעצור.

כדי להחזיר למצב הרגיל, החלק את המושב לאחור עד למעצור. הרם את משענת הגב למצב זקוף ללא הפעלת ידית כלשהי. ודא שמשענת הגב משתלבת וננעלת היטב.

כוונן את רוחב כרית המושב ומשענת גב המושב באמצעות הלחצנים כדי להתאימם לדרישותיך האישיות.

לחץ על מתג הנדנד הקדמי כדי לשנות את רוחב כרית המושב.

לחץ על מתג הנדנד האחורי כדי לשנות את רוחב משענת הגב.

קיפול המושבים

זהירות

כאשר המושב הוא במצב הגבוה ביותר שלו, דחוף מטה את משענות הראש והרם את סכי השמש לפני קיפול משענת הגב לפנים.

תמיכת ירכיים מתכווננת

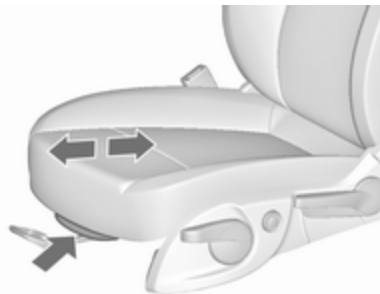

לחץ על הלחצן והסט את תומך הירכיים.

כרית צד, גרסת OPC



אזהרה

לאחר ההחזרה למצב זקוף, ודא שהמושב נעול ומאובטח במקומו לפני תחילת הנסיעה. אי מילוי הנחיה זו עלול לגרום לפציעה במקרה של בלימה חזקה או התנגשות.

פונקציית הזיכרון מאפשרת למושב להשתלב במיקום המקורי שלו.

אל תפעיל את מנוף הטיית משענת הגב כאשר המשענת נטויה לפנים.

בכלי רכב המצוידים בחלון גג פנורמי: כדי להטות את משענת הגב לפנים, לחץ את משענות הראש כלפי מטה וקפל את סכי השמש כלפי מעלה.



האיור מראה את מנוף השחרור במושב של גרסת OPC.

אזהרה

כדי למנוע פציעה, הבא את משענת הגב למצב זקוף לפני הקיפול.

קיפול המושבים במושבים חשמליים

הרם את מנוף השחרור וקפל את משענת הגב לפנים. המושב מחליק באופן אוטומטי קדימה לנקודת העצירה.

כדי להחזיר למצב הרגיל, הרם את משענת הגב למצב זקוף ושלב. המושב מחליק באופן אוטומטי לאחור, למיקום המקורי שלו.

במקרה בו משענת הראש של משענת הגב המקופלת נחסמת על-ידי מסגרת השמשה הקדמית העליונה, הנח למושב לנוע מעט לאחור לפני הרמת משענת הגב 42.

תפקוד בטיחותי

אם המושב החשמלי נתקל בהתנגדות בעת תנועה לפנים או לאחור, הוא נעצר מיד ונע לאחור.

עומס יתר

אם נעשה שימוש בתכיפות גדולה בתפקוד קיפול המושב (יצירת עומס יתר חשמלי), אזי הזנת המתח למושב תנותק לפרק זמן קצר.

כוונון המושב החשמלי**אזהרה**

יש להיזהר בעת הפעלת מושבים חשמליים. קיימת סכנת פציעה, במיוחד של ילדים. פריטים שונים עלולים להילכד.

עקוב בזהירות אחר תנועת המושבים במהלך הכונון שלהם. יש להודיע על כך בהתאם לנוסעים האחרים ברכב.

משענות הגב

סובב את המתג לפנים/לאחור.

תמיכת גב תחתון

הסט את המתג למעלה/למטה.

הטיית כרית המושב

הזז את החלק הקדמי של המתג למעלה/למטה.

מיקום אורכי של המושב

הסט את המתג לפנים/לאחור.

גובה המושב

חימום



כוונן את החימום לדרגה הרצויה באמצעות לחיצה אחת או יותר על  של המושב המתאים. נורית החיווי בלחצן תחווה את רמת החימום שנבחרה.

שימוש ממושך ברמת החימום הגבוהה לנוסעים בעלי עור רגיש אינו מומלץ.

חימום המושבים מופעל כאשר המנוע פועל ובמהלך Autostop.

מערכת הדממה-התנעה  135.

משענת יד

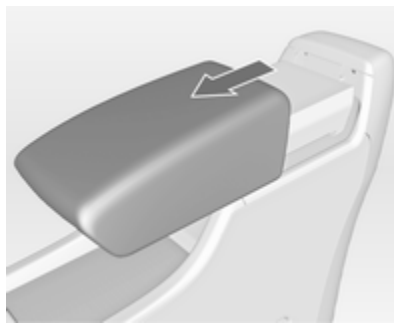

ניתן להחליק את משענת היד קדימה בכ-10 ס"מ. מתחת למשענת היד מצויה תא אחסון.

תא אחסון מתחת למשענת היד  59.

תמיכת ירכיים מתכווננת

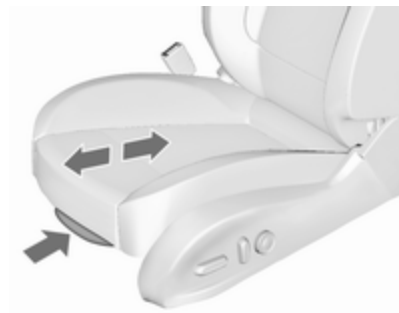

לחץ על הלחצן והסט את תומך הירכיים.

עומס יתר

אם נעשה שימוש בתכיפות גדולה במנגנון כוונן המושב (יצירת עומס יתר חשמלי), הזנת המתח מתנתקת באופן אוטומטי לפרק זמן קצר.

חגורות הבטיחות מתוכננות לשימוש על-ידי אדם אחד בלבד בו-זמנית. מערכות ריסון ילדים ≤ 52 .

בדוק לעתים קרובות את חלקי מערכת חגורות הבטיחות לגילוי נזק, לכלוך ובדיקת תפקוד תקין.

דאג להחלפת רכיבים פגומים. לאחר תאונה, דאג להחלפה במוסך של החגורות ומותחני הקדם שהופעלו.

⚠ אזהרה

הפתחים במשענות גב המושבים של גרסת OPC אינם מתוכננים להתקנה או להעברה של חגורות בטיחות מכל סוג שהוא.

הערה

ודא שהחגורות לא ינזקו מדריכה עליהן בנעלים, מעצמים בעלי פינות חדות או מלכידה בין דלת למרכב. מנע חדירת כלוך למנגנוני הגלילה של החגורות.

חגורות בטיחות



חגורות הבטיחות ננעלות בעת האצה או האטה חזקות של הרכב, ומרסנות את היושבים ברכב למושב. בכך הן מפחיתות משמעותית את סכנת הפציעה.

⚠ אזהרה

חגור את חגורת הבטיחות לפני תחילת הנהיגה.

במקרה של תאונה, נוסעים שאינם חגורים מסכנים את הנוסעים האחרים ברכב ואת עצמם.

מושבים אחוריים

משענת יד

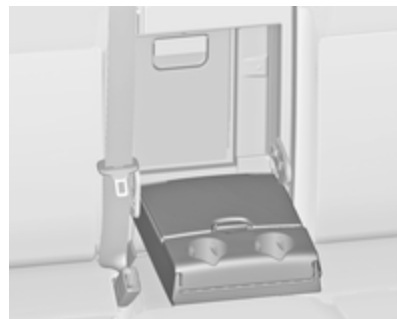

קפל את משענת היד למטה. משענת היד מכילה מחזיקי משקאות ותיבת אחסון.

חגורות בטיחות בעלות שלוש נקודות עיגון

חגירה



משוך החוצה את החגורה ממנגנון האיסוף שלה, נתב אותה מבלי לפתלה לרוחב גופך בהצלבה והכנס את הלשונית לאבזם. מתח את חגורת הירכיים לעתים מזומנות במהלך הנהיגה על ידי משיכה בחגורת הכתף.

חיווי להפעלת מותחני הקדם מופיע באמצעות הארה רציפה של נורית אזהרה ⚠ 82.

חובה להחליף במוסך מותחני קדם שהופעלו. מותחני הקדם מופעלים רק פעם אחת.

הערה

אסור לחבר או להתקין אביזרים כלשהם או חפצים אחרים שעלולים להפריע לפעולת מותחני הקדם של חגורות הבטיחות. אסור לבצע שינויים ברכיבי מותחני הקדם של חגורות הבטיחות מכיוון שפעולה כזאת תבטל את אישור סיווג הרכב.

תזכורת לחגירת חגורת בטיחות

המושבים הקדמיים מצוידים בתזכורת לחגירת חגורות הבטיחות, וההתראות הן נורית חיווי ⚠ עבור מושב הנהג במד הסל"ד (טכומטר) 82 ונוריות חיווי עבור מושב הנוסע בקונסולה המרכזית 79.

מגבילי כוח בחגורות

במושבים הקדמיים, המאמץ המופעל על גוף הנוסעים מופחת על ידי שחרור משוכך של הידוק החגורה במהלך ההתנגשות.

מותחני קדם של חגורות הבטיחות

במקרה של התנגשות חזיתית או חזית-אחור בעוצמה מסוימת, אבזמי חגורות הבטיחות הקדמיות נמשכים למטה כדי להדק את החגורות.

⚠ אזהרה

שימוש לא נכון (לדוגמה הסרה או התקנה של חגורות הבטיחות) עלול להפעיל את מותחני הקדם של חגורות הבטיחות.



כוונן את הגובה כך שהחגורה תישען על כתפך. אסור שהחגורה תמוקם לרוחב צווארך או זרועך.
אל תכוונן את החגורה במהלך נהיגה.

כוונון גובה



1. משוך החגורה מעט החוצה.
2. משוך את מכוון הגובה כלפי מעלה או לחץ על הלחצן כדי לשחרר ודחוף את מכוון הגובה כלפי מטה.



פריטי בידוד רופפים או מגושמים מונעים הצמדת החגורה לגופך. אל תניח עצמים כגון תיקי יד או טלפונים ניידים בין החגורה לגופך.

אזהרה ⚠

אסור לחגורה להישען כנגד עצם קשה או שביר המצוי בכיסו הביגוד שלך.

תזכורת לחגירת חגורת בטיחות ⚠
82 ↩

שחרור



לשחרור החגורה, לחץ על הכפתור האדום באבזם.

חגורות בטיחות במושבים האחוריים

ניתן למשוך החוצה את חגורת הבטיחות עבור המושב האמצעי האחורי מתוך מנגנון האיסוף רק אם משענת הגב נעולה במצב זקוף.

שימוש בחגורת בטיחות במהלך ההריון



אזהרה

יש למקם את חגורת הירכיים נמוך ככל הניתן לרוחב האגן כדי למנוע הפעלת לחץ על הבטן.

מערכת כריות אוויר

מערכת כריות האוויר כוללת מספר מערכות נפרדות, בהתאם לרמת האבזור. כשכריות האוויר מופעלות, הן מתנפחות בתוך מילישניות. הכריות גם מתכווצות במהירות גדולה כל כך שלעיתים קרובות קשה להבחין בהפעלתן במהלך ההתנגשות.

אזהרה

טיפול לא נכון במערכת כריות האוויר עלול לגרום להתנפחותן הפתאומית.

הערה

הבקרה האלקטרונית השולטת במערכות כריות האוויר ובקדם מותחנים ממוקמת באזור הקונסולה המרכזית. אל תניח עצמים מגנטיים באזור זה.

אל תצמיד פריטים כלשהם על כיסויי תאי האחסון של כריות האוויר, ואל תכסה אזורים אלה בחומרים אחרים.

כל כרית אוויר מופעלת רק פעם אחת. הבא הרכב למוסך להחלפת כריות האוויר שהופעלו. ייתכן שבנוסף לכך יהיה צורך להחליף את גלגל ההגה, לוח המדים והמחוננים, חלק מהחיפויים, אטמי הדלתות, הידיות והמושבים.

אזהרה

ההגנה המיטבית מושגת רק כשהמושב נמצא במיקום הנכון. מיקום המושב ← 38.

שמור את החלל לתוכו מתנפחת כרית האוויר חופשי ממכשולים.

התאם את חגורת הבטיחות באופן הנכון וחגור אותה כהלכה. רק אז תוכל כרית האוויר להגן עליך.

מערכת כריות אוויר צדיות

מערכת כריות האוויר הצידיות כוללת כרית אוויר במשענת הגב של כל מושב קדמי. ניתן לזהותן באמצעות המילה AIRBAG.

בנוסף, קיימת גם מדבקת אזהרה בדופן הצדדי של חיפוי לוח המדים והמחזורים, שניתן להבחין בה כאשר דלת הנוסע הקדמי פתוחה, או על סך השמש של הנוסע הקדמי.

מערכת כריות האוויר הקדמיות מופעלת במקרה של פגיעה חזיתית בעצמה מסוימת. מתג ההצתה חייב להיות במצב מופעל.

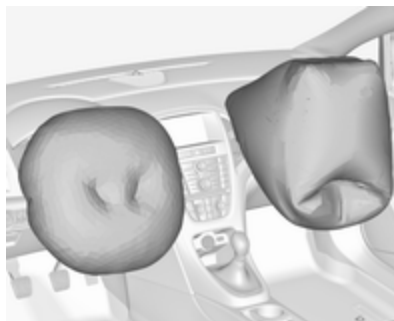

כריות האוויר המנופחות סופגות את כוח ההולם, וכך מקטינות באופן משמעותי את הסכנה לפציעה בחלק גופם העליון או בראשם של היושבים במושבים הקדמיים.

אסור לבצע שינויים במערכת כריות האוויר כיוון שפעולה כזאת תבטל את אישור סיווג הרכב.

כאשר כריות האוויר מתנפחות, נפלים גזים חמים העלולים לגרום לכוויות.

נורית אזהרה של מערכת כריות האוויר. 82.

מערכת כריות אוויר קדמיות

מערכת כריות האוויר הקדמיות כוללת כרית אוויר אחת בטבור ההגה וכרית אחת בחיפוי לוח המדים והמחזורים בצד הנוסע הקדמי. ניתן לזהותן באמצעות המלה AIRBAG.



⚠ אזהרה

שמור את החלל לתוכו מתנפחת כרית האוויר חופשי ממכשולים.

הווים שעל ידי האחיזה במסגרת הגג מתאימים רק לתליית פריטי לבוש קלי משקל ללא מתלי בגדים. אל תאחסן דבר בבגדים אלה.

השבתת מערכת כריות האוויר

יש להשבית את פעולת מערכות כריות האוויר של הנוסע הקדמי כאשר מתקינים מושב בטיחות לילדים על מושב זה. מערכות כריות האוויר הצדיות, כריות הווילון, מותחני הקדם של חגורות הבטיחות וכל מערכות כריות האוויר של הנהג נותרים פעילים.

מערכת כריות וילון

מערכת כריות הווילון כוללת כרית אוויר המותקנת במסגרת הגג בכל צד. ניתן לזהות זאת באמצעות המילה **AIRBAG** על עמודי הגג.

מערכת כריות הווילון מופעלת במקרה של פגיעה צידית בעצמה מסוימת. מתג ההצתה חייב להיות במצב מופעל.

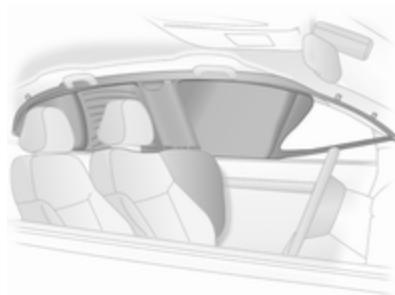

כריות האוויר המנופחות סופגות את כוח ההולם, וכך מקטינות באופן משמעותי את הסכנה לפגיעה בראש במקרה של פגיעה צדית.

מערכת כריות האוויר הצידיות מופעלת במקרה של פגיעה צידית בעצמה מסוימת. מתג ההצתה חייב להיות במצב מופעל.



כריות האוויר המנופחות סופגות את כוח ההולם, וכך מפחיתות באופן משמעותי את הסכנה של פגיעה בחלק הגוף העליון ובאגן הירכיים.

⚠ אזהרה

שמור את החלל לתוכו מתנפחת כרית האוויר חופשי ממכשולים.

הערה

השתמש אך ורק בכיסויי מושב שאושרו לשימוש ברכב. היזהר לא לכסות את תאי כריות האוויר.





אם נורית הבקרה  מאירה למשך כ-60 שניות לאחר העברת מתג ההצתה למצב מחובר, מערכת כריות האוויר של הנוסע הקדמי תתנפח במקרה תאונה.

אם שתי הנוריות מאירות בו-זמנית, קיימת תקלה במערכת. לא ניתן לדעת מצב המערכת אינו ברור, ולכן אסור לאיש להשתמש במושב הנוסע הקדמי. התקשר מייד למוסך.

שנה את מצב הפעלת כריות האוויר רק כשהרכב נייח ומפתח ההצתה במצב מופסק.

המצב נותר בעינו עד לשינוי הבא.

נורית חיווי השבתת כריות האוויר  82.

כרית האוויר של הנוסע הקדמי מושבתת ולא תתנפח במקרה של התנגשות. נורית החיווי של הנוסע הקדמי  OFF מאירה באופן רציף בקונסולה המרכזית. ניתן להתקין מושב בטיחות לילדים בהתאם לטבלה **מיקומי התקנת מושבי בטיחות לילדים**  53. אסור למבוגר לשבת במושב הנוסע הקדמי

כרית האוויר של הנוסע הקדמי פעילה. אסור להתקין מערכת ריסון לילד  ON

אסור

השימוש במערכת ריסון לילד במושב הנוסע הקדמי כשכרית האוויר של הנוסע הקדמי פעילה עלול להסתיים בפגיעה קטלנית בילד.

מבוגר היושב במושב הנוסע הקדמי כשכרית האוויר של הנוסע הקדמי מושבתת מסתכן בפגיעה קטלנית.



ניתן לנטרל את מערכת כריות האוויר של הנוסע הקדמי באמצעות מתג המופעל באמצעות מפתח, המותקן בצד הנוסע של לוח המדדים והמחוגניים.

השתמש במפתח ההצתה לקביעת מצב הנועל.

מערכות ריסון ילדים

אנו ממליצים על מערכת ריסון לילדים של אופל המותאמת באופן מיוחד לרכב.

כשנעשה שימוש במערכת ריסון ילדים (מושב בטיחות), שים לב להנחיות ההתקנה והשימוש הבאות ולהנחיות שסופקו עם מערכת הריסון לילדים.

ציית תמיד לתקנות המקומיות והלאומיות. בחלק מן הארצות, חל איסור להשתמש במושבי בטיחות לילדים המוצבים במיקומים מסוימים ברכב.

⚠ אזהרה

בעת שימוש בהתקן ריסון לילדים על מושב הנוסע הקדמי, יש להשבית את כרית האוויר של הנוסע הקדמי; אם לא, הפעלת כרית האוויר מהווה סיכון לפציעה קטלנית לילד.

הדבר נכון במיוחד במקרה של מושב בטיחות הפונה לאחור שהונח על מושב הנוסע הקדמי.

השבתת כריות האוויר ⚡ 50.

תווית כרית האוויר ⚡ 48.

בחירת מערכת הריסון הנכונה

המושבים האחוריים הם המקום הנוח ביותר לעיגון מערכת ריסון לילדים.

ילדים אמורים לנסוע ברכב כשפניהם מופנים לאחור כל עוד הדבר אפשרי. כך ניתן להבטיח שעל עמוד השדרה של הילדים, שהוא עדיין חלש מאוד, מופעל עומס קטן יותר במקרה של תאונה.

מתאימות מערכות ריסון העומדות בדרישות תקנות UN ECE התקפות. בדוק את הוראות החוק ותקנות התעבורה היישימות ביחס לחובת השימוש במערכות ריסון ילדים.

ודא שמערכת הריסון לילדים מותקנת ותואמת את סוג הרכב.

ודא שמיקום התקנת מערכת הריסון לילדים בתוך הרכב תואם להנחיות, כמפורט בטבלאות הבאות.

אפשר לילדים להיכנס או לצאת מן הרכב רק בצד הפונה למדרכה/צד הדרך המרוחק מנתיב התנועה.

כשאינך משתמש במערכת הריסון לילדים, אבטח את מושב הבטיחות באמצעות חגורת בטיחות או הוצא את המושב מתא הנוסעים.

הערה

אל תצמיד דבר אל מערכות ריסון הילדים ואל תכסה אזורים אלה בחומרים אחרים כלשהם.

חובה להחליף מערכת ריסון ילדים שהיתה נתונה תחת עומס בעת תאונה.

מיקומי התקנות מושבי בטיחות לילדים

מיקומים מותרים להתקנת מושב בטיחות לילדים

על המיקום האמצעי במושב האחורי	על המושבים האחוריים החיצוניים	על מושב הנוסע הקדמי		קבוצת משקל
		כרית אוויר פעילה	כרית אוויר מושבתת	
U	U	X	U ¹	קבוצה 0: עד 10 ק"ג
U	U	X	U ¹	קבוצה 0+: עד 13 ק"ג
U	U	X	U ¹	קבוצה I: 9 עד 18 ק"ג
U	U	X	X	קבוצה II: 15 עד 25 ק"ג
U	U	X	X	קבוצה III: 22 עד 36 ק"ג

- ¹ : כאשר מערכת ריסון לילדים מעוגנת באמצעות חגורת בטיחות בעלת שלוש נקודות עיגון, כוונן את מנגנון כוונון גובה המושב למצבו הגבוה ביותר וודא שחגורת הבטיחות של הרכב מנותבת לפנים מנקודת העיגון העליונה. כוונן את הטיית משענת הגב של המושב לפי הצורך למצב אנכי, כדי להבטיח שהחגורה הדוקה בצד האבזם.
- U : תאימות אוניברסלית כשישנה חגורת בטיחות בעלת שלוש נקודות עיגון.
- X : אסור להשתמש במושב בטיחות לילדים בקבוצת משקל זו.

מיקומים מותרים להתקנת מושב בטיחות לילדים ISOFIX

קבוצת משקל	קבוצת מידה ("גודל")	התקן	על מושב הנוסע הקדמי	על המושבים האחוריים החיצוניים	על המיקום האמצעי במושב האחורי
קבוצה 0: עד 10 ק"ג	E	ISO/R1	X	IL	X
קבוצה 0+: עד 13 ק"ג	E	ISO/R1	X	IL	X
	D	ISO/R2	X	IL	X
	C	ISO/R3	X	IL	X
קבוצה I: 9 עד 18 ק"ג	D	ISO/R2	X	IL	X
	C	ISO/R3	X	IL	X
	B	ISO/F2	X	IL, IUF	X
	B1	ISO/F2X	X	IL, IUF	X
	A	ISO/F3	X	IL, IUF	X
קבוצה II: 15 עד 25 ק"ג			X	IL	X
קבוצה III: 22 עד 36 ק"ג			X	IL	X

- IL : מתאים למערכות ריסון ISOFIX מסוימות בקטגוריות: "ספציפי לרכב", "מוגבל" או "אוניברסלי-למחצה". מערכת הריסון מסוג ISOFIX חייבת להיות מאושרת עבור סוג הרכב המסוים.
- IUF : מתאים למערכת ריסון ילדים מסוג ISOFIX הפונה לפנים, בקטגוריה האוניברסלית, המאושרת לשימוש בקבוצת משקל זו.
- X : אין מערכת ריסון ילדים ISOFIX מאושרת בקבוצת משקל זו.

קבוצת מידה ("גודל") ISOFIX והתקן המושב

ISO/F3 – A	: מערכת ריסון ילדים הפונה לפנים עבור ילדים במידה מרבית בקבוצות המשקל של 9 עד 18 ק"ג
ISO/F2 – B	: מערכת ריסון ילדים הפונה לפנים עבור ילדים קטנים יותר בקבוצת המשקל של 9 עד 18 ק"ג
ISO/F2X – B1	: מערכת ריסון ילדים הפונה לפנים עבור ילדים קטנים יותר בקבוצת המשקל של 9 עד 18 ק"ג
ISO/R3 – C	: מערכת ריסון ילדים הפונה לאחור עבור ילדים במידה המרבית עבור קבוצת המשקל והמידה של 9 עד 18 ק"ג
ISO/R2 – D	: מערכת ריסון ילדים הפונה לאחור עבור ילדים קטנים יותר בקבוצת המשקל של 9 עד 18 ק"ג
ISO/R1 – E	: מערכת ריסון ילדים הפונה לאחור עבור ילדים צעירים בקבוצת המשקל של 9 עד 13 ק"ג

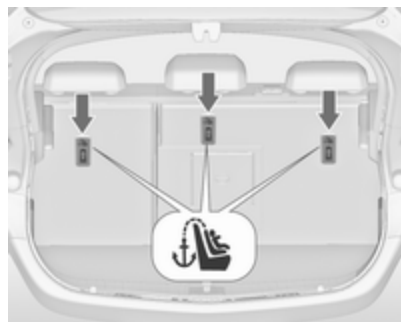

בגרסת הצ'בק, טבעות החיבור ממוקמות על הצד האחורי של המושבים האחוריים. בנוסף לנקודת העיגון ISOFIX, חבר את הרצועה העליונה למערכות ריסון ילדים עם הרצועה העליונה. הרצועה אמורה לעבור בין שני מוטות משענת הראש.

המיקומים המתאימים למערכות ריסון ילדים ISOFIX בקטגוריה האוניברסלית מסומנים בטבלה באותיות IUF.

טבעות העיגון לרצועה העליונה של מערכת ריסון לילד מסומנות בסימן .



בגרסת סדאן, פתח את הכיסוי של טבעת העיגון הרצויה באזור המיקום שמאחורי משענת הראש, המסומן בסמל מערכת ריסון ילדים.

מערכות מושבי בטיחות לילדים מסוג ISOFIX



חבר מושב בטיחות לילדים מסוג ISOFIX המאושר לרכב זה לנקודות עיגון ISOFIX. המיקומים המתאימים למערכות ריסון ילדים ISOFIX לרכב זה מסומנים בטבלה באותיות IL.

מיקום תמכי התקנה ISOFIX מסומן באמצעות תווית על משענת הגב של המושבים.

טבעות עיגון לרצועה עליונה

המכונת מצוידת בשתיים או שלוש טבעות עיגון, בהתאם למפרט הספציפי למדינה.

תא הכפפות אמור להיות סגור במהלך הנהיגה.

מחזיקי משקאות

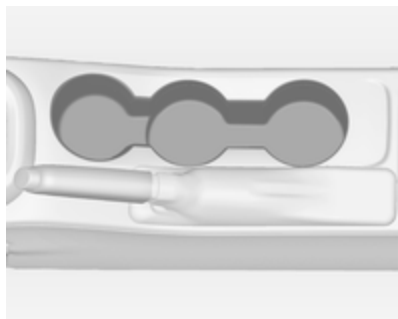

מחזיקי משקאות ממוקמים בקונסולה המרכזית.

תאי אחסון

⚠ אזהרה

אסור לאחסן חפצים כבדים או חדים בתאי האחסון. אחרת, מכסה תא האחסון עלול להיפתח והנוסעים עלולים להיפצע מחפצים שיועפו במהלך בלימה חזקה, שינוי כיוון פתאומי או תאונה.

תא כפפות



בתא הכפפות יש מחזיק לעט, מחזיק לכרטיסי אשראי, מחזיק מטבעות ומתאם מפתח לאומי נעילת הגלגלים.

אחסון

57	תאי אחסון
57	תא כפפות
57	מחזיקי משקאות
58	תא אחסון קדמי
58	מגש אחסון מתחת למושב
59	תאי אחסון במשענות היד
59	אחסון בקונסולה המרכזית
60	תא המטען
62	אחסון מאחור
62	כיסוי תא המטען
		מכסה תא אחסון ברצפת תא המטען
63	טבעות קשירה
65	משולש אזהרה
66	ערכת עזרה ראשונה
66	מערכת גגון
66	גגון
67	מידע לגבי העמסה

מגש אחסון מתחת למושב



לחץ על הכפתור שבמגרעת ומשוך את המגירה החוצה. העומס המרבי המותר: 3 ק"ג. לסגירה, דחף את המגירה פנימה עד להשתלבות.

מחזיקי משקאות נוספים נמצאים במשענת היד האחורית. קפל למטה את משענת היד.

תא אחסון קדמי

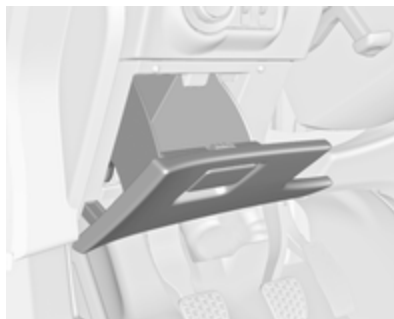

תא אחסון ממוקם ליד גלגל ההגה.

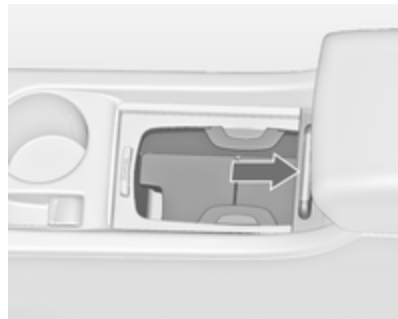

בהתאם לגרסת הרכב, מחזיקי משקאות ממוקמים מתחת למכסה בקונסולה המרכזית. הסט את המכסה לאחור. ניתן לאחסן בקבוקים, לאחר קיפול מדף הביניים כלפי מעלה ↙ 59.



אחסון בקונסולה המרכזית

שדה קדמית

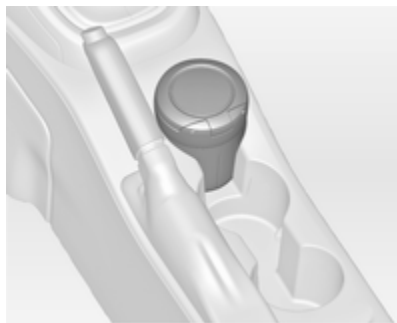

ניתן להשתמש במיכל האחסון לצורך שמירת פריטים קטנים.

בהתאם לגרסת הרכב, ייתכן שיימצא תא אחסון בעל מכסה.

הסט את המכסה לאחור.

אחסון במשענת היד האחורית



קפל את משענת היד למטה ופתח את המכסה.

סגור את המכסה לפני קיפול משענת היד כלפי מעלה.

תאי אחסון במשענות היד

תא אחסון מתחת למשענת היד הקדמית

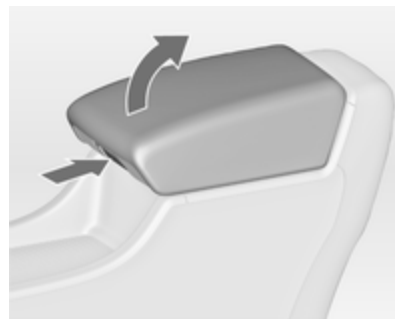

לחץ על הכפתור כדי לקפל את משענת היד למעלה. משענת היד צריכה להיות במצבה האחורי ביותר.

תא המטען

משענת הגב של המושבים האחוריים מחולקת לשני חלקים. ניתן לקפל למטה את שני החלקים.

הגדלת אזור המטען

- הצ'בק 3-דלתות בלבד: הסר את כיסוי תא המטען לפי הצורך.
- כדי ללחוץ על משענת הראש כלפי מטה, לחץ על התפס והחזק אותו במצב לחוץ ← 36.
- קפל למעלה את משענת היד האחורית.



תא אחסון נוסף ממוקם מתחת למדף ביניים. קפל את מדף הביניים כלפי מעלה ואבטח אותו במצב אנכי. ניתן לשלב חזרה את מסגרת מחזיק המשקאות, לצורך אחסון בקבוקים.

שידה אחורית



משוך את המגירה החוצה.

זהירות

אין להשתמש עבור אפר או חומרים מתלקחים אחרים.

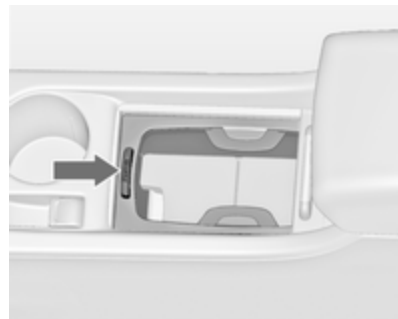

לחץ על הכפתור כדי להסיר את מסגרת מחזיק המשקאות. ניתן לשמור את המסגרת בתא הכפפות.

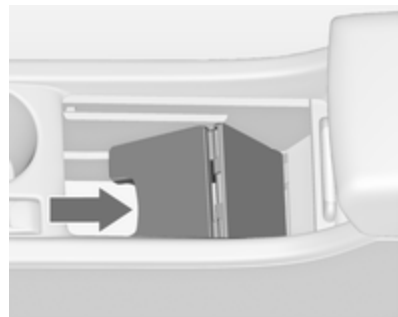

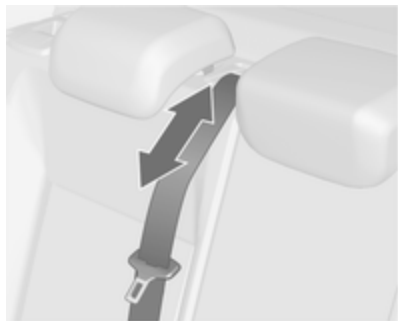

חגורת הבטיחות של המושב המרכזי עלולה להיחסם בעקבות קיפול מהיר מדי של המושב כלפי מעלה. כדי לשחרר את נעילת המנגנון הגלילה, דחוף את החגורה כלפי פנים המנגנון או משוך אותה כלפי חוץ בכ-20 מ"מ ואז שחרר אותה.

פתיחת האשנב במשענת הגב המרכזית האחורית

- קפל למטה את משענת היד האחורית.



משענות הגב משולבות כהלכה במקומן רק כאשר הסימונים האדומים הסמוכים לידיות השחרור בשני הצדדים אינם נראים לעין.

⚠ אזהרה

לאחר ההחזרה למצב זקוף, ודא שמשענות הגב נעולות ומאובטחות במקומן לפני תחילת הנסיעה. אם לא תעשה זאת, קיימת סכנת פגיעה גופנית או נזק למטען או לרכב במקרה של בלימה חזקה או התנגשות.

- נטב את חגורות הבטיחות דרך תמוכות הצד כדי להגן עליהן מפני נזק. בעת קיפול משענות הגב, משוך את חגורות הבטיחות יחד אתן.
- משוך את ידית השחרור בצד אחד או בשני הצדדים וקפל לפנים (למטה) את משענות הגב על כרית המושב.



- הוצא את חגורת הבטיחות מהמוביל שעל משענת הגב של המושב והעבר אותה דרך התפס כמתואר באיור.

להחזרת משענות הגב למצבן המקורי, הרם אותן ולחץ אותן למצבן האנכי עד להישמע נקישת השילוב.

ודא שחגורות הבטיחות של המושבים החיצוניים מונחות במובילי החגורות התואמים.

כיסוי תא המטען

אל תניח עצמים כבדים על המגש.

הצ'בק 3-דלתות

הסרה

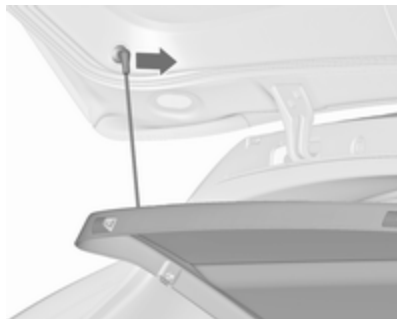

שחרר את רצועות הריסון מן הדלת העורפית.

ניתן לאבטח את המכסה הסגור מן הדופן הצדדית של תא המטען. סובב את הכפתור ב-90 מעלות:

הכפתור במצב : המכסה מאובטח מן אופקי הדופן הצדדית של תא הנוסעים

הכפתור במצב : המכסה אינו מאובטח אנכי

אחסון מאחור

הצ'בק 3-דלתות

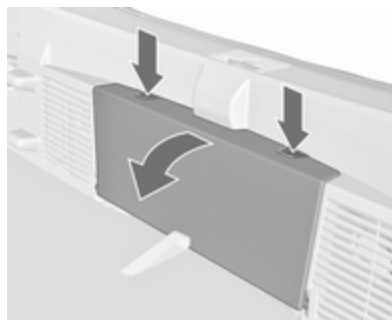

לחץ על שני הלחצנים וקפל מטה את הכיסוי.

העומס המרבי המותר: 0.5 ק"ג.



- משוך את האחו ופתח את המכסה. מתאים להטענת עצמים צרים וארוכים. דא שהמכסה יינעל במקומו לאחר קיפולו למעלה.



כיסוי מתכוונן לגובה, הצ'בק 3-דלתות

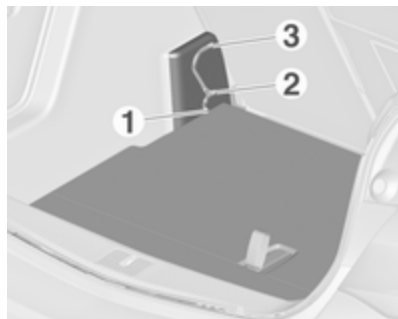

ניתן להתקין את הכיסוי המתכוונן לגובה בשלושה אופנים:

- היישר מעל כיסוי הרצפה האחורי (1)
- במצב האמצעי (2)
- במצב עליון (3)

זהירות

דא שהחלק הקדמי והחלק האחורי של הכיסוי המתכוונן לגובה מחוברים באותו המפלט.

מכסה תא אחסון ברצפת תא המטען

כיסוי רצפה אחורי, הצ'בק 3-דלתות

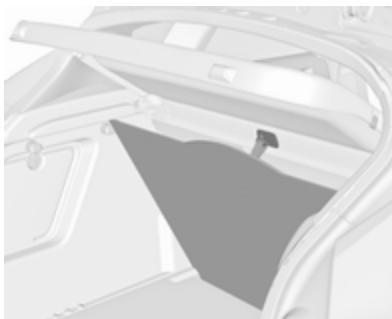

ניתן להרים את כיסוי הרצפה האחורית. תלה את הלולאה על הוו בצד הנמוך של כיסוי תא המטען.

זהירות

השתמש בו רק לשם תליית כיסוי הרצפה והכיסוי המתכוונן לגובה.

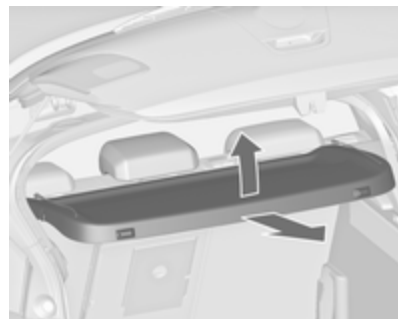

הרים את צידו האחורי של הכיסוי ודחף את צידו הקדמי כלפי מעלה.

הסר את המכסה.

אם הכיסוי המתכוונן לגובה מותקן במצב האמצעי או במצב העליון, ניתן לאחסן מתחתיו את כיסוי תא המטען. כיסוי מתכוונן לגובה ↵ 63.

התקנה

שלב את הכיסוי במובילים הצידיים וקפל כלפי מטה. חבר את רצועות הריסון לדלת העורפית.

הרמה

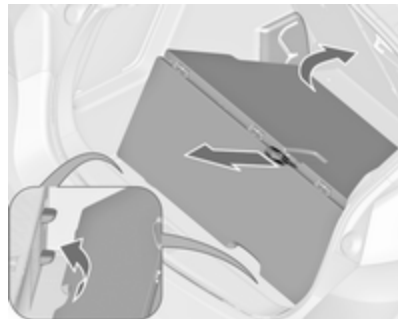

כדי להרים את הכיסוי למצב גבוה יותר, משוך את הלולאה לאחור והרם את החלק האחורי של הכיסוי על התמוכות המתאימות.

הנמכה



כדי להעביר את הכיסוי למצב נמוך יותר, משוך את הרצועה לאחור ולחץ בו-זמנית על החלק הקדמי המרכזי של הכיסוי.

זהירות

אסור להתקין את הכיסוי המתכוונן לגובה במצב 1 ברכב שבו מותקן רמקול לצלילים נמוכים (subwoofer). עלול להיגרם נזק לרמקול לצלילים נמוכים.

הערה

• אם הכיסוי מותקן במצב 2 או 3, ניתן לנצל את המרחב בין החלק האחורי שלו לבין החלק הקדמי (חלק הכיסוי המתכוונן לגובה) בתור תא אחסון.

- ניתן להרים את החלק הקדמי (חלק הכיסוי המתכוונן לגובה) ולאבטח אותו לווים באמצעות הרצועה כשהוא במצב 1 או 2.
- אם הכיסוי מותקן במצב 2, ניתן לקבל אזור מטען בעל רצפה שטוחה כמעט לחלוטין באמצעות קיפול לפנים של משענות הגב של המושבים האחוריים.
- פתיחת חיפויי הצד (לדוגמה בעת החלפת נורות בפנסים האחוריים) אפשרית רק כאשר הכיסוי המתכוונן לגובה מותקן במצב 1 או 2.

זהירות

הכיסוי המתכוונן לגובה מסוגל לשאת מטען שמשקלו אינו עולה על 100 ק"ג.

סדאן 4-דלתות



אחסן את משולש האזהרה בחלל האחסון
בצד שמאל של תא המטען.

משולש אזהרה

הצ'בק 3-דלתות

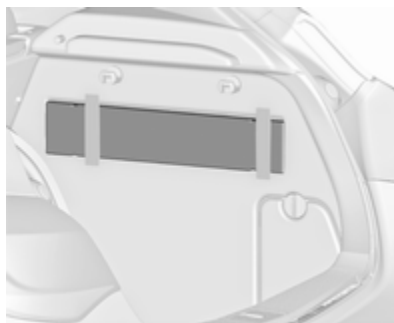

אחסן את משולש האזהרה במרווח
שמאחורי הרצועה בדופן הימנית של תא
המטען.

טבעות קשירה

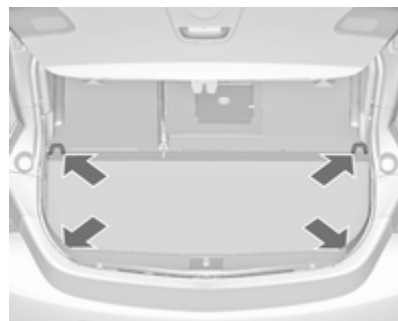

טבעות הקשירה נועדו לאבטח חפצים
מהחלקה. לדוגמה: לאפשר שימוש
ברצועות קשירה, ברשת ריסון כבודה או
ברשת בטיחות.

הגישה אל טבעות הקשירה אפשרית רק אם
מכסה תא האחסון ברצפת תא המטען נמצא
במצב התחתון  63.

ערכת עזרה ראשונה

הצ'בק 3-דלתות

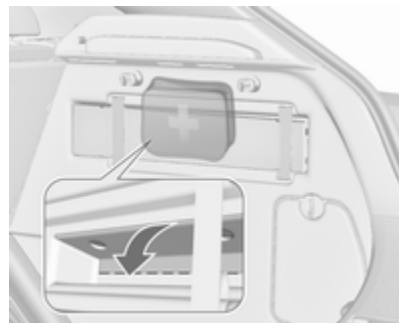

אחסן את ערכת העזרה הראשונה בתא האחסון שמאחורי משולש האזהרה. קפל את הכיסוי באמצעות המגרעות. בהתאם לצידוד, ניתן לאחסן את ערכת העזרה הראשונה בתא האחסון מאחור⁶².

סדאן 4-דלתות



אחסן את ערכת העזרה הראשונה בחלל שמאחורי הרשת, בצדו הימני של תא המטען.

מערכת גגון

גגון

משיקולי בטיחות וכדי למנוע נזק לגג הרכב, מומלץ להשתמש במערכת הגגון המאושרת על ידי היצרן. לקבלת מידע נוסף פנה למוסך שלך.

עקוב אחר הנחיות ההתקנה והסר את הגגון כשאינו בשימוש.

התקנת גגון

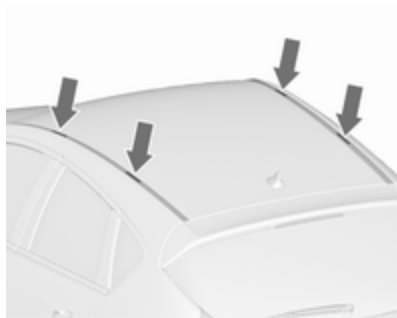

הסר את הכיסוי של כל נקודות ההתקנה בעזרת מטבע.

אזהרה

הקפד לוודא שהמטען ברכב מקובע ומאובטח היטב. אחרת, פריטים שונים עלולים להתעופף בחלל הרכב ולגרום פציעה של הנוסעים ברכב או נזק למטען או לרכב.

- העומס המותר הוא ההפרש בין העומס הכולל המותר לבין המשקל העצמי של הרכב (ראה לוחית זיהוי 242) ואת נתון המשקל המוכן לנהיגה (כולל נהג).
- לצורך חישוב העומס המותר, השתמש בנתון המצוין עבור הרכב שלך מטבלת "משקלים" בחלק "מבוא" שבתחילת ספר זה.
- המשקל במצב מוכן לנסיעה בקהילייה האירופית (EC) כולל את משקל הנהג (68 ק"ג), כבודה (7 ק"ג) וכל הנחלים (מיכל דלק מלא ב-90% מקיבולו).
- ציוד אופציונלי ואבזרים מגדילים את המשקל המוכן לנסיעה.
- נהיגה עם מטען על הגג מגדילה את רגישות הרכב לרוחות צד ויש לה השפעה מסוכנת על השליטה ברכב כתוצאה מהעלאת גובה מרכז הכובד.

- השתמש בארבעת הווים שעל דפנות תא המטען לצורך תליית שקיות של קניות וכד'. העומס המרבי המותר: 5 ק"ג על כל וו.
- אבטח את החפצים המאוחסנים בתא המטען כדי למנוע את החלקתם.
- בעת הסעת חפצים בתא המטען, אסור שמשענות הגב של שורת המושבים השניה יהיו מורכנים לפנים.
- אל תניח לפריט מטען לבלוט מעל לקצה העליון של משענות הגב.
- אל תניח עצם כלשהו על כיסוי תא המטען או על חיפוי לוח המדיום והמחווניים. ואל תסתיר את החיישן שעל גבי חיפוי לוח המדיום והמחווניים.
- אסור שפריטי המטען יחסמו את הפעלת הדושות, בלם החניה, ידית בורר ההילוכים, או יגבילו את חופש התנועה של הנהג. אל תניח פריט שאינו מאובטח בתוך תא הנוסעים.
- אסור לנהוג ברכב כשתא המטען פתוח.

מידע לגבי העמסה



- עצמים כבדים המונחים בתא המטען יוצמדו למשענות הגב של המושבים. ודא שמשענות הגב של המושבים מאובטחות למקומן. אם ניתן לערום את הפריטים, הנח את הפריטים הכבדים יותר בתחתית הערימה.
- אבטח את פריטי המטען באמצעות רצועות קשירה המחוברות לטבעות הקשירה 65. התקן את הכיסוי המתכוונן לגובה במצב הנמוך ביותר (1) 63.

פזר את פריטי המטען באופן אחיד
ואבטח אותו באמצעות רצועות
קשירה. כוונן את לחץ האוויר בצמיגים
בהתאם לתנאי העומס. במהלך נסיעה,
בדוק והדק הידוק חוזר את הרצועות
לעתים קרובות.

אל תנהג במהירות העולה על
120 קמ"ש.

העומס המותר על הגג הוא 75 ק"ג.
העומס על הגגון הוא המשקל המשולב
של הגגון והמטען עצמו.

86	עצמת מנוע מופחתת
86	תאורה חיצונית
86	אור דרך
86	סיוע לאורות דרך
87	תאורה קדמית מסתגלת
87	פנס ערפל
87	פנס ערפל אחורי
87	מפלס נוזל רחיצת השמשות נמוך
87	בקרת שיוט
87	בקרת שיוט מסתגלת
87	התגלה רכב מלפנים
87	דלת פתוחה
88	צגי מידע
88	מרכז המידע לנהג
92	צג מידע גרפי, צג מידע צבעוני
94	בקר לסמארטפון (טלפון חכם)
94	הדעות הרכב
96	צלצולי אזהרה
97	מתח הסוללה
97	מחשב דרך
99	התאמה אישית של הרכב
104	שירותי טלמטיקה
104	OnStar
108	ERA GLONASS

82	מחווך כיוון
82	תזכורת לחגירת חגורות בטיחות
	כריות אוויר וקדם מותחני
82	החגורות
82	השבתת כריות האוויר
82	מערכת הטעינה
83	נורית חייוי תקלה
83	טפל ברכב בהקדם
83	מערכת בלמים ומצמד
83	לחץ על הדוושה
83	בלם חניה חשמלי
83	תקלה בבלם החניה החשמלי
84	מערכת למניעת נעילת גלגלים
84	(ABS)
84	העלאת הילוך
84	היגוי כוח
84	אזהרת סטייה מנתיב
84	סייען חניה על-קולי
	מערכת אלקטרונית לבקרת היציבות
85	מופסקת
	מערכת אלקטרונית לבקרת היציבות
85	ומערכת בקרת אחיזה
85	מערכת בקרת אחיזה מופסקת
85	קדם חימום
85	מסנן חלקיקים במנוע דיזל
	מערכת ניטור לחץ האוויר
85	בצמיגים
86	לחץ שמן מנוע
86	מפלס דלק נמוך
86	משבת מנוע ("אימוביליזר")

מדים ואמצעי בקרה

70	אמצעי בקרה
70	כוונון גלגל ההגה
70	לחצנים על גלגל ההגה
70	גלגל הגה מחומם
71	צופר
	מערכת מגב ומתז של השמשה
71	הקדמית
	מערכת מגב ומתז בשמשה
73	העורפית
73	טמפרטורה חיצונית
74	שעון
75	שקעי מתח
76	מצית סיגריות
76	מאפרות
	נוריות אזהרה, מדים (מכשירים)
77	ממחוננים
77	ריכוז המדים והמחוננים
77	מד המהירות
77	מונה מרחק (אודומטר)
77	מונה מרחק נסיעה
77	מד סל"ד (טכומטר)
78	מד כמות דלק
78	בורר מקור דלק
78	מד טמפרטורת נוזל צינור המנוע
79	צג הטיפולים
79	נוריות חייוי ואזהרה

גלגל הגה מחומם



הפעל את החימום בלחיצה על . נורית LED בלחצן מאירה כחיווי להפעלה.



לחצנים על גלגל ההגה



ניתן להפעיל את מערכת המידע והבידור, בקרת השיוט וטלפון נייד מחובר באמצעות לחצני ההפעלה בגלגל ההגה.

מידע נוסף מפורט במדריך למשתמש של מערכת המידע והבידור.

מערכות סיוע לנהג  151.

אמצעי בקרה

כוונון גלגל ההגה

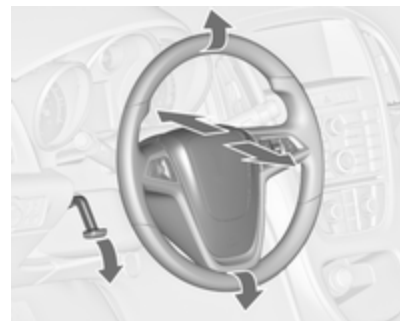

שחרר את נעילת הידית, כוונן את גלגל ההגה ולאחר מכן שלב את הידית ודא שהיא נעולה כהלכה.

אל תכוונן את גלגל ההגה אלא כאשר הרכב נייד ומנעול ההגה משוחרר.

כוונון השהיית המגב



ידית המגב במצב INT.

סובב את כפתור הכוונון לכוונון השהיית הניגוב הרצויה:

השהייה קצרה : סובב את כפתור הכוונון למעלה

השהייה ארוכה : סובב את כפתור הכוונון למטה

מערכת מגב ומתז של השמשה הקדמית

מגבי השמשה הקדמית

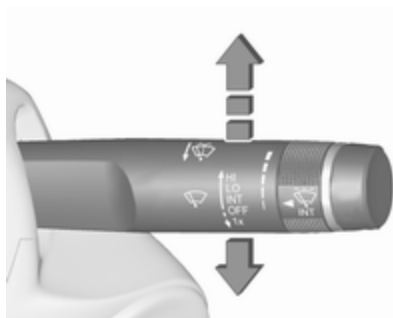

HI : מהר

LO : איטי

INT : ניגוב לסירוגין או ניגוב אוטומטי

בפיקוח חיישן הגשם

OFF : מצב מופסק

לניגוב יחיד כשמגב השמשה הקדמית מופסק, לחץ את הידית למטה למצב 1x.

אל תפעיל כשהשמשה הקדמית קפואה.

הפסק הפעולה במעבר במתקני רחיצת מכוניות.

אזורי האחיזה המומלצים בגלגל ההגה מחוממים מהר יותר ולטמפרטורה גבוהה יותר מאשר האזורים האחרים.

החימום מופעל כאשר המנוע פועל ובמהלך Autostop.

מערכת הדממה-התנעה 135.

צופר



לחץ



שמור על נקיון החיישן מאבק, לכלוך או קרח.

**מערכות רחיצת השמשה הקדמית
ופנסי החזית**



כוונון רגישות חיישן הגשם

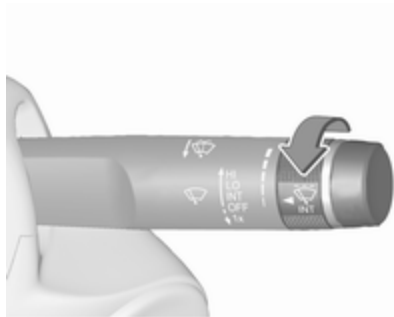

סובב את כפתור הכונון לויסות הרגישות:
רגישות נמוכה : סובב את כפתור הכונון
למטה
רגישות גבוהה : סובב את כפתור הכונון
למעלה

ניגוב אוטומטי עם חיישן גשם

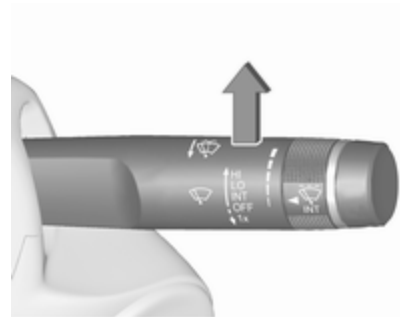

INT : ניגוב אוטומטי עם חיישן גשם
חיישן הגשם מזהה את כמות המים על
השמשה הקדמית ומווסת אוטומטית את
תדירות פעולת המגב.
אם תדירות פעולת המגב עולה על
20 שניות זרוע המגב נעה מעט למטה למצב
החניה.

מערכת רחיצת החלון העורפי מופסקת כשמפלט הנזול נמוך מדי.

טמפרטורה חיצונית



20153

חיווי ירידה בטמפרטורה הוא מידי וחיווי עליה בטמפרטורה מופיע לאחר שהיה.

מצב עליון : פעולה רציפה
מצב תחתון : פעולה לסירוגין
מצב אמצעי : מצב מופסק



דחף הידית. נזול רחיצה מותז על החלון העורפי והמגב מבצע מספר מחזורי ניגוב. אל תפעיל כשהשמש האחורית קפואה. הפסק הפעולה במעבר במתקני רחיצת מכוניות.

מגב החלון העורפי מופעל אוטומטית כשמגבי השמש הקדמית מופעלים בעוד תיבת ההילוכים משולבת בהילוך אחורי. ניתן לשנות בתפריט הגדרות בצג המידע את ההפעלה או הפסקת הפעולה של תפקוד זה.

התאמה אישית של הרכב 99.

משוך הידית. נזול רחיצה מותז על השמשה הקדמית והמגב מבצע מספר מחזורי ניגוב.

אם פנסי החזית מופעלים, מותז נזול רחיצת שמשות גם על פני פנסי החזית, אם הידית משוכה לאורך מספיק. לאחר מכן, מערכת רחיצת פנסי החזית אינה פעילה למשך 5 מחזורי רחיצה או עד שהמנוע או פנסי החזית יכבו ויופעלו שנית.

מערכת מגב ומתז בשמשה העורפית

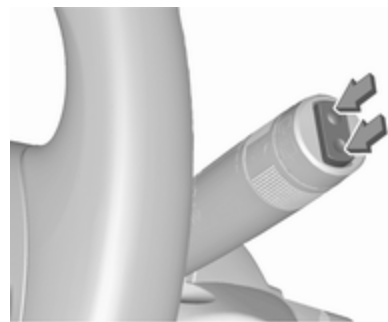

לחץ על מתג הנדנד להפעלת מגב החלון העורפי.



אם הטמפרטורה החיצונית יורדת ל- 3°C -, תופיע הודעת אזהרה במרכז המידע לנהג עם תצוגה ברמת אבזור גבוהה-משולבת.

אזהרה

יתכן שפני הדרך כבר מצופים בקרח למרות שהחיווי בצג מורה על מספר מעלות מעל ל- 0°C .

שעון

התאריך והשעה מופיעים בצג המידע.

הגדרות שעה ותאריך

CD 400plus/CD 400/CD 300

לחץ על CONFIG. התפריט Settings (הגדרות) מוצג.
בחר ב-Time Date (זמן ותאריך).

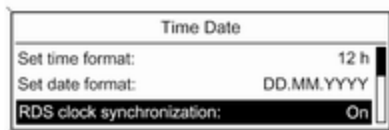

20136

הגדרות תצוגה ניתנות לבחירה:

- **Set time:** (הגדר הזמן): משנה את הזמן המופיע בתצוגה.
- **Set date:** (הגדר התאריך): משנה את התאריך המופיע בתצוגה.
- **Set time format** (הגדר את פורמט הצגת הזמן): משנה את חיווי השעות בין 12 h (12 שעות) לבין 24 h (24 ש').

- **Set date format** (הגדר את פורמט הצגת התאריך): משנה את חיווי התאריך בין MM/DD/YYYY לבין DD.MM.YYYY.
- **Display clock** (הצג השעון): מפעיל/מנתק את חיווי השעה בתצוגה.
- **RDS clock synchronization** (סינכרון שעון RDS): אות ה-RDS של מרבית המשדרים בתדר VHF קובע את השעה באופן אוטומטי. סינכרון השעה באמצעות RDS עשוי להימשך מספר דקות. חלק מן המשדרים אינו שולח אות זמן נכון. במקרים כאלה, אנו ממליצים להפסיק את פעולת סינכרון הזמן האוטומטי. התאמה אישית של הרכב 99.

הגדרות שעה ותאריך

Navi 950/Navi 650/CD 600

לחץ על CONFIG ובחר את פריט התפריט Time and Date (שעה ותאריך) כדי להציג את תפריט המשנה המתאים.

שקעי מתח



שקע מתח 12 וולט ממוקם בקונסולה הקדמית.



קביעת התאריך

לקביעת השעה, בחר את פריט התפריט **Set Date (קביעת התאריך)**. סובב את הכפתור הרב-תפקודי לכווןן ההגדרה הראשונה.

לחץ על הכפתור הרב-תפקודי לאישור הערך הנבחר. הרקע הצבעוני יעבור אל ההגדרה הבאה. כוונן את כל ההגדרות.

מבנה השעה

כדי לבחור במבנה השעה הרצוי, בחר **12 hr / 24 hr Format (מבנה 12 שעות/24 שעות)**. הפעל את האפשרות **12 Hour (12 שעות)** או את **24 Hour (24 שעות)**. התאמה אישית של הרכב 99.

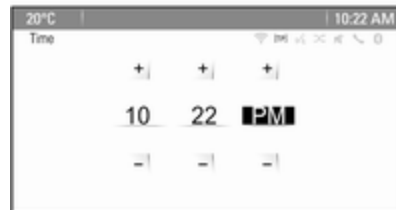

הערה

אם תפקוד **RDS Auto Time Adjust (כוונון שעה אוטומטי של RDS)** מופעל, השעה והתאריך ייקבעו באופן אוטומטי על-ידי המערכת.

למידע נוסף עיין בספר ההדרכה של מערכת המידע והבידור.

קביעת השעה

לקביעת השעה, בחר את פריט התפריט **Set Time (קביעת השעה)**. סובב את הכפתור הרב-תפקודי לכווןן ההגדרה הראשונה.

לחץ על הכפתור הרב-תפקודי לאישור הערך הנבחר. הרקע הצבעוני יעבור אל ההגדרה הבאה. כוונן את כל ההגדרות.

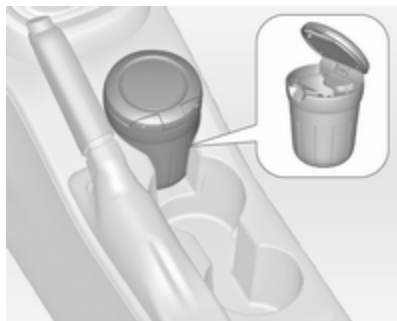

ניתן למקם את המאפרה הניידת במחזיקי המשקאות.

מצית סיגריות



מצית הסיגריות ממוקם בקונסולה הקדמית.

לחץ פנימה את המצית. המצית מפסיק להתחמם כשגוף החימום שבו לווהט. משוך את המצית החוצה.

מאפרות

זהירות

נועדו לקלוט רק אפר ולא אשפה דליקה.

שקע מתח נוסף 12 וולט ממוקם בקונסולה האחורית. קפל את הכיסוי למטה.

אל תחרוג מהספק מרבי של 120 וואט. כשמתג ההצתה במצב מופסק, שקעי המתח מנותקים ממתח. בנוסף, שקעי המתח מנותקים גם כאשר מתח מצבר הרכב נמוך.

אבזורים חשמליים המחוברים לשקע המתח חייבים להיות תואמים לדרישות התאימות האלקטרומגנטיות שפורסמו בתקן DIN VDE 40 839.

אל תחבר אבזורים המספקים זרם חשמלי, כגון התקני טעינה חשמליים או סוללות.

אל תפגע בשקע על ידי שימוש בתקעים לא מתאימים.

מערכת הדממה-התנעה ↵ 135.

מונה מרחק הנסיעה מודד מרחק עד 2,000 ק"מ ואחרי כן מתאפס ומתחיל שוב מ-0.

מד סל"ד (טכומטר)



מציג את מהירות סיבובי המנוע.

עד כמה שניתן, נהג את הרכב בגזרת הסל"ד הנמוך בכל הילוך.

זהירות

כאשר המחוג נמצא בגזרת האזהרה האדומה, מהירות סיבובי המנוע חורגת מן המהירות המרבית המותרת. המנוע בסכנה.

מונה מרחק (אודומטר)



השורה התחתונה מציגה את המרחק המצטבר בקילומטרים.

מונה מרחק נסיעה

השורה העליונה מציגה את המרחק שנרשם מאז אופס המונה לאחרונה.

לצורך איפוס, לחץ במשך מספר שניות על **SET/CLR** בידיית מחווי הכיוון \leftarrow 88.

גרסאות מסוימות מצוידות בכפתור איפוס בין מד המהירות לבין מרכז המידע לנהג: כדי לאפס, לחץ על הכפתור והחזק אותו לחוץ למשך מספר שניות כשמתג הצתה במצב מחובר.

נוריות אזהרה, מדים (מכשירים) ומחוונים

ריכוז המדים והמחוונים

בגרסות מסוימות של הרכב, מחוגי המדים נעים לפרק זמן קצר לסוף מהלכם כשמתג ההצתה מועבר למצב מופעל.

מד המהירות



מורה את מהירות הרכב.

מד כמות דלק



מציג את מפלס הדלק או את מפלס הגז במיכל בהתאם למקור הדלק שבשימוש. נורית אזהרה ● מאירה כשמפלס הדלק במיכל נמוך. תדלק מייד כשהנורית מהבהבת.

נוזלי, המערכת עוברת באופן אוטומטי להפעלה בבנזין כשמיכלי הגז מתרוקנים 78 ↵.

בשום מצב, אל תאפשר אזילה מוחלטת של הדלק.

כיוון שנותרת במיכל כמות מסוימת של דלק, כמות הדלק בעת תדלוק עשויה להיות נמוכה מתכולת המיכל המפורטת.

בורר מקור דלק



לחץ על **LPG** כדי לבחור בין הפעלה בבנזין לבין הפעלה בגז נוזלי. נורית ה-LED של מצב הפעולה ● מציינת את מצב הפעולה הנוכחי.

- מופסקת : הפעלה בבנזין
- מהבהבת : בדיקת התנאים לשינוי הדלק לפעולה במצב גז נוזלי. נדלקת אם כל התנאים מתקיימים.
- מאירה : הפעלה בגז נוזלי
- מהבהבת : מכל הגז הנוזלי ריק או חמש פעמים
- וכבית : במרכז המידע לנהג תופיע הודעה.

ברגע שמיכל הגז הנוזלי מתרוקן, מועבר המנוע להפעלה בדלק (בנזין) עד לרגע שמתג ההצתה מועבר למצב מופסק. דלק לתפעול הרכב בגז נוזלי 177 ↵.

מד טמפרטורת נוזל צינור המנוע



מציג את טמפרטורת נוזל הצינור.

- אזור שמאלי : המנוע טרם הגיע לטמפרטורת העבודה שלו
- אזור מרכזי : טמפרטורת עבודה רגילה
- אזור ימני : טמפרטורת נוזל הצינור גבוהה מדי

יש לאפס את המערכת לאחר כל החלפת שמן מנוע, כדי להבטיח שתפעל כהלכה. התקשר לקבלת סיוע ממוסך.

הטיפול הבא

כשהמערכת חישה שחיי שמן המנוע פחתו, הודעת אזהרה תופיע במרכז המידע לנהג. ודא ששמן המנוע ומסנן השמן יוחלפו במוסך בתוך שבוע או לאחר 500 ק"מ (האירוע הקודם מביניהם).

מרכז מידע לנהג ⚡ 88.

מידע לגבי שירות/טיפולים ⚡ 239.

נוריות חיווי ואזהרה

נוריות החיווי והאזהרה המפורטות להלן אינן מותקנות בכל דגמי הרכב. התיאור מתייחס לכל גרסות לוח המדים והמחוונים. בהתאם לציד, ייתכן שמיקום נוריות החיווי יהיה שונה. כשמתג הצתה במצב מופעל, רוב נוריות החיווי והאזהרה מאירות לפרק זמן קצר לבדיקת תקינותן.

פירוט גווני הנוריות:

- גוון אדום : סכנה, תזכורת חשובה
- גוון צהוב : אזהרה, מידע, תקלה
- גוון ירוק : אישור הפעלה
- גוון כחול : אישור הפעלה
- גוון לבן : אישור הפעלה

לחץ על **MENU** כדי לבחור את **Vehicle Information Menu** (תפריט מידע לגבי הרכב) .

סובב את כפתור הכונון לבחירת **Remaining Oil Life** (אורך חיי השמן הנותרים).

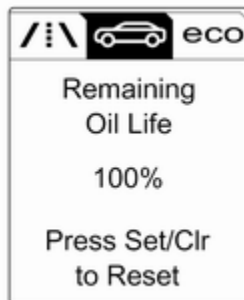

אורך חיי השירות הנותר של שמן המנוע מוצג באחוזים במרכז המידע לנהג.

איפוס

לאיפוס, לחץ למשך מספר שניות על **SET/CLR** בידית מחווני הכיוון. דף משך זמן חיי השירות שנותר לשמן חייב להיות פעיל. הפעל את מתג הצתה, אבל אל תניע את המנוע.

זהירות

אם טמפרטורת נוזל צינור המנוע גבוהה מדי, עצור את הרכב ודוּמם את המנוע. סכנת נזק למנוע. בדוק מייד את מפלס נוזל הצינור.

צג הטיפולים

מערכת חיווי אורך חיי שמן המנוע מודיעה לך מתי עליך להחליף את שמן המנוע ומסנן השמן. בהתבסס על תנאי הנהיגה, פרק הזמן להחלפת שמן ומסנן השמן שעליו תצביע המערכת עשוי להיות שונה משמעותית.

כדי להציג את משך זמן חיי השירות שנותר לשמן השתמש בלחצני ידית מחווני הכיוון:

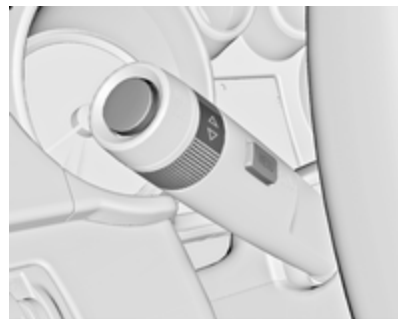

נוריות חיווי ואזהרה בריכוז המדים והמחוונים

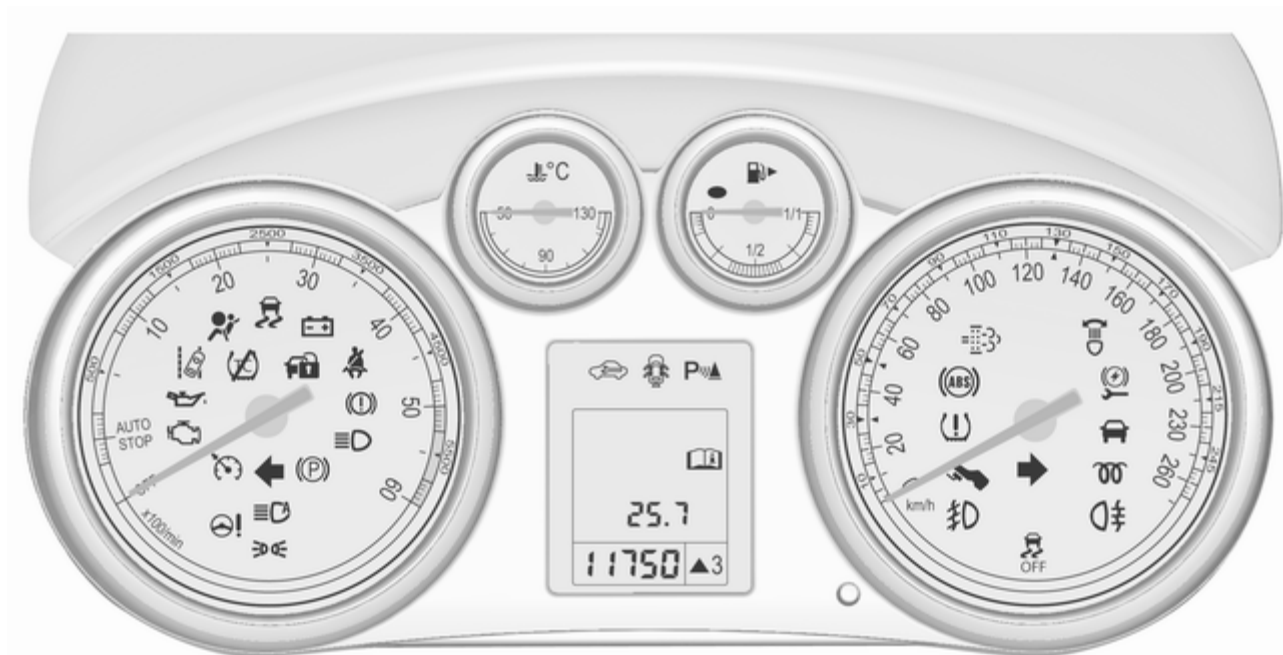

- מערכת ניטור לחץ האוויר בצמיגים (U) 85 ↵
- לחץ שמן מנוע 86 ↵
- מפלט דלק נמוך 86 ↵
- משבת מנוע ("אימוביליזר") 86 ↵
- עצמת מנוע מופחתת 86 ↵
- תאורה חיצונית 86 ↵
- אור דרך 86 ↵
- סיוע לאורות דרך 86 ↵
- תאורה קדמית מסתגלת 87 ↵
- פנס ערפל 87 ↵
- פנס ערפל אחורי 87 ↵
- מפלט נוזל רחיצת שמשות נמוך 87 ↵
- בקרת שיוט 87 ↵ / בקרת שיוט מסתגלת 87 ↵
- התגלה רכב מלפנים 87 ↵
- דלת פתוחה 87 ↵

- טפל ברכב בהקדם 83 ↵
- מערכת הבלמים והמצמד 83 ↵
- הפעל את הדוושה 83 ↵
- בלם חניה חשמלי 83 ↵
- תקלה בבלם החניה החשמלי 84 ↵
- מערכת למניעת נעילת גלגלים (ABS) 84 ↵
- העלאת הילוך 84 ↵
- היגוי כוח 84 ↵
- אזהרת סטייה מנתיב 84 ↵
- סייען חניה על-קולי 84 ↵
- מערכת אלקטרונית לבקרת היציבות מופסקת 85 ↵
- מערכת אלקטרונית לבקרת היציבות ומערכת בקרת אחיזה 85 ↵
- מערכת בקרת אחיזה מופסקת 85 ↵
- קדם חימום 85 ↵
- מסנן חלקיקים במנוע דיזל 85 ↵

נוריות חיווי ואזהרה בקונסולה המרכזית



סקירה

- מחווני כיוון 82 ↵
- תזכורת לחגירת חגורת בטיחות 82 ↵
- כריות אוויר וקדם מותחני החגורות 82 ↵
- השבתת כריות האוויר 82 ↵
- מערכת הטעינה 82 ↵
- נורית חיווי תקלה 83 ↵

מחווך כיוון

לכח החץ מאיר או מהבהב בגוון ירוק.

מאירה לפרק זמן קצר

אורות החנייה מאירים.

הנורית מהבהבת

אחד ממחווני הכיוון פועל או מהבהב החירום פועלים.

הבהוב מהיר: כשל של נורת פנס מחווך הכיוון או הנתיך התואם, כשל של נורת פנס מחווך הכיוון בגרור/מגורון.

החלפת נורות ל ≤ 196 , נתיכים ל ≤ 209 .

מחווני כיוון ל ≤ 117 .

תזכורת לחגירת חגורות בטיחות

תזכורת לחגירת חגורות בטיחות

במושבים הקדמיים

הנורית ל \leq עבור מושב הנהג מהבהבת בגוון אדום.

הנורית ל ≤ 2 עבור מושב הנוסע הקדמי מאירה או מהבהבת בגוון אדום כשהמושב תפוס.

הנורית מאירה קבוע

לאחר העברת מתג ההצתה למצב מופעל עד שחגורת הבטיחות נחגרת.

הנורית מהבהבת

לאחר התנעת המנוע, למשך 100 שניות לכל היותר, עד שחגורת הבטיחות נחגרת.

כריות אוויר וקדם מותחני החגורות

הנורית מאירה בגוון אדום.

כשמערכת ההצתה מועברת למצב מופעל, נורית האזהרה מאירה במשך כ-4 שניות. אם היא אינה מאירה, אינה כבית כעבור ארבע שניות או מאירה בשעת הנהיגה, קיימת תקלה במערכת כריות האוויר.

התקשר לקבלת סיוע ממוסך. כריות האוויר ומותחני הקדם של חגורות הבטיחות עלולים לא לפעול במקרה של תאונה.

הפעלת מותחני הקדם או כריות האוויר מוצגת על ידי הארה קבועה של הנורית ל \leq .

אזהרה

הבא הרכב מייד למוסך לתיקון סיבת התקלה.

קדם המותחנים של החגורות, מערכת כריות האוויר ל ≤ 45 , ל ≤ 48 .

השבתת כריות האוויר

הנורית מאירה בגוון צהוב.

הנורית מאירה במשך 60 שניות כשמתג ההצתה מועבר למצב מופעל. כרית האוויר של הנוסע הקדמי פעילה.

הנורית מאירה בגוון צהוב.

כרית האוויר של הנוסע הקדמי מושבתת ל ≤ 50 .

סכנה

השימוש במערכת ריסון לילד במושב הנוסע הקדמי כשכרית האוויר של הנוסע הקדמי פעילה עלול להסתיים בפציעה חמורה או קטלנית של הילד.

מבוגר היושב במושב הנוסע הקדמי כשכרית האוויר של הנוסע הקדמי מושבתת מסתכן בפציעה חמורה או קטלנית.

מערכת הטעינה

הנורית מאירה בגוון אדום.

הנורית מאירה קבוע

יש ללחוץ על דוושת הבלמים כדי לשחרר את בלם החניה החשמלי ↵ 144.

חובה להפעיל את דוושת המצמד כדי להתניע את המנוע במצב הדממה אוטומטית. מערכת הדממה-התנעה ↵ 135.

הנורית מהבהבת

חובה ללחוץ על דוושת המצמד לצורך התנעה ראשית של המנוע ↵ 17, ↵ 134. בגרסאות מסוימות, תופיע הודעה 'לחץ על הדוושה' במרכז המידע לנהג ↵ 94.

בלם חניה חשמלי

Ⓢ הנורית מאירה או מהבהבת בגוון אדום.

הנורית מאירה קבוע

בלם החניה החשמלי מופעל ↵ 144.

טפל ברכב בהקדם

🚗 הנורית מאירה בגוון צהוב.

בנוסף, מוצגים גם הודעות אזהרה או קוד אזהרה.

הרכב זקוק לטיפול.

התקשר לקבלת סיוע ממוסך.

הודעות הרכב ↵ 94.

מערכת בלמים ומצמד

Ⓢ הנורית מאירה בגוון אדום.

מפלס נזל הבלמים והמצמד נמוך מדי ↵ 193.

⚠️ אזהרה

עצור. אל תמשיך בנהיגה. היוועץ

במוסך.

הנורית מאירה לאחר שמתג הצתה מועבר למצב מופעל כשבלם החניה מופעל ↵ 144.

לחץ על הדוושה

🚗 הנורית מאירה או מהבהבת בגוון צהוב.

הנורית מאירה כשמתג הצתה מועבר למצב מופעל וכבית זמן קצר לאחר שהמנוע מתניע.

הנורית מאירה כשהמנוע פועל

עצור, דומם המנוע. מצבר הרכב אינו נטען. יתכן שצינון המנוע יופסק. יעילות יחידת מגבר הבלמים עלולה להיפסק. התקשר לקבלת סיוע ממוסך.

נורית חיווי תקלה

🚗 הנורית מאירה או מהבהבת בגוון צהוב.

הנורית מאירה כשמתג הצתה מועבר למצב מופעל וכבית זמן קצר לאחר שהמנוע מתניע.

הנורית מאירה כשהמנוע פועל

תקלה במערכת בקרת גזי הפליטה. תיתכן חריגה ממגבלות גזי הפליטה המותרות. פנה מייד לקבלת סיוע ממוסך.

הנורית מהבהבת כשהמנוע פועל

התקלה עלולה לגרום לנזק לממיר הקטליטי. הרפה מעט מדוושת האצה עד שההיבהוב נפסק. פנה מייד לקבלת סיוע ממוסך.

הנורית מהבהבת

בלם החניה החשמלי לא הופעל הפעלה מלאה או הוא משוחרר. העבר את מתג ההצתה למצב מופעל, לחץ על דוושת הבלמים ונסה לאפס את המערכת על ידי שחרור בלם החניה החשמלי תחילה והפעלתו לאחר מכן. אם הנורית © ממשיכה להבהב, אל תמשיך בנהיגה. התקשר למוסך לקבלת סיוע.

תקלה בבלם החניה החשמלי

☞ הנורית מאירה או מהבהבת בגוון צהוב.

הנורית מאירה קבוע

בלם החניה החשמלי פועל בכושר בלימה מופחת ☞ 144.

הנורית מהבהבת

בלם החנייה החשמלי במצב שירות. עצור את הרכב, ולאיפוס הבלם הפעל ושחרר את בלם החניה החשמלי.

▲אזהרה

הבא הרכב מייד למוסך לתיקון סיבת התקלה.

מערכת למניעת נעילת גלגלים (ABS)

Ⓢ הנורית מאירה בגוון צהוב.

הנורית מאירה במשך מספר שניות כשמתג ההצתה מועבר למצב מופעל. המערכת מוכנה לפעולה כשנורית החיווי כבית.

אם נורית החיווי אינה כבית לאחר מספר שניות, או אם היא מאירה במהלך הנהיגה, ארעה תקלה במערכת ה-ABS. מערכת הבלמים נותרת פעילה אך ללא סיוע ה-ABS.

מערכת למניעת נעילת גלגלים בבלימה ☞ 143.

העלאת הילוך

▲ מאיר בגוון ירוק ומתפקד כנורית חיווי, או מוצג כסמל ▲ המופיע במרכז המידע לנהג יחד עם המספר של הילוך גבוה יותר, כאשר מומלץ להעלות הילוך משיקולי חיסכון בדלק.

בגרסאות מסוימות, חיווי החלפת הילוכים מוצג כדף מלא במרכז המידע לנהג. סייען נהיגה EcoFlex ☞ 97.

היגוי כוח

Ⓢ הנורית מאירה בגוון צהוב.

הנורית מאירה כאשר עוצמת היגוי הכוח מופחתת

עוצמת היגוי הכוח מופחתת עקב התחממות יתר של המערכת. נורית החיווי כבית לאחר שהמערכת מתקררת. מערכת הדממה-התנעה ☞ 135.

הנורית מאירה כאשר הגה הכוח מושבת

תקלה במערכת הגה הכוח. היוועץ במוסך.

אזהרת סטייה מנתיב

▲ מאירה בגוון ירוק או מהבהבת בגוון צהוב.

הנורית מאירה בגוון ירוק

המערכת פעילה ומוכנה לפעולה.

הנורית מהבהבת בגוון צהוב

המערכת מזהה סטייה לא מכוונת מנתיב.

סייען חניה על-קולי

▲ הנורית מאירה בגוון צהוב.

תקלה במערכת

או

הנורית מאירה קבוע

מסנן החלקיקים מלא. התחל בתהליך הניקוי בהקדם האפשרי.

הנורית מהבהבת

המסנן הגיע למפלס המילוי המרבי שלו. התחל מייד בתהליך הניקוי כדי למנוע גרימת נזק למנוע.

מסנן חלקיקים במנוע דיזל ♻️ 138, מערכת הדממה-התנעה ♻️ 135.

מערכת ניטור לחץ האוויר**בצמיגים**

♻️ הנורית מאירה או מהבהבת בגוון צהוב.

הנורית מאירה קבוע

אובדן לחץ אוויר בצמיגים. עצור מייד ובדוק את לחץ האוויר בצמיגים.

הנורית מהבהבת

תקלה במערכת או שהותקן צמיג ללא חיישן לחץ (לדוגמה, גלגל חליף). לאחר 60-90 שניות, נורית האזהרה מאירה בקביעות. היוועץ במוסך.

הנורית מהבהבת

המערכת פעילה המערכת נכנסה לפעולה. הספק המנוע עלול לפחות וייתכן שהרכב ייבלם אוטומטית במידה קטנה.

מערכת אלקטרונית לבקרת היציבות (ESC) ♻️ 147, מערכת בקרת אחיזה (TC) ♻️ 146.

מערכת בקרת אחיזה מופסקת

♻️ הנורית מאירה בגוון צהוב. פעולת המערכת מופסקת.

קדם חימום

♻️ הנורית מאירה בגוון צהוב.

קדם החימום מופעל. המערכת מופעלת רק כשטמפרטורת הסביבה נמוכה.

מסנן חלקיקים במנוע דיזל

♻️ הנורית מאירה או מהבהבת בגוון צהוב.

יש צורך בניקוי של מסנן החלקיקים.

המשך בנסיעה עד ש-♻️ כבית. אם ניתן, אל תאפשר למהירות סיבובי המנוע לרדת מתחת ל-2000 סל"ד.

תקלה כתוצאה מחיישנים מלוכלכים או המכוסים בקרח או שלג

או

הפרעות כתוצאה מאותות על-קוליים חיצוניים. לאחר הרחקת מקור הפרעה, המערכת תפעל כרגיל.

דאג לתיקון סיבת התקלה במערכת במוסך. סייען חניה על-קולי ♻️ 165.

מערכת אלקטרונית לבקרת היציבות מופסקת

♻️ הנורית מאירה בגוון צהוב. פעולת המערכת מופסקת.

מערכת אלקטרונית לבקרת היציבות ומערכת בקרת אחיזה

♻️ הנורית מאירה או מהבהבת בגוון צהוב.

הנורית מאירה קבוע

קיימת תקלה במערכת. ניתן להמשיך בנהיגה. ברם, יציבות הנהיגה עלולה לפחות בכפוף למצב פני הדרך.

דאג לתיקון סיבת התקלה במוסך.

לחץ שמן מנוע

☞ הנורית מאירה בגוון אדום.

הנורית מאירה כשמתג הצתה מועבר למצב מופעל וכבית זמן קצר לאחר שהמנוע מתניע.

הנורית מאירה כשהמנוע פועל

זהירות

ייתכן שסיכת המנוע תופסק. התוצאה עלולה להיות נזק למנוע ו/או לנעילת הגלגלים המניעים.

1. לחץ על דוושת המצמד.
2. בחר בהילוך ביניים ("ניוטורל"), הצב את ידית הבורר במצב N.
3. נהג הרכב מתוך זרם התנועה לשול הדרך מהר ככל הניתן מבלי לסכן את כלי הרכב האחרים.
4. העבר את מתג ההצתה למצב מופסק.

⚠ אזהרה

כשהמנוע מדומם, נדרש כוח רב יותר במידה משמעותית לבלימה ולהיגוי. במהלך הדממה אוטומטית, יחידת מגבר הבלמים תהיה עדיין פעילה. אל תשלוף את המפתח אלא לאחר שהרכב נייח. אם לא כן, מנעול גלגל ההגה עלול להינעל באופן בלתי צפוי.

בדוק את מפלס השמן לפני שתפנה לקבלת סיוע במוסך ☞ 190.

מפלס דלק נמוך

● הנורית מאירה או מהבהבת בגוון צהוב.

הנורית מאירה קבוע

מפלס הדלק במיכל נמוך מדי.

הנורית מהבהבת

הדלק אזל. תדלק מייד. בשום מצב, אל תאפשר אזילה מוחלטת של הדלק. ממיר קטליטי ☞ 139.
ניקוח מערכת הדלק במנוע דיזל ☞ 195.

משבת מנוע ("אימוביליזר")

הנורית ☞ מהבהבת בגוון צהוב.

תקלה במערכת משבת המנוע ("אימוביליזר"). לא ניתן להתניע את המנוע.

עצמת מנוע מופחתת

☞ הנורית מאירה בגוון צהוב. עצמת המנוע מוגבלת. היוועץ במוסך.

תאורה חיצונית

☞ הנורית מאירה בגוון ירוק. הפנסים החיצוניים מאירים ☞ 110.

אור דרך

☞ הנורית מאירה בגוון כחול. מאירה כאשר אורות הדרך מופעלים או במהלך הבהוב פנסי החזית ☞ 111, או כאשר אורות הדרך מופעלים עם סיוע לאורות דרך או טווח הארה חכם ☞ 114.

סיוע לאורות דרך

☞ הנורית מאירה בגוון ירוק.

הנורית מאירה בגוון ירוק

בקרת השיוט המסתגלת פעילה.

בקרת שיוט מסתגלת ↵ 153.

התגלה רכב מלפנים

הנורית מאירה בגוון ירוק.

התגלה רכב מלפנים באותו נתיב.

בקרת שיוט מסתגלת ↵ 153, התראת

התנגשות מלפנים ↵ 160.

דלת פתוחה

הנורית מאירה בגוון אדום.

אחת הדלתות או הדלת העורפית פתוחה.

פנס הערפל האחורי מאיר ↵ 118.

מפלס נוזל רחיצת השמשות נמוך

הנורית מאירה בגוון צהוב.

מפלס נוזל רחיצת השמשות נמוך.

נוזל רחיצת שמשות ↵ 192.

בקרת שיוט

מאירה בגוון לבן או בגוון ירוק.

מאירה בגוון לבן

המערכת במצב פעולה.

הנורית מאירה בגוון ירוק

בקרת השיוט פעילה.

בקרת שיוט ↵ 151.

בקרת שיוט מסתגלת

מאירה בגוון לבן או בגוון ירוק.

מאירה בגוון לבן

המערכת במצב פעולה.

הופעלו סיוע לאורות דרך או טווח הארה חכם ↵ 112, ↵ 114.

תאורה קדמית מסתגלת

הנורית מאירה או מהבהבת בגוון צהוב.

הנורית מאירה קבוע

תקלה במערכת.

התקשר לקבלת סיוע ממוסך.

הנורית מהבהבת

המערכת מתמתגת לתאורה סימטרית של אורות המעבר.

נורית החיווי מהבהבת במשך 4 שניות בערך לאחר שמתג ההצתה הועבר למצב מופעל כתזכורת שהמערכת הופעלה ↵ 113.

מערכת תאורה אוטומטית ↵ 111.

פנס ערפל

הנורית מאירה בגוון ירוק.

פנסי הערפל הקדמיים מאירים ↵ 117.

פנס ערפל אחורי

הנורית מאירה בגוון צהוב.

צגי מידע

מרכז המידע לנהג

מרכז המידע לנהג נמצא בלוח המכשירים, בין מד המהירות למד הסל"ד (טכומטר). הוא זמין כתצוגה ברמת אבזור ביניים או כתצוגה ברמת אבזור גבוהה-משולבת.



תצוגה ברכב בעל רמת אבזור ביניים מציינת:

- מונה מרחק (אודומטר) כולל
- מונה מרחק נסיעה
- נוריות חיווי ואזהרה מסוימות
- מידע רכב

- מידע נסיעה/דלק
- הודעות רכב, מוצגות כמספרי קוד ↵ 94.



בתצוגה ברכב בעל רמת אבזור גבוהה-משולבת, ניתן לבחור את דפי התפריטים בלחיצה על MENU. סמלי התפריטים מופיעים בשורה העליונה של התצוגה:

- Vehicle Information Menu (תפריט מידע לגבי הרכב)
- Trip/Fuel Information Menu (תפריט מידע נסיעה/דלק)

- ECO Information Menu ECO (תפריט ECO Information (מידע (חיסכון))

- Performance Menu (תפריט ביצועים)

חלק מהתפקודים המוצגים משתנים בין מצב נסיעה למצב של עצירה מוחלטת. חלק מהתפקודים פעילים רק כשהרכב נמצא בנסיעה.

התאמה אישית של הרכב ↵ 99. הגדרות שמורות בזיכרון ↵ 22.

בחירת תפריטים ותפקודים

ניתן לבחור את התפריטים והתפקודים באמצעות הלחצנים שעל ידית מחווי הכיוון.



תפריטי המשנה האפשריים יכולים לכלול, כוללות בגרסה:

- **Unit (יחידה):** ניתן לשנות את יחידות המידה המוצגות.
- **Tyre Pressure (לחץ אוויר בצמיגים):** בדיקת לחצי האוויר בכל הגלגלים במהלך הנסיעה \leftarrow 218.
- **Tyre Load (עומס צמיג):** בחר את קטגוריית לחץ האוויר בצמיגים בהתאם ללחץ הניפוח בפועל של הצמיגים \leftarrow 218.

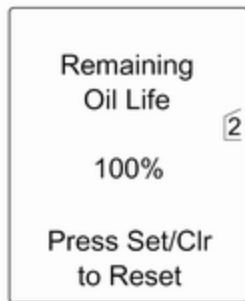

- **Remaining Oil Life (אורך חיי השמן הנותרים):** מציין מתי צריך להחליף את שמן המנוע והמסנן \leftarrow 79.



לחץ על **SET/CLR** לבחירת תפקוד או לאישור הודעה.

Vehicle Information Menu (תפריט מידע לגבי הרכב)

לחץ על **MENU** כדי לבחור את **Vehicle Information Menu (תפריט מידע לגבי הרכב)**, או בתצוגה המשולבת של רכב בעל רמת אבזור גבוהה, בחר .

סובב את גלגל הכונון לבחירת תפריט משנה. לחץ על **SET/CLR** לאישור.

בצע את ההנחיות המופיעות בתפריטי המשנה.

לחץ על **MENU** כדי לעבור בין התפריטים או לחזור מתפריט משנה לרמת תפריט אחת גבוהה יותר.



סובב את גלגל הכונון לסימון ("הארת") אפשרות בתפריט או להגדרת ערך מספרי.



- מונה מרחק נסיעה 1
- מונה מרחק נסיעה 2
- מהירות דיגיטלית

מונה מרחק נסיעה 2 ומהירות דיגיטלית זמינים רק בתצוגה ברמת אבזור גבוהה-משולבת.

אפס את מונה מרחק הנסיעה בלחיצה על **SET/CLR** בידיית מחווני הכיוון למשך מספר שניות או בלחיצה על כפתור האיפוס הנמצא בין מד המהירות לבין מרכז המידע לנהג כשמתג ההצתה במצב מופעל.

בכלי רכב בעלי מחשב דרך קיימים תפריטי משנה נוספים.

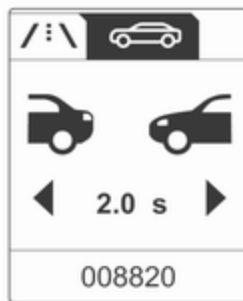

- **Following Dist. (מרחק עקיבה):** מוצג המרחק אל הרכב הנוסע מלפנים ↵ 163.

הבחירה והחיווי עשויים להיות שונים בין התצוגה ברכב ברמת אבזור ביניים לבין התצוגה ברכב ברמת אבזור גבוהה-משולבת.

Trip/Fuel Information Menu (תפריט מידע נסיעה/דלק)

לחץ על **MENU** כדי לבחור את **Trip/Fuel Information Menu (תפריט מידע נסיעה/דלק)**, או בחר **/ ** בתצוגה המשולבת ברמה הגבוהה.

סובב את גלגל הכוונון לבחירת תפריט משנה. לחץ על **SET/CLR** לאישור.

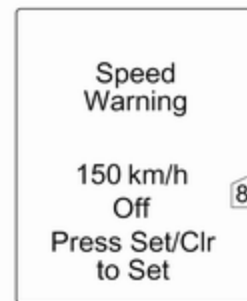

- **Speed Warning (התראת מהירות):** חריגה מן המהירות הנוכחית תגרום להפעלת פעמון התרעה.
- **סייען גילוי תמרורי דרכים:** מציג תמרורי דרכים שזוהו עבור קטע המסלול הנוכחי. ↵ 172

שפעולתו הופסקה ייעלם מהרשימה וערך הצריכה יעודכן.

במהלך תנאי נסיעה מקוטעת, המנוע יפעיל באופן אוטומטי את השמשה העורפית המחוממת כדי להגביר את העומס על המנוע. במקרה זה, חימום השמשה העורפית יצוין כאחד הצרכנים העיקריים, ללא הפעלה על-די הנהג.

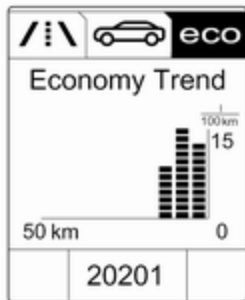

- Economy Trend (מצב חיסכון בהספק):** מוצגת התפתחות הצריכה הממוצעת על-פני מרחק של 50 ק"מ. מקטעים מלאים מציגים את הצריכה בצעדים של 5 ק"מ ומציגים את השפעת הטופוגרפיה או סגנון הנהיגה על צריכת הדלק.

- חייוי העברת הילוכים:** ההילוך הנוכחי מופיע בתוך חץ. הספרה מעל ממליצה על העלאת הילוך משיקולי חיסכון בדלק.

תצוגת מדד Eco: צריכת הדלק הנוכחית מופיעה בתצוגת מקטעים. לנהיגה חסכונית, התאם את סגנון הנהיגה כך שהמקטעים המלאים יהיו בתוך האזור Eco. ככל שיש מקטעים מלאים רבים יותר, כך צריכת הדלק גבוהה יותר. בו זמנית, מצוין גם ערך הצריכה הנוכחית.



- Top Consumers (צרכנים ראשיים):** מוצגת רשימה של צרכני הנוחות הראשיים המופעלים, בסדר יורד. מוצג פוטנציאל החיסכון בדלק. צרכן

הבחירה והחיווי עשויים להיות שונים בין התצוגה ברכב ברמת אבזור ביניים לבין התצוגה ברכב ברמת אבזור גבוהה-משולבת.

תפריט מרחק נסיעה/דלק, מחשב דרך 97 ↵

ECO Information Menu (מידע חיסכון) (תפריט ECO Information Menu)

לחץ על **MENU** כדי לבחור את **ECO** בשורה העליונה בתצוגה ברכב בעל רמת אבזור גבוהה-משולבת.

סובב את גלגל הכונון לבחירת תפריט משנה. לחץ על **SET/CLR** לאישור.

תפריטי המשנה הם:

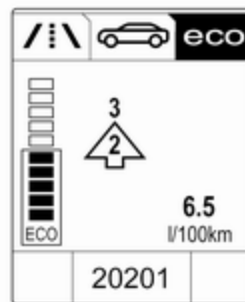

Performance Menu (תפריט ביצועים)

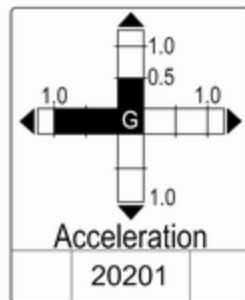

לחץ על **MENU** כדי לבחור את **Performance Menu (תפריט ביצועים)**, או בחר **↖** בתצוגה המשולבת ברמה הגבוהה.

סובב את גלגל הכוונון לבחירת תפריט משנה. לחץ על **SET/CLR** לאישור.

תפריטי המשנה הם:

- **Acceleration (האצה):** הצגת התאוצה הנוכחית לכל הכיוונים.
- **Lap Timer (קוצב זמן הקפה):** תצוגת זמני הקפה, מהירות מרבית, מהירות ממוצעת וזמן ממוצע. בצע את ההנחיות המופיעות בתפריט המשנה.

- **Coolant Temp. (טמ' נזל הצינור):** תצוגת הטמפרטורה של נזל הצינור.
- **Battery Volt. (מתח המצבר):** תצוגת מתח מצבר הרכב.

צג מידע גרפי, צג מידע צבעוני

בהתאם לתצורת הרכב, הוא מצויד בצג מידע גרפי או בצג מידע צבעוני. צג המידע ממוקם בלוח המדים והמחוונים, מעל למערכת המידע והבידור.

צג מידע גרפי

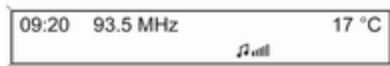

בהתאם למערכת המידע והבידור, צג המידע הגרפי זמין בשתי גרסאות.



20153

על גבי צג המידע הגרפי מופיעים:

- השעה ↵ 74
- הטמפרטורה החיצונית ↵ 73
- התאריך ↵ 74
- מערכת מידע ובידור, עיין בתיאור במדריך למשתמש של מערכת המידע והבידור
- הגדרות להתאמה אישית של הרכב ↵ 99

ביצוע הבחירה באמצעות לחצני מערכת המידע והבידור



בחר בתפקוד באמצעות כפתורי מערכת המידע והבידור. תפריט התפקוד שנבחר מוצג.

הכפתור הרב-תפקודי משמש לבחירת פריט ולאישור.

כפתור רב-תפקודי

הכפתור הרב-תפקודי הוא רכיב הבקרה המרכזי של התפריטים:

סובב

- להדגשת אפשרות בתפריט
- לקביעת ערך מספרי או לסימון אפשרות בתפריט

סוג המידע וכיצד הוא מוצג תלויים בצידו שהוזמן עבור הרכב וההגדרות שנקבעו.

בחירת תפריטים והגדרות

הגישה לתפריטים ולהגדרות היא באמצעות התצוגה.



הבחירות מתבצעות באמצעות:

- תפריטים
- לחצני התפקודים והכפתור הרב-תפקודי של מערכת המידע והבידור

צג מידע צבעוני



על גבי צג המידע הצבעוני מופיעים בצבע:

- השעה ↵ 74
- הטמפרטורה החיצונית ↵ 73
- התאריך ↵ 74
- מערכת מידע ובידור, עיין בתיאור במדריך למשתמש של מערכת המידע והבידור
- ניווט, עיין בתיאור במדריך למשתמש של מערכת המידע והבידור
- הגדרות המערכת
- הודעות הרכב ↵ 94
- הגדרות להתאמה אישית של הרכב ↵ 99

לחץ (על הטבעת החיצונית)

- לבחירה או הפעלה של האפשרות המודגשת
- לאישור ערך מוגדר
- להפעלה/הפסקת הפעולה של תפקוד (פונקציה) של המערכת

BACK

לחץ על BACK כדי:

- לצאת מתפריט מבלי לשנות את ההגדרות
- לחזור מתפריט משנה לרמת תפריט גבוהה יותר
- למחיקת הסימן האחרון בסדרת הסימנים

לחץ על BACK והחזק אותו במצב לחוץ למשך מספר שניות למחיקת הרשומה כולה.

התאמה אישית של הרכב ↵ 99.

הגדרות שמורות בזיכרון ↵ 22.

בקר לסמארטפון (טלפון חכם)

הבקר לסמארטפון מאפשר לסמארטפון גישה לנתוני הרכב באמצעות WLAN או חיבור Bluetooth. לאחר מכן ניתן להציג נתונים אלה ולנתחם בסמארטפון.

הודעות הרכב

ההודעות מופיעות בעיקר במרכז המידע לנהג, במקרים מסוימים בשילוב עם חיווי התרעה ואות קולי.

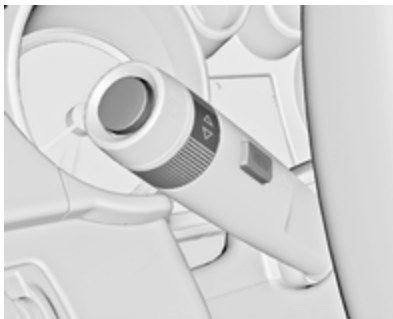

לאישור הודעה, לחץ על SET/CLR, MENU או סובב את גלגל הכונון.

הודעות הרכב בתצוגה ברכב ברמת אבזור ביניים



הודעות הרכב מוצגות כמספרי צופן (קוד).

מס' הודעות הרכב

- | | |
|---|---|
| 2 | לא מזהה שלט רחוק בתדר רדיו, לחץ על דוושת המצמד להתנעה חוזרת |
| 4 | המיזוג מופסק |
| 5 | גלגל ההגה נעול |
| 6 | לחץ על דוושת הבלמים לשחרור בלם החניה החשמלי |

מס' הודעות הרכב	מס' הודעות הרכב	מס' הודעות הרכב
54 מים במסנן הסולר	26 תקלה במחווך כיוון שמאלי אחורי	7 סובב את גלגל ההגה, העבר את מתג ההצתה למצב מופסק ולאחר מכן למצב מופעל
55 מסנן החלקיקים מלא 138	27 תקלה במחווך כיוון ימני קדמי	9 סובב את גלגל ההגה, התנע מחדש את המנוע
56 חוסר איזון בלחצי האוויר בצמיגי הסך הקדמי	28 תקלה במחווך כיוון ימני אחורי	12 הרכב עמוס מדי
57 חוסר איזון בלחצי אוויר בצמיגי הסך האחורי	29 בדוק אור בלם הגרור/מגורון	13 התחממות יתר של המדחס
58 זוהר צמיגים ללא חיישני מערכת ניטור לחץ אוויר בצמיגים	30 בדוק אור הנסיעה לאחור בגרור/מגורון	15 תקלה באור בלם עליון
59 פתח, ולאחר מכן סגור את חלון הנהג	31 בדוק את מחווך הכיוון השמאלי בגרור/מגורון	16 תקלה באור בלם
60 פתח, ולאחר מכן סגור את חלון הנוסע הקדמי	32 בדוק את מחווך הכיוון הימני בגרור/מגורון	17 תקלה בפילוס פנסי החזית
61 פתח ולאחר מכן סגור את החלון האחורי שמאלי	33 בדוק את פנס הערפל האחורי בגרור/מגורון	18 תקלה באור מעבר שמאלי
62 פתח ולאחר מכן סגור את החלון האחורי הימני	34 בדוק את האור האחורי בגרור/מגורון	19 תקלה בפנס ערפל אחורי
65 נעשה נסיון לגניבת הרכב	35 החלף סוללה בשלט רחוק	20 תקלה באור מעבר ימני
66 טפל במערכת האזעקה	48 ניקוי מערכת התראת נקודה מתה צדית	21 תקלה בפנס צד שמאלי
67 טפל במנעול גלגל ההגה	49 אזהרת סטייה מנתיב אינה זמינה	22 תקלה בפנס צד ימני
68 טפל במערכת היגוי כוח	53 הדק את מכסה פתח התדלוק	23 תקלה בפנס אור נסיעה לאחור
		24 תקלה בתאורת לוחית רישוי
		25 תקלה במחווך כיוון שמאלי קדמי

מס' הודעות הרכב

69	טפל במערכת המתלים
70	דרוש טיפול במערכת בקרת המפלט
71	טפל בסרן האחורי
74	דרוש טיפול ב-AFL
75	טפל במערכת מיזוג האוויר
76	טפל במערכת התראת נקודה מתה צדית
77	טפל במנגנון אזהרת סטיה מנתיב
79	השלמת שמן מנוע
81	טפל בתיבת ההילוכים
82	החלף שמן מנוע בהקדם
83	טפל במערכת בקרת שיוט מסתגלת
84	הספק המנוע מופחת
89	טפל ברכב בהקדם
94	שלב למצב חניה לפני היציאה
95	טפל בכרית האוויר
128	מכסה תא המנוע פתוח

מס' הודעות הרכב

134	תקלה בסייען חניה, נקה את הפגוש
136	טפל בסייען חניה
145	בדוק מפלס נוזל רחיצת שמשות
174	מתח מצבר הרכב נמוך
258	סייען החניה במצב מופסק

הודעות הרכב בתצוגה ברמת אביזר גבוהה-משולבת

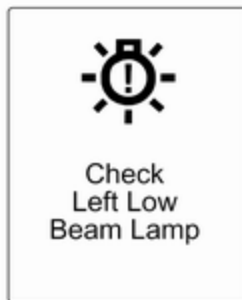

הודעות הרכב מוצגות כטקסט. בצע את ההנחיות המופיעות בהודעות.

הודעות הרכב בצג המידע הצבעוני

הודעות חשובות מסוימות מופיעות בנוסף גם בצג המידע הצבעוני. לחץ על הכפתור הרב-תפקודי לאישור ההודעה. הודעות מסוימות מופיעות רק למשך מספר שניות.

צלוליי אזהרה

בעת התנעת המנוע או במהלך הנהיגה

ישמע רק צלול אזהרה אחד באותו זמן.

לצלול האזהרה של אי חגירת חגורות בטיחות יש עדיפות על פני כל צלוליי האזהרה האחרים.

- אם חגורת הבטיחות אינה חגורה.
- אם דלת או הדלת העורפית אינה סגורה כהלכה עם תחילה הנהיגה.
- כאשר המהירות גבוהה ממהירות מסוימת בעוד בלם החניה מופעל.
- אם קיימת חריגה ממהירות שתוכנתה.
- כאשר הודעת אזהרה או צופן (קוד) אזהרה מופיעים במרכז המידע לנהג.
- כאשר סייען החניה מזהה עצם כלשהו.
- אם מתרחשת סטייה לא מכוונת מנתיב.
- אם מסנן החלקיקים במנוע דיזל הגיע למפלס המילוי המרבי שלו.



Trip/Fuel Information Menu (תפריט מידע נסיעה/דלק) בתצוגה ברכב בעל רמת אבזור גבוהה-משולבת סובב את גלגל הכוונון לבחירת תפריט המשנה:

מחשב דרך

ניתן לבחור את התפריטים והתפקודים באמצעות הלחצנים שעל ידית מחווי הכיוון \curvearrowright 88.



לחץ על **MENU** כדי לבחור את **Trip/Fuel Information Menu (תפריט מידע נסיעה/דלק)**, או בחר \backslash / בתצוגה המשולבת ברמה הבינונית.

כשהרכב חונה דלת הנהג נפתחת

- כשפנסי התאורה החיצונית מאירים.

במהלך הדממה אוטומטית

- כאשר דלת הנהג פתוחה.

מתח הסוללה

כאשר מתח מצבר הרכב יורד, יופיעו הודעת אזהרה או קוד אזהרה 174 במרכז המידע לנהג.

1. הפסק באופן מיידי את פעולת כל הצרכנים החשמליים שאינם נדרשים לנסיעה בטוחה, כגון חימום מושבים, שמשה עורפית מחוממת או צרכנים ראשיים אחרים.

2. טען את מצבר הרכב בנסיעה רציפה למשך זמן מה או באמצעות התקן טעינת מצברים מתאים.

הודעת האזהרה או קוד האזהרה ייעלמו לאחר שהמונע יותנע פעמיים בזו אחר זו מבלי שתתרחש נפילת מתח.

אם לא ניתן לטעון את מצבר הרכב, דאג לתיקון סיבת התקלה במוסך.



מונה מרחק נסיעה

מונה מרחק הנסיעה מציג את המרחק שנרשם מאז האיפוס האחרון.

מונה מרחק הנסיעה מודד מרחק עד 2,000 ק"מ ואחרי כן מתאפס ומתחיל שוב מ-0.

לאיפוס, לחץ על SET/CLR במשך מספר שניות.

טווח נסיעה

הטווח מחושב בהתאם לתכולה הנוכחית של מיכל הדלק ולשיעור צריכת הדלק הנוכחית. התצוגה מציגה ערכים ממוצעים.

בסיום התדלוק, טווח הנהיגה מעודכן אוטומטית לאחר השהייה קצרה.

- צריכת דלק ממוצעת 2
- מהירות ממוצעת 2



- מהירות דיגיטלית
- טווח נסיעה
- צריכת דלק רגעית
- הנחיית מסלול

מחשב דרך 1 ו-2

ניתן לאפס בנפרד את המידע בשני מחשבי הדרך עבור מונה המרחק (אודומטר), צריכת הדלק הממוצעת והמהירות הממוצעת בלחיצה על SET/CLR, וכך ניתן להציג מידע נסיעה שונה עבור נהגים שונים.



- מונה מרחק נסיעה 1
- צריכת דלק ממוצעת 1
- מהירות ממוצעת 1



- מונה מרחק נסיעה 2

התאמה אישית של הרכב

ניתן לבצע התאמה אישית של התנהגות הרכב על-ידי שינוי ההגדרות בצג המידע. ניתן לשמור חלק מההגדרות האישיות של נהגים שונים באופן נפרד במפתחות שונים. הגדרות שמורות בזיכרון 22.

בכפוף לציוד הכלול ברכב ולתקנות הספציפיות במדינה בה הוא נמכר, ייתכן שחלק מן התפקודים המפורטים להלן לא יהיו זמינים.

תפקודים מסוימים מוצגים או פועלים רק כאשר המנוע פועל.

הגדרות אישיות בצג המידע הגרפי

CD 400plus/CD 400/CD 300

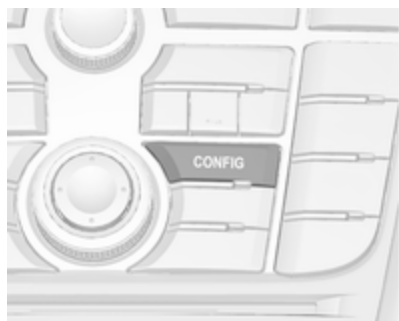

מהירות דיגיטלית

תצוגה דיגיטלית של המהירות הרגעית הנוכחית.

סייען גילוי תמרורי דרכים

מציגה תמרורי דרכים שזווה עבור קטע המסלול הנוכחי 172.

הנחיית מסלול

מלבד נתוני הניווט שמוצגים בצג המידע הצבעוני, מוצגות הנחיות מסלול במרכז המידע לנהג.

כשמפלס הדלק במיכל נמוך, מופיעה הודעה ברכב בעל תצוגה ברמת אבזור גבוהה-משולבת.

כאשר יש לתדלק מיד, יופיעו קוד אזהרה או הודעת אזהרה בכלי רכב עם תצוגה ברמת אבזור בינונית או תצוגה ברמת אבזור גבוהה-משולבת.

מחווין בקרה נוסף ● מאיר או מהבהב במד כמות הדלק 86.

צריכת דלק ממוצעת

תצוגת צריכת הדלק הממוצעת. ניתן לאפס את המדידה בכל עת ולהתחיל בערך ברירת מחדל.

לאיפוס, לחץ על SET/CLR במשך מספר שניות.

צריכת דלק רגעית

תצוגת צריכת הדלק הרגעית.

מהירות ממוצעת

תצוגת המהירות הממוצעת. ניתן לאפס את הקריאה בכל עת.

לאיפוס, לחץ על SET/CLR במשך מספר שניות.

לחץ על CONFIG. התפריט Settings (הגדרות) מוצג.

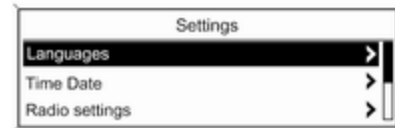

ניתן לבחור בהגדרות הבאות על ידי סיבוב של הכפתור הרב-תפקודי ולחיצה עליו.

- **Sport mode settings** (הגדרות מצב ספורט)
- **Languages** (שפות)
- **Time Date** (זמן תאריך)
- **Radio settings** (הגדרות הרדיו)
- **Phone settings** (הגדרות הטלפון)
- **Vehicle settings** (הגדרות הרכב)

בתפריט המשנה התואמים ניתן לשנות את ההגדרות הבאות:

Sport mode settings (הגדרות מצב ספורט)

הנהג יכול לבחור את התפקודים שיופעלו במצב נהיגה ספורטיבית ↵ 148.

- **Sport suspension** (מתלים ספורטיביים): השיכון הופך קשיח יותר.

- **Sport powertrain performance** (ביצועים ספורטיביים של חטיבת ההינע): מאפייני דושת ההאצה והעברת ההילוכים הופכים להיות נמרצים יותר.

- **Sport steering** (היגוי ספורטיבי): הסיוע להיגוי מופחת.

- **Swap backlight colour main instr.** (החלף צבע רקע של לוח המכשירים הראשי): משנה את תאורת לוח המדים והמחוונים.

- **Languages** (שפות) בחירת השפה הרצויה.

- **Time Date** (זמן תאריך) ראה שעון ↵ 74.

- **Radio settings** (הגדרות הרדיו) למידע נוסף, עיין בתיאור המתאים במדריך של מערכת המידע והבידור.

Phone settings (הגדרות הטלפון) למידע נוסף, עיין בתיאור המתאים במדריך של מערכת המידע והבידור.

Vehicle settings (הגדרות הרכב)

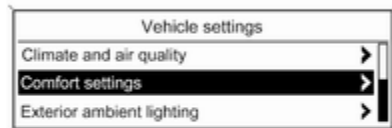

- **Climate and air quality** (אקלים ואיכות האוויר)

Auto fan speed (כוונון אוטומטי של מהירות המניפה): משנה את רמת זרימת האוויר בתא הנוסעים כשבקרת האקלים במצב פעולה אוטומטית.

Climate control mode (מצב בקרת אקלים): מבקר את מצב מדחס הקירור בעת התנעת המנוע. ההגדרה האחרונה (מומלץ) או בהתנעת המנוע

Exterior lighting by unlocking
(תאורה חיצונית באמצעות שחרור הנעילה): מפעילה או מפסיקה את פעולת התאורה המקדימה.

• **Power door locks** (מנעולי דלתות חשמליים)

Auto door lock (נעילת דלת אוטומטית): מפעילה או מפסיקה את תפקוד שחרור נעילת הרכב לאחר העברת מתג ההצתה למצב מנותק. הפעלה או הפסקה של תפקוד הנעילה האוטומטית של הדלתות לאחר תחילת הנסיעה.

Stop door lock if door open (מנע נעילת הדלת אם דלת פתוחה): מפעילה או מפסיקה את תפקוד הנעילה האוטומטית של הדלתות כאשר דלת פתוחה.

Delayed door lock (נעילת דלת מושהית): מפעילה או מפסיקה את תפקוד הנעילה המושהית של הדלתות.

• **Remote locking, unlocking, starting** (נעילה באמצעות השלט רחוק, שחרור נעילה, התנעה)

Remote unlock feedback (משוּב שחרור נעילה באמצעות השלט רחוק): מפעילה או מפסיקה את ההיוון החוזר

לאחור): הפעלה או הפסקה של ההפעלה האוטומטית של מגב החלון העורפי כשמשלבים הילוך אחורי.

• **Park assist / Collision detection** (סייען חניה/התראה לפני התנגשות)

Park assist (סייען חניה): מפעילה או מפסיקה את פעולת סייען החניה העל-קולי. ההפעלה ניתנת לבחירה עם או ללא רתם גרור מחובר.

Auto collision preparation (הכנה אוטומטית להתנגשות): הפעלה או הפסקה של תפקוד הבלימה

האוטומטית של הרכב במקרה של סכנת התנגשות מידית. ניתן לבחור את הפריטים הבאים: המערכת תשתלט על בקרת הבלמים, תפיק אזהרות על-ידי צלילי אזהרה בלבד או תושבת.

Side blind zone alert (התראת אזור מת במראות הצד): משנה את ההגדרות של מערכת התראת נקודה מתה בשדה הראייה הצדי.

• **Exterior ambient lighting** (תאורת סביבה חיצונית)

Duration upon exit of vehicle (משך ההארה ביציאה מן הרכב): מפעילה או מפסיקה ומשנה את משך הארת תאורת היציאה.

היא במצב מופעל תמיד או מופסק תמיד.

Auto rear demist (הפעלה אוטומטית של חימום השמשה האחורית): מפעיל באופן אוטומטי את השמשה העורפית המחוממת.

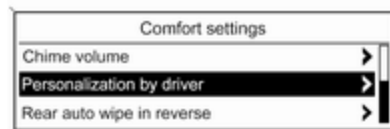

20340

• **Comfort settings** (הגדרות נוחות)

Chime volume (עצמת צליל פעמון ההתרעה): משנה את עצמת צלצולי ההתרעה.

Personalization by driver (התאמה אישית על-ידי הנהג): מפעילה או מפסיקה את תפקוד ההתאמה האישית.

Rear auto wipe in reverse (הפעלה אוטומטית של המגב האחורי בנסיעה

של מהבהבי החירום בעת שחרור הנעילה.

Remote door unlock (שחרור נעילת דלתות באמצעות השלט רחוק): משנה את ההגדרה לשחרור נעילת דלת הנהג בלבד או לשחרור נעילת כל הרכב בעת שחרור הנעילה.

Auto relock doors (נעילה חזרת אוטומטית של הדלתות): מפעילה או מפסיקה את פעולת תפקוד הנעילה החוזרת האוטומטית לאחר שחרור הנעילה מבלי לפתוח את דלתות הרכב.

- **Restore factory settings (שחרור הגדרות היצרן)**

Restore factory settings (שחרור הגדרות היצרן): מאפסת את כל ההגדרות להגדרות ברירת המחדל.

הגדרות בצג המידע הצבעוני

Navi 950/Navi 650/CD 600

לחץ על **CONFIG** בלוח החזית של מערכת המידע והבידור כדי להיכנס לתפריט הגדרות תצורה.

סובב את הכפתור הרב-תפקודי כדי לגלול ברשימה כלפי מעלה או כלפי מטה. לחץ על הכפתור הרב-תפקודי (Navi 950 / Navi 650: לחץ על הטבעת החיצונית) כדי לבחור פריט תפריט.



- **Sport Mode Profile (פרופיל מצב ספורט)**

- **Languages (שפות)**

- **Time and Date (שעה ותאריך)**

- **Radio Settings (הגדרות הרדיו)**

- **Phone Settings (הגדרות הטלפון)**

- **Navigation Settings (הגדרות ניווט)**

- **Display Settings (הגדרות התצוגה)**

- **Vehicle Settings (הגדרות הרכב)**

בתפריט המשנה התואמים ניתן לשנות את ההגדרות הבאות:

- **Sport Mode Profile (פרופיל מצב ספורט) Engine Sport Performance (ביצועים ספורטיביים של המנוע):**

מאפייני דוושת ההאצה והעברת ההילוכים הופכים להיות נמרצים יותר.

- **Sport Mode Back Lighting (תאורת רקע של מצב ספורט):**

משנה את תאורת לוח המדמים והמחוונים.

- **Sport Suspension (מתלים ספורטיביים):** השיכון הופך קשיח יותר.

- **Sport Steering (היגוי ספורטיבי):** הסיוע להיגוי מופחת.

- **Languages (שפות)**

בחירת השפה הרצויה.

- **Time and Date (שעה ותאריך)** למידע נוסף עיין בספר ההדרכה של מערכת המידע והבידור.

- **Radio Settings (הגדרות הרדיו)** למידע נוסף עיין בספר ההדרכה של מערכת המידע והבידור.

Park Assist (סייען חניה): הפעלה או השבתה של החיישנים העל-קוליים. ההפעלה ניתנת לבחירה עם או ללא רתם גרור מחובר.

Automatic Collision Preparation (הכנה אוטומטית להתנגשות): הפעלה או הפסקה של תפקוד הבלימה האוטומטית של הרכב במקרה של סכנת התנגשות מידית. ניתן לבחור את הפריטים הבאים: המערכת תשתלט על בקרת הבלמים, תפיק אזהרות על-ידי צלילי אזהרה בלבד או תושבת לחלוטין.

Side Blind Zone Alert (התראת אזור נקודה מתה צדי): מפעיל או משבית את מערכת התראת נקודה מתה בשדה הראייה הצדי.

- **Lighting** (תאורה)
Vehicle Locator Lights (תאורת איתור הרכב): הפעלה או השבתה של תאורת הכניסה.

- **Exit Lighting** (תאורת יציאה): מפעילה או מפסיקה ומשנה את משך הארת תאורת היציאה.

- **Power Door Locks** (מנעולי דלתות חשמליים)

- **Open Door Anti Lock Out** (פתיחת דלת למניעת הינעלות מחוץ לרכב):

Air Conditioning Mode (מצב מיוז אוויר): מפעילה או מפסיקה את הקירור בעת העברת מתג ההצתה למצב מופעל, או משתמשת בהגדרה הנבחרת האחרונה.

Auto Demist (סילוק אדים אוטומטי): הפעלה או השבתה של מסיר האדים האוטומטי.

Auto Rear Demist (הפשרת אדים אוטומטית בשמשה העורפית): מפעיל באופן אוטומטי את השמשה העורפית המחוממת.

- **Comfort and Convenience** (נוחות ונוחיות)

- **Chime Volume** (עצמת צליל פעמון ההתרעה): משנה את עצמת צלילי ההתרעה.

- **Personalisation by Driver** (התאמה אישית על ידי הנהג): מפעילה או מפסיקה את תפקוד ההתאמה האישית.

- **Auto Reverse Gear Wiper** (ניגוב שמשה עורפית אוטומטי בהילוך אחורי): הפעלה או הפסקה של ההפעלה האוטומטית של מגב החלון העורפי כשמשלבים הילוך אחורי.

- **Collision Detection Systems** (מערכות זיהוי התנגשות)

Phone Settings (הגדרות הטלפון)
למידע נוסף עיין בספר ההדרכה של מערכת המידע והבידור.

Navigation Settings (הגדרות ניווט)
למידע נוסף עיין בספר ההדרכה של מערכת המידע והבידור.

Display Settings (הגדרות התצוגה)
Home Page Menu (תפריט דף הבית):

למידע נוסף עיין בספר ההדרכה של מערכת המידע והבידור.

- **Display Off** (תצוגה מופסקת):

למידע נוסף עיין בספר ההדרכה של מערכת המידע והבידור.

- **Map Settings** (הגדרות מפה):

למידע נוסף עיין בספר ההדרכה של מערכת המידע והבידור.

- **Vehicle Settings** (הגדרות הרכב)
Climate and Air Quality (אקלים ואיכות אוויר)

- **Auto Fan Speed** (מהירות מניפה אוטומטית): משנה את ויסות המניפה. ההגדרות החדשות יהיו פעילות לאחר כיבוי מתג ההצתה והפעלתו ומחדש.

שירותי טלמטיקה

OnStar

OnStar היא מערכת סיוע קישוריות ושירותי אישית בעלת נקודה חמה משולבת של Wi-Fi. שירותי OnStar זמין 24 שעות ביום, 7 ימים בשבוע.

הערה

OnStar אינה זמינה עבור כל השווקים. לקבלת מידע נוסף, פנה למוסך שלך.

הערה

כדי שמערכת OnStar תהיה זמינה ופעילה יש צורך במנוי חשבון OnStar פעיל, מערכות החשמל ברכב חייבות להיות פעילות, צריך להיות שירות סלולרי וחייבת להיות תקשורת לוויינים GPS.

כדי להפעיל את שירותי OnStar ולהגדיר חשבון, לחץ על  ודבר עם יועץ.

בהתאם לציוד המותקן ברכב, זמינים השירותים הבאים:

- שירותי חירום ותמיכה למקרה של תקלה ברכב
- נקודה חמה Wi-Fi
- יישום טלפון חכם

בלבד או לשחרור נעילת כל הרכב בעת שחרור הנעילה.

Relock Remotely Unlocked Doors (נעל מרחוק דלתות שנעילתן שוחררה מרחוק): מפעילה או מפסיקה

את פעולת תפקוד הנעילה החוזרת האוטומטית לאחר שחרור הנעילה מבלי לפתוח את דלתות הרכב.

Return to Factory Settings? •

(לחזור להגדרות היצרן?): מאפסת את כל ההגדרות להגדרות ברירת המחדל.

מפעילה או מפסיקה את תפקוד הנעילה האוטומטית של הדלתות כאשר דלת פתוחה.

Auto Door Lock (נעילת דלתות אוטומטית): מפעילה או מפסיקה את תפקוד שחרור נעילת הרכב לאחר העברת מתג ההצתה למצב מנותק. הפעלה או הפסקה של תפקוד הנעילה האוטומטית של הדלתות לאחר תחילת הנסיעה.

Delay Door Lock (נעילת דלתות מושהית): מפעילה או מפסיקה את תפקוד הנעילה המושהית של הדלתות.

• **Remote Lock/Unlock/Start (נעילה/שחרור נעילה/התנעה מרחוק) Remote Lock Feedback (משוב של נעילה מרחוק):** מפעילה או מפסיקה את ההיזון החוזר של המבהבי החירום בעת הנעילה.

Remote Unlock Feedback (משוב של שחרור נעילה מרחוק): מפעילה או מפסיקה את ההיזון החוזר של המבהבי החירום בעת שחרור הנעילה.

Remote Door Unlock (שחרור נעילת דלתות מרחוק): משנה את ההגדרה לשחרור נעילת דלת הנהג

הבהוב באדום/ירוק למשך פרק זמן קצר: שידור מיקום הרכב הושבת.

שירותי OnStar

טיפולים כלליים

אם דרוש לך מידע כגון שעות הפתיחה, נקודות עניין ויעדים או אם דרושה לך תמיכה כלשהי, כמו למשל במקרה של קלקול של הרכב, נקר בצמיג או מיכל דלק שהתרוקן, לחץ על ☎ כדי ליצור קשר עם יועץ.

שירותי חירום

במקרה של מצב חירום, לחץ על ☎ ודבר עם יועץ. יועץ יפנה לשירותי החירום או לספקי סיוע בדרכים ויכוון אותם לרכב שלך.

במקרה של תאונה כולל הפעלה של כריות אוויר או מותחני קדם, תיווצר שיחת חירום באופן אוטומטי. היועץ יתחבר באופן מדי לרכב שלך ויראה איזו עזרה נדרשת.

נקודה חמה Wi-Fi

נקודה חמה Wi-Fi ברכב מספקת קישוריות אינטרנט במהירות מרבית של רשת 4G/LTE.

הערה

לפי סוג הציוד, לחצני OnStar גם יכולים להיות משולבים במראה הפנימית.

לחצן פרטיות

לחץ והחזק את ☎ עד שתושמע הודעה קולית להפעיל או להשבית את השידור של מיקום הרכב.

לחץ על ☎ כדי לענות לשיחה או כדי לנתק שיחה עם יועץ.

לחץ על ☎ כדי לגשת להגדרות Wi-Fi.

לחצן שירות

לחץ על ☎ כדי ליצור חיבור עם יועץ.

לחצן מצוקה

לחץ על ☎ כדי ליצור חיבור חירום בעל עדיפות ליועץ מצבי חירום בעל הכשרה מיוחדת.

נורית לד לחיווי המצב ("סטטוס")

ירוק: המערכת מוכנה ופונקציית שידור מיקום הרכב פעילה.

ירוק מהבהב: המערכת במצב שיחה.

אדום: התרחשה תקלה.

מצב מופסק: המערכת מוכנה ופונקציית שידור מיקום הרכב מושבתת או שהמערכת נמצאת במצב המתנה.

- בקרה מרחוק, לדוגמה, איכון הרכב, הפעלה של הצופר והפנסים, בקרה של מערכת הנעילה המרכזית

- סיוע במקרה של גניבת הרכב

- אבחון רכב

- הורדת יעד

הערה

פעולת מודול OnStar של הרכב מושבתת אחרי עשרה ימים ללא הפעלת מחזור הצתה כלשהו. תפקודים המחייבים חיבור נתונים ייפכו שוב לזמינים בעקבות הפעלה מחדש של הצתה.

לחצני OnStar



הערה

התפקודיות של הנקודה החמה של תקשורת Wi-Fi אינה זמינה עבור כל השווקים.

ניתן לחבר עד שבעה התקנים.

כדי לחבר התקן נייד לנקודה חמה Wi-Fi:

1. לחץ על  ובחר את הגדרות Wi-Fi מצג המידע. ההגדרות המוצגות כוללות את שם הנקודה החמה של הרכב (SSID), הסיסמה וסוג החיבור.
2. הפעל את חיפוש רשת Wi-Fi בהתקן הנייד שלך.
3. בחר את הנקודה החמה של הרכב (SSID), כאשר היא תוצג.
4. כאשר תתבקש, הזן את הסיסמה בהתקן הנייד שלך.

הערה

כדי לשנות את ה-SSID או את הסיסמה, לחץ על  ודבר עם יועץ או התחבר אל החשבון שלך.

כדי להפסיק את תפקודיות נקודה חמה Wi-Fi, לחץ על  כדי להתקשר ליועץ.

יישום לטלפון חכם

היישום לטלפון חכם myOpel מאפשר להפעיל מרחוק חלק מתפקודי הרכב.

לרשותך יעמדו התפקודים הבאים:

- נעילה או שחרור הנעילה של הרכב.
- צפירה בצופר או הבהוב הפנסים.
- בדיקת מפלס הדלק, אורך חיי השירות של שמן המנוע ולחץ האוויר בצמיגים (רק ברכב עם מערכת ניטור לחץ האוויר בצמיגים).
- שליחת יעד הניווט אל הרכב, אם מצויד במערכת ניווט מובנית.
- איכון הרכב במפה.
- ניהול הגדרות Wi-Fi.

כדי להפעיל פונקציות אלה הורד את האפליקציה מ-App Store® או מ-Google Play™ Store.

שלט רחוק

אם תרצה, השתמש בטלפון כלשהו כדי להתקשר ליועץ, שיוכל להפעיל מרחוק תפקודים ספציפיים ברכב. אתר את מספר הטלפון המתאים של OnStar באתר שלנו הספציפי למדינה.

לרשותך יעמדו התפקודים הבאים:

- נעילה או שחרור הנעילה של הרכב.
- ספק מידע על מיקום הרכב.
- צפירה בצופר או הבהוב הפנסים.

סיוע במקרה של גניבת הרכב

אם הרכב נגנב, דווח על הגניבה לרשויות ובקש סיוע במקרה של גניבת הרכב של OnStar. השתמש בטלפון כלשהו כדי להתקשר ליועץ. אתר את מספר הטלפון המתאים של OnStar באתר שלנו הספציפי למדינה.

OnStar יכולה לתת תמיכה וסיוע לאיתור ולהשבה של הרכב.

התראת גניבה

כאשר מערכת האזעקה תופעל, תישלח הודעה אל OnStar. תקבל הודעה אל האירוע הזה בהודעת טקסט או דואר אלקטרוני.

מניעת התנעה חוזרת

OnStar יכולה למנוע, באמצעות שליחת אותות מרחוק, את האפשרות להתנעה מחדש של הרכב לאחר הדממתו.

אבחון לפי דרישה

בכל עת, לדוגמה, אם מוצגת הודעת רכב, לחץ על  כדי ליצור קשר עם יועץ ולבקש ממנו לבצע בדיקת אבחון בזמן אמת, כדי לקבוע ישירות מהי הבעיה. בהתאם לתוצאות, היועץ יספק תמיכה נוספת.

כדי להפעיל או להשבית את השידור של מיקום הרכב, לחץ והחזק את **Ⓢ** עד שתושמע הודעה קולית.

ההפעלה תצוין על-ידי הבהוב לסירוגין של נורית המצב באדום ובירוק לפרק זמן קצר, ובכל פעם שהרכב יותנע.

הערה

אם מבטלים את שידור המיקום של הרכב, שירותים מסוימים לא יהיו זמינים יותר.

הערה

במקרה חירום, מיקום הרכב נשאר נגיש תמיד ל-OnStar.

אתר את מדיניות הפרטיות בחשבון שלך.

עדכוני תוכנה

OnStar עשויה לבצע עדכוני תוכנה מרחוק ללא הודעה מוקדמת או בקשת הסכמה לכך. עדכונים אלה מיועדים לשפר או לתחזק את האבטחה והבטיחות או את תפעול הרכב.

עדכונים אלה עשויים להתייחס לנושאי פרטיות. אתר את מדיניות הפרטיות בחשבון שלך.

הגדרות OnStar

קוד PIN של OnStar

כדי לקבל גישה לכל שירותי OnStar, יש צורך בקוד PIN בן ארבע ספרות. עליך לקבוע קוד PIN אישי בעת השיחה הראשונה עם יועץ.

כדי לשנות את קוד PIN, לחץ על **Ⓢ** כדי להתקשר ליועץ.

נתוני חשבון

לכל מנוי OnStar יש חשבון בו מאוחסנים כל הנתונים. כדי לבקש שינוי של מידע החשבון, לחץ על **Ⓢ** ודבר עם יועץ או התחבר לחשבון שלך.

אם שירות OnStar משמש ברכב אחר, לחץ על **Ⓢ** ובקש כי החשבון יועבר לרכב החדש.

הערה

בכל מקרה, אם גורטים את רכב, מוכרים או מעבירים אותו לאחר, חובה ליידע מיד את OnStar על אודות השינויים ולבטל את שירות OnStar עבור רכב זה.

מיקום הרכב

מיקום הרכב משודר אל OnStar כאשר מתבקש שירות או מתרחש אירוע הפעלה. הודעה בצג המידע מודיעה לך על השידור.

דוח אבחון

הרכב ישדר באופן אוטומטי נתוני אבחון אל OnStar, ובעקבות זאת יישלח דוח חודשי בדואר אלקטרוני אליך ואל המוסך המועדף עליך.

הערה

ניתן לבטל בחשבון שלך את תפקוד הודעת המוסך.

הדוח כולל את המצב של מערכות תפעול חשובות של הרכב, כגון המנוע, תיבת ההילוכים, כריות האוויר, מערכת ABS ומערכות חשובות אחרות. הוא גם מספק מידע על פריטי תחזוקה אפשריים ועל לחץ האוויר בצמיגים (רק ברכב עם מערכת ניטור לחץ האוויר בצמיגים).

כדי לקבל מבט מפורט יותר, בחר את הקישור בהודעת הדואר האלקטרוני והתחבר לחשבון שלך.

הודת יעד

ניתן להוריד יעד רצוי ישירות למערכת הניווט.

לחץ על **Ⓢ** כדי להתקשר ליועץ ולתאר את היעד או את נקודת העניין.

היועץ יכול לאתר כל כתובת או נקודת עניין ולשלוח ישירות את היעד למערכת הניווט המובנית.

ERA GLONASS

ERA GLONASS הוא שירות חירום המופעל באופן ידני או אוטומטי. מרכזי שירות חירום מספקים סיוע ומידע בזמן חירום.

במקרה של תאונה כולל הפעלה של כריות אוויר או מותחני קדם, תתבצע שיחת חירום באופן אוטומטי. ייווצר קשר מדי עם יועץ שיבדוק אם יש צורך בסיוע.

אסכנה

השירות זמין רק בשווקים המחייבים הפעלת שירות זה לפי חוק. נוסף לכך, תפקוד שיחת החירום הידנית והאוטומטית תלוי בזמינות של מרכזי החירום והתשתיות במדינה.

הערה

כדי שהמערכת תהיה זמינה ותפקודית, היא מחייבת שמערכת החשמל ברכב תפעל וקיום של שירות נייד ותקשורת לוויינים GLONASS. בהתאם לסוג הציוד, משתמשים בסוללת גיבוי.

לחצני שליטה



לחצן מצוקה

לחץ על  ואחרי הנחיה מתאימה לחץ פעם נוספת כדי לבצע את תקשורת החירום.

לחצן TECT

לחץ על  לביטול שיחה או לקבלת שירות (לשימוש טכנאי בלבד).

נורית לד לחיווי המצב ("סטטוס")

המערכת מספקת משוב דרך הודעות קוליות ונורית LED.

ירוק

: המערכת מוכנה או נמצאת בפרק הזמן של המתנה לשיחה חוזרת, שבו היועץ יכול להתקשר בחזרה אחרי יצירת הקשר (עד לשעתיים בערך, אפשרית גם כשמתג ההצתה במצב מופסק).

ירוק
מהבהב
אדום

: המערכת מחייגת, משדרת מידע או שקיים חיבור קולי.
: אחרי הפעלת מתג ההצתה, המערכת מאתחלת במשך 15 שניות לכל היותר ולאחר מכן נורית ה-LED הופכת לירוקה. אם נורית ה-LED נשארת אדומה או הופכת מירוקה לאדומה, התגלטה תקלה, התקשר לקבלת סיוע ממוסך.

אדומה
מהבהבת

: לא ניתן להתקשר, לדוגמה, מכיוון שלא קימת באזור רשת תקשורת ניידת.

אדומה/
ירוקה
מהבהבת

: המערכת במצב בדיקה. אל תלחץ על לחצן כלשהו והמתן עד לגמר הזמן.

מצב
מופסק

: המערכת במצב מופסק.

הערה

ייתכן שבתנאי קור עז חימום סוללת החירום יארך פרק זמן מסוים. בעת פעולה, נורית ה-LED האדומה הופכת לירוקה.

פנה לקבלת סיוע ממוסך אם נורית ה-LED אינה נדלקת אחרי הפעלת מערכת ההצתה.

תאורה

- 110 פנסי תאורה חיצונית
 110 מתג התאורה
 111 בקרת תאורה אוטומטית
 111 אור דרך
 112 סיוע לאורות הדרך
 112 הבהוב פנסי החזית
 113 כוונון זווית הארת פנסי החזית
 113 פנסי החזית בעת נהיגה בחול
 113 פנסי נסיעה ביום
 114 תאורה קדמית מסתגלת
 117 מהבהבי חירום
 117 איתותי פנייה וסטייה מנתיב
 117 פנסי ערפל קדמיים
 118 פנסי ערפל אחוריים
 118 אורות חניה
 118 אורות נסיעה לאחור
 118 ערפול עדשות הפנסים
 119 תאורת הפנים
 בקרת תאורת לוח המדים
 והמחוננים
 119 תאורה פנימית
 120 פנסי קריאה
 120 תאורה בסכי השמש
 120 מאפייני תאורה
 120 תאורת הקונסולה המרכזית

- 120 תאורת הכניסה לרכב
 121 תאורה בעת היציאה מהרכב
 121 הגנה מפריקת מתח המצבר

פנסי תאורה חיצונית

מתג התאורה



- סובב את מתג התאורה:
 0 : אורות כבויים
 ⊖ : פנסי צד
 ⊕ : אורות מעבר
 נורית חייווי ⊖ ⊕ 86.

פנסי נסיעה ביום ☞ 113.

הפעלת פנסי החזית האוטומטיים

בתנאי תאורה גרועים, פנסי החזית מופעלים.

בנוסף, הפנסים הראשיים מופעלים כאשר מגבי השמשות הופעלו למשך מספר תנועות ניגוב.

גילוי מנהרות

כשהרכב נכנס למנהרה, פנסי החזית מופעלים מיד.

תאורה קדמית מסתגלת ☞ 114.

אור דרך



בעת העברת מתג ההצתה למצב מופעל, בקרת התאורה האוטומטית פעילה.

כשאורות המעבר מאירים, ☞ מאירה. נורית חיווי ☞ 86.

פנסים אחוריים

האורות האחוריים מאירים יחד עם אורות המעבר/אור דרך ופנסי הצד.

בקרת תאורה אוטומטית



כשמערכת התאורה האוטומטית מופעלת והמנוע פועל, המערכת עוברת אוטומטית מתאורת נסיעה ביום למצב תאורת פנסי חזית בהתאם לתנאי התאורה ולמידע המשודר על ידי מערכת חיישן הגשם.

מתג תאורה עם בקרת תאורה אוטומטית



סובב את מתג התאורה:

AUTO : בקרת תאורה אוטומטית:
 התאורה החיצונית מופעלת ומופסקת באופן אוטומטי, בהתאם לתנאי התאורה החיצונית

☐ : הפעלה או כיבוי של בקרת התאורה האוטומטית. המתג

חוזר למצב **AUTO**

☞ : פנסי צד

☞ : אורות מעבר

בתצוגה ברמת אבזור גבוהה משולבת, מרכז המידע לנהג מציג את המצב הנוכחי של בקרת התאורה האוטומטית.

למעבר מתאורת אורות מעבר לאורות דרך, דחף הידית.

למעבר לתאורת אורות מעבר, דחף שוב את הידית או משוך.

סיוע לאורות הדרך

תיאור עבור הגרסה עם פנסים ראשיים מסוג הלוגן. סיוע לאורות דרך עם תאורה קדמית מסתגלת ↺ 114.

מאפיין זה מאפשר שימוש באורות דרך כתאורה העיקרית לנהיגה בלילה וכאשר מהירות הרכב גבוהה מ-40 קמ"ש.

התאורה עוברת לאורות מעבר כאשר:



- חיישן מזהה את האורות של רכב מתקרב או רכב הנוסע מלפנים.
- מהירות הרכב נמוכה מ-20 קמ"ש.
- כששורר ערפל או יורד שלג.
- בעת נהיגה באזורים עירוניים.

אם המערכת אינה מזהה מגבלות, היא חוזרת להאיר במצב אורות דרך.

הפעלה



סיוע לאורות דרך מופעל על-ידי לחיצה פעמיים על ידית מחווי הכיוון כשהמהירות מעל 40 קמ"ש.

נורית החיווי הירוקה  מאירה באופן קבוע כשמערכת הסיוע פעילה, הנורית הכחולה  מאירה כשאורות הדרך מאירים.

נורית חיווי  ↺ 86.

הפסקת הפעולה

לחץ פעם אחת על ידית מחווי הכיוון. פעולת המערכת מופסקת גם כאשר פנסי הערפל הקדמיים מופעלים.

אם מפעילים את הבהוב פנסי החזית כאשר אורות הדרך מאירים, תופסק פעולת מערכת הסיוע לאורות הדרך.

אם מפעילים את הבהוב פנסי החזית כאשר אורות הדרך כבויים, מערכת הסיוע לאורות הדרך תמשיך לפעול.

הקביעה האחרונה שנבחרה עבור מערכת סיוע אורות הדרך לפני העברת מתג ההצתה למצב מופסק תהיה בתוקף כשמתג ההצתה יועבר שוב למצב מופעל.

הבהוב פנסי החזית

להפעלת להבהוב פנסי החזית, משוך הידית.

3. העבר את מתג ההצתה למצב מופעל.
4. לאחר כחמש שניות, מתחילה נורית החיווי ⚡ להבהב ונשמע אות קולי. נורית חיווי ⚡ 87.

בכל פעם שמתג ההצתה מועבר למצב מופעל, הנורית ⚡ המבהבת במשך 4 שניות בערך כתזכורת.

להשבתת התפקוד, בצע את הנוהל שפורט לעיל. הנורית ⚡ לא תהבהב כשהתפקוד מושבת.

פנסי נסיעה ביום

פנסי הנסיעה ביום מסייעים לזיהוי טוב יותר של הרכב בשעות היום. הם מופעלים באופן אוטומטי כאשר מערכת ההצתה במצב מופעל. אם הרכב מצויד בתפקוד בקרת תאורה אוטומטית, המערכת עוברת באופן אוטומטי מתאורת פנסי נסיעה ביום לתאורת פנסי החזית באור דרך/אור מעבר, בהתאם לתנאי התאורה ולמידע המשודר על ידי מערכת חיישן הגשם. מערכת תאורה אוטומטית ⚡ 111.

פנסי החזית בעת נהיגה בחו"ל

אלומת האור האסימטרית של פנסי החזית מגדילה את טווח הראייה בשול הדרך, בצד הנוסע.

ברם, כשאתה נוהג בארצות שבהן התנועה היא בצד הנגדי של הדרך, כוון את פנסי החזית כדי למנוע סנוור הנוהגים הבאים מולך.

כלי רכב עם מערכת פנסי הלוגן

אינך צריך לכוונן את פנסי החזית.

כלי רכב עם מערכת פנסי קסנון



1. המפתח במתג ההצתה.
2. משוך את ידיית איתות הפנייה והחזק את הבהוב פנסי החזית.

כוונון זווית הארת פנסי החזית

כוונון דיני של זווית הארת פנסי החזית



להתאמת זווית הארת פנסי החזית למטען הנישא ברכב כדי למנוע סינוור, סובב את גלגל הכונון ⚡ למצב הדרוש.

- 0 : המושבים הקדמיים תפוסים
- 1 : כל המושבים תפוסים
- 2 : כל המושבים תפוסים ויש מטען בתא המטען
- 3 : מושב הנהג תפוס ויש מטען בתא המטען

פילוס דינמי אוטומטי של פנסי החזית ⚡ 114.

תאורה קדמית מסתגלת

תפקודי התאורה הקדמית המסתגלת זמינים רק עבור פנסי חזית מסוג בי-קסנון. טווח אלומת האור, פיזור האור ועוצמת האור ניתנים לשינוי ומושפעים על ידי תנאי התאורה החיצונית, מזג האוויר וסוג הדרך.

כל תפקודי התאורה זמינים כשמתג התאורה נמצא במצב **AUTO**.

התפקודים הבאים זמינים גם כאשר מתג התאורה נמצא במצב **D**:

- תאורת פניות דינמית
- פנס הארת פנייה
- תפקוד תאורה בנסיעה לאחור
- פילוס דינמי אוטומטי של פנסי החזית

תאורה לנהיגה בכביש המוגדר "כביש מותר למשחקי ילדים"

האורות מופעלים אוטומטית במהירות נמוכה של עד 30 קמ"ש. אלומת האור מוסטת בזווית של 8° לכיוון שול הדרך.

תאורה עירונית

מופעלת אוטומטית בטווח המהירויות שבין 40- לבין 55 קמ"ש וכאשר חיישן האור מזהה תאורת רחוב. עצמת התאורה מופחתת באמצעות הרחבת פיזור התאורה.

תאורה בדרך שאינה עירונית

מופעלת אוטומטית בתחומי מהירויות שבין 55- ו-115 קמ"ש. אלומת האור והבהירות שונים בין הפנס השמאלי והפנס הימני.

תאורה בנהיגה בכביש מהיר

מופעלת אוטומטית במהירויות מעל 115 קמ"ש וכשתנועות ההיגוי מזעריות. מופעלת לאחר שההייה או מיידיית כשהרכב מאיץ האצה חזקה. אלומת התאורה ארוכה יותר ועוצמתה גדולה יותר.

תאורה במזג אוויר גרוע

מופעלת אוטומטית עד למהירות של 70 קמ"ש, כשחיישן הגשם מזהה רטיבות או כשהמגב פועל קבוע. הטווח, הפיזור ועוצמת האור מווסתים בהתאם לתנאי הראות.

תאורת עקומות דינמית



אלומת האור סובבת בהתאם לזווית סיבוב גלגל ההגה ומשפרת את הראות בעקומות הדרך.

נורית חיווי D 87.

תאורת פניות



בנהיגה בעיקולים חדים או בעת ביצוע פנייה, בהתאם לזווית ההיגוי או לפנס מחוון הכיוון, מופעל מחזיר אור (רפלקטור) נוסף, ימני או שמאלי, המאיר את הדרך בזווית ישרה לכיוון הנסיעה. אורה מופעלת עד למהירות של 40 קמ"ש.

נורית חיווי D 87.

תאורה בנסיעה לאחור

כאשר אורות החזית מופעלים ומשולב הילוך אחורי, שני האורות בפינות הרכב מופעלים. האורות ממשיכים להאיר במשך 20 שניות לאחר הוצאת בורר ההילוכים מהילוך אחורי או עד לנהיגה בהילוך קדמי במהירות גבוהה מ- 17 קמ"ש.

עד למרחק של 400 מטר ובנוסף מפעיל אור דרך אוטומטי מבלי לסנוור או להפריע לתנועה בכיוון הנגדי או לתנועה מלפנים.

אורות הדרך יכבו וטווח אור המעבר יוקטן לרמה שאינה מסנוורת כאשר המצלמה הקדמית בשמשה הקדמית תזהה את המגבלות הבאות:



- זוהה רכב לפנים.
- זוהה רכב בכיוון הנגדי.
- כניסה לשטח בנוי.
- כששורר ערפל או יורד שלג.

אם המערכת אינה מזהה מגבלות, היא חוזרת להאיר במצב אורות דרך.

כשהמערכת פעילה, המצלמה הקדמית מנטרת את האזור שלפני המכונית ומבטיחה פיזור אופטימלי של האור לקבלת שדה ראייה מרבי לנהג בכל התנאים כמעט.

טווח הארה חכם עם הפעלת אורות דרך אוטומטית מקטין לפיכך את ההבדל בין אור מעבר לאורות דרך רגילים ללא שינויים דרסטיים בטווח ההארה, בפיזור האור ובצמצמה.

סיוע לאורות דרך מופעל על-ידי לחיצה פעמיים על ידית מחווני הכיוון כשהמהירות מעל 40 קמ"ש.

נורית החיווי הירוקה  מאירה באופן קבוע כשמערכת הסיוע פעילה, הנורית הכחולה  מאירה כשאורות הדרך מאירים.

נורית חיווי   86.

הפסקת הפעולה

לחץ פעם אחת על ידית מחווני הכיוון. פעולת המערכת מופסקת גם כאשר פנסי הערפל הקדמיים מופעלים.

אם מפעילים את הבהוב פנסי החזית כאשר אורות הדרך מאירים, תופסק פעולת מערכת הסיוע לאורות הדרך.

אם מפעילים את הבהוב פנסי החזית כאשר אורות הדרך כבויים, מערכת הסיוע לאורות הדרך תמשיך לפעול.

הסיוע לאור הדרך פעיל תמיד לאחר שמעבירים את מתג ההצתה למצב מופעל.

טווח הארה חכם עם הפעלת אורות דרך אוטומטית

תפקוד טווח הארה חכם משתמש במאפיינים של פנסי חזית מסוג קסנון כדי להאריך את טווח התאורה של אור המעבר

בקרת אורות דרך

מאפיין זה מאפשר שימוש באורות דרך כתאורה העיקרית לנהיגה בלילה וכאשר מהירות הרכב גבוהה מ-40 קמ"ש.

התאורה עוברת לאורות מעבר כאשר:

- המצלמה בשמשה הקדמית מזהה את האורות של רכב מתקרב או רכב הנוסע מלפנים.
- מהירות הרכב נמוכה מ-20 קמ"ש.
- כששורר ערפל או יורד שלג.
- בעת נהיגה באזורים עירוניים.

אם המערכת אינה מזהה מגבלות, היא חוזרת להאיר במצב אורות דרך.

הפעלה

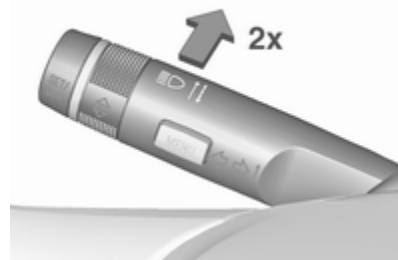

הפעלה

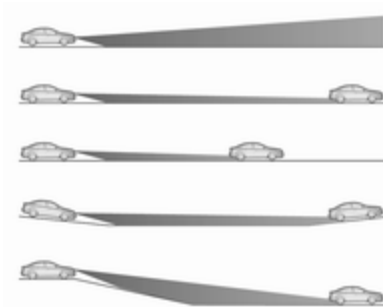

תפקוד הערכה טופוגרפית מיוחד מזהה כלי רכב הנעים לפנים בגבעות ובמדורות, על-ידי זיהוי הפנסים האחוריים הנעים לפנים. המערכת מתאימה את גובה טווח ההארה כדי להבטיח הארה אופטימלית של הדרך מלפנים, מבלי לסנוור.

הפסקת הפעולה

לחץ פעם אחת על ידית מחווני הכיוון. פעולת המערכת מופסקת גם כאשר פנסי הערפל הקדמיים מופעלים.

פילוס דינמי אוטומטי של פנסי החזית



כדי למנוע סנוור מרכב מתקרב, מערכת פילוס אורות הדרך מתכווננת אוטומטית בהתבסס על מידע לגבי זווית הנטיה של הרכב הנמדדת בסרן הקדמי והאחורי, נתוני ההאצה או ההאטה ומהירות הרכב.

תקלה במערכת התאורה הקדמית המסתגלת

כשהמערכת מזהה תקלה במערכת התאורה הקדמית המסתגלת, המערכת עוברת לזווית הארה שנקבעה מראש כדי למנוע סנוור של התנועה המתקרבת. אם דבר זה אינו אפשרי, פנס החזית המושפע מהתקלה ייכבה באופן אוטומטי. בכל מקרה ימשיך להאיר אחד מפנסי החזית. במרכז המידע לנהג תופיע אזהרה.

טווח הארה חכם עם הפעלת אורות דרך אוטומטית מופעלים יחד בלחיצה פעמיים על ידית מחווני הכיוון. ניתן להפעיל אותם כאשר ההצתה במצב מופעל.

הפעלת אור דרך אוטומטית מופעלת במהירות הגבוהה מ-40 קמ"ש ומופסקת במהירות הנמוכה מ-20 קמ"ש. טווח הארה חכם מופעל במהירות הגבוהה מ-55 קמ"ש.

נורית החיווי הירוקה  מאירה באופן קבוע בעת הפעלת התפקוד, הנורית הכחולה  מאירה כשאורות הדרך מאירים באופן אוטומטי.

הפסק את פעולת מחוון הכיוון באופן ידני על ידי הסטת הידית למיקומה המקורי.

פנסי ערפל קדמיים



מופעל בלחיצה על $\#D$.

כשמתג התאורה במצב **Auto**: הפעלת פנסי הערפל הקדמיים תפעיל אוטומטית את פנסי החזית.

איתותי פנייה וסטייה מנתיב



הידית למעלה : מחוון כיוון ימני
ידית למטה : מחוון כיוון שמאלי

אם הידית מוסטת מעבר לנקודת ההתנגדות, מחוון הכיוון מופעל קבוע. כשגלגל ההגה חוזר למצבו המקורי, מחוון הכיוון מפסיק להבהב אוטומטית.

לביצוע שלושה הבהובים, לדוגמה, בעת שינוי/סטייה מנתיב, לחץ את הידית עד לנקודת ההתנגדות והרפה.

בעת חיבור גרור/מגורון, סובב את מהבהבי הפנייה שש פעמים תוך כדי לחיצה על הידית, עד לנקודת ההתנגדות והרפה.

הסט הידית לנקודת ההתנגדות והחזק בה במצב זה להבהוב ממושך יותר.

מהבהבי חירום



הפעל בלחיצה על \triangle .

במקרה של תאונה שבה כרית האוויר מופעלת, מהבהבי החירום מופעלים באופן אוטומטי.

ערפול עדשות הפנסים

הצד הפנימי של עדשות הפנסים מתערפל לזמן קצר בתנאי מזג אוויר רטוב וקר, בגשם כבד או לאחר רחיצת הרכב. הערפול נעלם במהירות מעצמו, כדי להאיץ את התהליך, הפעל את פנסי החזית.



אורות חניה

בחניית הרכב, ניתן להפעיל את אורות החניה בצד אחד של הרכב.

1. העבר את מתג ההצתה למצב מופסק.
2. הסט את ידית מחווני הכיוון למעלה עד סוף מהלכה (להפעלת אורות החניה הימניים) או למטה (להפעל אורות החניה השמאליים).

הפעולה מאושרת באמצעות אות ובאמצעות הארת נורית מחוון הכיוון התואמת.

אורות נסיעה לאחור

אור הנסיעה לאחור מאיר כשמתג ההצתה מופעל ובבחר הילוך אחורי.

פנסי ערפל אחוריים



מופעל בלחיצה על 0.

כשמתג התאורה במצב **Auto**: הפעלת פנס הערפל האחורי תפעיל אוטומטית את פנסי החזית.

כשמתג התאורה נמצא במצב **☀**: ניתן להפעיל את פנס הערפל האחורי רק בשילוב פנסי הערפל הקדמיים.

פנס הערפל האחורי מושבת כשהרכב רתום לגרור.

הפעל את מתג הנדנד:

- ☑ : הפעלה והפסקה אוטומטית
- ☀ : לחץ על מאיר
- ☀ : לחץ על כבוי

פנס תאורת פנים בגרסאות עם חלון גג פנורמי



ניתן להפעיל בנפרד את הנורה הימנית והשמאלית.

הפעל את מתגי הנדנד:

- מצב אמצעי : הפעלה והפסקה אוטומטית
- ☀ : לחץ על I : מאיר
- ☀ : לחץ על 0 : כבוי

ברכבים המצוידים בחיישן אור, ניתן לכוונן את הבהירות רק כשפנסי התאורה החיצונית מוארים וחיישן האור מזהה תנאי לילה.

תאורה פנימית

במהלך הכניסה והיציאה מן הרכב, פנסי תאורת הפנים (הקדמי והאחורי) מופעלים אוטומטית וכבים לאחר השהייה.

הערה

במקרה של תאונה שבה מופעלות כריות האוויר, התאורה הפנימית מאירה באופן אוטומטי.

פנס תאורה קדמי



תאורת הפנים

בקרת תאורת לוח המדים והמחווניים



ניתן לכוונן את בהירות התאורה של הפנסים הבאים כשהתאורה החיצונית מופעלת:

- תאורת לוח המדים והמחווניים
 - צג מידע
 - מתגים ורכיבי הפעלה מוארים
- סובב את גלגל הכוונון ☀ והחזק בו עד להשגת הבהירות הרצויה.

תאורה פנימית אחורית



מאיר בשילוב עם פנסי התאורה הפנימיים הקדמיים בהתאם למצב מתג הנדנד. לחץ על ⏏ או על ⏏ כדי להפעיל באופן תדני.

פנסי קריאה



מופעל בלחיצה על ⏏ ועל ⏏ מנורות הקריאה הקדמיות והאחוריות.

תאורה בסכי השמש

התאורה מופעלת כשהמכסה נפתח.

מאפייני תאורה

תאורת הקונסולה המרכזית

פנס ממוקד ("ספוט") המשולב בתאורה הפנימית מאיר כשפנסי החזית מופעלים.

תאורת הכניסה לרכב

תאורה מקדימה

התאורה הבאה מופעלת לפרק זמן קצר לאחר שחרור נעילת הרכב באמצעות שלט רחוק בתדר רדיו:

- פנסי חזית
- אורות אחוריים
- תאורת לוחית רישוי
- תאורת לוח המדים והמחווניים
- תאורה פנימית
- אורות דלת וקונסולה
- תאורת שלוליות

חלק מהתפקודים יפעלו רק בחושך ויסייעו באיתור הרכב.

התאורה נכבית מייד עם העברת מפתח ההצתה למצב 1 ⏏ 134.

הארת היציאה כבית מייד אם מושכים את ידיית מחווי הכיוון בעוד דלת הנהג פתוחה.

ניתן לשנות בתפריט הגדרות בצג המידע את ההפעלה, ההפסקה ואת משך הפעולה של תפקוד זה. התאמה אישית של הרכב 99.

ניתן לאחסן את ההגדרות עבור המפתח שבשימוש 22.

הגנה מפריקת מתח המצבר

תפקוד ניטור מצב הטעינה של מצבר הרכב

התפקוד מבטיח אורך חיים ארוך למצבר הרכב על ידי שימוש בגנרטור בעל מוצא מתח הניתן לבקרה וחלוקת הספק מיטבית.

כדי למנוע את פריקת מצבר הרכב בעת נהיגה, פעולת המערכות הבאות מצומצמת בשני שלבים ולבסוף הן מופסקות לחלוטין:

- מחמם עזר
- חימום שמשה עורפית ומראות צד
- חימום מושבים
- מניפה

בשלב השני, מופיעה במרכז המידע לנהג הודעה המאשרת שהופעל מנגנון הגנת מצבר הרכב מפריקה.

תאורת מסלול

פנסי החזית, האורות האחוריים, ותאורת לוחית הרישוי מאירים את סביבת הרכב לאחר יציאתך ממנו במשך פרק זמן הניתן לכוונן.

הפעלה



1. העבר את מתג ההצתה למצב מופסק.
 2. שלוף את מפתח ההצתה.
 3. פתח את דלת הנהג.
 4. משוך את ידיית מחווי הכיוון.
 5. סגור את דלת הנהג.
- אם דלת הנהג אינה נסגרת, הפנסים יכבו לאחר שתי דקות.

ניתן לשנות בתפריט הגדרות בצג המידע את ההפעלה או הפסקת הפעולה של תפקוד זה. התאמה אישית של הרכב 99.

ניתן לאחסן את ההגדרות עבור המפתח שבשימוש 22.

בנוסף, בעקבות פתיחת דלת הנהג יאירו:

- תאורה של חלק מהמתגים
- מרכז מידע לנהג
- הפנסים בכיסי הדלתות
- תאורת הקונסולה

תאורה בעת היציאה מהרכב

הפנסים הבאים מופעלים כאשר המפתח נשלף ממתג ההצתה:

- תאורה פנימית
- תאורת לוח המחוונים (רק כאשר חשוך)
- תאורת דלת
- תאורת שלוליות

ורות אלה יופעלו באופן אוטומטי לאחר השהיה ויופעלו שוב אם דלת הנהג תיפתח.

הפסקת הארת הפנסים

כדי למנוע את פריקת מצבר הרכב כשמתג
ההצתה במצב מופסק, פעולת חלק מפנסי
התאורה הפנימית מופסקת אוטומטית
לאחר פרק זמן.

החימום לא יפעל ביעילות המלאה אלא לאחר שהמנוע הגיע לטמפרטורת הפעולה הרגילה שלו.

פיזור האוויר

🔊 : לשמשה הקדמית ולחלונות הדלתות הקדמיות

🔊 : לאזור הראש דרך פתחי אוורור מתכווננים

🔊 : אל אזור הרגליים והשמשה הקדמית ניתן לבחור כל מצב ביניים רצוי.

מהירות המניפה

כוונן את זרימת האוויר על ידי הצבת מתג המניפה במהירות הרצויה.

מערכות בקרת אקלים

מערכת חימום ואוורור



אמצעי בקרה עבור:

- טמפרטורה
- פיזור האוויר
- מהירות המניפה
- סילוק אדים והפשרה

שמשה עורפית מחוממת 📶 33.

טמפרטורה

גוון אדום : חמים
גוון כחול : קר

בקרת אקלים

123	מערכות בקרת אקלים
123	מערכת חימום ואוורור
124	מערכת מיזוג האוויר
126	מערכת בקרת אקלים אלקטרונית
130	מחמם העזר
130	פתחי אוויר
130	פתחי אוויר מתכווננים
130	פתחי אוורור קבועים
131	תחזוקה
131	פתח כניסת אוויר
131	מסנן אבקת פרחים
131	הפעלה רגילה של מיזוג האוויר
131	טיפול

סילוק אדים והפשרה



- לחץ על : המאוורר עובר אוטומטית לפעול במהירות גבוהה יותר, זרם האוויר מכוון לכיוון השמשה הקדמית.
- קבע את כפתור בקרת הטמפרטורה במצב החם ביותר.
- הפעל את חימום השמשה העורפית .
- פתח את פתחי האוורור הצידיים בהתאם לצורך וכיוון את זרימת האוויר לכיוון החלונות בדלתות.

מערכת מיזוג האוויר



בנוסף למערכת החימום והאוורור, מערכת מיזוג האוויר מצוידת גם בבקרים עבור:

☀️ : קירור

: סחרור אוויר

חימום מושבים 44, גלגל הגה מחומם 70.

☀️ קירור



לחץ על ☀️ כדי להפעיל את הקירור. נורית ה-LED שבלחצן מאירה כדי לציין הפעלה. הקירור יתפקד רק כשהמנוע פועל ומניפת מערכת בקרת האקלים מופעלת.

לחץ שוב על ☀️ כדי להפסיק את הקירור.

מערכת מיזוג האוויר מקררת ומסלקת את הלחות (מייבשת) מיד כשהטמפרטורה החיצונית גבוהה מעט מנקודת הקיפאון. לכן, ייתכן שתיווצר התעבות שתטפף מתחת לרכב.

כאשר אין צורך בקירור או סילוק לחות, הפסק את פעולת מערכת הקירור מטעמי חיסכון בדלק. קירור מופעל עשוי למנוע את הפעלת ההדממה האוטומטית.

מערכת הדממה-התנעה 135.

- הצב את כפתור בורר מהירות המניפה במהירות הגבוהה ביותר.
- פתח את כל פתחי האוורור.

סילוק אדים והפשרת החלונות



- לחץ על : המאוורר עובר אוטומטית לפעול במהירות גבוהה יותר, זרם האוויר מכוון לכיוון השמשה הקדמית.
- קבע את כפתור בקרת הטמפרטורה במצב החם ביותר.
- הפעל את חימום השמשה העורפית .
- פתח את פתחי האוורור הצידיים בהתאם לצורך וכוון את זרימת האוויר לכיוון החלונות בדלתות.

בתנאי מזג אוויר חמים ולחים מאוד, עלולים להצטבר אדים על הצד החיצוני של השמשה הקדמית כאשר מכוונים אליה זרם אוויר קר. אם מצטברים אדים על החלק החיצוני של השמשה הקדמית, הפעל את מגבי השמשה הקדמית והפסק את פעולת .

קירור מרבי



- פתח את החלונות לפרק זמן קצר כך שהאוויר יתפזר במהירות.
- הפעל את הקירור .
- מערכת סחרור אוויר מופעלת.
- לחץ על לחצן אופן פיזור האוויר .
- קבע את כפתור בקרת הטמפרטורה במצב הקר ביותר.

מערכת סחרור אוויר



לחץ על כדי להפעיל את מצב סחרור האוויר. נורית ה-LED שבלחצן מאירה כדי לציין הפעלה.

לחץ שוב על כדי להפסיק את מצב סחרור האוויר.

אזהרה

במצב סחרור, החדרת אוויר צח מופחתת. בפעולה ללא קירור, הלחות באוויר עולה, כך שיתכן שתהיה הצטברות אדים על הצד הפנימי של החלונות. איכות האוויר בתא הנוסעים נפגמת, והדבר עלול לגרום לנוסעים ברכב הרגשת נמנום.

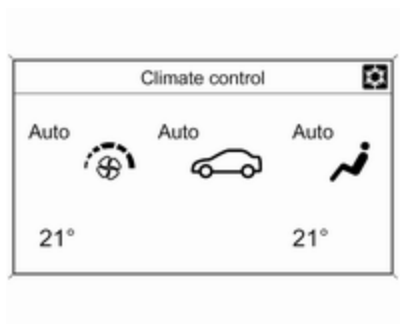

כל שינוי בהגדרות מופיע בצג המידע למשך מספר שניות.

מערכת בקרת האקלים האוטומטית מופעלת במלוא יכולתה רק כשהמנוע פועל.



אמצעי בקרה עבור:

- הטמפרטורה בצד הנהג
- פיזור האוויר
- מהירות המניפה
- הטמפרטורה בצד הנוסע הקדמי

☀ קירור :

AUTO : מצב הפעלה אוטומטית

🚗 : סחרור אוויר ידני

🌀 : סילוק אדים והפשרה

שמשה עורפית מחוממת 📶 33, חימום מושבים 📶 44, גלגל הגה מחומם 📶 70

הערה

אם 📶 נלחץ כאשר המנוע פועל, פעולת ההדממה האוטומטית תימנע עד ללחיצה נוספת על הלחצן 📶.

אם לוחצים על 📶 כשהמניפה מופעלת והמנוע פועל, ההדממה האוטומטית תתבטל עד שלוחצים פעם נוספת על 📶 או עד שמפסיקים את פעולת המניפה.

אם לחצן 📶 נלחץ כאשר המנוע במצב הדממה אוטומטית, המנוע יותנע אוטומטית מחדש.

אם 📶 נלחץ כאשר המניפה מופעלת והמנוע במצב הדממה אוטומטית, המנוע יותנע אוטומטית מחדש.

מערכת הדממה-התנעה 📶 135.

מערכת בקרת אקלים אלקטרונית

בקרת האקלים הדו-אזורית מאפשרת קיום טמפרטורות שונות של אוויר ממוזג עבור צד הנהג ועבור צד הנוסע הקדמי.

במצב הפעלה אוטומטית, הטמפרטורה, מהירות המניפה ופיזור האוויר מווסתים באופן אוטומטי.

הערה

אם  מופעל, הפחתת הטמפרטורה הקבועה בתא הנוסעים עלולה לגרום להתנעת המנוע ממצב הדממה אוטומטית או למנוע את הפעלת ההדממה האוטומטית.

מערכת הדממה-התנעה  135.

סילוק אדים והפשרת החלונות



- לחץ על . נורית ה-LED שבלחצן מאירה כדי לציין הפעלה.
- הטמפרטורה ואופן פיזור האוויר מוגדרים אוטומטית והמניפה פועלת במהירות גבוהה.

ניתן לשנות בתפריט הגדרות את ויסות מהירות המניפה במצב הפעלה אוטומטית. התאמה אישית של הרכב  99.

הגדרה מראש של הטמפרטורה

קבע את ערכי הטמפרטורה הרצויים.



אם נבחרה הטמפרטורה המינימלית **Lo**, מערכת בקרת האקלים תפעל במצב של קירור מרבי, אם מופעל מצב קירור . כשמוגדרת הטמפרטורה המרבית **Hi**, מערכת בקרת האקלים תפעל במצב החימום המרבי.

מצב הפעלה אוטומטית AUTO



הגדרה בסיסית לנוחות מירבית:

- לחץ על הלחצן **AUTO**, ופיזור האוויר ומהירות המניפה ייוסחו באופן אוטומטי.
- פתח את כל פתחי האוורור כדי לאפשר פיזור אוויר מיטבי במצב הפעלה אוטומטית.
- לחץ על  כדי להפעיל קירור וסילוק אדים מיטביים. נורית ה-LED שבלחצן מאירה כדי לציין הפעלה.
- הגדר את הטמפרטורות שנבחרו מראש עבור הנהג והנוסע הקדמי בעזרת הכפתורים הימני והשמאלי. הטמפרטורה המומלצת היא 22°C .

לחזרה למצב הפעלה אוטומטית: לחץ **AUTO**.

פיזור האוויר **↺, ↻, ↷**



לחץ על הלחצן המתאים לביצוע הכוונון הרצוי. נורית ה-LED שבלחצן מאירה כדי לציין הפעלה.

- ↺** : לשמשה הקדמית ולחלונות של הדלתות הקדמיות (מיזוג האוויר מופעל ברקע כדי למנוע הצטברות אדים על החלונות)
 - ↻** : לאזור הראש דרך פתחי אוורור מתכווננים
 - ↷** : אל אזור הרגליים והשמשה הקדמית
- ניתן לבחור כל מצב ביניים רצוי.

הגדרות ידניות

ניתן לשנות את הגדרות מערכת בקרת האקלים באמצעות הפעלת הלחצנים והכפתורים כלהלן: שינוי הגדרה יגרום להפסקת מצב הפעלה האוטומטית.

מהירות המניפה **⊕**



לחץ על הלחצן התחתון להפחתת מהירות המניפה או על הלחצן העליון להגברת מהירות המניפה. מהירות המניפה מצוינת על ידי מספר הסגמנטים בצג. לחיצה ממושכת על הלחצן התחתון: הפסקת פעולת האוורור והקירור. לחיצה ממושכת על הלחצן העליון: הפעלת המניפה במהירות המרבית.

- הפעל את חימום השמשה העורפית **☀**.
- כדי לשוב למצב הקודם: לחץ על **☀**. כדי לשוב למצב אוטומטי: לחץ על **AUTO**.

ניתן לשנות את הגדרת החימום האוטומטי של החלון העורפי בתפריט הגדרות שבצג המידע. התאמה אישית של הרכב **99**.

הערה

- אם **☀** נלחץ כאשר המנוע פועל, פעולת ההדממה האוטומטית תימנע עד ללחיצה נוספת על הלחצן **☀**.
 - אם לוחצים על **↺** כשהמניפה מופעלת והמנוע פועל, ההדממה האוטומטית תתבטל עד שלוחצים פעם נוספת על **↺** או עד שמפסיקים את פעולת המניפה.
 - אם לחצן **☀** נלחץ כאשר המנוע במצב הדממה אוטומטית, המנוע יותנע אוטומטית מחדש.
 - אם **↺** נלחץ כאשר המניפה מופעלת והמנוע במצב הדממה אוטומטית, המנוע יותנע אוטומטית מחדש.
- מערכת הדממה-התנעה **135**.

לחץ על ☞ כדי להפעיל את מצב סחרור האוויר. נורת ה-LED שבלחצן מאירה כדי לציין הפעלה.

לחץ שוב על ☞ כדי להפסיק את מצב סחרור האוויר.

אזהרה ⚠

במצב סחרור, החדרת אוויר צח מופחתת. בפעולה ללא קירור, הלחות באוויר עולה, כך שיתכן שתהיה הצטברות אדים על הצד הפנימי של החלונות. איכות האוויר בתא הנוסעים נפגמת, והדבר עלול לגרום לנוסעים ברכב הרגשת נמנום.

בתנאי מזג אוויר חמים ולחים מאוד, עלולים להצטבר אדים על הצד החיצוני של השמשה הקדמית כאשר מכוונים אליה זרם אוויר קר. אם מצטברים אדים על החלק החיצוני של השמשה הקדמית, הפעל את מגבי השמשה הקדמית והפסק את פעולת .

גדרות בסיסיות

ניתן לשנות הגדרות מסוימות בתפריט הגדרות בצג המידע. התאמה אישית של הרכב  99.

כאשר אין צורך בקירור או סילוק לחות, הפסק את פעולת מערכת הקירור מטעמי חיסכון בדלק. כאשר מערכת הצינון כבויה, מערכת בקרת האקלים לא תדרוש התנעה מחדש של המנוע במהלך הדממה אוטומטית. חריגה: כשמערכת ההפשרה מופעלת והטמפרטורה החיצונית מעל 0°C.

בתצוגה יופיע **ACON** כאשר הקירור מופעל או **ACOFF** כאשר הקירור מופסק. אחרי התנעת המנוע ניתן לשנות בתפריט הגדרות בצג המידע את ההפעלה או הפסקת הפעולה של פעולת הקירור. התאמה אישית של הרכב  99. מערכת הדממה-התנעה  135.

סחרור אוויר דיני ☞



חזרה לפיזור אוויר אוטומטי: לחץ על **AUTO**.

קירור ☞



לחץ על ☞ כדי להפעיל את הקירור. נורת ה-LED שבלחצן מאירה כדי לציין הפעלה. הקירור יתפקד רק כשהמנוע פועל ומניפת מערכת בקרת האקלים מופעלת.

לחץ שוב על ☞ כדי להפסיק את הקירור. מערכת מיזוג האוויר מקררת ומסלקת את הלחות מן האוויר כשהטמפרטורה החיצונית היא מעל לרמה מסוימת. לכן, ייתכן שתיווצר התעבות שתטפטף מתחת לרכב.

מחמם העזר

מחמם אוויר

המחמם המהיר הוא מחמם עזר חשמלי המחמם באופן אוטומטי את תא הנוסעים במהירות גבוהה יותר.

פתחי אוויר

פתחי אוויר מתכווננים

כשמערכת הקירור פועלת, פתח אוורור אחד לפחות חייב להיות פתוח.



לפתיחת פתח האוורור, סובב את כפתור הכוונון לכיוון הסימן ■ הגדול יותר. סובב את גלגל הכוונון וכוונן את כמות האוויר היוצא מהפתח.



כוון את זרימת האוויר על ידי הטייה וסיבוב שלבי התריס.

לסגירת פתח האוורור, סובב את כפתור הכוונון לכיוון הסימן ■ הקטן יותר.

אזהרה

אין להצמיד חפצים כלשהם לתריסים של פתחי האוויר. סכנת נזק או פגיעה גופנית במקרה של תאונה.

פתחי אוורור קבועים

פתחי אוורור נוספים ממוקמים מתחת לשמשה הקדמית וחלונות הדלתות ובחללי הרגליים.

הפעלה רגילה של מיזוג האוויר

כדי להבטיח ביצועים יעילים רציפים, המזגן חייב להיות מופעל פעם בחודש במשך מספר דקות, ללא קשר לעונת השנה. לא ניתן להפעיל את הקירור כשהטמפרטורה החיצונית נמוכה מדי.

טיפול

לביצועי קירור מיטביים, מומלץ לבדוק מדי שנה את מערכת בקרת האקלים, מתום שלוש שנים מתאריך הרישום הראשוני, כולל:

- בדיקת תפקוד ולחץ
- תפקוד החימום
- בדיקת דליפות
- בדיקת חגורות ההינע
- ניקוי ניקוז המעבה והמאייד
- בדיקת ביצועים

הערה

נוזל הקירור R-134a מכיל גזי חממה המכילים פלואור.

תחזוקה

פתח כניסת אוויר

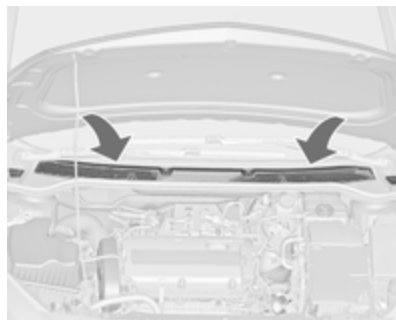

פתח כניסת האוויר בחזית השמשה הקדמית בתא המנוע חייב להיות נקי כדי לאפשר כניסת האוויר לתא הנוסעים. סלק הצטברות עלים, לכלוך או שלג.

מסנן אבקת פרחים

מסנן אבקת הפרחים מנקה אבק, פיח, אבקת פרחים ונבגים מתוך האוויר החדר לתא הנוסעים דרך פתח כניסת האוויר.

נהיגה והפעלה

133	עצות לנהיגה
133	שליטה ברכב
133	היגוי
133	התנעה והפעלה
133	הרצת רכב חדש
134	מצבי מתג ההצתה
134	מתח אבזורים נותר מופסק
134	התנעת המנוע
135	ניתוק הזנת דלק במהירות-יתר
135	מערכת הדממה-התנעה
137	חניה
138	מערכת הפליטה
138	גזי הפליטה של המנוע
138	מסנן חלקיקים במנוע דיזל
139	ממיר קטליטי
139	תיבת הילוכים אוטומטית
139	צג תיבת ההילוכים
140	ידית בורר הילוכים
141	מצב ידני
141	תכניות נהיגה אלקטרוניות
142	תקלה
142	הפסקה באספקת המתח
143	תיבת הילוכים ידנית

143	בלמים
143	מערכת למניעת נעילת גלגלים
144	בלם חניה
145	סיוע למערכת הבלמים
145	סייען לזינוק במדרון
146	מערכות בקרת נסיעה
146	מערכת בקרת אחיזה
	מערכת אלקטרונית לבקרת
147	היציבות
148	מערכת נהיגה אינטראקטיבית
151	מערכות סיוע לנהג
151	בקרת שיוט
152	מגביל מהירות
153	בקרת שיוט מסתגלת
160	התראת התנגשות מלפנים
163	מחווך מרחק מלפנים
163	בלימת חירום פעילה
165	סייען חניה
	התראת נקודה מתה בשדה הראייה
171	הצדי
172	מסייע תמרורים
175	אזהרת סטייה מנתיב
176	דלק
176	דלק למנועי בניזין
177	דלק למנועי דיזל
177	דלק להפעלה בגז נוזלי
179	תדלוק
182	צריכת דלק - פליטת CO ₂
183	יצול הגרור
183	מידע כללי
183	מאפייני נהיגה ועצות לגרירה
183	גרירת גרור
184	ציוד גרירה
186	סייען יציבות הגרור/מגורון

התנעה והפעלה

הרצת רכב חדש

אל תבצע בלימות חזקות ללא צורך במשך הנסיעות הראשונות ברכב.

כשהרכב חדש, ייתכן שתבחין בעשן כתוצאה מהתאדות שעווה ושמן המצפים את מערכת הפליטה. חנה את הרכב באזור פתוח לפרק זמן לאחר הנסיעה הראשונה והימנע מלשאוף את האדים.

במהלך תקופת ההרצה, צריכת הדלק ושמן המנוע עשויה להיות גבוהה מן המפורט, ותהליך הניקוי של מסנן החלקיקים במנוע דיזל עשוי להתרחש בתכיפות גבוהה יותר. ייתכן שפעולת ההדממה האוטומטית תימנע, כדי לאפשר את טעינת המצבר. מסנן חלקיקים במנוע דיזל 138.

השתמש רק בשטיחונים המתאימים היטב וניתנים לקיבוע באמצעות התפסים שבצד הנהג.

היגוי

אם סיוע היגוי הכוח אבד בגלל שהמנוע הודמם או בגלל תקלה במערכת, אזי ניתן להמשיך לשובב את ההגה אולם ייתכן שתידרש הפעלת כוח גדול יותר לשם כך. נורית חייווי ! 84.

זהירות

כלי רכב בעלי היגוי כוח הידרולי: אם מסובבים את גלגל ההגה עד קצה מהלכו, ומחזיקים אותו במצב זה למשך יותר מ-15 שניות, אזי נזק עלול להיגרם למערכת היגוי הכוח וייתכן שסיוע הכוח יאבד.

עצות לנהיגה

שליטה ברכב

בשום מצב אל תאפשר לרכב להתגלגל כשהמנוע מדומם (למעט במהלך הדממה אוטומטית)

מערכות רבות לא יפעלו במצב זה (לדוגמה: מגבר הבלם, היגוי הכוח). נהיגה במצב כזה מהווה סכנה לעצמך ולזולת. כל המערכות יתפקדו במהלך הדממה אוטומטית, אולם תהיה הפחתה מבוקרת של פעולת הסיוע להגה הכוח, ומהירות הרכב תופחת. מערכת הדממה-התנעה 135.

המרצת סרק

אם טעינת מצבר הרכב נחוצה עקב מצב המצבר, חובה להגביר את ההספק החשמלי של הגנרטור. למטרה זו נוצרת המרצת סרק, שייתכן שתוכל לשמוע.

במרכז המידע לנהג תופיע הודעה.

דושות

כדי להבטיח שתנועת הדושות אינה מופרעת, אל תניח שטיחונים באזור הדושות.

מצבי מתג ההצתה

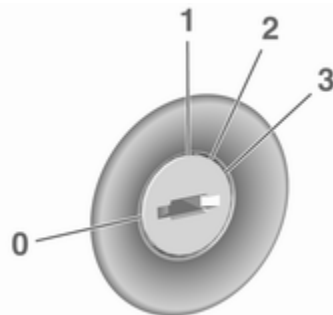

- 0 : מתג ההצתה במצב מופסק
- 1 : מנעול ההגה משוחרר, מתג ההצתה במצב מופסק
- 2 : מתג ההצתה במצב מופעל, ברכב בעל מנוע דיזל: מצב קדם חימום
- 3 : התנעה

מתח אביזרים נותר מופסק

המערכות האלקטרוניות הבאות יכולות לפעול עד שדלת הנהג תיפתח או לכל המאוחר למשך עשר דקות לאחר שמתג ההצתה יועבר למצב מופסק:

- חלונות חשמליים
- חלון גג
- שקעי מתח

אספקת מתח למערכת המידע והבידור תמשיך לפעול למשך 30 דקות או עד שהמפתח יישלף מתוך מתג ההצתה, ללא קשר לפתיחה של דלת כלשהי.

התנעת המנוע

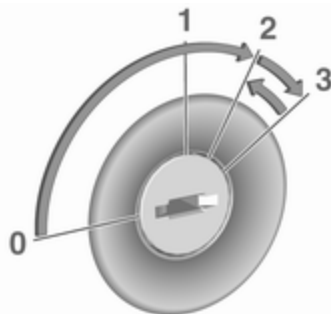

תיבת הילוכים ידנית: הפעל את המצמד.

תיבת הילוכים אוטומטית: לחץ על דושת הבלמים והסט את ידית הבורר למצב P או מצב N.

אל תלחץ על דושת ההאצה.

מנוע דיזל: סובב את המפתח למצב 2

לביצוע קדם חימום עד שנורית החיווי תכבה.

סובב את המפתח לפרק זמן קצר למצב 3 והרפה: תהליך אוטומטי מפעיל את המתנע בהשהייה קצרה עד שהמנוע פועל. ראה נושא "בקרת מתנע אוטומטי".

לפני התנעה חוזרת או להדממת המנוע, סובב את המפתח חזרה למצב 0.

במהלך הדממה אוטומטית, ניתן להתניע את המנוע על ידי לחיצה על דושת המצמד.

התנעת הרכב בטמפרטורות נמוכות

התנעת המנוע ללא מחממים נוספים אפשרית בטמפרטורות של עד -25°C במנועי דיזל ו- -30°C במנועי בנזין. הדרישות לכך הן שימוש בשמן מנוע בצמיגות הנכונה, שימוש בדלק הנכון, ביצוע פעולות השירות במועדן ומצבר רכב טעון במידה מספקת. בטמפרטורות נמוכות מ- -30°C , תיבת הילוכים האוטומטית זקוקה לשלב חימום של כחמש דקות. ידית בורר הילוכים חייבת להיות במצב P.

הפסקת הפעולה



בטל את מערכת ההדממה-התנעה באופן ידני בלחיצה על **eco**. הנורית בלחצן תכבה כדי לציין את הביטול.

הדממה אוטומטית

אם מהירות הרכב נמוכה או אם הוא ניח, הפעל את מאפיין הדממה אוטומטית באופן הבא:

- לחץ על דושת המצמד.
- העבר את ידית בורר ההילוכים למצב סרק.
- שחרר את דושת המצמד.

המנוע יכבה כאשר מפתח ההצתה במצב מופעל.

בהתאם לתנאי הנסיעה, ניתוק הזנת הדלק במהירות-יתר.

מערכת הדממה-התנעה

מערכת הדממה-התנעה עוזרת לחסוך בדלק ולהפחית את כמות פליטת הגזים של המפלט. כשהתנאים מאפשרים זאת, היא מדוממת את המנוע ברגע שהרכב במהירות נמוכה או בעצירה, למשל ברמזור או בפקק תנועה. היא מתניעה את המנוע אוטומטית ברגע שלוחצים על המצמד. חיישן במצבר מבטיח שההדממה האוטומטית תופעל רק כאשר מצבר הרכב טעון דיו לצורך התנעה חוזרת.

הפעלה

מערכת ההדממה-התנעה זמינה ברגע שמתניעים את המנוע, הרכב מתחיל לנסוע ומתקיימים התנאים המופיעים בהמשך פרק זה.

בקרת מתנע אוטומטי

תפקוד זה מפקח על נוהל ההתנעה של המנוע. הנהג אינו נדרש להחזיק את המפתח במצב 3. לאחר הפעלת המערכת, היא תמשיך לבצע התנעות באופן אוטומטי עד שהמנוע יופעל. עקב תהליך הבדיקה, המנוע מתחיל לפעול לאחר שהייה קצרה.

סיבות אפשריות לכך שהמנוע אינו מתניע:

- דושת המצמד לא נלחצה (תיבת הילוכים ידנית).
- דושת הבלמים לא נלחצה או ידית בורר ההילוכים אינה במצב **P** או במצב **N** (תיבת הילוכים אוטומטית).
- פרק הזמן הקצוב לפעולה הסתיים.

חימום המנוע ברכב המצויד במגדש טורבו

בעת ההתנעה, המומנט הזמין של המנוע יהיה מוגבל למשך זמן קצר, במיוחד אם המנוע קר. מגבלה זו נועדה לאפשר למערכת הסיכה להגן על המנוע במלואו.

ניתוק הזנת דלק במהירות-יתר

אספקת הדלק מנותקת אוטומטית כשהמנוע פועל בסל"ד מאלץ, כלומר הרכב נוסע כשהוא משולב בהילוך אך ללא לחיצה על דושת ההאצה.

קיימות הגדרות של מערכת בקרת האקלים העלולות למנוע את הפעלת ההדממה האוטומטית. לפרטים נוספים, ראה בפרק "מערכת בקרת האקלים" ⇨ 126.

מיד לאחר נסיעה בכבישים מהירים ייתכן שלא תתאפשר הדממה אוטומטית. הרצת רכב חדש ⇨ 133.

הגנה מפריקת מתח מצבר הרכב

כדי לוודא שניתן יהיה להתניע את המנוע בבטחה, מערכת ההדממה-התנעה כוללת מספר מאפיינים להגנת המצבר מפריקה.

אמצעים לחיסכון בהספק המנוע

במהלך ההדממה האוטומטית, מספר תפקודים חשמליים, כגון: החימום החשמלי המשני או שמשו עורפית מחוממת מתבטלים או מועברים למצב הפעלה חסכונית. מהירות המניפה במערכת בקרת האקלים עשויה לפחות כדי לחסוך בהספק המנוע.

התנעה חוזרת של המנוע בידי הנהג

לחץ על דוושת המצמד כדי להתניע שוב את המנוע.

המחוג שיציב על מהירות סרק במד הסל"ד יראה את התנעת המנוע.

נאים לביצוע הדממה אוטומטית

מערכת הדממה-התנעה בודקת אם מתקיים כל אחד מהתנאים הבאים:

- מערכת הדממה-התנעה אינה מפסיקה לפעול באופן ידני.
 - מכסה תא המנוע סגור לגמרי.
 - דלת הנהג סגורה או שחגורת הבטיחות של הנהג חגורה.
 - מצבר הרכב טעון דיו ובמצב טוב.
 - המנוע חם.
 - טמפרטורת נוזל הצינון של המנוע אינה גבוהה מדי.
 - טמפרטורת מערכת הפליטה אינה גבוהה מדי, כמו, לדוגמה, לאחר נהיגה בעומס מנוע גבוה.
 - טמפרטורת הסביבה גבוהה מ-5°C.
 - מערכת בקרת האקלים מתירה ביצוע של הדממה אוטומטית.
 - הריק (ואקום) במערכת הבלמים ברמה נאותה.
 - תפקוד מסנן החלקיקים במנוע דיזל אינו פעיל.
 - הרכב היה בנסיעה לפחות במהירות הליכה מאז ההדממה האוטומטית האחרונה.
- אחרת, תימנע הפעלת הדממה אוטומטית.



פעולת הדממה אוטומטית מצוינת כאשר מחוג מד הסל"ד נמצא מול **AUTOSTOP** שעל מד הסל"ד.

במהלך הדממה אוטומטית, ביצועי החימום והבלם יישארו בתפקוד מלא.

זהירות
הסיוע להיגוי הכוח עשוי להיות מופחת במהלך Autostop.

בכלי רכב בעלי בלם חנייה חשמלי, משוך את המתג © למשך כשנייה אחת.

בלם החנייה החשמלי פועל כאשר נורית החיווי © מאירה 83.

• דומם את המנוע.

• אם הרכב חונה על משטח אופקי או במעלה שיפוע, שלב הילוך ראשון או הצב את ידית בורר ההילוכים במצב P לפני הוצאת מפתח ההצתה. כשהרכב חונה במעלה שיפוע, סובב את הגלגלים הקדמיים כדי להרחיקם משפת המדרכה.

אם הרכב חונה במורד שיפוע, שלב הילוך אחורי או הצב את ידית בורר ההילוכים במצב P לפני הוצאת מפתח ההצתה. סובב את הגלגלים הקדמיים לכיוון שפת המדרכה.

• סגור את החלונות ואת חלון הגג.

• הסר את מפתח ההצתה ממתג ההצתה. סובב את ההגה עד שתחוש ותשמע את השתלבות מנעול גלגל ההגה.

ברכב בעל תיבת הילוכים אוטומטית, ניתן לשלוף את המפתח רק כשידית בורר ההילוכים במצב P.

• מערכת בקרת האקלים מבקשת התנעה של המנוע.

• מיזוג האוויר מופעל באופן ידני.

אם מכסה תא המנוע אינו סגור כהלכה, תוצג במרכז המידע של הנהג התראה על כך.

אם אביזר חשמלי כלשהו, כגון נגן תקליטורים נייד, מחובר לשקע מתח, ייתכן שתורגש ירידה קצרה במתח במהלך ההתנעה החוזרת.

חנייה

⚠️ אזהרה

• אל תחנה את הרכב על משטח הניצת בקלות. הטמפרטורה הגבוהה של רכיבי מערכת הפליטה עלולה לגרום להצתת המשטח.

• הפעל תמיד את בלם החנייה. הפעל את בלם החנייה מבלי ללחוץ על לחצן השחרור. משוך את ידית בלם החנייה בחוזקה עד כמה שניתן כשהרכב חונה על שיפוע. לחץ בו-זמנית על דוושת הבלמים כדי להפחית את מאמץ ההפעלה.

אם ידית בורר ההילוכים מועברת אל מחוץ למצב סרק לפני הלחיצה על המצמד, מחוון הבקרה 🚫 מאיר או שהוא מוצג כסמל במרכז המידע לנהג. נורית חיווי 🚫 83.

התנעה חוזרת של המנוע על ידי מערכת הדממה-התנעה

ידית בורר ההילוכים חייבת להימצא במצב סרק כדי לאפשר התנעה חוזרת אוטומטית.

כאשר מתקיים אחד המצבים המפורטים להלן במהלך פעולת ההדממה האוטומטית, המנוע יותנע אוטומטית שוב באמצעות מערכת ההדממה-התנעה:

• מערכת הדממה-התנעה מופסקת באופן ידני.

• מכסה תא המנוע נפתח.

• חגורת הבטיחות של הנהג אינה חגורה ודלת הנהג נפתחת.

• טמפרטורת המנוע נמוכה מדי.

• רמת הטעינה של מצבר הרכב נמוכה מהרמה המוגדרת.

• הריק (ואקום) במערכת הבלמים אינו מספיק.

• הרכב בנסיעה לפחות במהירות הליכה.

ההדממה האוטומטית אינה זמינה וצריכת הדלק עשויה להיות גבוהה יותר. צפויה פליטת ריחות ועשן במהלך הפעולה.



בתנאי נהיגה מסוימים, לדוגמה: נהיגה למרחקים קצרים, המערכת אינה מסוגלת לבצע ניקוי עצמי באופן אוטומטי.

אם יש צורך לנקות את המסנן, ותנאי הנהיגה הקודמים לא אפשרו ניקוי אוטומטי, הדבר יצוין על-ידי נורית החיווי

במקביל, מופיעה ההודעה **Diesel partic. filter is full continue driving** (מסנן החלקיקים מלא המשך בנהיגה) או מופיעה אזהרת קוד 55 במרכז המידע לנהג.

מערכת הפליטה

גזי הפליטה של המנוע

⚠ סכנה

גזי הפליטה של המנוע מכילים פחמן חד-חמצני רעיל שהוא גז נטול גוון וריח ושאיפתו עלולה להיות קטלנית.

כאשר גזי פליטה חודרים לתא הנוסעים, פתח את החלונות. הבא הרכב למוסך לתיקון סיבת התקלה.

הימנע מנהיגה ברכב כשתא המטען פתוח, כיוון שבמצב כזה, גזי פליטה עלולים לחדור לרכב.

מסנן חלקיקים במנוע דיזל

מערכת מסנן החלקיקים במנוע דיזל מסננת חלקיקי פיח מזיקים מגזי הפליטה.

המערכת כוללת תפקוד של ריענון (ניקוי עצמי) המופעל אוטומטית במהלך הנהיגה, ללא כל הודעה. המסנן מתנקה על ידי שריפה מעת לעת של חלקיקי הפיח בטמפרטורה גבוהה. התהליך מתבצע אוטומטית בכפוף לקיום תנאים מסוימים במהלך הנהיגה ועשוי להימשך עד 25 דקות. משך התהליך הוא בדרך כלל בין שבע לבין שתיים עשרה דקות. בפרק זמן זה,

- נעל את הרכב.
- הפעל את מערכת האזעקה.
- מניפות הצינון של המנוע עשויות להמשיך לפעול לאחר הדממת המנוע 189.

זהירות

לאחר שהמנוע פעל במהירות גבוהה (סל"ד) או בעומסים גבוהים, הפעל אותו לפרק זמן קצר בעומס נמוך או בהילוך סרק במשך כ-30 שניות לפני שתדומם אותו, כדי להגן על מגדש הטורבו.

הערה

במקרה של תאונה שבה מופעלות כריות האוויר מדומם המנוע באופן אוטומטי, אם הרכב מגיע למצב של עצירה מוחלטת בתוך פרק זמן מסוים.

תיבת הילוכים אוטומטית

תיבת הילוכים מאפשרת החלפת הילוכים אוטומטית (מצב אוטומטי) או החלפת הילוכים ידנית (מצב ידני).

החלפת הילוכים ידנית אפשרית במצב ידני על ידי לחיצה קלה על ידית בורר הילוכים. 141.

צג תיבת ההילוכים

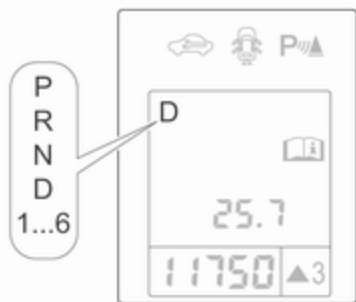

מצב ההפעלה או ההילוך הנבחר מוצגים בצג תיבת הילוכים.

במצב אוטומטי, תוכנית הנהיגה מצוינת על-ידי **D** במרכז המידע לנהג.

R מציין הילוך אחורי.

ממיר קטליטי

הממיר הקטליטי מפחית את כמות החומרים המזיקים בגזי הפליטה.

זהירות
סוגי דלק השונים מאלה המופיעים בעמודים 176, 247 עלולים לגרום נזק לממיר הקטליטי או לרכיבים אלקטרוניים. דלק שלא נשרף יתחמם יתר על המידה ויגרום נזק לממיר הקטליטי. לכן, הימנע משימוש יתר במתנע, מריקון מיכל הדלק עד סופו או מהתנעות המנוע בדחיפה או גרירה.

במקרה של זיוף בפעולת המנוע, פעולה לא חלקה של המנוע, ירידה בביצועי המנוע או בעיות לא רגילות אחרות, הבא את הרכב בהקדם האפשרי למוסך לתיקון סיבת התקלה. במצב חירום, ניתן להמשיך בנהיגה לפרק זמן קצר, תוך שמירה על מהירות נסיעה ומהירות סיבובי מנוע נמוכים.

נורית החיווי מאירה כאשר מסנן החלקיקים במנוע דיזל מלא. התחל בתהליך הניקוי בהקדם האפשרי.

נורית החיווי מהבהבת כאשר מסנן החלקיקים הגיע למפלס המילוי המרבי שלו. התחל מייד בתהליך הניקוי כדי למנוע גרימת נזק למנוע.

תהליך הניקוי

הפעלת תהליך הניקוי, המשך לנהוג תוך שמירה על מהירות מנוע של יותר מ-2,000 ס"ד. הורד הילוך במקרה הצורך. תהליך הניקוי במסנן החלקיקים יתחיל.

אם המחווין מאיר גם הוא, לא ניתן לנקות את מסנן החלקיקים. פנה למוסך.

זהירות
אם תהליך הניקוי מופסק, קיימת סכנה של גרימת נזק חמור למנוע.

הניקוי מתבצע מהר יותר במהירויות מנוע ובעומסים גבוהים.

נורית החיווי כבית מייד עם סיום תהליך הניקוי העצמי.

ידית הבורר נעולה במצב **P** וניתן להסיטה רק כשמתג ההצתה במצב מופעל ודושת הבלמים לחוצה.



אם דושת הבלמים אינה מופעלת, נורית האזהרה (ⓘ) מאירה.

אם ידית בורר היילוכים אינה במצב **P** כשמתג ההצתה מועבר למצב מופסק, נוריות החיווי (ⓘ) ו-**P** יבהבו. לשילוב **P** או **R**, לחץ על לחצן השחרור.

ניתן להתניע את המנוע רק כשידית בורר היילוכים במצב **P** או **N**. כשנבחר מצב **N**, לחץ על דושת הבלמים או הפעל את בלם החניה לפני התנעת המנוע.

אל תאיץ את המנוע כשאתה משלב הילוך. בשום מצב אל תלחץ על דושת ההאצה ועל דושת הבלמים בו-זמנית.

ידית בורר היילוכים

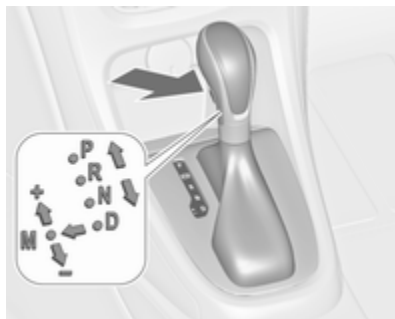

- P** : מצב חניה, לחץ על לחצן השחרור, הגלגלים נעולים, שלב רק כשהרכב נייח ובלם החניה מופעל
- R** : הילוך אחורי, לחץ על לחצן השחרור, שלב רק כשהרכב נייח
- N** : מצב ביניים ("נייטרל")
- D** : מצב הפעלה אוטומטית
- M** : מצב הפעלה ידנית: הסט את ידית הבורר ממצב **D** שמאלה.
- +** : העלאת הילוך במצב ידני: העבר את ידית בורר היילוכים למצב **M** והסט קצרות כלפי מעלה
- : הורדת הילוך במצב ידני: העבר את ידית בורר היילוכים למצב **M** והסט קצרות לאחור

N מצייין מצב סרק.

P מצייין מצב חניה.

תצוגה ברכב בעל רמת אבזור ביניים: במצב ידני, מצוין מספר ההילוך הנבחר.

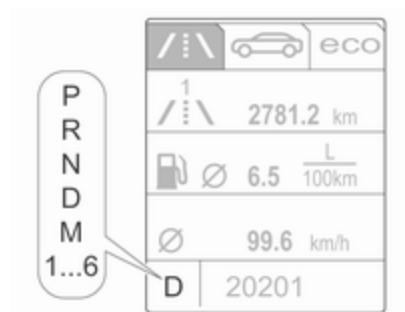

תצוגה ברכב בעל רמת אבזור גבוהה: במצב ידני, מצוינים **M** ומספר ההילוך הנבחר.

במצב דיני, לא תבצע העברת הילוכים אוטומטית להילוך גבוה יותר כשסל"ד המנוע גבוה.

תכניות נהיגה אלקטרוניות

- לאחר התנעה קרה, תוכנית טמפרטורת הפעולה מגבירה את סל"ד המנוע כדי להעלות במהירות את טמפרטורת הממיר הקטליטי לטמפרטורה הדרושה.
- תפקוד שילוב מצב ביניים אוטומטי מעביר אוטומטית את המנוע לסל"ד סרק כשהרכב נייח ומשולב בהילוך קדמי, ודוושת הבלמים לחוצה.
- כשתוכנית SPORT מופעלת, תיבת הילוכים משלבת הילוך במהירויות מנוע גבוהות יותר (אלא אם מערכת בקרת שיוט פעילה). תוכנית SPORT 148 ⚡
- תכניות מיוחדות מתאימות באופן אוטומטי את נקודות החלפת הילוכים בעת נסיעה במעלה או במורד מדרון.
- בעת תחילת נסיעה בתנאי שלג או קרח או על פני משטחים חלקלקים אחרים, בקרת תיבת הילוכים האלקטרונית תבחר הילוך גבוה יותר באופן אוטומטי.

מצב דיני



העבר את ידית בורר הילוכים ממצב **D** שמאלה כדי לבחור במצב דיני **M**.

לחץ לחיצה קלה על ידית בורר הילוכים

לפנים **+** : שלב הילוך גבוה יותר

לאחור **-** : שלב הילוך נמוך יותר

ההילוך המשולב מצוין בריכוז המדים והמחוננים.

כשנבחר הילוך גבוה יותר בעוד מהירות הרכב נמוכה מדי, או כשנבחר הילוך נמוך יותר כשמהירות הרכב גבוהה מדי, שילוב הילוך לא יתבצע. הדבר יכול לגרום להופעת הודעה במרכז המידע לנהג.

כשהילוך משולב, הרכב מתחיל לזחול לאיטו עם הרפיית הלחיצה על דווש הבלמים.

בלימת המנוע

כדי לנצל את השפעת בלימת המנוע, בחר בהילוך נמוך יותר בעוד מועד כשאתה נוהג במורד מדרון, ראה מצב דיני.

נדנד הרכב

מותר לנדנד את הרכב רק כשהוא תקוע בחול, בוץ או שלג. הסט את ידית בורר הילוכים בין מצב **D** למצב **R** הלוך וחזור. אל תאיץ את המנוע כדי למנוע זינוק פתאומי של הרכב.

חניה



הפעל את בלם החניה ושלב מצב **P**.

ניתן לשלוף את מפתח החצתה רק כשידית בורר הילוכים במצב **P**.

הילוך מאולץ ("קיק-דאון")

כאשר לוחצים על דוושת ההאצה עד לקצה מהלכה במצב אוטומטי, תיבת ההילוכים מעבירה להילוך נמוך יותר בהתאם למהירות המנוע.

תקלה

במקרה של תקלה, נורית החיווי  מאירה. בנוסף, במרכז המידע לנהג יוצג מספר קוד או הודעת רכב. הודעות הרכב  94.

תיבת ההילוכים מפסיקה לשלב הילוכים באופן אוטומטי. ניתן להמשיך בנהיגה עם העברת הילוכים ידנית.

רק ההילוך הגבוה ביותר זמין. בהתאם לאופי התקלה, ההילוך השני עשוי להיות זמין במצב הפעלה ידנית. העבר הילוך רק כשהרכב הגיע למצב של עצירה מוחלטת. דאג לתיקון סיבת התקלה במוסך.

הפסקה באספקת המתח

במקרה של הפסקה באספקת המתח, לא ניתן להוציא את ידית בורר ההילוכים ממצב **P**. לא ניתן לשלוף את מפתח ההצתה ממתג ההצתה.

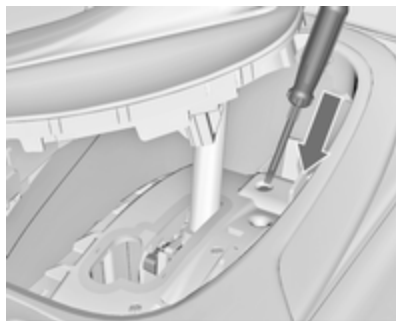

3. הכנס מברג לתוך הפתח עד לסוף מהלכו והוצא את ידית בורר ההילוכים ממצב **P** או ממצב **N**. אם נבחר שוב מצב **P** או מצב **N**, ידית בורר ההילוכים תינעל שוב במצבים אלה. הבא את הרכב למוסך לתיקון הסיבה לניתוק המתח.

4. הרכב את חיפוי בסיס ידית בורר ההילוכים על הקונסולה המרכזית והתקן אותו במקומו.

אם מתח מצבר הרכב נפרק, התנע את הרכב בעזרת כבלי התנעה  232.

אם מצבר הרכב אינו הסיבה לתקלה, שחרר את ידית בורר ההילוכים.
1. הפעל את בלם החנייה.



2. שחרר את החיפוי בבסיס ידית בורר ההילוכים בקצהו הקדמי, קפל אותו למעלה וסובב אותו שמאלה.

בלמים

מערכת הבלמים כוללת שני מעגלי בלמים עצמאיים.

כשמעגל בלמים אחד כושל, ניתן עדיין לבלום את הרכב באמצעות המעגל האחר. עם זאת, הבלימה מושגת רק כאשר לוחצים על דוושת הבלמים בחוזקה. דרוש כוח רב הרבה יותר לשם כך. מרחק הבלימה מתארך. היועץ במוסך לפני שתמשיך בנסיעה.

כשהמנוע מדומם, הסיוע של מגבר הבלם מתפוגג לאחר לחיצה אחת או שתיים על דוושת הבלמים. כושר הבלימה לא פוחת אך הוא מחייב הפעלת כוח רב יותר באופן משמעותי. חשוב במיוחד לזכור עובדה זאת כשהרכב נגרר.

נורית חיווי (ⓘ) ↵ 83.

מערכת למניעת נעילת גלגלים

המערכת למניעת נעילת גלגלים בבלימה (ABS) מונעת את נעילת הגלגלים.

מערכת ה-ABS מתחילה לווסת את לחץ הבלימה ברגע שגלגל מראה נטייה להינעל. ניתן להמשיך בהיגוי הרכב, אפילו במהלך בלימה חזקה.

זהירות

לא מומלץ לנהוג ברכב כשידך מונחת על ידית ההילוכים.

חיווי העלאת הילוך ↵ 84.

תיבת הילוכים ידנית



כדי לשלב הילוך נסיעה לאחור, כשהרכב נייד, לחץ על דוושת המצמד, לחץ על לחצן השחרור שעל ידית ההילוכים ושלב ההילוך.

אם ההילוך אינו משתלב, הצב הידית במצב ביניים, הרפה מדוושת המצמד ולחץ עליה שוב; עתה, חזור על בחירת ההילוך. אל תאפשר החלקה מיותרת של המצמד.

בעת הפעלת המצמד, לחץ לחיצה מלאה על דוושת המצמד. אל תשתמש בדוושה כמשענת לרגלך.

לשחרור בלם החניה, משוך הידית מעט למעלה, לחץ על לחצן השחרור והורד הידית עד סוף מהלכה.

כדי להפחית את הכוח הנדרש להפעלת בלם היד, לחץ על דוושת הבלמים בו-זמנית.

נורית חיווי (ⓘ) ⇐ 83.

בלם חניה חשמלי



במהלך בלימה חזקה, לא ניתן יהיה להמשיך בהיגוי הרכב והוא עלול לסטות לפתע.

דאג לתיקון סיבת התקלה במוסך.

בלם חניה

בלם חניה ידני

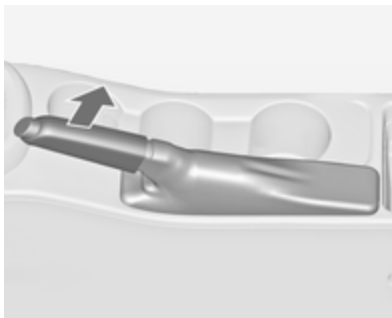

⚠ אזהרה

הפעל תמיד את בלם החניה בחוזקה מבלי להפעיל את לחצן השחרור. הפעל את בלם החניה בכוח המרבי בעת חניית הרכב במעלה או במורד מדרון.

ניתן לחוש בפעולת מערכת ה-ABS באמצעות ריטוט בדוושת הבלמים ובשמיעת רחש פעולת הוויסות.

לבלימה מיטבית, החזק את רגלך על דוושת הבלמים כשהיא לחוצה במשך כל מהלך הבלימה, למרות העובדה שהדוושה מרטטת. אל תפחית את הלחיצה על הדוושה.

לאחר התחלת הנסיעה, המערכת תבצע בדיקה עצמית שבמהלכה ייתכן שישמעו קולות פעולה.

נורית חיווי (ABS) ⇐ 84.

אור בלם מסתגל

במהלך בלימה חזקה, כל שלושת אורות הבלמים המהבהבים במשך פעולת מערכת ה-ABS.

תקלה

⚠ אזהרה

כאשר קיימת תקלה במערכת ה-ABS, הגלגלים עלולים להינעל כתוצאה מבלימה חזקה מן הרגיל. היתרונות של מערכת ה-ABS לא יהיו זמינים עוד.

הפעלה כשהרכב נייח

▲אזהרה

משוך את המתג © למשך כשנייה אחת, בלם החנייה החשמלי יפעל באופן אוטומטי בכוח מתאים. לכוח בלימה מרבי, לדוגמה בעת חנייה כשהרכב רתום לגרור/מגורון או על שיפוע, משוך את המתג © פעמיים.

בלם החנייה החשמלי פועל כאשר נורית החיווי © מאירה ↵ 83.

ניתן תמיד להפעיל את בלם החנייה החשמלי, אפילו כשמערכת ההצתה במצב מופסק.

אל תפעיל את מערכת בלם החנייה החשמלי לעתים קרובות מדי כשהמנוע אינו פועל, מכיוון שהדבר יגרום לפריקת מצבר הרכב. לפני צאתך מן הרכב, בדוק את מצב בלם החנייה החשמלי. נורית חיווי © ↵ 83.

שחרור

העבר את מתג ההצתה למצב מופעל. לחץ על דוושת הבלמים ולאחר מכן לחץ על המתג ©.

תפקוד התחלת הנהיגה

רכב עם תיבת הילוכים ידנית: לחיצה על דוושת המצמד ולאחר מכן הרפיה קלה של הדוושה ולחיצה קלה על דוושת ההאצה משחררות את בלם החנייה באופן אוטומטי. זה לא יתאפשר אם בו-זמנית מושכים את המתג ©.

רכב עם תיבת הילוכים אוטומטית: שילוב **D** ולאחר מכן לחיצה על דוושת ההאצה משחררים את בלם החנייה החשמלי באופן אוטומטי. זה לא יתאפשר אם בו-זמנית מושכים את המתג ©.

בלימה דינמית כשהרכב בתנועה

כשהרכב נמצא בנסיעה ומתג © נשאר במצב משוך, מערכת בלם החנייה החשמלי תאט את הרכב, אולם בלם החנייה לא יופעל באופן סטטי.

מייד לאחר שחרור המתג ©, הבלימה הדינמית תיפסק.

תקלה

חיווי מצב תקלה של בלם החנייה החשמלי מוצג באמצעות הארת נורית © וכן על-ידי הופעת מספר קוד או הודעת רכב בצג מרכז המידע לנהג. הודעות הרכב ↵ 94.

הפעל את בלם החנייה החשמלי: משוך והחזק את המתג © במשך יותר מחמש שניות. כאשר נורית האזהרה © מאירה, בלם החנייה החשמלי מופעל.

שחרר את בלם החנייה החשמלי: דחוף והחזק את המתג © במשך יותר מ-שתי שניות. כאשר נורית האזהרה © כבית, בלם החנייה החשמלי משוחרר.

נורית האזהרה © מהבהבת: בלם החנייה החשמלי לא הופעל הפעלה מלאה או הוא משוחרר. כשנורית האזהרה מהבהבת באופן מתמשך, שחרר את בלם החנייה החשמלי ונסה להפעילו שוב.

סיוע למערכת הבלמים

כאשר דוושת הבלמים נלחצת במהירות ובחזקה, מופעל כוח הבלימה המרבי באופן אוטומטי (בלימה מלאה).

שמור על לחץ קבוע על דוושת הבלמים כל עוד נדרשת בלימה מלאה. כוח הבלימה המרבית מופחת כשדוושת הבלמים משוחררת.

סייען לזינוק במדרון

המערכת מסייעת למנוע תנועה לא מכוונת בעת תחילת נסיעה במעלה מדרון.

הפסקת הפעולה



ניתן להפסיק את פעולת מערכת בקרת האחיזה (TC) כשיש צורך בסחרור הגלגלים המניעים:

לחץ לחיצה קצרה על **ESC** כדי להפסיק את פעולת מערכת TC והנורית **ESC** תאיר. הפסקת הפעולה מוצגת כהודעת מצב במרכז המידע לנהג.

ניתן להחזיר את מערכת בקרת האחיזה לפעולה באמצעות לחיצה חוזרת על **ESC**. מערכת בקרת האחיזה מופעלת בכל פעם שמתג ההצתה מועבר למצב מופעל.

מערכות בקרת נסיעה

מערכת בקרת אחיזה

מערכת בקרת האחיזה (TC) היא רכיב של המערכת האלקטרונית לבקרת היציבות (ESC) **ESC** 147.

מערכת בקרת האחיזה (TC) משפרת את יציבות הנהיגה בעת הצורך, ללא קשר לפני הדרך או לאחיזת הצמיגים על ידי מניעת סחרור הגלגלים המניעים.

ברגע שהגלגלים המניעים מתחילים להסתחרר, הספק המנוע מופחת והגלגל שסחרורו הוא הרב ביותר נבלם פרטנית. פעולה זו משפרת משמעותית את יציבות הנהיגה ברכב על דרכים חלקלקות.

מערכת בקרת האחיזה (TC) תיכנס לפעולה מיד לאחר שנורית החיווי **ESC** כבית. כאשר מערכת בקרת האחיזה (TC) פעילה, **ESC** מהבהבת.

⚠ אזהרה

אל תניח למאפיין בטיחותי מיוחד זה לפתותך לקחת סיכונים במהלך נהיגה. התאם את מהירותך לתנאי הדרך.

נורית חיווי **ESC** 85.

אם כלי הרכב מגיע למצב סף כשמערכת ESP מופסקת, המערכת תפעיל שוב את מערכת ESP למשך הזמן המוגדר בסף, בעקבות לחיצה אחת על דוושת הבלמים.

ניתן להחזיר את מערכת ESC לפעולה באמצעות לחיצה נוספת על **ESC**. אם פעולת מערכת בקרת האחיזה הופסקה קודם לכן, מערכת בקרת האחיזה ומערכת אלקטרונית לבקרת היציבות יופעלו שוב.

מערכת אלקטרונית לבקרת היציבות (ESC) מופעלת שוב כשמחג ההצתה מועבר למצב מופעל.

הפסקת פעולה, גרסת OPC



הפסקת הפעולה



להתנהגות ספורטיבית יותר, ניתן להפסיק בנפרד את פעולת המערכת האלקטרונית לבקרת היציבות (ESC) או מערכת בקרת האחיזה (TC):

- לחץ לחיצה קצרה על **ESC**: כעת מערכת בקרת האחיזה תפסיק לפעול, מערכת ESC תישאר בפעולה, והנוריות **ESC** תאיר.
- לחץ והחזק את **ESC** לחוץ למשך חמש שניות לפחות: פעולת מערכת TC והמערכת האלקטרונית לבקרת היציבות (ESC) תופסק, והנוריות **ESC** יאירו.

בנוסף, המצב הנבחר יוצג כהודעת מצב במרכז המידע לנהג.

מערכת אלקטרונית לבקרת היציבות

מערכת אלקטרונית לבקרת היציבות (ESC) משפרת את יציבות הנהיגה בעת הצורך, ללא קשר לפני הדרך או לאחית הצמיגים. היא גם מונעת את סחרור גלגלי ההנעה. מערכת אלקטרונית לבקרת היציבות (ESC) פועלת בשילוב עם מערכת בקרת האחיזה (TC) **ESC** 146.

ברגע שהרכב מתחיל לסטות מנתיבו (היגוי יתר/היגוי חסר), הספק המנוע מופחת והגלגלים נבלמים באופן פרטני. פעולה זו משפרת משמעותית את יציבות הנהיגה ברכב על דרכים חלקקות.

המערכת האלקטרונית לבקרת היציבות (ESC) תיכנס לפעולה מיד לאחר שנורית החיווי **ESC** כבית.

כאשר המערכת האלקטרונית לבקרת היציבות (ESC) פעילה, **ESC** מהבהבת.

אזהרה

אל תניח למאפיין בטיחותי מיוחד זה לפתותך לקחת סיכונים במהלך נהיגה. התאם את מהירותך לתנאי הדרך.

נורית חיווי **ESC** **ESC** 85.

בכל מצבי הנהיגה, מערכת Flex Ride מתקשרת עם המערכות האלקטרוניות הבאות:

- בקרת שיכוך רציפה
- בקרת דוושת ההאצה
- בקרת ההיגוי
- מערכת אלקטרונית לבקרת יציבות (ESC)
- מערכת למניעת נעילת גלגלים (ABS) ובקרת בלימה בפנייה (CBC)
- תיבת הילוכים אוטומטית



ניתן להחזיר את מערכת ESC לפעולה באמצעות לחיצה נוספת על ESC . אם פעולת מערכת בקרת האחיזה הופסקה קודם לכן, מערכת בקרת האחיזה ומערכת אלקטרונית לבקרת היציבות יופעלו שוב.

מערכת אלקטרונית לבקרת היציבות (ESC) מופעלת שוב כשמתג ההצתה מועבר למצב מופעל.

מערכת נהיגה אינטראקטיבית

מערכת Flex Ride

מערכת הנהיגה Flex Ride מאפשרת לנהג לבחור בין שלושה אופני (תוכניות) נהיגה:

- מצב נהיגה SPORT: לחץ על **SPORT**, נורית החיווי מאירה.
 - מצב נהיגה TOUR: לחץ על **TOUR**, נורית החיווי מאירה.
 - מצב NORMAL: הן **SPORT** והן **TOUR** אינם לחוצים, ושום נורית LED אינה מאירה.
- הפסק את מצב SPORT ומצב TOUR, באמצעות לחיצה נוספת על הלחצן המתאים.

לביצועי נהיגה גבוהים מאוד ניתן להפסיק בנפרד את פעולת מערכות ESC ו-TC. ניתן לבחור את המצבים הבאים:

- לחץ לחיצה קצרה על ESC : כעת מערכת בקרת האחיזה תפסיק לפעול, מערכת ESC תישאר בפעולה, והנורית ESC תאיר.
 - לחץ שתי לחיצות קצרות על ESC בתוך שתי שניות: מערכת בקרת האחיזה (TC) תפסיק לפעול והמערכת האלקטרונית לבקרת היציבות (ESC) תהיה פעילה ללא הפחתת הספק המנוע, הנוריות ESC ו- TC יאירו.
 - לחץ והחזק את ESC לחוץ למשך חמש שניות לפחות: פעולת מערכת TC והמערכת האלקטרונית לבקרת היציבות (ESC) נפסקת לגמרי, והנוריות ESC ו- TC יאירו.
- בנוסף, המצב הנבחר יוצג כהודעת מצב במרכז המידע לנהג.
- בגרסת OPC, מערכת בקרת האחיזה (TC) והמערכת האלקטרונית לבקרת היציבות (ESC) יישארו לא פעילות אם הרכב יגיע לסף עם יכולת ניהוג שאינה יציבה.

אם לדוגמה, נבחר מצב TOUR ובעוד הרכב נוסע בדרך מתפתלת ונדרשת בלימה פתאומית חזקה, ה-DMC תזהה את המצב הדינמי של הרכב ותשנה את הגדרות המתלים, למצב SPORT כדי לשפר את יציבות הרכב.

כשמאפייני הנהיגה או המצב הדינמי של הרכב חוזרים למצב הקודם, ה-DMC תשנה את ההגדרות למצב הנהיגה שנבחר מראש.

הגדרות אישיות במצב נהיגה ספורטיבית

הנהג יכול לבחור את התפקודים של מצב SPORT כאשר SPORT נמצא במצב לחוץ. ניתן לשנות את ההגדרות האלה בתפריט הגדרות בצג המידע. התאמה אישית של הרכב 99 .

מערכת Flex Ride - גרסת OPC

גרסת OPC של מערכת Flex Ride פועלת בצורה דומה לזו של מערכת Flex Ride הסטנדרטית, אך עם מאפיינים ספורטיביים יותר.

- נקודות העברת ההילוכים בתיבת ההילוכים האוטומטית מתרחשות מאוחר יותר.
- תאורת ריכוז המדים והמחוננים לבנה.

מצב נהיגה רגילה (NORMAL)

כל הגדרות המערכות מותאמות לערכים הסטנדרטיים.

בקרת מצבי הנסיעה

בכל מצב נסיעה הנבחר ידנית SPORT, TOUR או NORMAL, בקרת מצבי הנסיעה (DMC) מזהה ומאבחת ברציפות את המאפיינים האמיתיים של הנהיגה, תגובות הנהג והמצב הדינמי הפעיל של הרכב. אם נדרש, יחדית הבקרה של ה-DMC משנה אוטומטית את ההגדרות הנכללות באופן הנהיגה שנבחר או כאשר היא מזהה שינויים משמעותיים יותר, היא משנה את אופן הנהיגה כל עוד השינויים נמשכים.

אם לדוגמה נבחר אופן נהיגה NORMAL וה-DMC מזהה סגנון נהיגה ספורטיבית, ה-DMC תשנה מספר הגדרות מתוך מצב ה-Normal להגדרות בעלות סגנון ספורטיבי יותר. ה-DMC מעבירה את הרכב למצב SPORT במקרה שסגנון הנהיגה הופך להיות ספורטיבי מאד.

תוכנית נהיגה ספורטיבית

הגדרות המערכות מותאמות לסגנון הנהיגה הספורטיבית:

- שיכוך בולמי הזעזועים מגיב ביתר קשיחות כדי לספק מגע טוב יותר עם פני הדרך.
- המנוע מגיב מהר יותר לתנועות דוושת ההאצה.
- הסיוע בהיגוי מופחת.
- עיתויי העברת הילוכים בתיבת ההילוכים האוטומטית מתרחשים מאוחר יותר.
- בעת הפעלת אופן הנהיגה SPORT, גוון תאורת ריכוז המדים והמחוננים משתנה מלבן לאדום.

מצב תיור

הגדרות המערכות מותאמות לסגנון נהיגה נינוח:

- שיכוך בולמי הזעזועים מגיב ביתר רכות.
- דוושת ההאצה מגיבה בהתאם להגדרות הרגילות.
- הסיוע להיגוי נמצא במצב ההפעלה הסטנדרטי.

הגדרות אישיות במצב OPC

הנהג יכול לבחור את התפקודים של מצב OPC כאשר **OPC** נמצא במצב לחוץ. ניתן לשנות את ההגדרות האלה בתפריט הגדרות בצג המידע. התאמה אישית של הרכב 99.

בכל מצבי הנהיגה, מערכת OPC Flex Ride מתקשרת עם המערכות האלקטרוניות הבאות:

- בקרת שיכון רציפה
- בקרת דושת ההאצה
- בקרת ההיגוי
- מערכת אלקטרונית לבקרת יציבות (ESC)
- מערכת למניעת נעילת גלגלים (ABS) ובקרת בלימה בפנייה (CBC)

מצב נהיגה רגילה (NORMAL)

במצב NORMAL, כאשר הן SPORT והן OPC אינם לחוצים, כל הגדרות המערכות יותאמו לערכים הרגילים.

תוכנית נהיגה ספורטיבית

הגדרות המערכות מותאמות לסגנון הנהיגה הספורטיבית.

מצב OPC

המאפיינים הדינמיים של הנהיגה מותאמים להגדרות של ביצועים גבוהים.

במצב זה, גוון תאורת ריכוז המדים והמחוננים משתנה לאדום.



מערכת הנהיגה OPC Flex Ride מאפשרת לנהג לבחור בין שלושה אופני (תוכניות) נהיגה:

- מצב נהיגה OPC: לחץ על **OPC**, נורית החיווי מאירה.
 - מצב נהיגה SPORT: לחץ על **SPORT**, נורית החיווי מאירה.
 - מצב NORMAL: הן **SPORT** והן **OPC** אינם לחוצים, ושום נורית LED אינה מאירה.
- הפסק את מצב SPORT ומצב OPC, באמצעות לחיצה נוספת על הלחצן המתאים.

הפעלה

האץ את הרכב למהירות הרצויה וסובב את גלגל הכוונון לכיוון **SET/-**; המהירות הנוכחית תאוחסן בזיכרון ותישמר. נורית הבקרה  בריכוז המדים והמחוונים תאיר בירוק. ניתן להרפות מדושת ההאצה.

ניתן להגביר את מהירות הרכב באמצעות לחיצה על דושת ההאצה. עם שחרור דושת ההאצה, הנסיעה במהירות שאוחסנה קודם לכן תתחדש.

בקרת השיוט ממשיכה לפעול בזמן החלפות הילוכים.

הגברת המהירות

כשבקרת שיוט פעילה, החזק את גלגל הכוונון כשהוא מסובב למצב **RES/+** או סובב אותו לשניה לכיוון **RES/+** סיבובים חוזרים: המהירות תגדל באופן רציף או בדרגות קטנות.



לחילופין, האץ למהירות הרצויה ואחסן את המהירות בזיכרון המערכת על ידי סיבוב לכיוון **SET/-**.



אל תשתמש במערכת בקרת שיוט כאשר לא רצוי לשמור על מהירות קבועה.

ברכב המצויד בתיבת הילוכים אוטומטית, הפעל את בקרת השיוט רק כשהתיבה נמצאת באופן ההפעלה האוטומטי. נורית חיווי  ≤ 87 .

הפעלה

לחץ על , ונורית החיווי  בריכוז המדים והמחוונים תאיר בלבן.

מערכות סיוע לנהג

אזהרה

מערכות סיוע לנהג פותחו כדי לסייע לנהג ולא כדי לבטל את הצורך בתשומת לבו של הנהג.

הנהג מקבל על עצמו את מלוא האחריות בעת הנהיגה ברכב.

בעת שימוש במערכות סיוע לנהג, שים לב תמיד למצב התנועה הנוכחי.

בקרת שיוט

מערכת בקרת שיוט יכולה לאגור ולשמר נתוני מהירות נסיעה בתחום שבין כ-30 קמ"ש עד ל-200 קמ"ש. סטיות מן המהירויות האגורות בזיכרון עשויות להתרחש במהלך נסיעה במעלה או במורד מדרון.

משיקולי בטיחות, לא ניתן להפעיל את מערכת בקרת השיוט לפני שדושת הבלמים נלחצה פעם אחת. הפעלה בהילוך ראשון אינה אפשרית.

מגביל מהירות

- מגביל המהירות מונע מהרכב מלחרוג מהמהירות המרבית שהוגדרה.
- ניתן להגדיר את המהירות המרבית לערכים מעל 25 קמ"ש.
- הנהג יוכל להאיץ רק עד המהירות שהוגדרה מראש. יתכנו סטיות מהגבלת המהירות בעת נהיגה במורד מדרון.
- הגבלת המהירות המוגדרת מראש מוצגת בשורה העליונה של מרכז המידע לנהג כאשר המערכת פעילה.

הפעלה



- הפסקה אוטומטית של הפעולה
- מהירות הרכב נמוכה מכ-30 קמ"ש.
- מהירות הרכב גבוהה מכ-200 קמ"ש.
- דושת הבלמים לחוצה.
- דושת המצמד נלחצה למשך מספר שניות.
- ידית בורר ההילוכים נמצאת במצב N.
- מהירות המנוע בטווח נמוך מאד.
- מערכת בקרת האחיזה (TC) או המערכת האלקטרונית לבקרת היציבות (ESC) פועלות.

חזור למהירות המקורית שאוחסנה

- סובב את גלגל הכוונון לכיוון RES+ כשהרכב נוסע במהירות מעל 30 קמ"ש.
- מהירות השיט הרצויה תאוחסן במערכת.

הפסקת הפעולה

- לחץ על ; נורית החיווי בריכוז המדים והמחוונים תכבה. מהירות הנסיעה המאוחסנת בזיכרון תימחק.
- לחיצה על להפעלת מגביל המהירות או להעברת ההצתה למצב מופסק תפסיק גם את בקרת השיט ותמחק את המהירות המאוחסנת.



הפחתת המהירות

- כשבקרת שיט פעילה, החזק את גלגל הכוונון כשהוא מסובב למצב SET- או סובב אותו לשניה לכיוון SET- סיבובים חוזרים: המהירות תפחת באופן רציף או בדרגות קטנות.

הפסקת הפעולה

- לחץ על , ונורית החיווי בריכוז המדים והמחוונים תאיר בלבן. בקרת שיט אינה פעילה. המהירות המאוחסנת האחרונה נשמרת בזיכרון, וכך ניתן לחזור אליה במועד מאוחר יותר.

הפסקת הפעולה

לחץ על : תפקוד מגביל מהירות יופסק וניתן לנהוג ברכב ללא מגבלת מהירות. המהירות המוגבלת תאוחסן בזיכרון ותופיע ההודעה המתאימה במרכז המידע לנהג.

חזרה למגבלת המהירות

סובב את גלגל הכוונון אל **RES/+**. הרכב יחזור למגבלת המהירות שאוחסנה.

הפסקת הפעולה

לחץ על , וחיווי מגביל המהירות במרכז המידע לנהג יכבה. מהירות הנסיעה המאוחסנת בזיכרון תימחק.

בעקבות לחיצה על להפעלת בקרת שיוט או בקרת שיוט מסתגלת, או העברת מתג ההצתה למצב מופסק, יופסק גם תפקוד מגביל המהירות והמהירות המאוחסנת תימחק.

בקרת שיוט מסתגלת

בקרת שיוט מסתגלת היא גרסה מתקדמת יותר של בקרת השיוט הרגילה, והיא מאפשרת גם לשמור על מרחק עקיבה מסוים מאחורי הרכב שמלפנים.



שינוי הגבלת המהירות

כאשר מגביל המהירות מופעל, סובב את גלגל הכוונון אל **RES/+** כדי להגדיל או אל **SET/-** כדי להקטין את ערך המהירות המרבית הרצויה.

חריגה ממגבלת המהירות

במקרה חירום, ניתן לחרוג ממגבלת המהירות על-ידי לחיצה על דוושת ההאצה בחזקה אל מעבר לנקודת ההתנגדות.

המהירות המוגבלת תהבהב במרכז המידע לנהג ובנוסף (בהתאם לרכב) צליל התרעה יושמע בפרק זמן זה.

שחרר את דוושת ההאצה ותפקוד מגביל המהירות יופעל שוב לאחר שהמהירות תהיה נמוכה ממגבלת המהירות.

לחץ על . אם בקרת השיוט או בקרת השיוט המסתגלת הופעלו לפני כן, הן מופסקות בעת הפעלת מגביל המהירות ונורית החיווי כבית.

הגדרת הגבלת מהירות



כאשר מגביל המהירות מופעל, החזק את גלגל הכוונון כשהוא מכוון אל **RES/+** או סובב אותו קצרות שוב ושוב אל **RES/+** עד שהמהירות המרבית הרצויה מוצגת במרכז המידע לנהג.

לחלופין, האץ את הרכב למהירות הרצויה וסובב קצרות את גלגל הכוונון לכיוון **SET/-**: המהירות הנוכחית תאוחסן כמהירות המרבית. הגבלת המהירות מוצגת במרכז המידע לנהג.

הפעלה

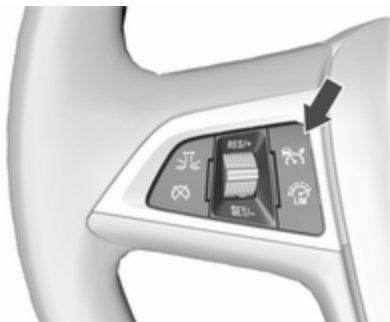

כדי להפעיל את בקרת השיוט המסתגלת לחץ על **RES+**. נורית החיווי **RES** מאירה בגוון לבן.

הפעלה באמצעות קביעת מהירות

אפשר להפעיל את בקרת השיוט המסתגלת במהירות של 50 קמ"ש עד 180 קמ"ש. האץ את הרכב למהירות הרצויה וסובב את גלגל הכוונון לכיוון **SET-**, המהירות הנוכחית תאווסן ביזכרון ותישמר. נורית החיווי **RES** מאירה בגוון ירוק.

משיקולי בטיחות, לאחר שמתג ההצתה הועבר למצב מחובר לא ניתן להפעיל את המערכת לפני שלוחצים על דוושת הבלם פעם אחת. הפעלה בהילוך ראשון אינה אפשרית. מומלץ להשתמש בבקרת השיוט המסתגלת בעיקר בדרכים ארוכות וישרות, למשל בדרכים מהירות או בין עירוניות, כאשר התנועה מתקדמת בקצב קבוע. אל תשתמש במערכת כאשר לא רצוי לשמור על מהירות קבועה. נורית חיווי **RES** ירוק, **RES** לבן.

אזהרה
<p>הנהג חייב לשמור תמיד על תשומת לב מלאה בעת נהיגה עם בקרת שיוט מסתגלת. הנהג נותר תמיד בשליטה מלאה על הרכב מכיוון שלדוושת הבלמים, דוושת ההאצה ולמתג הביטול יש עדיפות על פני כל פעולה של בקרת השיוט המסתגלת.</p>

בקרת שיוט מסתגלת מאטה את רכבך באופן אוטומטי כשהוא מתקרב לרכב שנוסע במהירות נמוכה יותר. לאחר מכן היא מתאימה את מהירות הנסיעה לזו של המכונית שמלפנים בהתאם למרחק העקיבה שנבחר. מהירות הנסיעה מוגברת או מופחתת בהתאם לזו של הרכב שמלפנים, מבלי לחרוג ממהירות השיוט שנקבעה. יתכן שתופעל בלימה מוגבלת ואורות הבלימה יאירו. בבקרת השיוט המסתגלת ניתן לקבוע ולאוסן מהירות נסיעה החל מכ-50 קמ"ש והבלמים יופעלו באופן אוטומטי כאשר נוסעים אחרי רכב אטי יותר עד למהירות מינימלית של 30 קמ"ש.



בקרת השיוט המסתגלת נעזרת בחיישן רדאר כדי לגלות כלי רכב מלפנים. כשלא מתגלה אף רכב בנתיב הנסיעה, פועלת בקרת השיוט המסתגלת כמו בקרת שיוט רגילה.

הפחתת המהירות

כשבקרת השיוט המסתגלת פעילה, החזק את גלגל הכוונון כשהוא מסובב למצב **SET/-**: המהירות תקטן באופן רציף בצעדים גדולים, או סובב אותו שוב ושוב בכיוון **SET/-**: המהירות תקטן בצעדים קטנים.

כשנוהגים ברכב שמצויד בבקרת שיוט מסתגלת במהירות נמוכה בהרבה מהמהירות שנקבעה, למשל כאשר מתגלה רכב אטי יותר מלפנים, ניתן לקבוע את מהירות הנסיעה הנוכחית ולאחסן אותה באמצעות סיבוב של גלגל הכוונון למצב **SET/-**.

חזור למהירות המקורית שאוחסנה

אם המערכת הופעלה אך לא משתמשים בה, אפשר לסובב את גלגל הכוונון למצב **RES/+** במהירות גבוהה מ-50 קמ"ש כדי לחזור למהירות שאוחסנה.

קביעת מרחק העקיבה

כשבקרת השיוט המסתגלת מגלה רכב אטי יותר בנתיב הנסיעה של רכבך, היא מתאימה את מהירות הנסיעה של רכבך ושומרת על מרחק העקיבה שבחר הנהג. ניתן להגדיר את מרחק העקיבה למרחק קצר, בינוני וארוך.

לאחר שמפעילים את המערכת מאטה או בולמת בקרת השיוט המסתגלת את הרכב אם מתגלה מלפנים רכב אטי יותר, או רכב שנמצא במרחק קטן ממרחק העקיבה שנקבע.

⚠ אזהרה
<p>לחיצה על דוושת ההאצה תשבית את הבלימה האוטומטית שמפעילה המערכת. זה יצוין בהודעת אזהרה קופצת, שתופיע במרכז המידע לנהג.</p>

הגברת המהירות

כשבקרת השיוט המסתגלת פעילה, החזק את גלגל הכוונון כשהוא מסובב למצב **RES/+**: המהירות תגדל באופן רציף בצעדים גדולים, או סובב אותו שוב ושוב בכיוון **RES/+**: המהירות תגדל בצעדים קטנים.

כשנוהגים ברכב שמצויד בבקרת שיוט מסתגלת במהירות גבוהה בהרבה מהמהירות שנקבעה, למשל בעקבות לחיצה על דוושת ההאצה, ניתן לקבוע את מהירות הנסיעה הנוכחית ולאחסן אותה באמצעות סיבוב של גלגל הכוונון למצב **SET/-**.



הסמל של בקרת השיוט המסתגלת, מרחק העקיבה שנקבע והמהירות שנקבעה מוצגים בשורה העליונה של מרכז המידע לנהג.

ניתן להרפות מדוושת ההאצה. בקרת השיוט המסתגלת ממשיכה לפעול בזמן החלפות הילוכים.

חריגה מהמהירות שנקבעה

אפשר תמיד לנסוע במהירות גבוהה ממהירות השיוט שנבחרה, באמצעות לחיצה על דוושת ההאצה. כשמרפים מדוושת ההאצה שב הרכב לשמור על מרחק העקיבה שנקבע מרכב אטי יותר שנוסע מלפנים. כשאין רכב אטי יותר מלפנים שב הרכב לנסוע במהירות השיוט שאוחסנה.

גילוי רכב מלפנים



נורית החיווי המאירה בירוק של רכב מלפנים 🚗 מופיעה במד המהירות כאשר המערכת מגלה רכב בנתיב הנסיעה. אם הסמל אינו מופיע, או אם הוא מופיע לפרק זמן קצר ונעלם מיד, בקרת השיוט המסתגלת לא תגיב לכלי הרכב שמלפנים.

הפסקת הפעולה

בקרת השיוט המסתגלת מנותקת על ידי הנהג כאשר:

- לוחצים על 🚫.
- דושת הבלמים לחוצה.

מרחק העקיבה שנקבע מצוין באמצעות עמודות המרחק המלאות בעמוד של בקרת השיוט המסתגלת.

שים לב שמרחק העקיבה שנקבע משפיע גם על קביעת הרגישות של התראת התנגשות מלפנים.

דוגמה: אם בוחרים במרחק עקיבה 3 (ארוך), יקבל הנהג התראה מוקדמת יותר על צפי התנגשות, גם אם בקרת השיוט המסתגלת במצב מופסק או שהיא נותקה.

⚠️ אזהרה

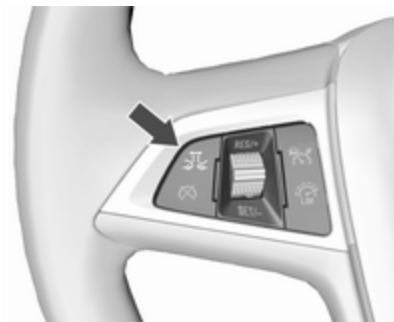

הנהג מקבל על עצמו אחריות מלאה לשמירה על מרחק העקיבה המתאים בהתבסס על תנאי התנועה, מזג האוויר והראות. יש להתאים את מרחקי העקיבה או להפסיק את פעולת המערכת כשהתנאים השוררים מחייבים זאת.

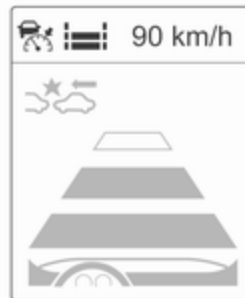

לחץ על 🚗, והגדרה הנוכחית תוצג במרכז המידע לנהג. לחץ שוב על 🚗 כדי לשנות את מרחק העקיבה. הגדרה זו תוצג גם בשורה העליונה של מרכז המידע לנהג.



הפסקת הפעולה

כדי להפסיק את בקרת השיוט המסתגלת לחץ על . נורית החיווי  כבית. מהירות הנסיעה המאוחסנת ביזכרון תימחק.

בקרת השיוט המסתגלת מנותקת גם בעקבות העברת מתג ההצתה למצב מנותק, והמהירות שנקבעה נמחקת מהזיכרון.

אחריות הנהג

- השתמש בבקרת השיוט המסתגלת בזהירות בזמן נסיעה בדרכים מפותלות או הרריות, משום שהרכב שמלפנים עלול לצאת מ"שדה הראייה" של המערכת ויחלוף זמן עד שניתן יהיה לשוב ולגלות אותו.
- אסור להשתמש במערכת בדרכים חלקקות משום שהיא עלולה לגרום לשינויים מהירים באחיות הצמיגים (החלקה של גלגלים) ואתה עלול לאבד את השליטה על הרכב.
- אסור להשתמש בבקרת השיוט המסתגלת בתנאים של גשם, שלג או אבק רב, משום שחיישן הרדאר עלול להתכסות בשכבה של מים, אבק, קרח או שלג. הראות תפחת או שלא תהיה ראית כלל. כאשר החיישן מוסתר יש לנקות את כיסוי החיישן.

כאשר בקרת השיוט המסתגלת מנותקת באופן אוטומטי, מאירה נורית החיווי  בצבע לבן וסמל אזהרה מוצג כהודעה קופצת במרכז המידע לנהג.



מהירות הנסיעה המאוחסנת ביזכרון תישמר.

⚠ אזהרה
כאשר בקרת השיוט המסתגלת אינה מופעלת, הנהג חייב לשלוט שליטה מלאה בבלמים ובבקרת המנוע.

- דושת המצמד נלחצה למשך יותר מארבע שניות.
- ידית בורר ההילוכים של תיבת ההילוכים האוטומטית הועברה למצב **N** סרק.
- המערכת מנותקת באופן אוטומטי גם כאשר:
 - מהירות הרכב יורדת אל מתחת ל-45 קמ"ש או עולה מעבר ל-190 קמ"ש.
 - מערכת בקרת האחיה (TC) מתערבת למשך יותר מ-20 שניות.
 - המערכת האלקטרונית לבקרת היציבות (ESC) מופעלת.
 - אין תנועה מלפנים ולא מתגלה דבר בצדי הדרך במשך מספר דקות. במקרה זה אין החזר של אותות הרדאר, והחיישן עלול לדווח שהוא מוסתר.
 - מערכת הבלימה עקב צפי להתנגשות מפעילה את הבלמים.
 - חיישן הרדאר מוסתר על ידי שכבה של קרח או מים.
 - התגלתה תקלה ברדאר, במנוע או במערכת הבלמים.

מגבלות המערכת

- כוח הבלימה שמפעילה המערכת באופן אוטומטי אינו מספיק כדי לבלום את הרכב בחוזקה וייתכן שלא יהיה די בבלימה שתופעל כדי למנוע תאונה.
- בעקבות מעבר מהיר בין נתיבים חולף זמן מה עד שמתגלה הרכב הבא שנוסע מלפנים. כך שיתכן שיתגלה רכב חדש מלפנים אך המערכת תאיץ את רכבך במקום לבלום אותו.
- בקרת השיוט המסתגלת מתעלמת מכלי הרכב שנוסעים לעבר רכבך בנתיב הנגדי.
- רכב חונה, הולכי רגל או בעלי חיים אינם גורמים להפעלת בלימה על-ידי בקרת השיוט המסתגלת.

פיתולי דרך



בקרת השיוט המסתגלת מחשבת את הנתיב הצפוי על סמך הכוח הצנטריפוגלי. בחישוב הנתיב הצפוי נלקחים בחשבון

המאפיינים של העקומה הנוכחית, אך לא נלקחים בחשבון שינויים עתידיים בנתיב הפנייה. המערכת עלולה לאבד את "קשר העין" עם הרכב שמלפנים או להתייחס בטעות לרכב שנוסע בנתיב אחר. תופעה זו עלולה להתרחש כאשר נכנסים לעקומה או יוצאים ממנה, או כשזווית הפנייה הופכת חדה או קהה יותר. כשהמערכת אינה מזהה אף רכב מלפנים, כבית נורית החיווי .

אם הכוח הצנטריפוגלי המתפתח במהלך הנסיעה בעקומה הוא גבוה מדי, מאטה מעט המערכת את הרכב. עצמת הבלימה לא תוכננה למנוע החלקה של הרכב בעקומה. הנהג הוא האחראי להפחית את המהירות שנבחרה לפני הכניסה לעקומה ולהתאים אותה בכל מצב לתנאי הדרך ולמגבלות המהירות שנקבעו בחוק.

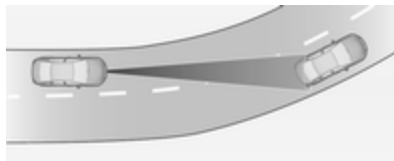

דרכים מהירות

בדרכים מהירות יש להתאים את המהירות שנקבעה לתנאי התעבורה ולמזג האוויר. עליך לקחת בחשבון ש-"שדה הראייה" של בקרת השיוט המסתגלת מוגבל, שעצמת

הבלימה שלה מוגבלת ושחולף זמן עד שהמערכת יכולה לקבוע אם רכב מסוים נמצא בנתיב הנסיעה של רכבך או בנתיב אחר. ייתכן שבקרת השיוט המסתגלת לא תהיה מסוגלת לבלום את הרכב בזמן כדי למנוע התנגשות עם רכב אטי בהרבה או בעקבות מעבר נתיב. דברים אלה נכונים במיוחד בנסיעה מהירה או כשהראות מוגבלת בשל תנאי מזג האוויר.

כשנכנסים לדרך מהירה או יוצאים ממנה, בקרת השיוט המסתגלת עלולה לאבד את "קשר העין" עם הרכב שמלפנים ולהאיץ את רכבך עד למהירות שנקבעה. משום כך, עליך להפחית את המהירות הנסיעה שנקבעה לפני יציאה מדרך מהירה או כניסה אליה.

מעבר בין נתיבים

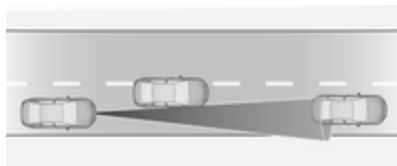

אם רכב אחר נכנס לנתיב הנסיעה של רכבך, בקרת השיוט המסתגלת תיקח אותו בחשבון רק לאחר שהוא יימצא במלואו

הגדרות

ניתן לשנות בתפריט **Auto collision preparation** (הכנה אוטומטית להתנגשות) הגדרות בתפריט התאמה אישית של הרכב 99.

תקלה

כאשר בקרת השיט המסתגלת אינה פועלת בשל תנאים זמניים (למשל אם שכבה של קרח מסתירה את החיישן) או בשל שגיאת מערכת קבועה, מופיעה הודעה מתאימה במרכז המידע לנהג.



הודעות הרכב 94.

יחידת רדאר

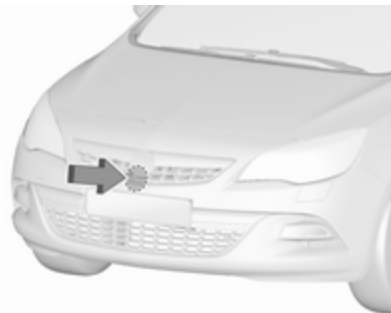

יחידת הרדאר מותקנת מאחורי שבכת המקרן, מתחת לסמל המותג.

אזהרה

יחידת הרדאר כווננה בקפידה בעת הייצור. לכן, לאחר תאונה חזיתית, אל תשתמש במערכת. הפגוש הקדמי עשוי להיראות שלם וללא פגע, אך ייתכן שהחיישן אינו נמצא במקומו ויגיב בצורה שגויה. לאחר תאונה, בקר במוסך כדי לבדוק את מיקום חיישן בקרת השיט המסתגלת, ולתקן אותו במידת הצורך.

בנתיב הנסיעה של רכבך. היה מוכן לפעול וללחוץ על דוושת הבלמים אם יהיה צורך בבלימה מהירה יותר.

אמצעי זהירות בנסיעה במדרון ובגרירת גרור



ביצועי המערכת בנסיעה במדרון ובגרירת גרור תלויים במהירות הנסיעה של רכבך, בעומס על הרכב, בתנאי התנועה ובשיפוע הדרך. במהלך נסיעה באזורים גבעיים ומדרונות, ייתכן שהמערכת לא תגלה רכב בנתיב הנסיעה שלך. בעת נסיעה במעלה תלול ייתכן שיהיה עליך להשתמש בדוושת ההאצה כדי לשמור על מהירות הנסיעה של הרכב. בנסיעה במורד, במיוחד כאשר גוררים גרור, ייתכן שיהיה עליך לבלום כדי לשמור על מהירות הנסיעה או להפחית אותה.

זכור שבעקבות הפעלה של הבלמים נפסקת פעולת המערכת. מומלץ להימנע משימוש בבקרת השיט המסתגלת בעת נסיעה במדרונות תלולים, במיוחד כאשר גוררים גרור.

בכלי רכב ללא בקרת שיוט או המצוידים בבקרת שיוט רגילה 151.

התראת התנגשות מלפנים על בסיס מערכת רדאר

המערכת נעזרת בחיישן הרדאר שמוחקן מאחורי שבכת המקרן כדי לגלות כלי רכב שנוסעים היישר מלפנים, בנתיב של רכבך, במרחק של עד 150 מטר.

הפעלה

התראת התנגשות מלפנים פועלת באופן אוטומטי החל ממהירות הליכה, בתנאי שלא נקבע ניתוק בהגדרות **Auto collision preparation** (הכנה אוטומטית להתנגשות) מתפריט התאמה אישית של הרכב 99.

בחירת רגישות ההתראה

ניתן להגדיר את רגישות ההתראה למרחק קצר, בינוני וארוך.



אם הרכב הנמצא מלפנים מתקרב במהירות רבה מדי, תושמע התרעה קולית והתראה תופיע במרכז המידע לנהג.

תנאי מקדים הוא שהתראת התנגשות מלפנים מופעלת בתפריט התאמה אישית של הרכב 99, או שהיא לא הושבתה בלחיצה על \otimes (בהתאם למערכת, ראה להלן).

בהתאם לציוד של הרכב, מוצעות שתי גרסאות של התראת התנגשות מלפנים:

- **התראת התנגשות מלפנים על בסיס מערכת רדאר**
בכלי רכב שמצוידים בבקרת שיוט מסתגלת 153.
- **התראת התנגשות מלפנים על בסיס מערכת מצלמה קדמית**

התראת התנגשות מלפנים

התראת התנגשות מלפנים יכולה לסייע במניעת התנגשות חזיתית או בצמצום הנזק הנגרם כתוצאה ממנה.



קיומו של רכב מלפנים מצוין על-ידי נורית חיווי .

הגדרות

ניתן לשנות בתפריט **Auto collision preparation** (הכנה אוטומטית להתנגשות) הגדרות בתפריט התאמה אישית של הרכב 99.

התראת התנגשות מלפנים על בסיס מערכת מצלמה קדמית

התראת התנגשות מלפנים נעזרת במערכת המצלמה הקדמית שבשמשה הקדמית כדי לגלות רכב שנוסע היישר מלפנים, בנתיב של רכבך, במרחק של כ-60 מטר.

הפעלה

התראת התנגשות מלפנים פועלת באופן אוטומטי במהירות גבוהה מ-40 קמ"ש, בתנאי שלא נותקה בלחיצה על , ראה להלן.

בחירת רגישות ההתראה

ניתן להגדיר את רגישות ההתראה למרחק קצר, בינוני וארוך.

שים לב שרגישות ההתראה שנקבעת משפיעה גם על מרחק העקיבה שנקבע בבקרת השיט המסתגלת. בעקבות שינוי של רגישות ההתראה ישתנה גם מרחק העקיבה שנקבע בבקרת השיט המסתגלת.



התראה לנהג

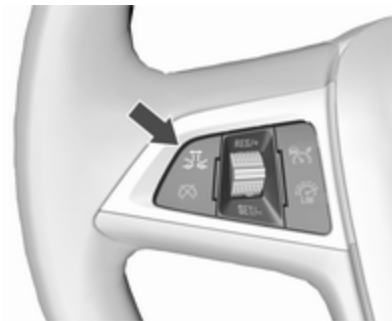

נורית החיווי של "רכב מלפנים"  תאיר בירוק בריכוז המדים והמחוננים כאשר המערכת מגלה רכב בנתיב הנסיעה. כאשר המרחק לרכב מלפנים מתקצר יתר על המידה, או כאשר מתקרבים מהר מדי לרכב אחר וצפויה התנגשות, מופיע סמל התראת התנגשות במרכז המידע לנהג. במקביל תושמע גם התרעה קולית.

אם המצב מחייב זאת, לחץ על דוושת הבלמים.



לחץ על , וההגדרה הנוכחית תוצג במרכז המידע לנהג. לחץ שוב על  כדי לשנות את רגישות ההתראה. הגדרה זו תוצג גם בשורה העליונה של מרכז המידע לנהג.

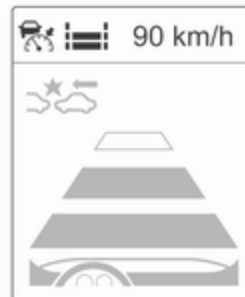



מידע כללי ביחס לשתי הגרסאות של התראת התנגשות מלפנים

אזהרה

התראת התנגשות מלפנים היא מערכת התראה בלבד והיא אינה מפעילה את הבלמים. כאשר תקרב מאחור לרכב במהירות רבה מדי, ייתכן שהמערכת לא תספק לך זמן התראה ארוך מספיק למניעת ההתנגשות.

הנהג מקבל על עצמו אחריות מלאה לשמירה על מרחק העקיבה המתאים בהתבסס על תנאי התנועה, מזג האוויר והראות.

התראה לנהג

נורית החיווי של "רכב מלפנים" תאיר בירוק בריכוז המדים והמחוונים כאשר המערכת מגלה רכב בנתיב הנסיעה.





כאשר המרחק לרכב מלפנים מתקצר יתר על המידה, או כאשר מתקרבים מהר מדי לרכב אחר וצפויה התנגשות, מופיע סמל התראת התנגשות במרכז המידע לנהג.

במקביל תושמע גם התרעה קולית. אם המצב מחייב זאת, לחץ על דוושת הבלמים.

הפסקת הפעולה

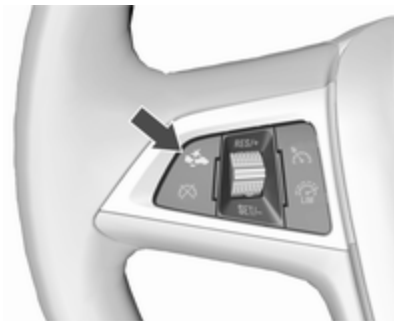
ניתן להפסיק את פעולת המערכת. לחץ לחיצות עוקבות על  עד שההודעה הבאה תופיע במרכז המידע לנהג.



לחץ על ; וההגדרה הנוכחית תוצג במרכז המידע לנהג. לחץ שוב על  כדי לשנות את רגישות ההתראה.

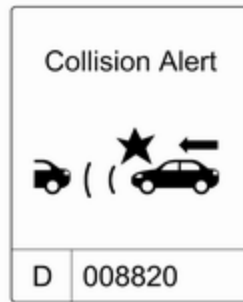

בלימה ידנית או תמרון היגוי. לפני שמופעלת בלימת חירום פעילה מוזהר הנהג באמצעות התראת ההתנגשות מלפנים ⚡ 160.

על סמך נתוני קלט שונים (חיישני רדאר, לחץ בלימה, מהירות נסיעה ועוד) מחשבת המערכת את הסבירות לתאונה מלפנים.

בלימת חירום פעילה פועלת באופן אוטומטי החל ממהירות הליכה, בתנאי שלא נקבע ניתוק בהגדרות **Auto collision preparation** (הכנה אוטומטית להתנגשות) מתפריט התאמה אישית של הרכב ⚡ 99.

המערכת כוללת:

- מערכת הכנה לבלימה
- בלימת חירום אוטומטית
- סייען בלימה לקראת התנגשות

אזהרה ⚠

מערכת זו אינה באה להחליף את אחריות הנהג לנהיגה ברכב ולתשומת לב למצב התנועה מלפנים. התפקוד שלה מוגבל לשימוש עזר בלבד. על הנהג להמשיך ולהפעיל את דושת הבלמים לפי מצב התנועה.

כאשר מוזהר רכב מלפנים, המרחק מצוין בשניות, בדף במרכז המידע לנהג ⚡ 88. לחץ על **MENU** בידית מחווני הכיוון כדי לבחור **Vehicle Information Menu** (תפריט מידע לגבי הרכב) 🚗 וסובב את טבעת הכוונון כדי לבחור את דף מחוון מרחק מלפנים.

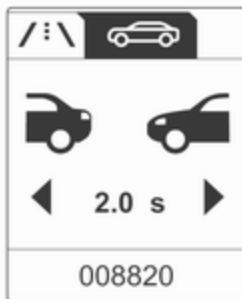

המרחק המינימלי שיצוין הוא 0.5 שנייה. אם אין רכב מלפנים או אם הרכב מלפנים נמצא מחוץ לטווח, יוצגו שני מקפים: -.- s.

בלימת חירום פעילה

בלימת חירום פעילה יכולה לסייע בצמצום הנזק שנגרם בהתנגשות עם כלי רכב ועצמים שנמצאים ישירות מלפנים, במקרה שלא ניתן עוד למנוע תאונה באמצעות

הנהג חייב להקדיש תמיד את מלוא תשומת לבו לנהיגה. הנהג חייב להיות מוכן תמיד לנקוט בפעולה ולהפעיל את הבלמים.

מגבלות המערכת

המערכת תוכננה להתריע רק על כלי רכב, אך היא עלולה להגיב גם לעצמים מתכתיים אחרים.

במקרים הבאים עלולה התראת התנגשות מלפנים שלא לגלות רכב מלפנים או שביצועי החיישן יהיו מוגבלים:

- בדרכים מפותלות
- כשתנאי מזג אוויר כגון ערפל, גשם או שלג מגבילים את הראות
- כשהחיישן מוסתר על ידי שלג, קרח, בוץ, עפר או אבק, או בשל נזק שנגרם לשמשה הקדמית

מחוון מרחק מלפנים

חיווי המרחק הנוצג הבא מציג את המרחק אל הרכב הנוסע מלפנים. בהתאם לציוד המותקן ברכב, המערכת נעזרת בחיישן הרדאר המותקן מאחורי שבכת המקרן או במצלמה הקדמית המותקנת בשמשה הקדמית כדי למדוד את המרחק מהרכב שנוסע לפני רכבך, באותו נתיב. היא פעילה במהירויות של יותר מ-40 קמ"ש.

לכאורה, למשל בגלל תמרורים בפנייה או כלי רכב בנתיב אחר. תופעה זו אינה נחשבת לתקלה והרכב אינו זקוק לתיקון. כדי להתגבר על הבלימה האוטומטית לחץ בחוזקה על דוושת ההאצה.

הגדרות

ניתן לשנות בתפריט **Auto collision preparation (הכנה אוטומטית להתנגשות)** הגדרות בתפריט התאמה אישית של הרכב \leftarrow 99.

תקלה

כשיש צורך לטפל במערכת מופיעה הודעה במרכז המידע לנהג.



⚠️ אזהרה

בלימת חירום פעילה אינה מתוכננת להפעיל בעצמה כוח בלימה חזק או למנוע תאונה באופן אוטומטי. היא מתוכננת להפחית את מהירות הרכב לפני התנגשות. ייתכן שהיא לא תגיב לכלי רכב נייחים, הולכי רגל או בעלי חיים. לאחר שינוי נתיב פתאומי, המערכת זקוקה לפרק זמן מסוים לפני זיהוי הרכב הנמצא לפנים.

נהג חייב להקדיש תמיד את מלוא תשומת לבו לנהיגה. נהג חייב להיות מוכן תמיד לנקוט בפעולה, להפעיל את הבלמים ולתמרן כדי למנוע תאונה. המערכת תוכננה לפעולה כשכל היושבים ברכב חגורים בחגורת בטיחות.

מגבלות המערכת

פעולת בלימת חירום פעילה מוגבלת, או שהמערכת אינה פועלת כלל, בתנאים של גשם, שלג או לכלוך רב, כאשר חיישן הרדאר מכוסה בשכבה של מים, אבק, קרח או שלג. כאשר החיישן מוסתר יש לנקות את כיסוי החיישן.

במקרים נדירים עשויה מערכת בלימת חירום פעילה לבצע בלימה אוטומטית קצרה, במצבים שבהם הבלימה מיותרת

מערכת הכנה לבלימה

כשמתקרבים לרכב שמלפנים במהירות גבוהה וסביר להניח שתתרחש התנגשות, מערכת הכנה לבלימה מפעילה לחץ קל על הבלמים. בכך מתקצר זמן התגובה ברגע שיש צורך בבלימה ידנית או אוטומטית.

מערכת הבלמים מוכנה והבלימה תהיה מהירה יותר.

בלימת חירום אוטומטית

לאחר שהבלמים מוכנים וסומך להתנגשות הקרובה מפעיל תפקוד זה באופן אוטומטי בלימה מוגבלת כדי לצמצם את מהירות הפגיעה בזמן ההתנגשות.

סייען בלימה לקראת התנגשות

מלבד מערכת ההכנה לבלימה ובלימת החירום האוטומטית, סייען בלימה לקראת התנגשות מגביר את הרגישות של הסיוע בבלימה. כתוצאה מכך, אפילו אם לוחצים לחיצה קלה על דוושת הבלם, מתקבלת בלימה חזקה. תפקוד זה מסייע לנהג לבלום מהר יותר, בלימה חזקה יותר, לפני ההתנגשות הצפויה.

בנוסף, המרחק למכשולים יכול להיות מוצג גם במרכז המידע לנהג.

הפסקת הפעולה



המערכת מכבה את עצמה באופן אוטומטי ברגע שהנהג מעביר מהילוך אחורי להילוך אחר.

כדי להפעיל שוב את המערכת, שלב הילוך אחורי.

השבתה ידנית אפשרית גם בלחיצה על **P** (אזהרה).

כשהמערכת מושבתת, נורית ה-LED בלחצן כבויה.

בנוסף, **Park Assist Off** (סייען חניה כבוי) מופיעה במרכז המידע לנהג כאשר המערכת מושבתת באופן ידני.



המערכת כוללת ארבעה חיישני חניה על-קוליים בפגוש האחורי.

הפעלה

המערכת מוכנה לפעול באופן אוטומטי עם שילוב ההילוך האחורי.

נורית LED המאירה בלחצן סייען החניה **P** (אזהרה) מורה שהמערכת מוכנה לפעולה.

חיווי

המערכת מזהירה את הנהג באמצעות חיוויים קוליים במקרה של מכשולים המהווים סיכון פוטנציאלי מאחורי הרכב. מרווח הזמן בין צלילי הזמזם מתקצר ככל שהרכב מתקרב למכשול. כשמכשול נמצא במרחק של פחות מכ-30 ס"מ, הצפצוף יהיה רציף.

אם המערכת אינה פועלת כפי שהיא אמורה לפעול, מופיעות הודעות ביחס לרכב במרכז המידע לנהג. הודעות הרכב **94**.

סייען חניה

סייען חניה אחורי

אזהרה

הנהג הוא האחראי המלא לביצוע תמרוני החניה.

הקפד לבדוק את סביבת הרכב בעת נסיעה לאחור ובעת השימוש במערכת סייען החניה.

סייען החניה האחורי מקל על ביצוע חניה על-ידי מדידת המרחק בין הרכב לבין עצמים ומכשולים מאחור. הוא מודיע ומזהיר את הנהג באמצעות אותות קוליים.

תקלה

במקרה של תקלה במערכת או אם המערכת אינה פועלת עקב מצב זמני, כמו למשל קרח המכסה את החיישנים, נורית הבקרה **P** תאיר או תופיע הודעה במרכז המידע לנהג.

הודעות הרכב **94**.

נורית חיווי **P** **84**.

סייען חניה קדמי

אזהרה

נהג הוא האחראי המלא לביצוע תמרוני החניה.

בדוק תמיד את האזור סביב הרכב בעת נסיעה לאחור או לפנים בעת השימוש במערכת סייען החניה.

סייען החניה מלפנים-מאחור מודד את המרחק בין הרכב לבין מכשולים בחזית הרכב ומאחוריו. המערכת מפיקה חיוויים קוליים והודעות תצוגה.

המערכת כוללת ארבעה חיישני חנייה על-קוליים הן בפגוש האחורי והן בפגוש הקדמי.

המערכת משתמשת בשני חיוויי אזהרה קוליים שונים עבור אזורי הניטור מלפנים ומאחור, בהתאמה, ולכל אחד מהם תדר

צליל שונה. האות למכשולים מלפנים מושמע דרך הרמקולים הקדמיים, ולמכשולים מאחור הוא מושמע מהרמקולים האחוריים.

לחצן סייען חניה ועקרונות פעולה



סייען החניה מלפנים ומאחור מצויד ב-**P**. אם הרכב מצויד גם בסיוע מתקדם לחניה (ראה תיאור נפרד להלן), המערכת מצוידת ב-**P**. שתי המערכות יופעלו על-די לחיצה על **P**.

לחיצה קצרה על **P** או **P** משביתה או מפעילה את סייען החניה הקדמי.

לחיצה ארוכה על **P** (שנייה אחת בערך) מפעילה או משביתה את הסיוע המתקדם לחניה.

לוגיקת הפעלת המערכות על-ידי הלחצן היא כדלקמן:

- סייען החניה מלפנים ומאחור פעיל: לחיצה קצרה משביתה את סייען החניה הקדמי-אחורי.
- סייען החניה מלפנים ומאחור פעיל: לחיצה ארוכה מפעילה את הסיוע המתקדם לחניה אם משולב הילוך נסיעה לפנים.
- הסיוע המתקדם לחניה פעיל: לחיצה קצרה מפעילה את סייען החניה מלפנים ומאחור.
- הסיוע המתקדם לחניה פעיל: לחיצה ארוכה משביתה את הסיוע המתקדם לחניה.
- הסיוע המתקדם לחניה וסייען החניה מלפנים ומאחור פעילים: לחיצה קצרה משביתה את שתי המערכות.

הפעלה

כשמשלבים הילוך אחורי, סייען החניה הקדמי והאחורי מוכנים לפעולה.

סייען החניה הקדמי גם מופעל באופן אוטומטי במהירות המגיעה עד 11 קמ"ש.

נורית LED המאירה בלחצן סייען החניה **P** או **P** מציינת שהמערכת מוכנה לפעולה.



ניתן לבצע השבתה ידנית על-ידי לחיצה קצרה על **P** או **Park Assist Off**.

כשהמערכת מושבתת, נורית ה-LED בלחצן כבויה.

בנוסף, **Park Assist Off** (סייען חניה כבוי) מופיעה במרכז המידע לנהג כאשר המערכת מושבתת באופן ידני.

לאחר השבתה ידנית, סייען החניה הקדמי מופעל שוב אם לוחצים על **P** או **Park Assist Off** או אם משולב הילוך אחורי.

תקלה

במקרה של תקלה במערכת או אם המערכת אינה פועלת עקב מצב זמני, כמו למשל קרח המכסה את החיישנים, נורית הבקרה **P** תאיר או תופיע הודעה במרכז המידע לנהג.

המרחק למכשול הקדמי והאחורי יצוין בקווי מרחק משתנים סביב הרכב.

מכשולים מאחור יצוינו באמצעות חיווי קולי וחיווי חזותי בו-זמניים.

מכשולים מלפנים יצוינו תחילה בחיווי חזותי. במרחקים של פחות מ-80 ס"מ יישמע גם אות אזהרה קולי.

חיווי המרחק במרכז המידע לנהג עשוי להיעלם במקרה של הודעות רכב בעלות קדימות גבוהה יותר. אחרי אישור ההודעה בלחיצה על **SET/CLR** שעל ידית מחווי הכיוון, חיווי המרחק יופיע שוב.

הפסקת הפעולה

סייען החניה האחורי עובר באופן אוטומטי למצב מופסק בעקבות יציאה מהילוך אחורי.

סייען החניה הקדמי מושבת באופן אוטומטי במהירות המגיעה עד 11 קמ"ש.

אם מהירות הרכב גבוהה מ-11 קמ"ש, סייען החניה הקדמי מושבת. סייען החניה הקדמי יופעל תמיד מחדש כשמהירות הרכב יורדת מתחת ל-11 קמ"ש.

חיווי

המערכת מזהירה את הנהג באמצעות חיוויים קוליים במקרה של מכשולים המהווים סיכון פוטנציאלי לפני הרכב ומאחוריו. בהתאם לצד הרכב הקרוב יותר אל המכשול, יישמעו צלילי אזהרה בצד המתאים של הרכב. מרווח הזמן בין צלילי הזמזם מתקצר ככל שהרכב מתקרב למכשול. כשמכשול נמצא במרחק של פחות מ-30 ס"מ, הצפצוף יהיה רציף.

בנוסף, המרחק למכשולים יכול להיות מוצג גם במרכז המידע לנהג **88**.

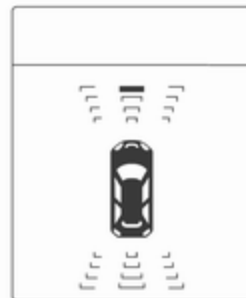

הודעות הרכב 94. נורית חיווי  84.

סיוע מתקדם לחניה

אזהרה

הנהג הוא האחראי הבלעדי להסכמתו לקבל את מקום החניה המוצע על-ידי המערכת ולתמרוני החניה. בעת שימוש בסיוע מתקדם לחניה, הקפד לבדוק את סביבת הרכב בכל הכיוונים.

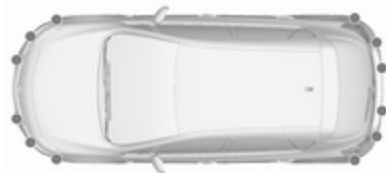



מערכת סיוע מתקדם לחניה מתמרנת את הנהג למקום החניה באמצעות הצגת הודעות בצג מרכז המידע לנהג והפקת

אותות קוליים (אקוסטיים). הנהג חייב לבקר את ההאצה, הבלימה, ההיגוי והחלפת ההילוכים.

המערכת משתמשת בחיישנים של מערכת סייען החניה מלפנים ומאחור בשילוב שני חיישנים נוספים משני צדי הפגוש הקדמי והפגוש האחורי.

לחצן ולוגיקת הפעולה

הן סייען החניה המתקדם והן סייען החניה מלפנים ומאחור (ראה תיאור לעיל) יופעלו באמצעות לחיצה על .

לחיצה קצרה על  משביתה או מפעילה את סייען החניה הקדמי.

לחיצה ארוכה על  (שנייה אחת בערך) מפעילה או משביתה את הסיוע המתקדם לחניה.

לוגיקת הפעלת המערכות על-ידי הלחצן היא כדלקמן:

- סייען החניה מלפנים ומאחור פעיל: לחיצה קצרה משביתה את סייען החניה הקדמי-אחורי.
- סייען החניה מלפנים ומאחור פעיל: לחיצה ארוכה מפעילה את הסיוע המתקדם לחניה אם משולב הילוך נסיעה לפנים.

- הסיוע המתקדם לחניה פעיל: לחיצה קצרה מפעילה את סייען החניה מלפנים ומאחור.

- הסיוע המתקדם לחניה פעיל: לחיצה ארוכה משביתה את הסיוע המתקדם לחניה.

- הסיוע המתקדם לחניה וסייען החניה מלפנים ומאחור פעילים: לחיצה קצרה משביתה את שתי המערכות.

הפעלה



כשברצונך לאתר מקום חניה, עליך להפעיל את המערכת באמצעות לחיצה על  למשך שנייה אחת בקירוב.



ההוראות בתצוגה מציגות:

- רמז כשמהירות הרכב גבוהה מ-30 קמ"ש.
- הדרישה לעצירת הרכב, כשמתגלה תא חניה.
- כיוון הנהיגה במהלך תמרון החניה.
- מצב גלגל ההגה במהלך החניה.
- עבור חלק מן ההנחיות מוצג סרגל התקדמות (גרפי).

אם הנהג אינו עוצר את הרכב בטווח של עשרה מטרים לאחר שהוצע תא חניה, המערכת מתחילה בחיפוש תא חניה מתאים אחר.



הצעת מקום החניה של המערכת נחשבת כמתקבלת כשהרכב נעצר על-ידי הנהג בתחום של עד עשרה מטרים לאחר מתן ההודעה "Stop" (עצור). המערכת מחשבת את הנתיב האופטימלי לכניסה לתא החניה. לאחר מכן, היא מתמרנת את הנהג לכניסה לתוך התא באמצעות מתן הנחיות מפורטות.

ניתן להפעיל את המערכת ולחפש מקומות חניה רק במהירות שאינה עולה על 30 קמ"ש.

המרחק המקביל המרבי המותר בין הרכב לשורת כלי הרכב החונים הוא 1.8 מטר.

אופן התפקוד

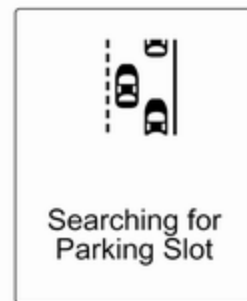

כשהרכב עובר על פני שורת מכוניות כשהמערכת מופעלת, מערכת הסיוע המתקדם לחניה תתחיל לנסות לאתר מרווח (תא) חניה מתאים. כאשר המערכת מאתרת מקום חניה מתאים, מתקבל חייווי חזותי על כך במרכז המידע לנהג ומושמע אות קולי.

תקלה

הודעה מופיעה במרכז המידע לנהג כאשר:

- אירעה תקלה במערכת.
- הנהג לא סיים בהצלחה את תמרון החנייה.
- המערכת אינה פעילה.

אם מתגלה עצם במהלך קבלת הנחיות החנייה, החיווי **Stop (גובל)** מופיע בצג מרכז המידע. סילוק העצם יגרום לחזרה לביצוע תמרון החנייה. אם העצם אינו מסולק, המערכת תפסיק לפעול. לחץ על  למשך שנייה אחת בקירוב להפעלת המערכת ולחיפוש מקום חנייה חדש.

הערות בסיסיות ביחס למערכות הסיוע לחנייה

אזהרה



בתנאים מסוימים עלולים משטחים מחזירי קול שונים על חפצים או בגדים, וכן מקורות רעש חיצוניים, לגרום למערכת שלא לזהות מכשולים. יש להתייחס בתשומת לב מיוחדת למכשולים נמוכים שעלולים לגרום נזק לחלקו התחתון של הפגוש.

עדיפויות בתצוגה

לאחר הפעלת סיוע מתקדם לחנייה, מופיעה הודעה במרכז המידע לנהג. חיווי הסיוע המתקדם לחנייה במרכז המידע לנהג עשוי להיעלם במקרה של הודעות רכב בעלות קדימות גבוהה יותר. לאחר אישור ההודעה באמצעות לחיצה על **SET/CLR** בידי מחווי הכיוון, יופיעו שוב הוראות הסיוע המתקדם לחנייה וניתן להשלים את תמרון החנייה.

הפסקת הפעולה

פעולת המערכת מופסקת באמצעות:

- לחיצה קצרה על  אם הסיוע המתקדם לחנייה וסייען החנייה מלפנים ומאחור פעילים
 - לחיצה ארוכה על  אם הסיוע המתקדם לחנייה פעיל
 - סיום מוצלח של תמרון החנייה
 - הרכב נוסע במהירות גבוהה מ-30 קמ"ש
 - העברת מתג ההצתה למצב מופסק
- הפסקת הפעולה על-ידי הנהג או על-ידי המערכת מצוינת באמצעות **Parking Deactivated (מצב חנייה מנוטרל)** במרכז המידע לנהג.



הסיום של תמרון חנייה מוצלח מצוין על-ידי הסמל 'מצב סופי'.

הקפד תמיד לשים לב לצליל הפעולה של סייען החנייה מלפנים ומאחור. המשמעות של צליל רצוף היא שהמרחק אל המכשול קטן מ-30 ס"מ בערך.

שינוי צד החנייה

כברירת מחדל, המערכת הוגדרה לגלות תאי חנייה בצד הנוסע. כדי לגלות מקומות חנייה פנויים בצד הנהג, הפעל את מחוון הפנייה אל צד הנהג למשך כל זמן החיפוש.

מיד לאחר שמחוון הכיוון מועבר למצב מופסק, המערכת מחפשת שוב מקומות חנייה פנויים בצד הנוסע.

חיישני המערכת ממוקמים בפגוש, בצד ימין ובצד שמאל של המכונית.

אזהרה

התראת נקודה מתה בשדה הראייה הצדי אינה מחליפה את עיני הנהג.

המערכת אינה מזהה:

- כלי רכב הנמצאים מחוץ לאזורים המתים, אשר עלולים להתקרב במהירות
- הולכי-רגל, רוכבי אופניים או בעלי-חיים

לפני החלפת נתיב, התבונן תמיד בכל המראות, הבט מעבר לכתף והפעל את מחווני הכיוון.

כשהמערכת מזהה רכב בנקודה המתה בעת נסיעה לפניך, בעת עקיפת רכב אחר או כשרכב אחר עוקף, אות אזהרה צהוב ^א יאיר במראת הצד המתאימה. אם הנהג מפעיל לאחר מכן את מחווני הכיוון, סמל האזהרה ^א מתחיל להבהב בכתום כאזהרה שלא לעבור נתיב.

הערה

מערכת סייען החניה מגלה אוטומטית את ציוד הגרירה שהותקן במפעל היצור. פעולת המערכת מופסקת כשהמחבר תקוע בשקע.

החיישן עשוי לגלות עצם שאינו קיים (הפרעת הד); תופעה הנגרמת על-ידי הפרעות אקוסטיות או מכאניות חיצוניות.

מערכת סייען חניה מתקדמת עלולה לא להגיב לשינויים במרווח שנועד לחניה לאחר שהוחל בתמרון לביצוע חניה במקביל.

הערה

לאחר השימוש, יש לכייל את מערכת סיוע מתקדם לחניה. כדי לאפשר הנחיית חניה אופטימלית, דרוש מרחק נסיעה של לפחות 35 ק"מ, כולל מספר פניות.

התראת נקודה מתה בשדה הראייה הצדי

התראת נקודה מתה בשדה הראייה הצדי מבחינה ומדווחת על עצמים בשני צדי הרכב, בתוך אזור "נקודה מתה" מוגדר. המערכת מעניקה התראה חזותית בכל אחת ממראות הצד כשהיא מזהה עצמים שייתכן שאינם נראים במראה הפנימית או במראות הצד.

זהירות

ביצועי המערכת עלולים להיפגע במקרה שהחיישנים מכוסים, כמו לדוגמה בקרח או בשלג.

ביצועי מערכת סייען החניה עלולים להיפגע במקרה של שינוי גובה החיישנים עקב נשיאת מטען כבד.

יש לפעול בזהירות בעת התקרבות לכלי רכב גבוהים יותר (למשל רכבי שטח, מיניוואנים ומסחריות). לא ניתן להבטיח זיהוי עצמים וחיווי מרחק נכון בחלק העליון של כלי רכב אלה.

המערכת עשויה שלא לזהות עצמים בעלי שטח חתר (שטח החזרה) קטן מאוד, כגון עצמים דקים או חומרים רכים.

מערכות סייען החניה אינן מסוגלות לזהות עצמים הנמצאים מחוץ לטווח הזיהוי שלהן.

הערה

ניתן להפעיל ולהפסיק את פעולת מערכת סייען החניה על-ידי שינוי ההגדרות בצג המידע. אם מותקן רתם לגרור, יש לבחור אותו בתפריט.

התאמה אישית של הרכב ↵ 99.

הערה

אם מהירות הרכב העוקף גבוהה ב-10 קמ"ש לפחות מהרכב הנעקף, ייתכן שסמל האזהרה ⁸ במראת הצד הולוונטית לא יאיר.

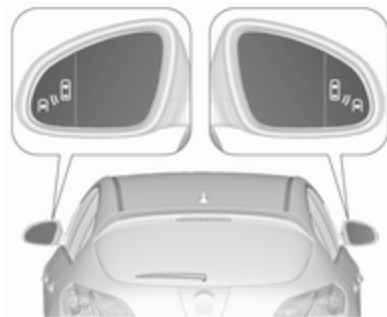

התראת נקודה מתה בשדה הראייה הצדי פעילה ממהירות של 10 קמ"ש ועד ל-140 קמ"ש. נסיעה במהירות גבוהה מ-140 קמ"ש מפסיקה את פעולת המערכת, מצב המוצג באמצעות הארת סמלי האזהרה ⁸ בעצמה נמוכה, בשתי מראות הצד. בעקבות הפחתת המהירות ייעלמו סמלי האזהרה. אם במצב זה המערכת תזהה רכב בנקודה מתה, סמל האזהרה ⁸ יאיר כרגיל בצד המתאים.

בעת התנעת הרכב יופיעו סמלי האזהרה בשתי מראות הצד כדי לציין שהמערכת פעילה.

ניתן להפעיל או להפסיק את פעולת המערכת בתפריט **Settings (הגדרות)** בצג המידע, התאמה אישית של הרכב ⁹⁹.

החיווי להפסקת הפעולה מופיע כהודעה במרכז המידע לנהג.

אזורי זיהוי

חיישן המערכת מכסה אזור של שלושה מטרים בקירוב בשני צדי הרכב. האזור מתחיל בכל אחת ממראות הצד ונמשך לאורך של שלושה מטרים בקירוב לאחור. גובה האזור הוא בקירוב בין 0.5 מטר לבין שני מטרים מהקרקע.

המערכת מושבתת אם הרכב גורר גרור.

התראת נקודה מתה בשדה הראייה הצדי מתוכננת להתעלם מחפצים ניידים כגון מעקות בטיחות, עמודים, מדרכות, קירות וקורות. היא מתעלמת גם מכלי רכב חונים או כלי רכב המגיעים ממול.

תקלה

לעתים ייתכן שהמערכת לא תפיק התראות גם בתנאים רגילים.

התראת נקודה מתה בשדה הראייה הצדי אינה פועלת כאשר הפינה הימנית או השמאלית של הפגוש האחורי מכוסה בבוץ, לכלוך, שלג, קרח או שלג מימי. הוראות ניקוי ²³⁶.

במקרה של תקלה במערכת או אם המערכת אינה פועלת עקב מצב זמני, תופיע הודעה במרכז המידע לנהג. התקשר למוסך במקרה של תקלה קבועה.

מסייע תמרורים

אופן התפקוד

מערכת סייען גילוי תמרורי דרכים מגלה את תמרורי הדרכים הנבחרים באמצעות מצלמה קדמית ומציגה אותם במרכז המידע לנהג.



- מגבלות רכב גורר
- אזהרת כביש רטוב
- אזהרת קרח על הכביש
- חצי כיוון

תמרורי הגבלת מהירות מוצגים במרכז המידע לנהג עד לזיהוי של תמרור הגבלת המהירות הבא או תמרור סוף קטע הגבלת מהירות, או עד לגמר זמן של תמרור.



יתכן הצגה של כמה תמרורים בתצוגה.



תמרורי הדרכים שיתגלו הם:

תמרורי הגבלת מהירות ואיסור עקיפה

- הגבלת מהירות
- איסור עקיפה
- סוף קטע הגבלת מהירות
- סוף קטע איסור עקיפה

תמרורי דרך

התחלה וסוף של:

- דרכים מהירות
- דרכים ברמה A
- מדרחוב

תמרורים נוספים

- מידע נוסף לתמרורי תנועה
- הגבלה על גרירת גורר

סימן קריאה במסגרת מציין כי המערכת גילתה תמרור נוסף שהיא אינה מזהה.

המערכת פועלת במהירות של עד 200 קמ"ש, בהתאם לתנאי התאורה. בלילה, המערכת פעילה עד למהירות של 160 קמ"ש.

כשמהירות הנסיעה יורדת מתחת ל-55 קמ"ש, התצוגה מתאפסת ותוכן עמוד התמרורים נמחק. בתצוגה יופיע ציון המהירות הבא שזוהה.

חיווי התצוגה

התמרורים מוצגים בעמוד **Traffic sign detection**-ב-DIC.

ניתן להפעיל או להפסיק את תפקוד ההתראה בתפריט ההגדרות בדף של הסייען לגילוי תמרורי דרכים בלחיצה על **SET/CLR** בידיית מחווני הכיוון.

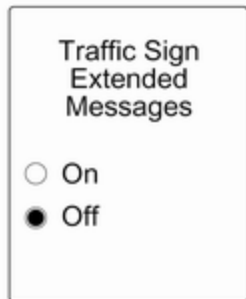

כשעמוד ההגדרות מוצג, בחר ב-**Off** להפסקת תפקוד ההתראה. הפעל מחדש על-ידי בחירת ב-**On**. בעת העברת מערכת ההצתה למצב מופעל, יופסק תפקוד ההתראות. ההודעה הקופצת תוצג למשך כשמונה שניות במרכז המידע לנהג.

איפוס מערכת

ניתן לנקות את תכולת זיכרון התמרורים בתפריט ההגדרות בדף של הסייען לגילוי תמרורי דרכים בלחיצה והחזקה במצב

תפקוד התראה

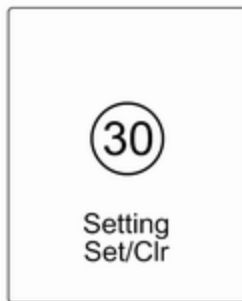

לאחר הפעלתם, תמרורי הגבלת מהירות ואיסור עקיפה מוצגים כהודעות קופצות במרכז המידע לנהג.



בחר ב-**Settings (הגדרות)** בלחיצה על **MENU** התפריט ובחר **בגילוי תמרורי דרכים** באמצעות גלגל הכוונון על ידיית מחווני הכיוון 88.

כאשר נבחר עמוד אחר להצגה בצג המידע לנהג ולאחר מכן נבחר שוב עמוד **גילוי תמרורי דרכים**, תמרור הדרכים האחרון שזוהה יופיע בצג.

התאם תמיד את מהירות הנסיעה לתנאי הדרך.
מערכות הסיוע לנהג אינן פוטרות את הנהג מן האחריות המלאה לתפעול הרכב.

אזהרת סטייה מנתיב

מערכת האזהרה לסטייה מנתיב מבחינה בסימוני הנתיב ביניהם הרכב נוסע באמצעות המצלמה הקדמית. המערכת מגלה שינויי נתיב ומזהירה את הנהג במקרה של שינוי נתיב בלתי מכוון באמצעות אותות חזותיים ואקוסטיים (אותות שמע).

הקריטריונים לגילוי שינוי נתיב בלתי מכוון הם:

- מחווני הכיוון לא הופעלו.
 - דושת הבלמים לא הופעלה.
 - דושת ההאצה לא הופעלה או לא בוצעה האצה.
 - לא בוצעה פעולת היגוי.
- כאשר הנהג פעיל לא תופק אזהרה כלשהי.

- קיימים תנאי סביבה המקשים על הראיה כגון גשם כבד, שלג, קרני שמש מסנוורות או צללים. במקרה זה, **No Traffic Sign Detection due to Weather** (גילוי תמרורי דרכים אינו אפשרי עקב תנאי מזג אוויר) מוצג במרכז המידע לנהג.
- תמרורי הדרכים אינם מותקנים כהלכה או שהם פגומים.
- התמרורים אינם תואמים לאמנת וינה לתמרורי דרך (Wiener Übereinkommen über Straßenverkehrszeichen).

זהירות
<p>המערכת נועדה לסייע לנהג להבחין בתמרורי דרכים מסוימים בעת נהיגה בתחום מהירויות מוגדר. אל תתעלם מתמרורי דרכים שאינם מוצגים על-ידי המערכת.</p> <p>המערכת אינה מבחינה בתמרורי דרכים אחרים מלבד התמרורים הקונבנציונאליים העשויים להציג הגבלת מהירות או סיום קטע הגבלת מהירות.</p> <p>אל תאפשר למאפיין מיוחד זה לפתותך להסתכן במהלך הנהיגה.</p>

לחוץ של SET/CLR בידית מחווני הכיוון. לאחר איפוס מוצלח, יושמע צליל והסמל הבא יופיע עד לזיהוי התמרור הבא.



במקרים מסוימים המערכת מאפסת את סייען גילוי תמרורי הדרכים באופן אוטומטי.

תקלה

מערכת סייען גילוי תמרורי הדרכים עלולה לא לפעול כהלכה כאשר:

- האזור בשמשה הקדמית שבו ממוקמת המצלמה הקדמית, אינו נקי.
- תמרורי הדרכים מכוסים במלואם או חלקית או שקשה להבחין בהם.

הפעלה



מערכת האזהרה לסטייה מנתיב מופעלת באמצעות לחיצה על . נורית ה-LED שבלחצן מאירה כחיווי שהמערכת מופעלת. כשנורית החיווי בריכוז המדמים והמחוונים מאירה בגוון ירוק, המערכת מוכנה להפעלה.

ניתן להפעיל את המערכת רק במהירויות גבוהות מ-56 קמ"ש וכאשר קיימים סימוני נתיבים על הדרך.

כאשר המערכת מזהה שינוי נתיב לא מכוון, הנורית מהבהבת בגוון צהוב. במקביל, מושמעת התרעה קולית.



הפסקת הפעולה

כדי להפסיק את פעולת המערכת לחץ על , נורית LED הקבועה בלחצן כבית. המערכת אינה ניתנת להפעלה במהירויות נמוכות מ-56 קמ"ש.

תקלה

מערכת התרעה הסטייה מנתיב עלולה לא לפעול כהלכה כאשר:

- השמשה הקדמית אינה נקייה.
- תנאי סביבה המקשים על הראיה כגון גשם כבד, שלג, קרני שמש מסנוורות או צללים.

לא ניתן להפעיל את המערכת כאשר לא ניתן לזהות סימוני נתיבים.

דלק

דלק למנועי בנזין

השתמש אך ורק בדלק נטול עופרת התואם לדרישות התקנים EN 228 או E DIN 51626-1, או תקן שווה ערך.

המנוע מסוגל לפעול עם דלק המכיל עד 10% אתנול (דלק המכונה E10).

השתמש בדלק בעל מספר האוקטן המומלץ. מספר אוקטן נמוך יותר עשוי להפחית את עוצמת המנוע ומומנט הפיתול ולהגדיל מעט את צריכת הדלק.

זהירות
אין להשתמש בתוספי דלק המכילים תרכובות מתכתיות כגון תוספים המבוססים על מנגן. הדבר עלול לגרום נזק למנוע.

זהירות
שימוש בדלק שאינו עומד בדרישות תקן EN 228 או תקן E DIN 51626-1 או תקן שווה ערך עלול לגרום ליצירת משקעים או לנזק למנוע.

בורר מקור דלק



לחיצה על **LPG** מחליפה בין מצב הפעלה בבניין לבין מצב הפעלה בגז מיד כאשר מושגים הפרמטרים הדרושים (טמפרטורת נזל הקירור, טמפרטורת הגז ומהירות המנוע המינימלית הדרושה). הדרישות מתמלאות לרוב אחרי 60 שניות (בהתאם לטמפרטורה החיצונית) ובעקבות הלחיצה החזקה הראשונה על דושת ההאצה. נורית מצב הפעולה מציינת את מצב הפעולה הנוכחי.

אסור להשתמש בדלק המיועד למנועי דיזל ימיים, בדלק להסקה, ב-Aquazole ובתחליבי סולר-מים דומים. אסור לדלל סולר בבניין.

דלק להפעלה בגז נוזלי

גז נוזלי מוכר בשם גפ"מ (גז פחמימני מעובה), באנגלית בשם LPG ובצרפתית בשם GPL. LPG מוכר גם בשם Autogas. גפ"מ מכיל בעיקר פרופאן ובוטאן. דרגת האוקטן היא בין 105 ל-115, בהתאם לשיעור הבוטאן. הגפ"מ מאוחסן בצורה נוזלית בלחץ של כ-5 עד 10 באר.

נקודת הרתיחה תלויה בלחץ ובהרכב התערובת. בלחץ אטמוספרי, היא נמצאת בין -42°C (פרופאן טהור) לבין -0.5°C (בוטאן טהור).

זהירות
המערכת פועלת בטמפרטורת סביבה של כ- 8°C עד 100°C .

ניתן להבטיח תפקוד מלא של מערכת הגפ"מ רק באמצעות שימוש בגז נוזלי שעומד בדרישות המינימום של תקן DIN EN 589.

זהירות

שימוש בדלק בעל מספר אוקטן נמוך יותר מהמספר הנמוך ביותר המותר עלול לגרום לבעירה בלתי מבוקרת ולנזק למנוע.

הדרישות המפורטות בנוגע למספר האוקטן מצוינות בסקירת נתוני המנוע 247. תווית נתונים מיוחדת למדינה המותקנת ליד דלתית פתח התדלוק יכולה לשנות את הדרישות.

דלק למנועי דיזל

השתמש אך ורק בסולר התואם לתקן EN 590.

במדינות מחוץ לאיחוד האירופי, השתמש בדלק Euro-Diesel עם ריכוז גפרית של פחות מ-50 ppm.

זהירות
שימוש בדלק שאינו עומד בתקן EN 590 או תקן דומה עלול להוביל לאבדן הספק מנוע, לבלאי מוגבר או לנזק למנוע ועלול להשפיע על האחריות.

אזהרה

אם תריח גז ברכב או בסביבתו הקרובה, עבור מייד למצב הפעלה בבניין. העישון אסור. הרחק מלהבות פתוחות או ממקורות הצתה.

אם הדבר אפשרי, סגור את שסתום הניתוק הידני בחטיבת השסתומים. חטיבת השסתומים ממוקמת על מיכל הגז הנוזלי בתא המטען, מתחת לכיסוי רצפת תא המטען.

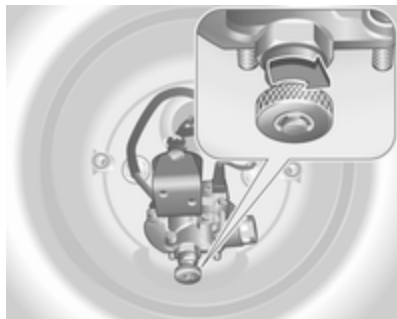

סובב את גלגל הכונון בכיוון השעון.

תקלות ופתרונות

אם מצב הפעלה בגז אינו אפשרי, בדוק את הדברים הבאים:

- האם יש כמות גז מספקת של גז נוזלי?
- האם כמות הבניין מספיקה לשם התנעה?

עקב תנאי טמפרטורה קיצוניים, בשילוב עם הרכב הגז, ייתכן שיתארך במקצת פרק הזמן שדרוש למערכת כדי לעבור ממצב הפעלה בבניין למצב הפעלה בגז.

במצבים קיצוניים, ייתכן שהמערכת תעבור אפילו בחזרה למצב הפעלה בבניין אם הדרישות המינימליות אינן מתקיימות. אם התנאים מאפשרים, ייתכן שיהיה אפשר לחזור באופן ידני למצב פעולה בגז נוזלי. התקשר למוסך במקרה של כל תקלה אחרת.

זהירות

רק לעובדים מוסמכים ובעלי הכשרה מתאימה מותר לבצע תיקונים והתאמות, כדי לשמור על הבטיחות ועל האחריות של מערכת גפ"מ.

לגז נוזלי מוסיפים ריח מיוחד כדי שניתן יהיה להבחין בקלות בכל נזילה.

- מופסקת : הפעלה בבניין
- מהבהבת : בדיקת התנאים לשינוי הדלק לפעולה במצב גז נוזלי. נדלקת אם כל התנאים מתקיימים.
- מאירה : הפעלה בגז נוזלי
- מהבהבת : מכל הגז הנוזלי ריק או 5 פעמים תקלה במערכת הגז הנוזלי. במרכז המידע וכביית לנהג תופיע הודעה.

אם מכל הדלק ריק, המנוע לא יתניע. אם התנאים מאפשרים, מצב הדלק שנבחר נשמר ומופעל מחדש במחזור ההתנעה הבא.

ברגע שמכלי הגז הנוזלי מתרוקנים, מועבר המנוע להפעלה בדלק (בניין) עד לרגע שמתג הצתה מועבר למצב מופסק.

בזמן החלפה אוטומטית בין פעולה בבניין לפעולה בגז, ייתכן שיהיה ניתן לחוש בהשהיה קצרה של כוח המשיכה של המנוע.

בכל שישה חודשים, הנח למפלס הדלק במיכל לרדת עד שנורית האזהרה ● מאירה ותדלק לאחר מכן. דבר זה מסייע לשמירה על איכות הדלק ועל תקינות תפקוד המערכת בעת הפעלה בבניין.

מלא את המיכל בדלק באופן קבוע כדי למנוע היוצרות חלודה.



ניתן לפתוח את דלתית פתח התדלוק רק כשנעילת הרכב משוחררת. שחרר את דלתית פתח מילוי הדלק בלחיצה על הדלתית.
כדי לפתוח, סובב את המכסה באטיות לשמאל.

⚠ סכנה

לפני התדלוק, העבר את מערכת ההצתה למצב מופסק וכבה כל מכשירי חימום חיצוניים עם תאי בעירה. כבה טלפונים ניידים.
ציית להנחיות התפעול והבטיחות של תחנת הדלק בעת תדלוק.

⚠ סכנה

דלק הוא דליק ונפיץ. העישון אסור. הימנע מלהבות חשופות או ניצוצות. אם אתה מבחין בריח של דלק ברכב, הבא את הרכב מייד למוסך לצורך בדיקה ותיקון הסיבה.

זהירות

במקרה של תדלוק בדלק הלא מתאים, אין להעביר את מפתח ההצתה למצב מופעל.

דלתית פתח התדלוק ממוקמת בצדו הימני אחורי של הרכב.

אם לאחר סגירת שסתום הניתוק הידני לא ניתן עוד להריח גז, ניתן להשתמש ברכב במצב הפעלה בבניין. אם ריח הגז אינו נעלם, אל תתניע את המנוע. דאג לתיקון סיבת התקלה במוסך.

בעת שימוש בחניונים תת-קרקעיים, פעל בהתאם להוראות המפעיל ולחוקים המקומיים.

הערה

במקרה תאונה, נתק את ההצתה וכבה את האורות. סגור את שסתום הניתוק הידני על חטיבת השסתומים.

תדלוק



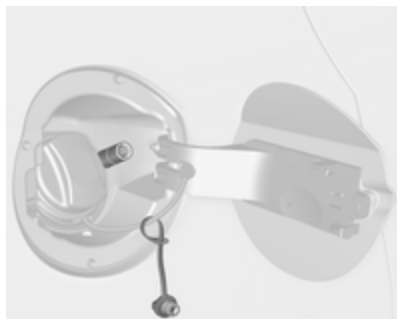

הברג בכוח היד את המתאם הדרוש על צוואר המילוי.

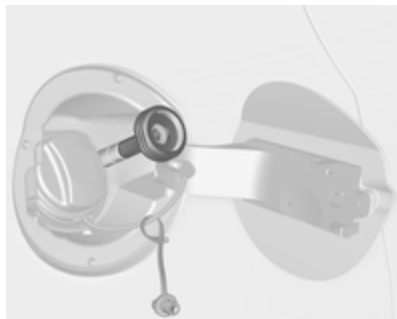

תדלוק בגז נוזלי

ציית להנחיות התפעול והבטיחות של תחנת הדלק בעת תדלוק.

שסתום המילוי של הגז הנוזלי נמצא מאחורי דלתית פתח התדלוק.

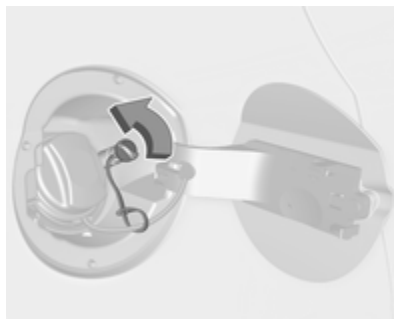

הברג החוצה את מכסה המגן מצינור המילוי.

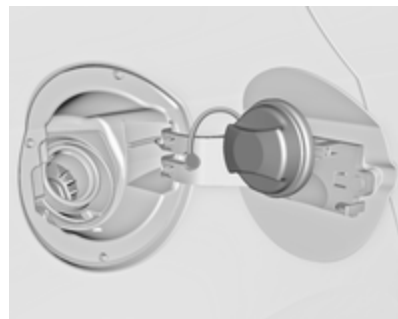

ניתן להניח את מכסה פתח התדלוק על תמך שבדלתית פתח התדלוק.

לתדלוק, הכנס את פיית המשאבה במלואה והפעל אותה.

אחרי ניתוק אוטומטי, ניתן להוסיף דלק למכל על-ידי הפעלת פיית המשאבה לא יותר מפעמיים נוספות.

זהירות

נגב מייד דלק שגלש.

כדי לסגור, סובב את מכסה פתח התדלוק לימין עד שתישמע נקישה.

סגור את המכסה והנח לו להינעל.

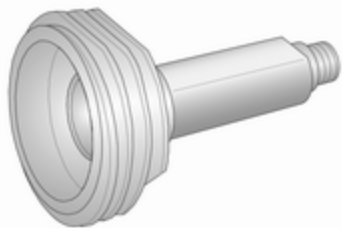

מתאם ACME: בלגיה, גרמניה, אירלנד, לוקסמבורג, שוויץ

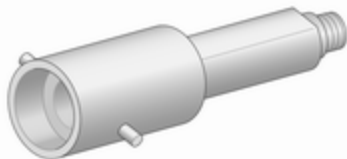

מתאם שגום (Bayonet): הולנד, נורבגיה, ספרד, בריטניה

⚠ אזהרה

עקב תכנון המערכת, לא ניתן למנוע בריחת גז נוזלי לאחר שחרור ידית הנעילה. הימנע משאיפה.

⚠ אזהרה

מטעמי בטיחות, מותר למלא את מיכל הגז הנוזלי עד לקיבולת של 80%.

חטיבת השסתומים שעל מיכל הגז הנוזלי מגבילה באופן אוטומטי את כמות המילוי. אם מוסיפים כמות גדולה יותר, אנו ממליצים שלא לחשוף את הרכב לשמש עד שהכמות העודפת נצרכה.

מתאם מילוי

מערכות המילוי אינן סטנדרטיות. יש צורך במתאמים שונים אותם ניתן לרכוש בסוכנויות של אופל ובמוסכי שירות מורשים של אופל.

מתאם ACME: הברג את אום פיית המילוי על המתאם. לחץ כלפי מטה על מנוף הנעילה שבפיית התדלוק.

צינור מילוי DISH: הכנס את פיית המילוי לתוך המתאם. לחץ כלפי מטה על מנוף הנעילה שבפיית התדלוק.

פיית תדלוק מסוג שגום (Bayonet): מקם את פיית התדלוק במתאם וסובב אותה רבע סיבוב ימינה או שמאלה. משוך את מנוף הנעילה של פיית התדלוק עד לקצה מהלכו.

פיית תדלוק מסוג EURO: לחץ את פיית התדלוק לתוך המתאם עד שהיא תינעל.

לחץ על לחצן נקודת אספקת הגז הנוזלי. מערכת המילוי נעצרת או מאטה כשהיא מגיעה ל-80% מנפח המיכל (מפלס מילוי מרבי).

שחרר את הלחצן שעל מערכת המילוי כדי לעצור את תהליך המילוי. שחרר את מנוף הנעילה והסר את פיית התדלוק. כמות קטנה של גז נוזלי עלולה לברוח.

הסר את המתאם ואחסן אותו ברכב.

התקן את מכסה המגן כדי למנוע חדירת גופים זרים לפתח המילוי ולמערכת.

נתוני צריכת הדלק ונתוני פליטת ה- CO_2 נקבעים על פי תקנה R (EC) No. 715/2007 (בגרסה העדכנית ביותר היישימה), בהתחשב במשקל הרכב במצב נסיעה, כפי שנקבע בתקנות.

הנתונים מסופקים רק לשם השוואה בין גרסאות שונות של כלי רכב ואין להתייחס אליהם כערובה לצריכת הדלק בפועל של כלי רכב מסוים. ציוד אופציונלי עשוי לגרום לנתוני צריכת דלק ופליטת CO_2 גבוהים במקצת מאלה המוצהרים. יתרה מכך, צריכת דלק תלויה בסגנון נהיגה אישי כמו גם בתנאי הדרך והתנועה.

אוסטריה, פולין, פורטוגל, רומניה, שוודיה, שוויץ, סרביה, סלובקיה, סלובניה, צ'כיה, טורקיה, אוקראינה, הונגריה

מכסה פתח התדלוק

הקפד להשתמש אך ורק במכסים מקוריים של פתח התדלוק. כלי רכב בעלי מנועי דיזל מצוידים במכסה מיוחד של פתח התדלוק.

צריכת דלק - פליטת CO_2

צריכת הדלק (המשולבת) של האופל אסטרה נמצאת בטווח שבין 7.8 ל-3.6 ליטר/100 ק"מ.

פליטת ה- CO_2 (במשלול משולב) נמצאת בטווח של 184 עד 94 גרם/ק"מ.

לערכים הספציפיים לרכב שלך, עיין באישור תאימות EEC המסופק עם הרכב או במסמכי רישום מקומיים אחרים במדינתך.

מידע כללי

נתוני צריכת הדלק הרשמיים ונתוני פליטת ה- CO_2 הספציפיים מתייחסים לדגם הבסיסי באיחוד האירופי, עם אבזור סטנדרטי.

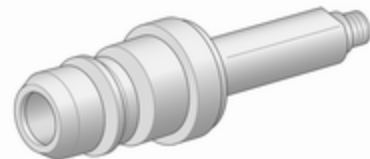

מתאם EURO: ספרד



מתאם DISH: בוסניה-הרצגובינה, בולגריה, דנמרק, אסטוניה, צרפת, יוון, איטליה, קרואטיה, לטביה, ליטא, מקדוניה,

עומס הגרור/מגורון המותר תקף עד לשיפוע המפורט ועד לגובה של 1000 מטרים מעל פני הים. מכיוון שהספק המנוע פוחת עם העלייה בגובה עקב צפיפות אוויר נמוכה יותר, כושר הטיפוס מופחת והמשקל הכולל המשולב המותר של הרכב והגרור מופחת בשיעור של 10% עבור כל עלייה של 1,000 מטר מעל פני הים. אין צורך להפחית את המשקל הכולל המשולב המותר של הרכב והגרור בנהיגה על דרכים בעלות שיפוע קל (פחות מ-8%, לדוגמה, דרכים מהירות).

אסור לחרוג מן המשקל המשולב המרבי המותר. משקל זה מפורט בלוחית הזיהוי 242.

עומס הריתום האנכי

עומס הריתום האנכי הוא העומס המופעל על ידי הגרור/מגורון על תפוח הגרירה. ניתן לשנותו על ידי שינוי פיזור המשקל בעת טעינת הגרור/מגורון.

עומס הריתום האנכי המרבי המותר (75 ק"ג) מפורט על לוחית הזיהוי של ציוד הגרירה ובמסמכי הרכב. השתדל להגיע לעומס המרבי, במיוחד במקרה של גרורים/מגורונים כבדים. אסור שעומס הריתום האנכי יהיה נמוך מ-25.

מ-1300 ק"ג מומלץ מאוד להשתמש בקורת ייצוב בעת נהיגה במהירויות מעל 80 קמ"ש.

כשהגרור/מגורון מתחיל לנוע מצד לצד - האט, אל תנסה לתקן בעזרת ההיגוי ובלום בחזקה אם נדרש.

בעת נהיגה במורד מדרון, נהג בהילוך שהיית בוחר לנהיגה במעלה המדרון במהירות דומה.

התאם את לחץ האוויר בצמיגים ללחץ המפורט לעומס מלא 256.

גרירת גרור

עומסי גרור/מגורון

עומסי הגרור/מגורון המותרים תלויים ברכב ובמנוע והם עומסים מרביים שאין לחרוג מהם. העומס בפועל של הגרור/מגורון הוא ההפרש בין המשקל הכולל בפועל של הגרור/מגורון לבין העומס בפועל על שקע התקנת וזו הגרירה כשהגרור/מגורון רתומים לרכב.

העומסים המותרים של הגרור/מגורון מפורטים במסמכי הרכב. בדרך כלל הם ישימים לנסיעה על שיפועים של עד 12% לכל היותר.

יצול הגרור

מידע כללי

השתמש אך ורק בציוד גרירה שאושר לשימוש ברכבך. הפקד את התקנת ציוד הגרירה בידי מוסך או בית מלאכה מקצועי. ייתכן שתידרש לבצע שינויים שישפיעו על מערכת הצינור, מגיני החום או ציוד אחר.

תפקוד זיהוי נורות שרופות עבור אור בלם הגרור/מגורון אינו יכול לזהות תפקוד לקוי חלקי של הנורות, לדוגמה, במקרה של 4 נורות 5 ואט הוא יכול לזהות תפקוד לקוי רק כאשר נותרת נורית 5 ואט אחת בלבד או לא נותרות נורות פעילות.

התקנת ציוד גרירה עלולה לכסות את פתח טבעת הגרירה. במקרה זה השתמש בתפוח הגרירה לצורך גרירה. הקפד תמיד לאחסן את תפוח הגרירה ברכב.

מאפייני נהיגה ועצות לגרירה

לפני רתימת גרור/מגורון, סוך את התפוח. ברם, אל תעשה זאת אם אתה משתמש במייצב הפועל על התפוח להפחתת תנועות "זנב נחש".

כאשר הרכב רתום לגרור/מגורון בעל יציבות נסיעה נמוכה ועם גרורים/מגורונים בעלי משקל מרבי מותר של יותר

התקנת תפוח הגרירה



כל הגרסאות מלבד הצ'בק 3-דלתות: לחץ את המהדקים פנימה וקפל את הכיסוי כלפי מטה בחלק הקדמי. הסר את המכסה.

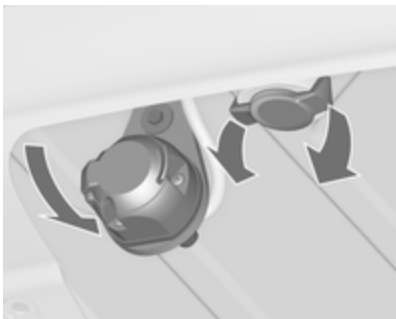

אחסון תפוח הגרירה

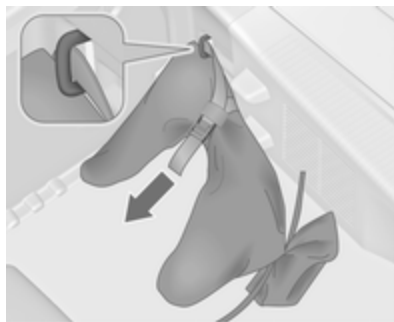

השקית המכילה את תפוח הגרירה מאוחסנת בתא האחסון האחורי על הרצפה. השחל את הרצועה דרך טבעת העיגון (קשירה), לפף סביב שני סיבובים והדק את הרצועה כדי לאבטח את השקית.

עומס הסרן האחורי

כשהגורר/מגורון רתום לרכב והרכב הגורר עמוס במלואו, ניתן לחרוג מהעומס המותר על הסרן האחורי (ראה לוחית זיהוי או מסמכי הרכב), ב-60 ק"ג ומן המשקל הכולל של הרכב ב-60 ק"ג. כאשר חורגים מן העומס המותר על הסרן האחורי, יש להגביל את מהירות הנסיעה ל-100 קמ"ש לכל היותר.

ציוד גרירה

זהירות
כשאינך עומד לגרור, הסר את התפוח מן הרכב.

החדר את תפוח הגרירה המהודק לתוך הפתח ודחף אותו כלפי מעלה בכוח עד להישמע נקישת השילוב.

ידי הסיבוב חוזרת בקפיצה למצבה המקורי, כשהיא צמודה ללא מרווח לתפוח הגרירה.

אזהרה

אל תיגע בידי הסיבוב במהלך ההחדרה.

נעל את תפוח הגרירה על-ידי סיבוב המפתח למצב . שלוף את המפתח וסגור את כיסוי המגן.

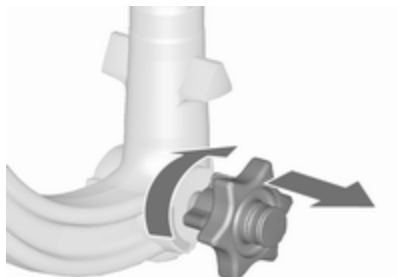

- משוך את הכפתור החוצה וסובב אותו בכיוון השעון עד לסוף מהלכו.

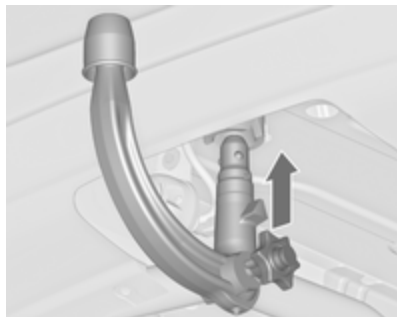

החדרת תפוח הגרירה



נתק את השקע וקפל אותו כלפי מטה. הסר את הפקק האוטם את הפתח המיועד לתפוח הגרירה ואחסן אותו.

בדיקת הידוק תפוח הגרירה



- הסימון האדום על הכפתור חייב להימצא מול הסימון הירוק שעל תפוח הגרירה.
- המרווח שבין הכפתור לבין תפוח הגרירה חייב להיות כ-6 מ"מ.
- על המפתח להיות במצב .
- אם לא כן, יש להדק את תפוח הגרירה לפני החדרתו:
- שחרר את נעילת תפוח הגרירה על-ידי סיבוב המפתח למצב .

טבעת לכבל אבטחה למניעת בריחת הגרור/מגורון

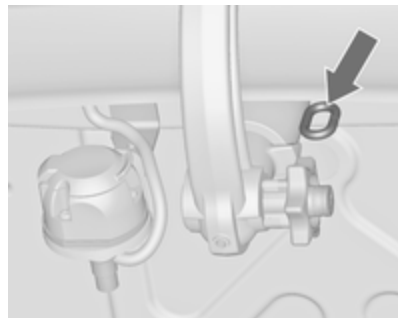

חבר את כבל האבטחה לטבעת.

דא שתפוח הגרירה מותקן כהלכה

- הסימון הירוק על הכפתור חייב להימצא מול הסימון הירוק שעל תפוח הגרירה.
- אסור שיהיה מרווח כלשהו בין ידיית הסיבוב לבין תפוח הגרירה.
- תפוח הגרירה חייב להיות משולב בחוזקה בפתח.
- יש לנעול את תפוח הגרירה ולשלוף את המפתח.

⚠ אזהרה

גרירת גרור/מגורון מותרת רק בתנאי שהתפוח מותקן כהלכה. אם אינך מצליח לשלב את התפוח כהלכה, העזר במוסך.

הסרת תפוח הגרירה

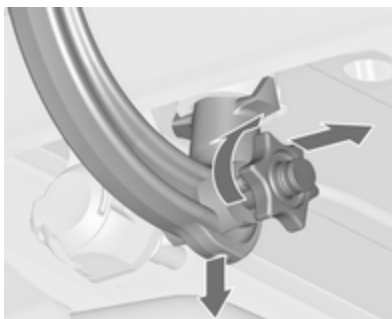

לשחרור נעילת תפוח הגרירה, פתח את כיסוי המגן וסובב את המפתח למצב . משוך החוצה את ידיית הסיבוב וסובב אותה בכיוון תנועת השעון עד לסוף מהלכה. משוך את מוט הגרירה החוצה ולמטה. הכנס את פקק האיטום לפתח. קפל את השקע למקומו.

כל הגרסאות מלבד הצ'בק 3-דלתות: הצמד את הצד האחורי של הכיסוי אל תוך המגרעת בפגוש, וקפל את הצד הקדמי כלפי מעלה.



לחץ את המהדקים כלפי חוץ.

סייען יציבות הגרור/מגורון

כאשר המערכת מזהה תנועת "זנב נחש" של הגרור/מגורון, הספק המנוע מופחת והשילוב של רכב/גרור נבלם באופן פרטני עד שסטיות הגרור/מגורון נפסקות. כשהמערכת פועלת, אחוז בגלגל ההגה מבלי להזיזו עד כמה שניתן.

סייען יציבות הגרור (TSA) הוא אחד התפקודים של מערכת אלקטרונית לבקרת היציבות  147.

236	טיפוח מראה הרכב
236	טיפוח חיצוני
238	טיפוח פנים הרכב
208	תאורת לוחית הרישוי
209	תאורת הפנים
209	תאורת לוח המדים והמחוננים
209	מערכת החשמל
209	נתיכים
210	תיבת הנתיכים בתא המנוע
	תיבת הנתיכים בלוח המדים
212	והמחוננים
213	תיבת הנתיכים בתא המטען
215	כלי עבודה
216	חישוקים וצמיגים
216	גלגלים וצמיגים
216	צמיגי חורף
217	סימוני צמיגים
217	לחץ אוויר בצמיגים
	מערכת ניטור לחץ האוויר
218	בצמיגים
221	עומק חריצי מדרך הצמיג
222	שינוי מידות צמיגים וחישוקים
222	כיסויי נוי לגלגלים
222	שרשרות שלג
223	ערכה לתיקון צמיגים
226	החלפת גלגל
229	גלגל חליף
232	התנעה באמצעות כבלי התנעה
234	גרירה
234	גרירת הרכב
235	גרירת רכב אחר

טיפול ברכב

188	מידע כללי
188	אביזרים וביצוע שינויים ברכב
188	אחסון הרכב
	מיחזור כלי הרכב בסוף חיי השירות שלו
188	
189	בדיקות ברכב
189	ביצוע עבודה
189	מכסה תא המנוע
190	שמן מנוע
191	נוזל הצינון של המנוע
192	נוזל היגוי כוח
192	נוזל רחיצת שמשות
193	בלמים
193	נוזל בלמים
193	מצבר רכב
	ניקוז אוויר ממערכת הדלק במנועי דיזל
195	דיזל
195	החלפת להבי מגבים
196	החלפת נורות
196	פנסי חזית עם נורות הלוגן
199	תאורה קדמית מסתגלת
200	פנסי ערפל
202	מחונני כיוון קדמיים
204	אורות אחוריים
207	מחונני כיוון צידיים

מידע כללי

אביזרים וביצוע שינויים ברכב

אנו ממליצים להשתמש בחלקים ואביזרים מקוריים ובחלקים ייחודים לסוג הרכב שברשותך, שאושרו על ידי היצרן. אין באפשרותנו לבדוק או לערוב לאמינותם של מוצרים אחרים - אפילו אם הם עומדים בתקנות ואושרו לשימוש על ידי גורמים שונים.

כל שינוי, המרה או התערבות אחרת במפרט הסטנדרטי של הרכב (כולל, אולם ללא הגבלה, שינויי תוכנה, שינויים ביחידות הבקרה האלקטרוניות) עשוי לגרום לביטול האחריות שאופל מספקת. יתרה על כך, שינויים מעין אלה משפיעים על צריכת הדלק, פליטת ה- CO_2 פליטות אחרות של הרכב, וגורמים לכך שהרכב לא יעמוד עוד בתנאי האישור, דבר שישפיע על תקפות רישיון הרכב שלך.

זהירות

בעת הובלת הרכב ברכבת או על רכב חילוץ, מגני הבוץ עלולים להינזק.

אחסון הרכב

אחסון לפרק זמן ארוך

כאשר יש לאחסן את הרכב למספר חודשים:

- רחץ אץ הרכב ומרח אותו בשעווה ("וואקס").
- דאג לבדיקת שלמות שכבת המגן (שעווה) בתא המנוע ובגחון הרכב.
- נקה ושמר (בעזרת חומר שימור) את אטמי הגומי.
- מלא את מיכל הדלק עד הסוף.
- החלף את שמן המנוע.
- נקז את מיכל הנוזל לרחיצת השמשות.
- בדוק את תכולת התכשיר המנוע קפואה ושיתוך בנזל הציון.
- התאם את לחץ האוויר בצמיגים ללחץ המפורט לעומס מלא.
- החנה את הרכב במיקום יבש, מאוורר היטב. שלב הילוך ראשון או אחורי או הצב את ידית בורר ההילוכים במצב P. מנע אפשרות של גלגול הרכב.
- אל תפעיל את בלם החניה.

- פתח את מכסה תא המנוע, סגור את כל הדלתות ונעל את הרכב.
- נתק את המהדק מן הקוטב השלילי של מצבר הרכב. היזהר, מכיוון שלא כל המערכות פעילות, לדוגמה, מערכת האזעקה.

החזרת הרכב לשירות

החזרת הרכב לשימוש:

- חבר את המהדק לקוטב השלילי של מצבר הרכב. הפעל את המערכת האלקטרונית של החלונות החשמליים.
- בדוק את לחץ האוויר בצמיגים.
- מלא את מיכל נוזל רחיצת השמשות.
- בדוק את מפלס שמן המנוע.
- בדוק את מפלס נוזל הציון.
- התקן את לוחית הרישוי אם נדרש.

מיחזור כלי הרכב בסוף חיי השירות שלו

מידע לגבי מרכזי גריטה של רכב בסוף תקופת חיי השירות של הרכב ולגבי מיחזור כלי רכב בסוף חיי השירות שלהם נמצא באתר האינטרנט שלנו, כאשר נדרש לפי החוק. הפקד את המשימה רק בידי מרכזי מיחזור מורשים.

⚠️ אסכנה

מערכת ההצתה ופנסי חזית מסוג קסנון מופעלים במתחים גבוהים מאד. אל תיגע.

מכסה תא המנוע

פתיחה



משוך את ידית השחרור והחזר אותה למצבה המקורי.

בדיקות ברכב

ביצוע עבודה



⚠️ אזהרה

בצע בדיקות בתא המנוע רק כשמתג ההצתה במצב מופסק. מניפת הצינון עשויה להתחיל לפעול אפילו כאשר מתג ההצתה במצב מופסק.

יש למחזר כלי רכב המשתמשים בגז במרכזי שירות המורשים לטפל בכלי רכב המשתמשים בגז.

משוך והוצא את המדיד, נגב אותו והחדר אותו שנית עד לעוצר שעל הידית, משוך המדיד החוצה וקרא את מפלס שמן המנוע. החדר את המדיד עד לעוצר וסובב אותו חצי סיבוב.

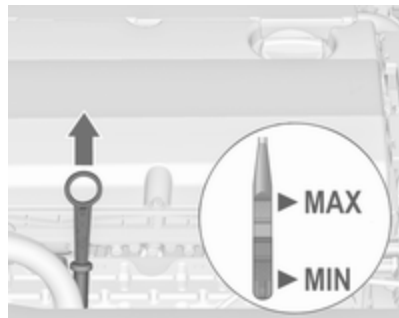

מדידי מפלס שונים מותקנים בגרסות רכב שונות.

אם מכסה תא המנוע נפתח במהלך הדממה אוטומטית, המנוע יותנע אוטומטית מחדש מסיבות בטיחות.

סגירה

לפני סגירת מכסה תא המנוע, לחץ את המוט התומך לתוך התפס שלו.

הנמך את מכסה תא המנוע והנח לו ליפול אל התפס מגובה נמוך (20-25 ס"מ). בדוק שהמכסה נעול כהלכה.

זהירות

אל תלחץ את מכסה תא המנוע לתוך התפס, כדי למנוע מעיכות מקומיות.

שמן מנוע

יש לבדוק ידנית את מפלס שמן המנוע באופן קבוע, כדי למנוע נזק למנוע. הקפד לוודא שימוש בשמן מנוע בעל מפרט מתאים. נוזלים וחומרי סיכה מומלצים 240.

צריכת שמן המנוע המקסימלית היא 0.6 ליטר לכל 1000 ק"מ.

בדוק את המפלס כשהרכב ניצב על משטח אופקי. המנוע חייב להיות בטמפרטורת הפעולה שלו ומדומם במשך חמש דקות לפחות.



הזז את תפס הבטיחות כלפי צד שמאל של הרכב ופתח את מכסה תא המנוע.

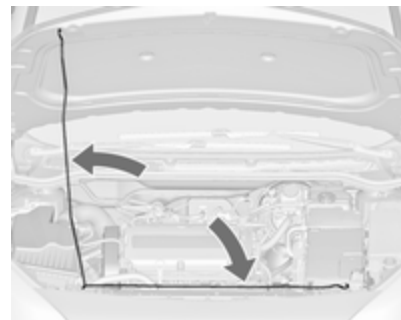

אבטח את תומך מכסה המנוע במקומו.

מפלס נוזל צינון

זהירות
מפלס נוזל צינון נמוך מדי עלול לגרום נזק למנוע.

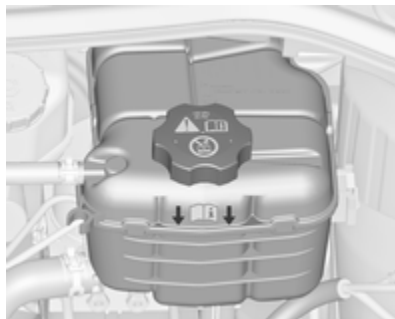

כשמערכת הצינון קרה, מפלס נוזל הצינון אמור להיות מעל לקו המצביע על הצורך בהוספת נוזל. הוסף נוזל אם המפלס נמוך.

אזהרה
הנח למנוע להתקרר לפני פתיחת המכסה. פתח בזהירות את המכסה, תוך שחרור אדי הלחץ.

אנו ממליצים להשתמש באיכות השמן הזהה לשמן המנוע שנעשה בו שימוש בהחלפת השמן האחרונה. אסור למפלס השמן לחרוג מסימון ה-MAX על המדיד.

זהירות
יש לנקז כמות יתר של שמן מנוע.

קיבולים ⚡ 255.
התקן את המכסה ישר והדק אותו.

נוזל הצינון של המנוע

נוזל הצינון מספק הגנה מפני קפיאה עד לטמפרטורה של כ-28°C. באזורים קרים בהם קיימות טמפרטורות נמוכות מאוד, נוזל הצינון הממולא במפעל מספק הגנה עד לטמפרטורה של כ-37°C.

זהירות
השתמש אך ורק בנוזל מונע קפיאה מאושר.

נוזל קירור ונוגד קפיאה ⚡ 240.

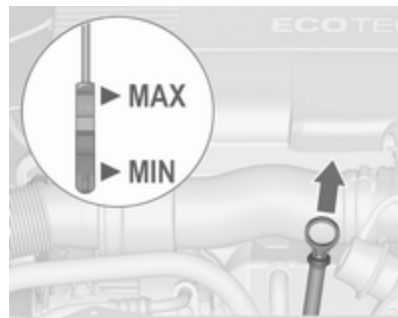

כשמפלס שמן המנוע יורד לסימן ה-MIN, יש להוסיף שמן.

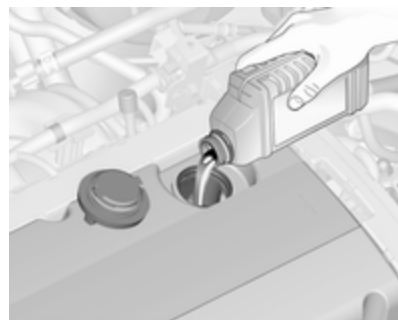

נוזל רחיצת שמשות



מלא במים נקיים המעוררבים בכמות מתאימה של תמיסת נוזל לרחיצת שמשות מאושרת המכילה חומר נוגד קפיאה.

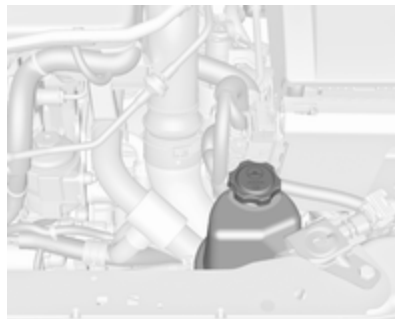

בדרך כלל אין צורך לבדוק את מפלס נוזל היגוי הכוח. אם נשמע רעש חריג במהלך ההיגוי או היגוי הכוח מתנהג בצורה חריגה, פנה למוסך.

להוספת נוזל, השתמש בתערובת 1:1 של נוזל צינון מרוכז מאושר לשימוש, ומי ברז נקיים. אם נוזל צינון מרוכז אינו זמין, השתמש במי ברז נקיים. הדק את המכסה למקומו. הבא את הרכב למוסך לבדיקת ריכוז נוזל הצינון ולתיקון סיבת אבדן הנוזל.

נוזל היגוי כוח

זהירות

כמויות קטנות מאוד של מזהמים עלולות לגרום נזק למערכת ההיגוי ולמנוע ממנה לפעול כהלכה. אסור לאפשר למזהמים לבוא במגע עם צד הנוזל של המיכל/המדיד או לחדור למיכל.

מצבר רכב

המצבר ברכבך אינו מצריך טיפול בתנאי שמשטר הנסיעות שלך מאפשר טעינה מספקת של המצבר. נסיעות למרחקים קצרים והתנעות תכופות של המנוע עלולות לגרום לפריקת המצבר. הימנע משימוש בצרכני חשמל שלא לצורך.



אין להשליך את הסוללה לפח אשפה ביתי. הבא את הסוללה למיקום מאושר למיחזור סוללות (בד"כ בחנות לצרכי צילום).

השבתת הרכב למשך יותר מארבעה שבועות עלולה לגרום לפריקת מתח מצבר. נתק את המהדק מן הקוטב השלילי של מצבר הרכב.

ודא שמתג ההצתה במצב מופסק לפני חיבור או ניתוק המצבר.

הגנה מפריקת מתח מצבר הרכב ↪ 121.

נוזל בלמים

⚠ אזהרה

נוזל בלמים רעיל ומאכל. מנע מגע בעיניים, בעור, בבדים ובמשטחים צבועים.

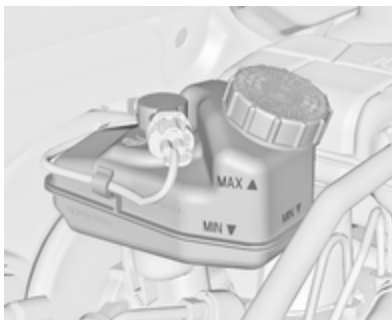

מפלס נוזל הבלמים חייב להיות בין סימוני ה-MIN וה-MAX.

אם מפלס הנוזל נמוך מ-MIN, פנה לקבלת סיוע ממוסר.

נוזל הבלמים והמצמד ↪ 240.

זהירות

רק תמיסת נוזל לרחיצת שמשות המכילה ריכוז מתאים של חומר נוגד קפיאה תעניק הגנה בטמפרטורות נמוכות או אחרי צניחה פתאומית של הטמפרטורה.

שימוש בנוזל רחיצת שמשות המכיל איזופרופנול עלול לגרום לנזק לפנסים החיצוניים.

נוזל רחיצת שמשות ↪ 240.

בלמים

במקרה של עובי מינימלי ברפידות הבלמים, יישמעו צלילי צפצוף בעת הבלימה.

ניתן להמשיך בנהיגה אך עליך לדאוג להחלפת רפידות הבלמים בהקדם האפשרי.

לאחר שרפידות הבלמים הותקנו, הימנע מלבצע בלימות חזקות מיותרות במהלך הנסיעות הראשונות.

ניתוק המצבר

כאשר יש צורך לנתק את מצבר הרכב (לדוגמה לצורך תחזוקה), יש להשבית גם את האזעקה באופן הבא: העבר את מתג ההצתה למצב מופעל ולאחר מכן למצב מופסק, ואז נתק את מצבר הרכב תוך 15 שניות.

החלפת מצבר הרכב

הערה

כל סטייה מההוראות בחלק זה עלולה לגרום לביטול פעולה זמני של מערכת ההדממה-התנעה.

בעת החלפת מצבר הרכב, ודא שאין חורי אוורור פתוחים בקרבת הקוטב החיובי. אם יש חור אוורור פתוח באזור זה, יש לסגור אותו בעזרת מכסה דמי, ויש לפתוח את האוורור בקרבת הקוטב השלילי.

השתמש רק במצברי רכב המאפשרים למקם את תיבת הנתיכים מעל מצבר הרכב.

בכלי רכב עם מצבר AGM (יריעות סיבי זכוכית), הקפד להחליף את המצבר במצבר AGM אחר.



את מצבר AGM ניתן לזהות על פי התווית שעליו. אנו ממליצים להשתמש במצבר רכב מקורי של אופל.

הערה

השימוש במצבר רכב AGM שונה ממצבר הרכב המקורי של אופל עלול לגרום לירידה בביצועים.

אנו ממליצים שהחלפת מצבר הרכב תיעשה במוסך.

מערכת הדממה-התנעה ⚡ 135.

טעינת מצבר הרכב

אזהרה ⚠

בכלי רכב עם מערכת הדממה-התנעה, ודא שמתח הטעינה אינו עולה על 14.6 וולט בעת השימוש במטען מצברים. אם לא כן, עלול להיגרם נזק למצבר הרכב.

התנעה באמצעות כבלי התנעה ⚡ 232.

מדבקת אזהרה



להב המגב של החלון העורפי

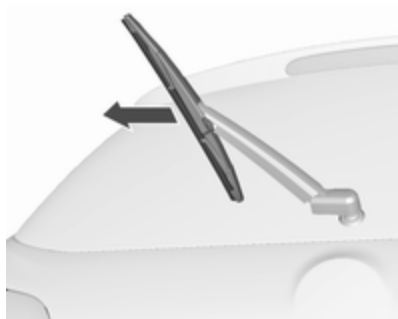

הרם את זרוע המגב. נתק את להב המגב כמתואר בתמונה והסר אותו. חבר את להב המגב בזווית קלה לזרוע המגב ודחף אותו עד שהוא יינעל למקומו. הורד את זרוע המגב בזהירות.

החלפת להבי מגבים

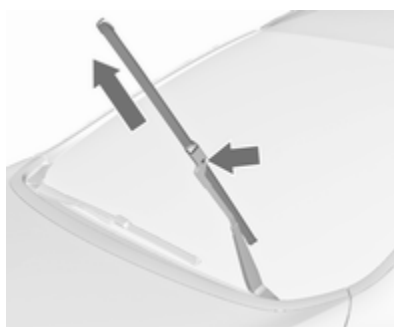

הרם את זרוע המגב עד שהיא תישאר במצבה המורם, לחץ על הלחצן כדי לנתק את להב המגב והסר אותו. חבר את להב המגב בזווית קלה לזרוע המגב ודחף אותו עד שהוא יינעל למקומו. הורד את זרוע המגב בזהירות.

משמעות הסמלים:

- הימנע מניצוצות, להבות גלויות או עישון.
- הגן תמיד על העיניים. גזים דליקים עלולים לגרום לעיוורון או לפציעה.
- הרחק את מצבר הרכב מטווח ידם של ילדים.
- מצבר הרכב מכיל חומצה גופרתית העלולה לגרום לעיוורון או לכוויות חמורות.
- לקבלת מידע נוסף, עיין בספר הנהג.
- בסביבת מצבר הרכב עלולה להיות הצטברות של גז נפיץ.

ניקוז אוויר ממערכת הדלק במנועי דיזל

במקרה שהדלק אזל לחלוטין, יש לנקז את מערכת הדלק של מנוע הדיזל. העבר את מתג ההתנעה למצב מופעל שלוש פעמים למשך 15 שניות בכל פעם. לאחר מכן, נסה להתניע את המנוע במשך 40 שניות לכל היותר. חזור על תהליך זה לאחר חמש שניות לפחות. אם המנוע אינו מניע, פנה לקבלת סיוע ממוסך.

החלפת נורות

העבר את מתג ההצתה למצב מופסק והעבר את מתג המעגל המתאים למצב מופסק או סגור את הדלתות.

אחוז בנורה רק בבסיסה. אל תיגע בזוגיות הנורה באצבעות חשופות.

השתמש אך ורק בנורה זהה לנורה המוחלפת.

החלף את נורות פנסי החזית (הפנסים ה"ראשיים") מתוך תא המנוע.

בדיקת נורות

לאחר החלפת נורות, העבר את מתג ההצתה למצב מחובר והפעל ובדוק את הנורות.

פנסי חזית עם נורות הלוגן

סדן 4-דלתות

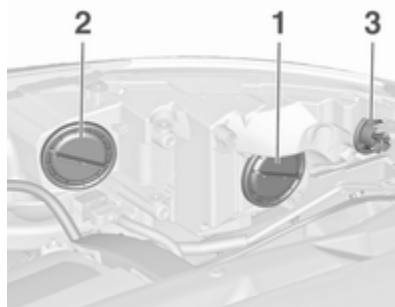

פנסי חזית עם נורות הלוגן עם נוריות נפרדות לאור דרך ואורות מעבר.

נורה חיצונית אורות מעבר (1).

נורה פנימית אור דרך (2).

פנס צד/פנסי נסיעה ביום (3).

אורות מעבר (1)



1. סובב את הכיפה (1) נגד כיוון השעון והסר אותה.

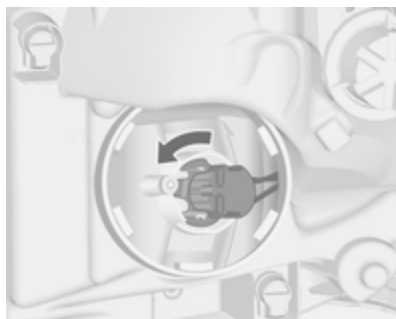

פנסי צד/פנסי נסיעה ביום (3)

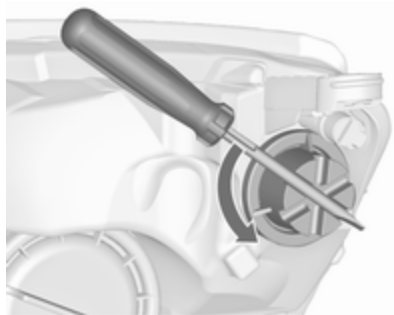

1. סובב את הכיפה (3) נגד כיוון השעון והסר אותה. השתמש במברג כדי לסובב את הכיפה.

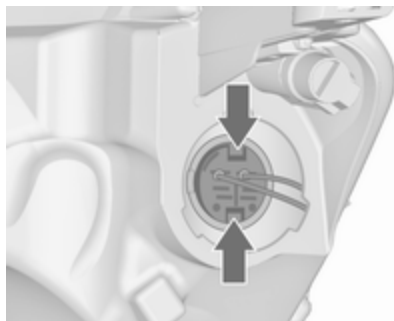

אור דרך (2)



1. סובב את הכיפה (2) נגד כיוון השעון והסר אותה.
2. סובב את בית הנורה כנגד כיוון השעון לשחרורו. משוך הנורה ממחזיק הנורה (מחזיר-אור).
3. הוצא את הנורה ממחזיק הנורה והחלף אותה.
4. הכנס את מחזיק הנורה, שלב את שתי הבליטות במחזיר האור וסובב בכיוון תנועת השעון לקביעת הנורה במקומה.
5. התקן את הכיפה וסובב אותה בכיוון תנועת השעון.

2. סובב את בית הנורה כנגד כיוון השעון לשחרורו. משוך הנורה ממחזיק הנורה (מחזיר-אור).

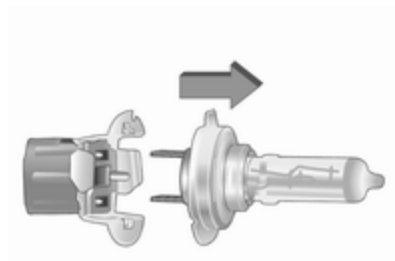

3. הוצא את הנורה ממחזיק הנורה והחלף אותה.
4. הכנס את מחזיק הנורה, שלב את שתי הבליטות במחזיר האור וסובב בכיוון תנועת השעון לקביעת הנורה במקומה.
5. התקן את הכיפה וסובב אותה בכיוון תנועת השעון.

אלומת אורות דרך/אור מעבר (1)



1. סובב את הכיפה (1) נגד כיוון השעון והסר אותה.

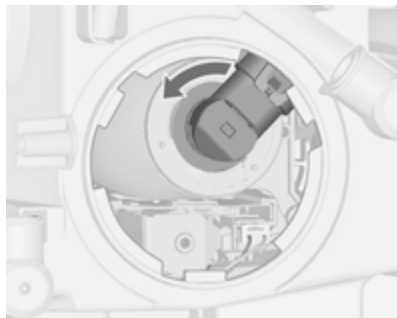

הצ'בק 3-דלתות

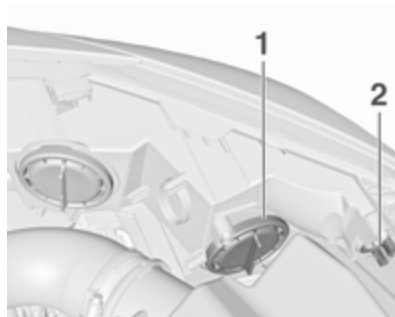

פנס ראשי עם שתי נורות הלוגן (1) עם נורה אחת לאור מעבר ולאור דרך.
פנס צד/פנסי נסיעה ביום (2).

2. כוּוץ את התפסנים ושלוף את מחזיק הנורה מתוך מחזיר האור.

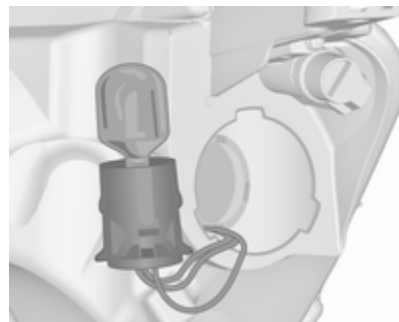

3. הוצא את הנורה מבית הנורה והחלף אותה.

4. הכנס את מחזיק הנורה לתוך מחזיר האור. התקן את הכיפה וסובב אותה בכיוון תנועת השעון.

3. החלף והכנס נורה חדשה לשקע.
4. הכנס את שקע הנורה למחזיר אור (רפלקטור) על-ידי סיבובו בכיוון השעון.

תאורה קדמית מסתגלת

⚠️ אסכנה

מערכת התאורה הקדמית המסתגלת משתמשת בפנסי חזית מסוג קסנון. פנסי חזית מסוג קסנון פועלים במתחים חשמליים גבוהים מאד. אל תיגע. הנורות יחלפו במוסק.

פנסי צד/פנסי נסיעה ביום מתוכננים כנורות LED ולא ניתן להחליף אותם. ניתן להחליף נורות לתאורת הפינות.

פנס צד/פנסי נסיעה ביום (2)



1. סובב את שקע הנורה (2) נגד כיוון השעון לשחרורו. משוך את שקע הנורה ממחזיר האור (רפלקטור).

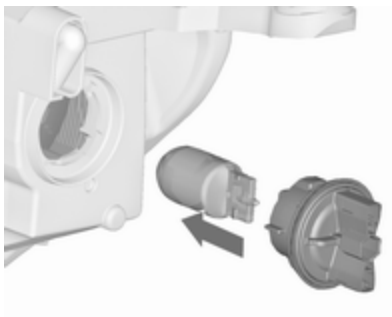

2. הסר במשיכה את הנורה מהשקע.

2. סובב את בית הנורה כנגד כיוון השעון לשחרורו. משוך הנורה ממחזיק הנורה (מחזיר-אור).

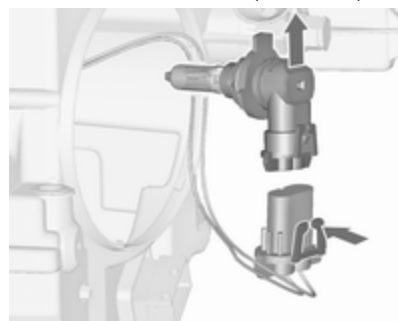

3. לחץ על לשונית האבטחה ונתק את מחזיק הנורה מתקע החיבור.
4. החלף את הנורה וחבר את שקע הנורה לתקע החיבור.
5. הכנס את מחזיק הנורה, שלב את שתי הבליטות במחזיר האור וסובב בכיוון תנועת השעון לקביעת הנורה במקומה.
6. התקן את הכיפה וסובב אותה בכיוון תנועת השעון.

תאורת פינוק

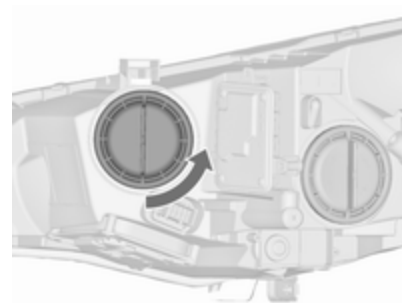

1. סובב את הכיפה נגד כיוון השעון והסר אותה.



2. סובב את בית הנורה כנגד כיוון השעון לשחרורו. משוך הנורה מבית הנורה (מחזיראור).

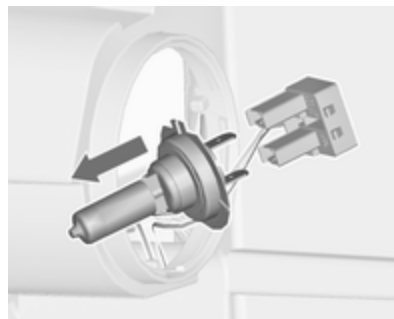

3. נתק במשיכה את הנורה מתקע החיבור.

4. החלף את הנורה וחבר את שקע הנורה לתקע החיבור.

5. הכנס את שקע הנורה, שלב את שתי הבליטות במחזיר האור וסובב בכיוון תנועת השעון לקביעת הנורה במקומה.

6. התקן את הכיפה וסובב אותה בכיוון תנועת השעון.

פנסי ערפל
הצ'בק 3-דלתות

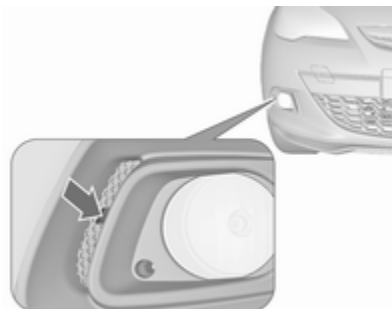

1. הפרד את המכסה באמצעות מברג במגרעת והסר אותו.



2. שחרר את שני הברגים והסר את מכלול פנסי הפנייה מהפגוש.

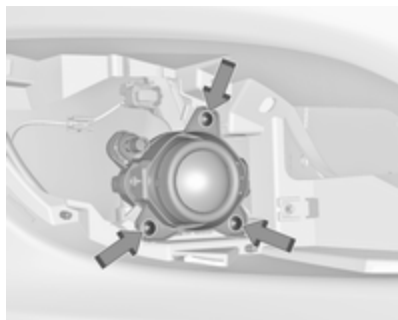

3. שחרר את שלושת הברגים והסר את מכלול פנס הערפל מהפגוש.

4. לחץ על לשונית האבטחה ונתק את שקע הנורה מתקע החיבור.
5. הסר והתקן חזרה את שקע הנורה עם הנורה, וחבר את תקע החיבור.
6. הכנס את שקע הנורה אל בית מחזיר האור, סובב בכיוון השעון וחבר אותו.
7. התקן את מכלול התאורה על-ידי הידוק שני הברגים.
8. הרכב והדק את המכסה.

סדאן 4-דלתות



1. שחרר את שני הפקקים באמצעות שימוש במברג באזור המסומן.

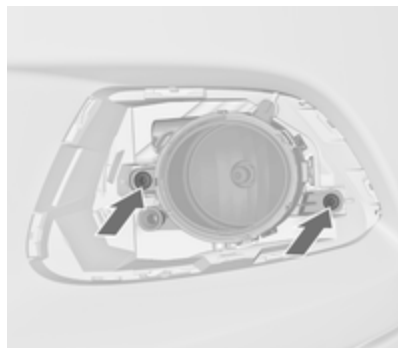

2. שחרר את שני הברגים והסר את מכלול הפנסים מהפגוש.

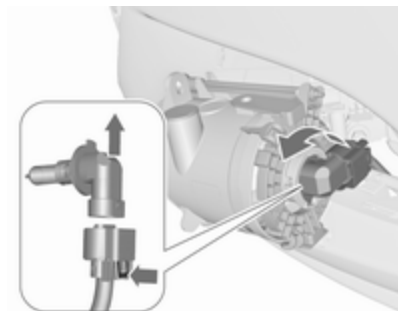

3. סובב את שקע הנורה נגד כיוון השעון ושלוף אותו מבית מחזיר האור.

2. סובב את שקע הנורה נגד כיוון השעון כדי לנתק אותו והסר אותו מבית מחזיר האור.

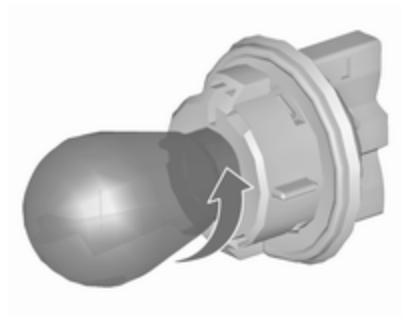

3. הסר את הנורה מהשקע על-ידי סיבובה נגד כיוון השעון.
4. החלף והכנס נורה חדשה לשקע על-ידי סיבובה בכיוון השעון.
5. הכנס את שקע הנורה לבית מחזיר האור וסובב בכיוון השעון.
6. התקן את הכיפה וסובב אותה בכיוון תנועת השעון.

מחווני כיוון קדמיים

הצ'בק 3-דלתות

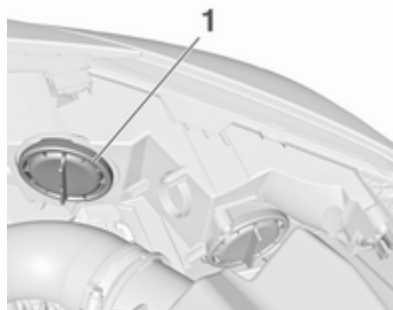

1. סובב את הכיפה (1) נגד כיוון השעון והסר אותה.

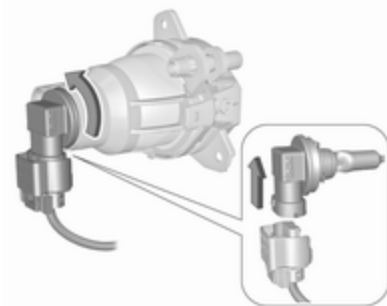

4. סובב את שקע הנורה נגד כיוון השעון ושלוף אותו מבית מחזיר האור.
5. לחץ על לשונית האבטחה ונתק את שקע הנורה מתקע החיבור.
6. החלף והכנס את שקע הנורה אל בית מחזיר האור, סובב את שקע הנורה בכיוון השעון וחבר את מחבר התקע.
7. חבר את מכלול פנס הערפל לפגוש וקבע אותו באמצעות שלושת הברגים.
8. חבר את מכלול פנסי הפנייה לפגוש וקבע אותו באמצעות שני הברגים.
9. התקן את שני המכסים.

4. נתק את מחבר התקע מבית הנורה בלחיצה על לשונית האבטחה.
5. הוצא את הנורה ובית הנורה, והחלף את הנורה.
6. הכנס את שקע הנורה לבית מחזיר האור וחבר את מחבר התקע.
7. חבר את מכלול הפנסים לפגוש וקבע אותו באמצעות שני הברגים.
8. התקן את שני המכסים.

גרסת סדאן 4-דלתות עם פגוש קדמי Sport/GSi

הגישה לנורות היא מתחת לרכב.

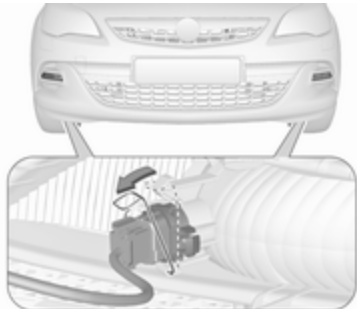

1. שחרר את התפס הקפיצי ואז סובב אותו לאחור.

2. שחרר את שני הברגים והסר את מכלול הפנסים מהפגוש.



3. נתק את שקע הנורה מבית מחזיר האור בלחיצה על שתי לשוניות האבטחה.

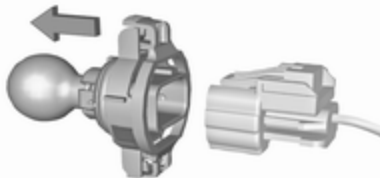

סדאן 4-דלתות



1. שחרר את שני הפקקים באמצעות שימוש במברג באזור המסומן.



2. שחרר ידנית את שתי אומי האבטחה מפלסטיק, מן הצד הפנימי.

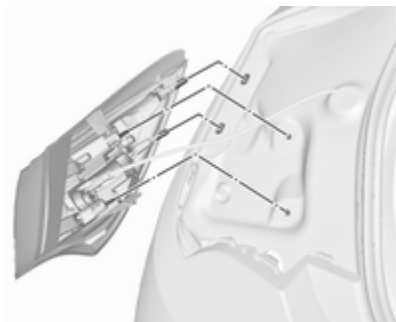

3. שלוף בזהירות את מכלול הפנסים מהמגרעות והסר אותו.

4. נתק את תקע הכבל מבית הנורה.

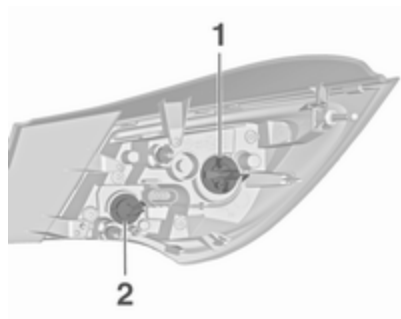

אורות אחוריים

הצ'בק 3-דלתות



1. שחרר את הכיסוי בצד המתאים והסר אותו.



2. משוך והוצא את שקע הנורה יחד עם הנורה מתוך בית מחזיר האור.

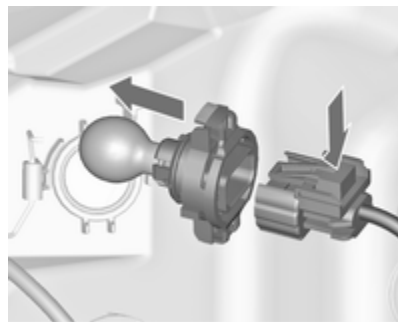

3. לחץ על לשונית האבטחה ונתק את שקע הנורה מתקע החיבור.

4. הוצא את הנורה ובית הנורה, והחלף את הנורה.

5. חבר את תקע החיבור.

6. הכנס את שקע הנורה לתוך בית מחזיר האור.

7. סובב את התפס הקפיצי לפנים ושלב אותו.

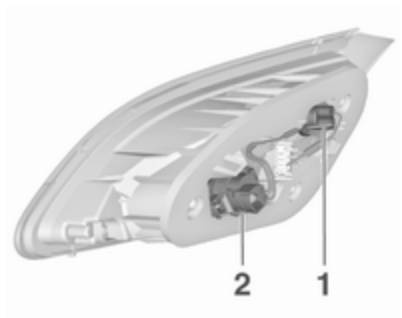

פנסים אחוריים (1)

פנס ערפל אחורי/פנס נסיעה לאחור (2), בהתאם לצד.

גרסה עם פנסי LED

ניתן להחליף רק פנס ערפל אחורי או פנס נסיעה לאחור, (2), בהתאם לצד של הרכב.

5. הכנס את מחזיק הנורה למכלול הפנסים האחוריים וסובב בכיוון השעון. התקן את מכלול הפנסים האחוריים בדלת העורפית והדק את הברגים. חבר את כל המכסים.

מכלול הפנסים בדלת העורפית



1. פתח את הדלת העורפית והסר את הכיסויים בצד המתאים.

2. שחרר את שלושת הברגים.

3. הסר את מכלול הפנסים האחוריים מהדלת העורפית.

4. הסר את בית הנורה בסיבוב והחלף את הנורה על-ידי משיכה או דחיפה קלים של הנורה לתוך הבית וסיבוב נגד כיוון השעון:

5. הסר את בית הנורה בסיבוב והחלף את הנורה על-ידי משיכה או דחיפה קלים של הנורה לתוך הבית וסיבוב נגד כיוון השעון:

אור אחורי/אור בלם (1)

פנס מחוון כיוון (2)

גרסה עם פנסי LED

ניתן להחליף רק את פנס מחוון הכיוון (2).

6. הכנס את מחזיק הנורה למכלול הפנסים האחוריים וסובב בכיוון השעון. חבר את תקע החיווט אל מכלול הפנסים. התקן את מכלול הפנסים באמצעות פני ההתקנה בשקעים שבמרכב הרכב והדק את אומי האבטחה מפלסטיק מהצד הפנימי של אזור המטען. סגור את המכסה ושלב אותו במקומו.

סדאן 4-דלתות



1. הסר את הכיסוי מהצד המתאים.



2. שחרר ידנית שתי אומי אבטחה מן הצד הפנימי.

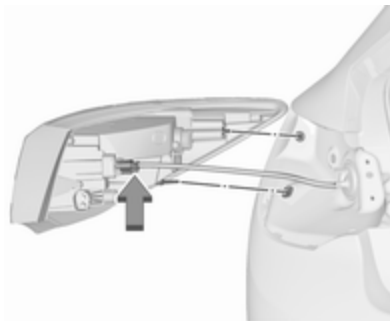

3. שלוף בזהירות את מכלול הפנסים האחוריים מהמגרעות והסר אותן. ודא שמוביל הכבלים נותר במקומו.

4. נתק את תקע הכבל מבית הנורה.

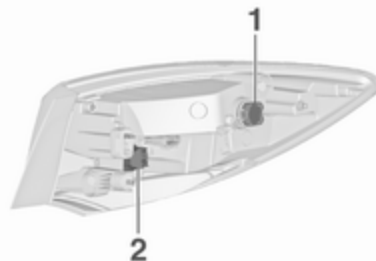

5. הסר את בית הנורה בסיבוב והחלף את הנורה על-ידי משיכה או דחיפה קלים של הנורה לתוך הבית וסיבוב נגד כיוון השעון:

אור אחורי/אור בלם (1)

פנס מחוץ כיוון (2)

6. הכנס את בית הנורה וסובב בכיוון השעון. חבר את תקע החיווט. התקן את מכלול הפנסים באמצעות פני ההתקנה בשקעים שבמרכב הרכב והדק את אומי האבטחה מפלסטיק מהצד הפנימי של אזור המטען. חבר את הכיסוי.

מכלול הפנסים בדלת העורפית



1. פתח את הדלת העורפית והסר את הכיסוי בצד המתאים.



2. סובב את מחזיק הנורה נגד כיוון השעון והוצא אותו מהבית.

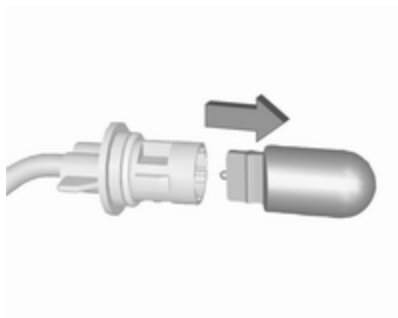

3. משוך את הנורה ממחזיק הנורה והחלף אותה.

מחווני כיוון צדיים

הצ'בק 3-דלתות

להחלפת נורה, הסר את בית הנורה:



1. החלק את הפנס לצדו השמאלי והסר אותו מהקצה הימני.

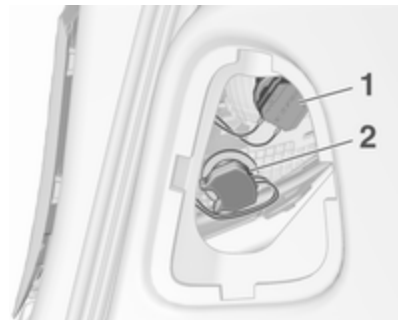

2. הסר את בית הנורה בסיבוב והחלף את הנורה על-ידי משיכה או דחיפה קלים של הנורה לתוך הבית וסיבוב נגד כיוון השעון:

פנסים אחוריים (1)

פנס ערפל אחורי/פנס נסיעה לאחור (2), בהתאם לצדו של הרכב.

3. הכנס את בית הנורה וסובב בכיוון השעון. חבר את הכיסוי.

4. הכנס את בית הנורה וסובב בכיוון השעון.
5. הכנס את צד שמאל של הפנס, החלק לשמאל והכנס את הקצה הימני.

תאורת לוחית הרישוי



1. החדר מברג למגרעת שבמכסה, לחץ הצידה ושחרר את הקפיץ.



2. סובב את מחזיק הנורה נגד כיוון השעון והוצא אותו מהבית.

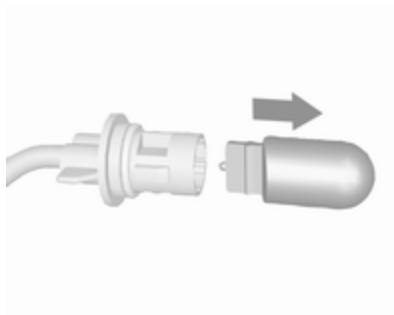

3. משוך את הנורה ממחזיק הנורה והחלף אותה.

4. הכנס את בית הנורה וסובב בכיוון השעון.
5. הכנס את צד שמאל של הפנס, החלק לשמאל והכנס את הקצה הימני.

סדאן 4-דלתות

להחלפת נורה, הסר את בית הנורה:



1. החלק את הפנס לצדו השמאלי והסר אותו מהקצה הימני.

מערכת החשמל

נתיכים

נתוני הנתיך החדש חייבים להיות זהים לנתוני הנתיך המוחלף.

ברכב מותקנות שלוש תיבות נתיכים:

- בחזית תא המנוע משמאל
- בכלי רכב בעלי הגה שמאלי, בתוך הרכב מאחורי תא האחסון או, בכלי רכב בעלי הגה ימני, מאחורי תא הכפפות
- מאחורי מכסה בצידו השמאלי של תא המטען

לפני החלפת נתיך, הפסק את פעולת המעגל שבו מותקן הנתיך והעבר את מתג ההצתה למצב מופסק.

ניתן לזהות נתיך שרוף באמצעות החוט המותר שבתוכו. אל תחליף נתיך אלא לאחר שסיבת התקלה שגרמה לשריפתו תוקנה.

מספר תפקודים מוגנים על ידי מספר נתיכים.

ניתן להתקין נתיכים גם במעגל שאינו פעיל (ללא תפקוד).

4. משוך את הנורה ממחזיק הנורה והחלף אותה.

5. הכנס את מחזיק הנורה לבית הנורה וסובב בכיוון השעון.

6. הכנס את הפנס לפגוש ושלב אותו.

תאורת הפנים

תאורת נוחות קדמית, פנסי קריאה

הנורות יוחלפו במוסך.

תאורת תא המטען

הנורות יוחלפו במוסך.

תאורת לוח המדמים והמחווניים

הנורות יוחלפו במוסך.



2. הוצא את הנורה לכיוון מטה, תוך שימת לב לא למשוך את הכבל.

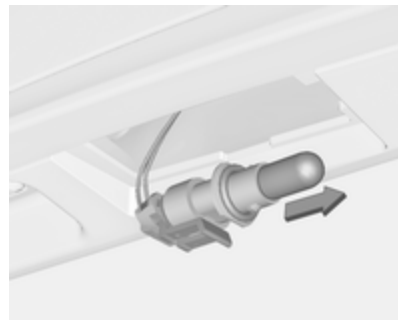

3. הסר את מחזיק הנורה מבית הנורה על-ידי סיבוב נגד כיוון השעון.

תיבת הנתיכים בתא המנוע

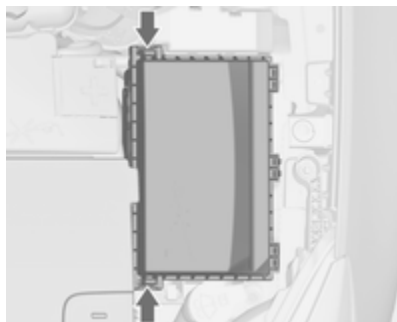

תיבת הנתיכים ממוקמת בחזית תא המנוע משמאל.

נתק את המכסה וקפל אותו מעלה עד שהוא נעצר. הסר את המכסה אנכית כלפי מעלה.

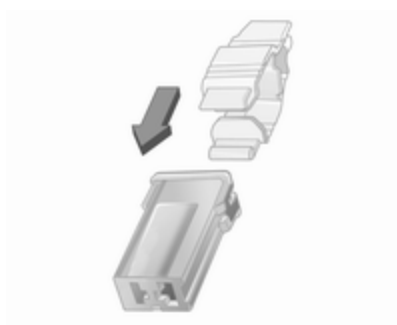
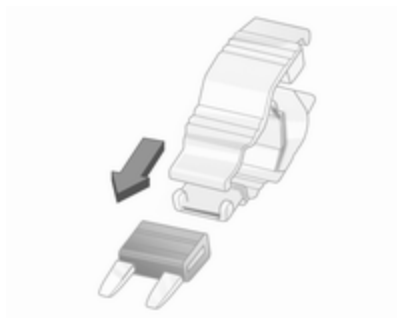

הנח את חולץ הנתיכים על סוגים שונים של נתיכים מלמעלה או מהצד.

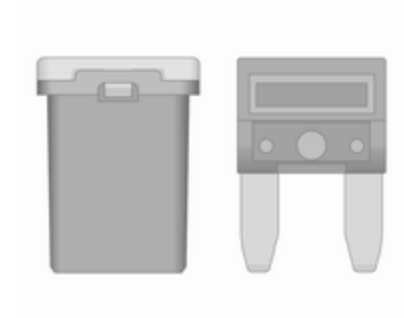

חולץ נתיכים

יתכן שחולץ נתיכים מותקן בתיבת הנתיכים בתא המטען.

מס' מעגל	
16	מתנע
17	יחידת (מודול) בקרת תיבת ההילוכים
18	שמשה עורפית מחוממת
19	חלונות חשמליים קדמיים
20	חלונות חשמליים אחוריים
21	מרכז חשמל אחורי
22	אלומת אור דרך שמאלית (הלוגן)
23	מערכת רחיצת פנסי החזית
24	אלומת אור מעבר ימנית (קסנון)
25	אלומת אור מעבר שמאלית (קסנון)
26	פנסי ערפל קדמיים
27	חימום מסנן סולר
28	מערכת הדממה-התנעה
29	בלם חניה חשמלי
30	ABS
31	בקרת שיוט מסתגלת
32	כרית אוויר

מס' מעגל	
1	יחידת (מודול) בקרת המנוע
2	חיישן למבדה
3	הזרקת דלק/מערכת הצתה
4	הזרקת דלק/מערכת הצתה
5	-
6	חימום מראות/מערכת האזעקה
7	בקרת המניפה/יחידת (מודול) בקרת המנוע/יחידת (מודול) בקרת תיבת ההילוכים
8	חיישן למבדה/קירור מנוע
9	חיישן החלון העורפי
10	חיישן מצבר הרכב
11	שחרור הדלת העורפית
12	תאורה קדמית מסתגלת/בקרת תאורה אוטומטית
13	ABS
14	מגב החלון העורפי
15	יחידת (מודול) בקרת המנוע



תיבת הנתכים בלוח המדיום והמחווניים



בכלי רכב בעלי הגה שמאלי, תיבת הנתכים ממוקמת מאחורי תא האחסון שבלוח המדיום והמחווניים. לשחרור הנעילה, פתח את התא ודחף אותו שמאלה. קפל את התא למטה והסר אותו.

מס' מעגל	
49	משאבת דלק
50	פילוס אלומת פנסי החזית/תאורה קדמית מסתגלת
51	תריס אוויר
52	מחמם עזר/מנוע דיזל
53	יחידת (מודול) בקרת תיבת ההילוכים/יחידת (מודול) בקרת המנוע
54	משאבת ואקום/ריכוז המדיום והמחווניים/חימום ואוורור/מערכת מיזוג האוויר

לאחר החלפת הנתכים הפגומים, סגור את מכסה לוח הנתכים ולחץ עליו עד שישתלב במקומו.
אם מכסה לוח הנתכים אינו סגור כהלכה, ייתכן ותתרחש תקלה.

מס' מעגל	
33	תאורה קדמית מסתגלת/בקרת תאורה אוטומטית
34	מחזור גזי הפליטה (EGR)
35	מראת צד/חיישן גשם
36	בקרת אקלים
37	סולנואיד אוורור מסנן לוכד אדי דלק
38	משאבת ריק (ואקום)
39	יחידת בקרה (מודול) מרכזית
40	מתזי השמשה הקדמית/מערכת רחיצת השמשה האחורית
41	אלומת אור דרך ימנית (הלוגן)
42	מניפת המצנן
43	מגבי השמשה הקדמית
44	מגבי השמשה הקדמית
45	מניפת המצנן
46	-
47	צופר
48	מניפת המצנן

מס' מעגל	
15	כרית אוויר
16	שקע מתח
17	מערכת מיזוג אוויר
18	לוגיסטיקה
19	יחידת בקרה (מודול) של המרכב
20	יחידת בקרה (מודול) של המרכב
21	ריכוז המדים והמחוונים/מערכת האזעקה
22	חיישן הצתה
23	יחידת בקרה (מודול) של המרכב
24	יחידת בקרה (מודול) של המרכב
25	-
26	-
תיבת הנתיכים בתא המטען	
הצ'בק 3-דלתות	
	תיבת הנתיכים ממוקמת בצידו השמאלי של תא המטען מאחורי מכסה.

מס' מעגל	
1	תצוגות
2	פנסים חיזוניים/יחידת (מודול) בקרת המרכב
3	פנסים חיזוניים/יחידת (מודול) בקרת המרכב
4	מערכת מידע ובידור
5	מערכת מידע ובידור/מכשיר
6	שקע מתח/מצית סיגריות
7	שקע מתח
8	אור מעבר שמאלי/יחידת (מודול) בקרת המרכב
9	אור מעבר ימני/יחידת (מודול) בקרת המרכב/יחידת בקרת כריות האוויר
10	נעילת דלתות/יחידת (מודול) בקרת המרכב
11	מניפה פנימית
12	-
13	-
14	מחבר למכשיר אבחון תקלות

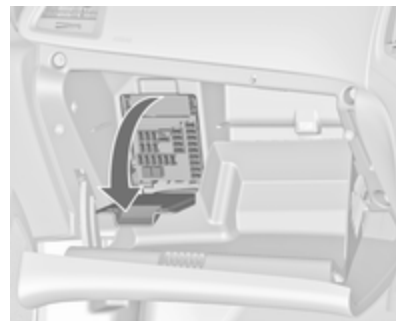

בכלי רכב בעלי הגה ימני, תיבת הנתיכים ממוקמת מאחורי מכסה בתא הכפפות. פתח את תא הכפפות, ואז פתח את הכיסוי וקפל אותו כלפי מטה.



שיזכי נתיכים



הסר את המכסה.

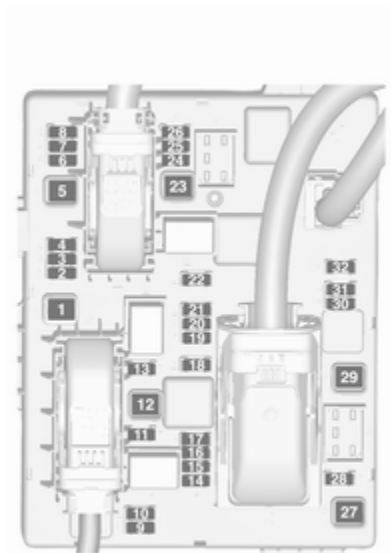

מס' מעגל	
1	-
2	יציאת הגרור/מגרון
3	סייען חניה
4	-
5	-
6	-
7	מושב חשמלי
8	-
9	-
10	-
11	מודול הגרור/שקע גרור
12	בקר (מודול) הגרור/מגרון
13	יציאת הגרור/מגרון
14	מושב אחורי/קיפול חשמלי
15	-
16	מראה פנימית
17	שקע מתח

סדאן 4-דלתות



רכב עם גלגל חליף

גרסה 1a: סדאן 3-דלתות עם מפתח גלגלים קשיח:

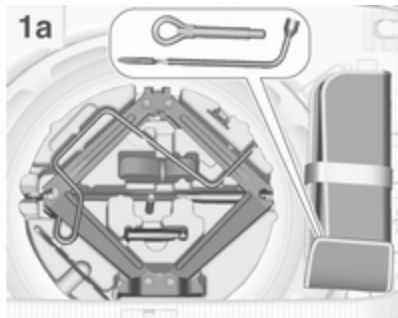

כלי עבודה

רכב עם ערכת תיקון צמיגים

כלים מסוימים ואוזן הגרירה נמצאים יחד עם הערכה לתיקון הצמיגים בתא המטען, בתיבת כלי העבודה שמתחת לכיסוי הרצפה.

הצ'בק 3-דלתות

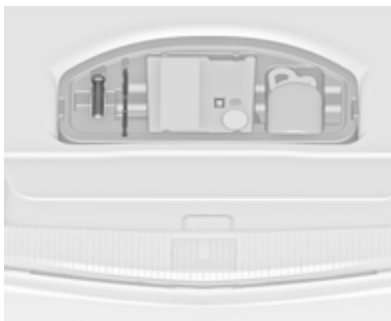

מס' מעגל

18	-
19	חימום גלגל ההגה
20	חלון גג
21	מושבים קדמיים מחוממים
22	-
23	-
24	-
25	-
26	מצב לוגיסטיקה מושבת
27	-
28	-
29	-
30	-
31	מגבר, רמקול לצלילים נמוכים
32	מערכת שיכון אקטיבי/אזהרת סטייה מנתיב

חישוקים וצמיגים

גלגלים וצמיגים

מצב הצמיג, מצב הגלגל

נהג באיטיות מעל שפות מדרכה ובמידת האפשר גש אליהן בזווית ישרה. נהיגת הרכב מעל לשפות חדות עלולה לגרום נזק לצמיג ולגלגל. אל תמעך את הצמיג אל המדרכה בעת חניית הרכב. בדוק באופן סדיר את הגלגלים לגילוי נזק. במקרה של נזק או שחיקה חריגה, הבא הרכב למוסך.

צמיגי חורף

צמיגי חורף מפורשים את בטיחות הנהיגה בטמפרטורות מתחת ל-7°C ולכן יש להתקינם על כל הגלגלים. בהתאם לתקנות הפרטניות לכל ארץ, הדבק את מדבקת המהירות בשדה הראיה של הנהג.

סדאן 4-דלתות

צמיגים במידה R16 205/65 מתאימים רק כצמיגי חורף.

כל המנועים למעט A14XER, B14XER, LPGB14NET, B14NET, B14NEL, B16XER

גרסה 3: סדאן 4-דלתות

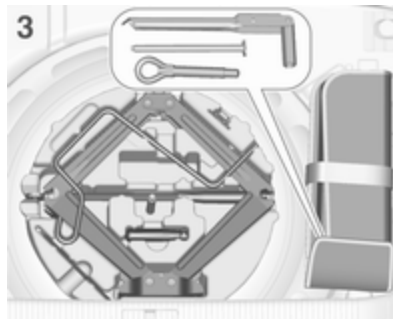

המגבה והכלים נמצאים בתיבת כלי העבודה מתחת לגלגל החליף באזור המטען. מפתח הגלגלים, אוזן הגרירה והבורג המאריך לאבטחת גלגל פגום (רק בכלי רכב בעלי גלגל חליף זמני) נמצאים בתיק כלי העבודה הנמצא בתא הגלגל החליף ליד תיבת כלי העבודה. גלגל חליף
 ↪ 229.

המגבה, הכלים ורצועה לאבטחת גלגל פגום נמצאים בתיבת כלי העבודה מתחת לגלגל החליף באזור המטען. מפתח הגלגלים ואוזן הגרירה נמצאים בתיק כלי העבודה הנמצא בתא הגלגל החליף ליד תיבת כלי העבודה. גלגל חליף ↪ 229.

גרסה 1b: סדאן 3-דלתות עם מפתח גלגלים מתקפל

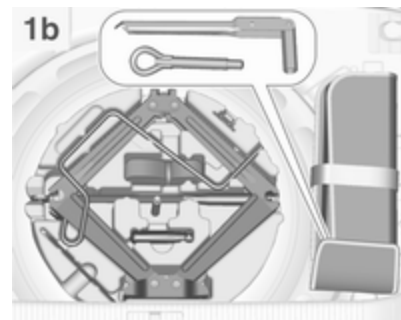

תכולה זהה לזו של גרסה 1a, אך עם מפתח גלגלים מתקפל במקום מפתח גלגלים קשיח הנמצא בתיבת כלי העבודה.



לחץ אוויר בצמיגים ↺ 256.

תווית מידע לחץ האוויר בצמיגים שעל מסגרת הדלת השמאלית או הימנית הקדמית מציינת את סוגי הצמיגים המקוריים של הרכב ואת לחצי הניפוח המתאימים של הצמיגים.

נתוני לחץ אוויר בצמיגים מתייחסים לצמיגים קרים. הנתונים ישימים לצמיגי קיץ וחורף.

נפח תמיד את הצמיג החליף ללחץ המפורט עבור עומס מלא.

לחץ האוויר בצמיגים בשיטת ECO משמש להפחתת צריכת הדלק למינימום האפשרי.

לחץ אוויר לא נכון פוגע בבטיחות, בשליטה ברכב, בנוחות ובצריכת הדלק וגורם לשחיקת יתר של הצמיגים.

אפשר להשיג את מהירות הנסיעה המרבית כשהרכב במשקל העצמי שלו, עם נהג (75 ק"ג) ועוד מטען במשקל של 125 ק"ג. ציוד אופציונלי שהותקן יכול להקטין את המהירות המרבית של הרכב. ביצועים ↺ 250.

צמיגים כיווניים

התקן את הצמיגים הכיווניים כך שהם יתגלגלו בכיוון הנסיעה. כיוון הנסיעה מסומן כסמל (למשל: חץ) על דופן הצמיג.

לחץ אוויר בצמיגים

בדוק את הלחץ בצמיגים קרים לפחות פעם ב-14 יום ולפני כל נסיעה ארוכה. אל תשכח את הגלגל החליף. הנחיה זו ישימה גם לכלי רכב בעלי מערכת ניטור לחץ אוויר בצמיגים.

שחרר את כיפת שסתום האוויר.

צמיגים במידה R17 215/50 מתאימים רק לצמיגי חורף.

סימוני צמיגים

לדוגמה: **215/60 R 16 95 H**

- 215** : רוחב הצמיג, מ"מ
- 60** : יחס מידות החתך (גובה הצמיג לרוחבו), %
- R** : סוג החגורה: רדיאלית
- RF** : סוג: RunFlat (אל נקר)
- 16** : קוטר הגלגל, אינצ"ם
- 95** : אינדקס עומס לדוגמה: 95 הוא שווה-ערך ל-690 ק"ג
- H** : אות קוד המהירות

אות צופן (קוד) המהירות:

- Q** : עד ל-160 קמ"ש
- S** : עד ל-180 קמ"ש
- T** : עד ל-190 קמ"ש
- H** : עד ל-210 קמ"ש
- V** : עד ל-240 קמ"ש
- W** : עד ל-270 קמ"ש

בחר צמיג המתאים למהירות המרבית של הרכב שלך.

מערכת ניטור לחץ האוויר בצמיגים

מערכת ניטור לחץ האוויר בצמיגים (TPMS) בודקת פעם בדקה את הלחץ בכל ארבעת הגלגלים כשמחירות הרכב חורגת ממגבלת מהירות מסוימת.

זהירות

מערכת ניטור לחץ האוויר בצמיגים מזהירה רק במקרה של גילוי לחץ אוויר נמוך בצמיגים, ולא נועדה להוות תחליף לתחזוקה סדירה של הצמיגים על-ידי הנהג.

כל הגלגלים חייבים להיות מצוידים בחיישני לחץ והצמיגים חייבים להיות מנופחים ללחץ המפורט.

הערה

במדינות שבהן מערכת ניטור לחץ האוויר בצמיגים היא חובה חוקית, השימוש בגלגלים ללא חיישני לחץ יבטל את אישור הסוג של הרכב.

ניתן להציג את לחץ האוויר הנוכחי בצמיגים ב-Vehicle Information Menu (תפריט מידע לגבי הרכב) במרכז המידע לנהג.

אזהרה

עבור צמיגים מסוימים, לחץ הניפוח המומלץ המוצג בטבלת ניפוח הצמיגים יכול לחרוג מעל ללחץ הניפוח המקסימלי המצוין על הצמיג. אסור בהחלט לחרוג מעבר ללחץ הניפוח המקסימלי המצוין על הצמיג.

כאשר יש להפחית או להגדיל את לחץ האוויר בצמיגים בכלי רכב הכולל מערכת ניטור לחץ אוויר בצמיגים, העבר את מתג ההצתה למצב מופסק.

תלות בטמפרטורה

לחץ האוויר בצמיג תלוי בטמפרטורת הצמיג. במהלך הנסיעה, טמפרטורת הצמיג והלחץ בצמיג עולים. ערכי לחץ האוויר בצמיגים המצוינים בתווית מידע הצמיגים ובטבלת לחצי האוויר בצמיגים תקפים לצמיגים קרים, בטמפרטורה של 20°C. הלחץ יעלה בכ-10 KPa עבור כל עליית טמפרטורה של 10°C. יש להתחשב בכך בעת בדיקת צמיגים חמים.

לחץ האוויר המופיע במרכז המידע לנהג הוא הלחץ בצמיג בפועל. צמיג שמתקרר יציג ערך מופחת, שאינו מצוין דליפת אוויר.

ערכי לחץ האוויר בצמיגים משתנים בהתאם לאופציות השונות. לאיתור הערך הנכון של לחץ האוויר בצמיגים, פעל כמפורט להלן:

1. זהה את סוג המרכב.
2. זהה את קוד זיהוי המנוע. נתוני המנוע 247 .
3. זהה את הצמיג המתאים.

בטבלאות לחצי האוויר בצמיגים מוצגים כל צירופי הצמיגים האפשריים 256 .

עבור הצמיגים המאושרים לרכב שלך, עיין באישור תאימות EEC המסופק עם הרכב או במסמכי רישום מקומיים אחרים במדינתך.

הנהג הוא האחראי לכוונון נכון של לחץ האוויר בצמיגים.

אזהרה

אם לחץ האוויר נמוך מדי, התוצאה עלולה להיות התחממות משמעותית של הצמיג ונוזק פנימי, המוביל להפרדת הסוליה ואפילו להתפקעות הצמיג במהירויות גבוהות.



מצב של לחץ אוויר נמוך בצמיג מצוין על-
ידי הארת נורית החיווי (U) 85.

אם (U) מאירה, עצור בהקדם האפשרי ונפח
את הצמיגים ללחץ הניפוח המומלץ
256.

אם (U) מהבהבת למשך 60-90 שניות ואחרי
כן מאירה קבוע, קיימת תקלה במערכת.
היועץ במוסך.

לאחר הניפוח, ייתכן כי על הנהג יהיה
לעדכן את ערכי לחצי הניפוח במרכז המידע
לנהג. בזמן זה ייתכן שנורית (U) תאיר.

אם (U) מאירה כשהטמפרטורות נמוכות
וכבית לאחר מרחק נסיעה מסוים, זה יכול
להיות חיווי על התקרבות ללחץ אוויר נמוך
בצמיגים. בדוק את לחץ האוויר בצמיגים.

הודעות הרכב 94.

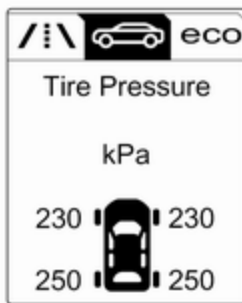

סובב את גלגל הכוונון כדי לבחור במערכת
ניטור לחץ האוויר בצמיגים.

מצב המערכת ואזהרות הלחץ מוצגים
באמצעות הודעת אזהרה, כשחיווי הלחץ
של הצמיג התואם מהבהב במרכז המידע
לנהג.

המערכת מתחשבת בטמפרטורת הצמיג
לצורך האזהרות.

ניתן לבחור את התפריט באמצעות
הלחצנים שעל ידיית מחווי הכיוון.

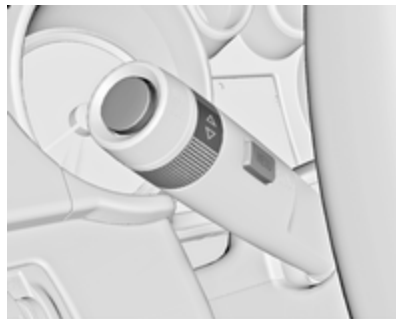

לחץ על **MENU** כדי לבחור את **Vehicle Information Menu** (תפריט מידע לגבי הרכב).

בעת שינוי לחצי אוויר בצמיגים (הפחתה או הגדלה), העבר את מתג ההצתה למצב מופסק.

הקפד להתקין אך ורק גלגלים עם חיישני לחץ, אחרת לחץ האוויר בצמיגים לא יוצג ו- (⚠) תאיר ברציפות.

גלגל חליף או גלגל חליף זמני (קומפקטי) אינם מצוידים בחיישני לחץ. מערכת ניטור לחץ האוויר בצמיגים אינה ניתנה להפעלה בגלגלים אלה. הנוורית (⚠) מאירה. המערכת נותרת פעילה בשלושת הגלגלים האחרים.

השימוש בערכת תיקון מסחרית לצמיגים המכילה נוזל עלולה לפגום במערכת. ניתן להשתמש במערכות המאושרות על-ידי היצרן.

התקנים אלקטרוניים פועלים או קרבה למתקנים המשתמשים בתדרים דומים עלולים להפריע לפעולת מערכת ניטור לחץ האוויר בצמיגים.

בכל החלפה של הצמיגים, יש להסיר את חיישני מערכת ניטור לחץ האוויר בצמיגים ולטפל בהם. עבור החיישן המתורג: החלף את קרב השסתום ואת טבעת האטימה. עבור החיישן המותקן באמצעות תפס: החלף את קנה השסתום בשלמותו.

מצב העמסת הרכב

התאם את לחצי האוויר בצמיגים למצב ההעמסה של הרכב בהתאם לתווית מידע הצמיגים או לטבלת לחצי האוויר בצמיגים 256, ובחר את ההגדרה המתאימה

בתפריט **עומס הצמיגים** במרכז המידע לנהג 88. הגדרה זו משמשת לסימוכין לצורך אזהרות על לחצי האוויר בצמיגים.

התפריט **Tyre Load (עומס צמיג)** מופיע רק אם הרכב נייח ובלם החניה מופעל. בכלי רכב עם תיבת הילוכים אוטומטית, ידית בורר ההילוכים חייבת להיות במצב **P**.

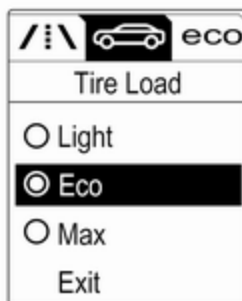

בחר:

- **Light (קל)** עבור לחץ נוחות עד 3 נוסעים.
- **Eco (חסכוני)** עבור לחץ Eco עד 3 נוסעים.
- **Max (מרבי)** עבור עומס מלא.

תהליך התאמת חיישן לחץ האוויר בצמיגים

לכל חיישן לחצי אוויר בצמיגים יש קוד זיהוי ייחודי. לאחר סבב גלגלים או החלפה של כל ערכת הצמיגים או בעקבות החלפת חיישן אחד או יותר של מערכת לחצי האוויר בצמיגים, יש להתאים את קודי הזיהוי למיקומי החישוקים/הצמיגים החדשים. כמו-כן, יש לבצע את תהליך התאמת החיישנים למערכת לחצי האוויר בצמיגים לאחר החלפת גלגל חליף בגלגל רגיל, המצויד בחיישן לחץ אוויר בצמיגים.

נורית התקלה (⚠) וההודעה או קוד האזהרה צריכים לכבות במחזור ההצתה הבא. החיישנים מותאמים למיקומי הגלגלים באמצעות כלי הלימוד מחדש, לפי הסדר הבא: גלגל קדמי שמאלי, גלגל קדמי ימני, גלגל אחורי ימני וגלגל אחורי שמאלי. מחוון הכיוון במיקום הפעיל הנוכחי יאיר עד להתאמת החיישן.

עומק חריצי מדרך הצמיג

בדוק את עומק חריצי הסוליה לעתים מזומנות.

יש להחליף צמיגים משיקולי בטיחות כאשר עומק החריצים הוא 2 עד 3 מ"מ (4 מ"מ לצימיגי חורף).

מסיבות בטיחות, מומלץ שבעומק המדרך של הצמיגים בסרון מסוים לא יהיה שוני הגדול מ-2 מ"מ.



הצמיג הגיע לעומק החריץ המזערי המותר מבחינה חוקית (1.6 מ"מ) כשהסוליה נשחקה עד שניתן להבחין באחד ממחוני השחיקה (TWI). סימון מיקום מחוני השחיקה מופיע על דופן הצמיג.

לציין שהמקלט נמצא במצב של לימוד מחדש.

7. התחל בגלגל הקדמי השמאלי.
8. הצמד את כלי הלימוד מחדש לדופן הצמיג, ליד קנה שסתום הניפוח. לאחר מכן לחץ על הלחצן כדי להפעיל את חיישן לחץ האוויר בצמיג. צפוף קצר של הצופר מאשר שקוד הזיהוי של החיישן הותאם למיקום זה של הגלגל.
9. עבור לגלגל הקדמי בצד ימין, וחזור על הנוהל המפורט בצעד 8.
10. עבור לגלגל האחורי בצד ימין, וחזור על הנוהל המפורט בצעד 8.
11. עבור לגלגל האחורי בצד שמאל, וחזור על הנוהל המפורט בצעד 8. הצופר יצפור פעמיים כדי לציין שקוד הזיהוי של החיישן הותאם לצמיג האחורי בצד שמאל, ושתהליך התאמת חיישני לחצי אוויר בצמיגים אינו פעיל יותר.
12. העבר את מתג ההצתה למצב מופסק.
13. נפח את כל ארבעת הצמיגים ללחץ האוויר המומלץ, אשר מצוין בתווית לחץ ניפוח הצמיגים.
14. ודא שמצב העומס על הצמיגים נקבע בהתאם ללחץ שנבחר 88.

פנה למוסך מורשה לטיפול במערכת. לרשותך שתי דקות כדי להתאים את הגלגל הראשון ובסך הכל חמש דקות להתאמת כל ארבעת הגלגלים. אם התהליך נמשך זמן רב יותר, הוא ייפסק ויהיה צורך להתחיל אותו מחדש.

תהליך התאמת חיישני לחצי האוויר בצמיגים הוא:

1. הפעל את בלם החנייה.
2. סובב את מתג ההצתה למצב מופעל.
3. בכלי רכב עם תיבת הילוכים אוטומטית: העבר את ידית בורר ההילוכים למצב P.
- בכלי רכב בעלי תיבת הילוכים ידנית: בחר סרק.
4. השתמש ב-MENU שבידית מחווני הכיוון כדי לבחור את **Vehicle Information Menu (תפריט מידע לגבי הרכב)** במרכז המידע לנהג.
5. סובב את גלגל הכוונון כדי לגלות אל תפריט לחץ האוויר בצמיגים.
6. לחץ על **SET/CLR** כדי להתחיל את נוהל התאמת החיישנים. אמורה להופיע הודעה המבקשת אישור של התהליך.
- לחץ שוב על **SET/CLR** כדי לאשר את הבחירה. הצופר יופעל פעמיים כדי

שרשרות שלג



מותר להתקין שרשרות שלג רק על הגלגלים הקדמיים.

⚠ אזהרה

נזק עלול לגרום להתפקעות הצמיג.

סדאן 4-דלתות

השתמש תמיד בשרשרת בעלת חוליות קטנות, שאינה מוסיפה יותר מ-10 מ"מ לסוליית הצמיג ולדפנות הפנימיות (כולל מנעול השרשרת).

אסור להתקין שרשרות שלג על צמיגים במידות R16 205/60 ו-R17 215/50.

כיסויי נוי לגלגלים

יש להשתמש בכיסויי גלגל וצמיגים מאושרים על ידי היצרן עבור כלי הרכב המסוים והתואמים את כל הצירופים הרלוונטיים של גלגלים וצמיגים.

אם משתמשים בכיסויי גלגלים וצמיגים שאינם מאושרים על ידי היצרן, אסור שבצמיגים בליטה להגנת שפת הצמיג.

אסור שכיסויי הגלגל יפריעו לצינור הבלמים.

⚠ אזהרה

השימוש בצמיגים או בכיסויי נוי לגלגלים שאינם מתאימים, עלול לגרום לאובדן לחץ פתאומי וכתוצאה מכך לתאונה.

כלי רכב עם חישוקי פלדה: בעת שימוש באומי גלגלים ננעלות, אל תרכיב כיסויי נוי לגלגלים.

כאשר השחיקה בגלגלים הקדמיים גדולה מן האחוריים, החלף בקביעות את מיקומי הצמיגים קדמיים/אחוריים. ודא שכיוון סיבוב הגלגלים לא השתנה.

צמיגים מזדקנים אפילו כשאינם בשימוש. אנו ממליצים להחליף צמיגים אחת ל-6 שנים.

שינוי מידות צמיגים וחישוקים

כאשר משתמשים בצמיגים בעלי מידות שונות מאלה שהותקנו במפעל הייצור, יתכן שיהיה צורך לתכנת שנית את מד המהירות כמו גם את לחצי האוויר הנומינליים ולבצע שינויים אחרים ברכב.

לאחר המעבר לשימוש בצמיגים במידות שונות, החלף את תווית לחצי האוויר של הצמיגים.

⚠ אזהרה

השימוש בצמיגים לא מתאימים עלול להוביל לתאונה שתגרום לביטול אישור סוג הרכב.

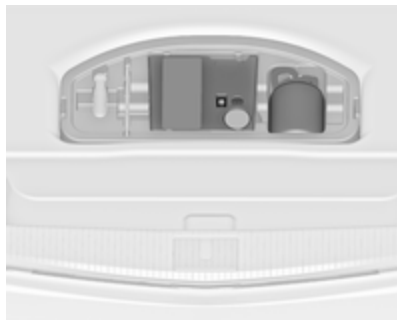

האיורים מציגים את הגרסאות השונות.



1. הוצא את ערכת תיקון הצמיגים מתא האחסון.
2. הוצא את המדחס.

נזק לצמיג הגדול מ-4 מ"מ או נזק בדופן הצמיג אינם ניתנים לתיקון באמצעות הערכה לתיקון צמיגים.

⚠ אזהרה

אל תיסע במהירות הגבוהה מ-80 קמ"ש.

אל תנהג עם צמיג מתוקן במשך פרק זמן ממושך.

צמיג מתוקן עלול להשפיע על הנהיגה ואופן פעולת הרכב.

כאשר באחד מצמיגי הרכב נוצר נזק: הפעל את בלם החניה ושלב הילוך ראשון, הילוך אחורי או P. ערכת תיקון הצמיגים מאוחסנת בתא מתחת למכסה רצפת תא המטען.

הצ'בק 3-דלתות

מותר להתקין שרשרות שלג רק על צמיגים במידה 225/55 R17. השתמש תמיד בשרשרת בעלת מידה קטנה, שאינה מוסיפה יותר מ-10 מ"מ למדרג הצמיג ולדפנות הפנימיות (כולל מנעול השרשרת).

מותר להתקין שרשרות שלג רק על צמיגים במידה 245/45 R18. השתמש תמיד בשרשרת בעלת מידה קטנה, שאינה מוסיפה יותר מ-7 מ"מ למדרג הצמיג ולדפנות הפנימיות (כולל מנעול השרשרת).

גרסת OPC

מותר להתקין שרשרות שלג רק על צמיגים במידה 235/45 R18. השתמש תמיד בשרשרת בעלת מידה קטנה, שאינה מוסיפה יותר מ-10 מ"מ למדרג הצמיג ולדפנות הפנימיות (כולל מנעול השרשרת).

כללי

אסור להתקין שרשרת צמיגים על גלגל חליף קומפקטי.

ערכה לתיקון צמיגים

ניתן לתקן נזק קטן בסוליית צמיג באמצעות ערכת תיקון הצמיגים.

אל תחלץ גופים זרים מתוך צמיג.

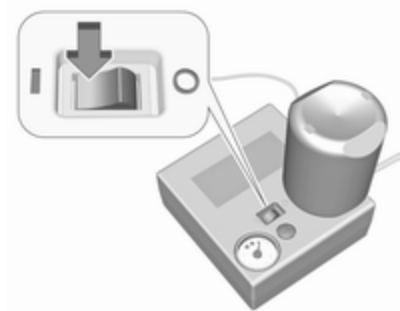

10. הצב את המתג הדו-מצבי שעל המדחס במצב I. הצמיג מתמלא בחומר איטום.
11. מד הלחץ של המדחס יורה לפרק זמן קצר לחץ של עד 6 באר כאשר מיכל חומר האיטום מתרוקן (כ-30 שניות). לאחר מכן הלחץ מתחיל לפחות.
12. כל חומר האיטום נדחס לתוך הצמיג. הצמיג מתנפח עתה.
13. הצמיג צריך להגיע ללחץ הנקוב בתוך עשר דקות. לחץ אוויר בצמיגים ↵ 256. כשמושג הלחץ הנכון, הפסק את פעולת המדחס.

5. התקן את מיכל חומר האיטום במרסן שעל המדחס.

הנח את המדחס בסמוך לצמיג באופן שמכל חומר האיטום יהיה אנכי.

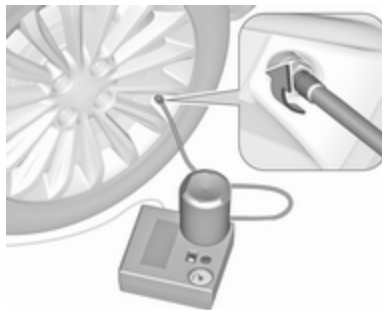

6. הסר את כיפת שסתום האוויר מן הצמיג הנקור.
7. הברג את צינור המילוי על שסתום האוויר בצמיג.
8. יש להציב את המתג על המדחס במצב O.
9. חבר את תקע המדחס לשקע המתח או לשקע מצית הסיגריות.
כדי למנוע פריקת המצבר, את ממליצים להפעיל את המנוע.



3. הוצא את הכבל החשמלי ואת צינור האוויר מתאי האחסון שמתחת למדחס.



4. הברג את צינור האוויר של המדחס לחיבור שעל מיכל חומר האיטום.

אם לחץ האוויר בצמיג גבוה מ-1.3 באר, כוונן את המדחס ללחץ הנכון. חזור על התהליך עד שלא תהיה דליפת לחץ.

אם לחץ האוויר בצמיג יורד מתחת ל-1.3 באר, אסור לנהוג ברכב. התקשר לקבלת סיוע ממוסך.

18. אחסן את ערכת תיקון הצמיגים בתא המטען.

הערה

מאפייני הנהיגה של הצמיג המתוקן נפגמים מאוד. לכן, החלף צמיג זה.

אם נשמע רעש לא רגיל, או שהמדחס מתחמם, הפסק את פעולת המדחס למשך 30 דקות לפחות.

שסתום הביטחון המובנה נפתח בלחץ של 7 bar.

שים לב לתאריך התפוגה שעל הערכה. לאחר תאריך התפוגה, פגה האחריות לכושר האיטום. קרא בעיון את המידע לגבי אחסון מיכל חומר האיטום.

החלף את מיכל חומר האיטום המשומש. סלק את המיכל בהתאם לתקנות הישימות בסביבת מגוריך.

ניתן להשתמש במדחס ובחומר האיטום החל מטמפרטורה של כ-30°C.

מיכל חומר האיטום. בכך נמנעת בריחת חומר איטום. אחסן את ערכת תיקון הצמיגים בתא המטען.

15. בעזרת מטלית, נגב והסר שאריות חומר איטום.

16. הסר את התווית המורה את המהירות המרבית המותרת ממיכל חומר האיטום והדבק אותה על השמשה הקדמית בשדה הראיה של הנהג.

17. המשך מייד בנהיגה כדי לפזר את חומר האיטום בתוך הצמיג בצורה אחידה. לאחר נהיגה של כ-10 ק"מ (אך לא יותר מעשר דקות), עצור ובדוק את הלחץ בצמיג. הברג את צינור האוויר של המדחס על שסתום הניפוח בצמיג וחבר את קצהו האחר למדחס.

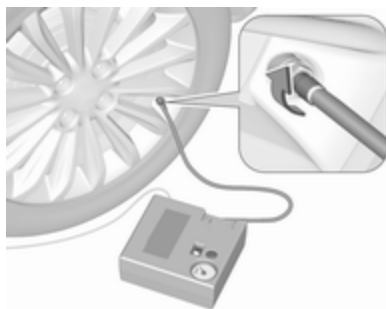

אם לא הושג לחץ האוויר הנקוב בתוך עשר 10 דקות, הסר את ערכת תיקון הצמיגים. הזז את הרכב כדי לבצע סיבוב אחד של הצמיג. חבר מחדש את הערכה לתיקון צמיגים והמשך בתהליך המילוי במשך עשר דקות נוספות. אם עדיין לא הושג הלחץ המפורט, הנק לצמיג גדול מדי. התקשר לקבלת סיוע ממוסך.

נקז את עודף לחץ האוויר באמצעות הלחצן שמעל מד לחץ האוויר.

אל תפעיל את המדחס במשך יותר מעשר דקות.

14. נתק את ערכת תיקון הצמיגים. לחץ את התפס על התמך כדי להסיר את מיכל חומר האיטום מן התמך. הברג את צינורית הניפוח על החיבור הפנוי שעל

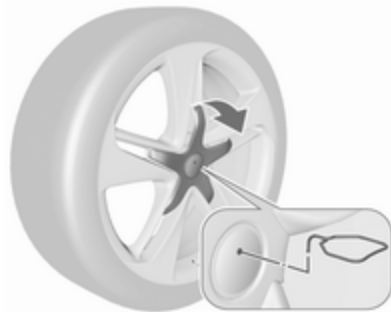

גלגלי סגסוגת עם כיפת אומי גלגל מרכזיים: נתק את המכסה המרכזי על-ידי הכנסת החולץ במגרעת של סמל המותג ומשיכתו. כלי העבודה של הרכב 215.

2. קיימים שני סוגים של מגבהים ומפתחות אומי גלגלים, בהתאם לגרסה. כלי העבודה של הרכב 215.

גרסה 1a עם מפתח גלגלים קשיח:

- הוצא חפצים כבדים מהרכב לפני ההגבהה.
- אין לאפשר שהיית אנשים וחיות מחמד ברכב בעת הגבהתו בעזרת מגבה.
- אסור, בשום מצב לחול מתחת לרכב המוגבה באמצעות מגבה.
- אל תתניע את הרכב כשהוא מוגבה על ידי מגבה.
- לפני התקנת הגלגל, נקה את אומי הגלגלים והתבריגים במטלית נקייה.

⚠️ אזהרה

אין למרוח משחת סיכה ("גריז") על תבריג בורג הגלגל או על חלק כלשהו של אום הגלגל.

1. נתק את כיפות בורגי הגלגל בעזרת מברג והסר אותן. הסר את מכסה הגלגל. כלי העבודה של הרכב 215.
- גלגלי סגסוגת: נתק את כיפות בורגי הגלגל בעזרת מברג והסר אותן. להגנת הגלגל, הנח מטלית רכה בין המברג לגלגל הסגסוגת.

המתאמים שסופקו עם הערכה יכולים לשמש לניפוח פריטים אחרים כגון כדורגל, מזרון אוויר, סירות מתנפחות וכו'. הם ממוקמים בתחתית המדחס. להסרתם, הברג את צינור האוויר של המדחס והוצא את המתאם.

החלפת גלגל

- חלק מכלי הרכב מצויד בערכת תיקון צמיגים במקום גלגל חליף 223.
- בצע את ההכנות הבאות וציית למידע הבא.
- החנה את הרכב על משטח אופקי, קשיח ולא חלקלק. הגלגלים הקדמיים חייבים להיות מיושרים קדימה.
 - הפעל את בלם החניה ושלב הילוך ראשון, הילוך אחורי או P.
 - הסר את הגלגל החליף 229.
 - אסור בשום מצב להחליף יותר מגלגל אחד בו-זמנית.
 - השתמש במגבה רק כדי להחליף גלגלים במקרה של נקר, ולא להחלפה עונתית של צמיגי חורף או קיץ.
 - המגבה אינו זקוק לתחזוקה.
 - אם הקרקע עליה חונה הרכב רכה, הנח קרש חזק (בעובי מרבי של 1 ס"מ) מתחת למגבה.



3. ודא שהמגבה מוצב כנדרש מתחת לנקודת ההרמה המתאימה של הרכב.

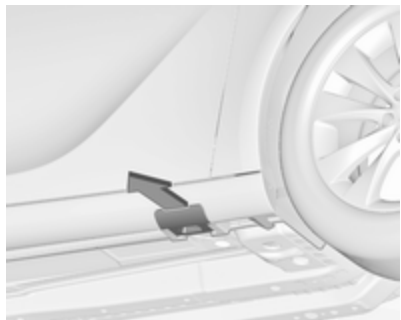

בגרסאות מסוימות קיימים חיפויי סף עם נקודות הגבהה מכוסות: תחילה

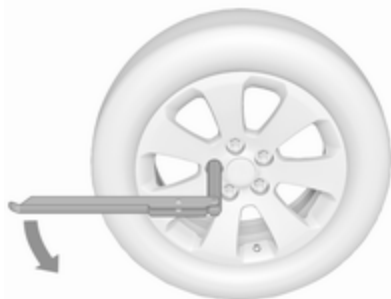

קפל החוצה את מפתח הגלגלים והתקן אותו תוך הקפדה שהוא ימוקם בבטיחות ושחרר את הידוק כל אחד מאומי הגלגל חצי סיבוב.

ייתכן שהגלגלים יהיו מוגנים על-ידי אומי נעילת גלגלים. כדי להרפות את ההידוק של אומים מיוחדות אלה, יש להתקין תחילה את המתאם על ראש האום, לפני התקנת מפתח הגלגלים. המתאם מאוחסן בתא הכפפות.

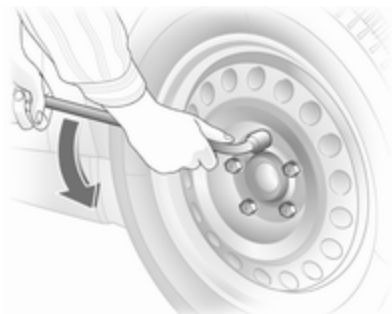

התקן את מפתח הגלגלים תוך הקפדה שהוא ימוקם בבטיחות ושחרר את הידוק כל אחת מאומי הגלגל חצי סיבוב.

גרסאות 1b, 2 ו-3 עם מפתח גלגלים מתקפל:

התקן את המכסה המרכזי בגלגלי הסגסוגת.

11. התקן את כיסוי נקודת ההגבהה של הרכב בגרסאות עם חיפויי סף.
12. אחסן את הגלגל שהחלפת 229 , כלי העבודה 215 והמתאם של אומי הגלגלים 57 .
13. בדוק את לחץ האוויר בצמיג החליף ואת מומנט ההידוק בהקדם האפשרי. דאג לתיקון הצמיג הפגום בהקדם האפשרי.

נקודות ההרמה עבור מגבה מוסך

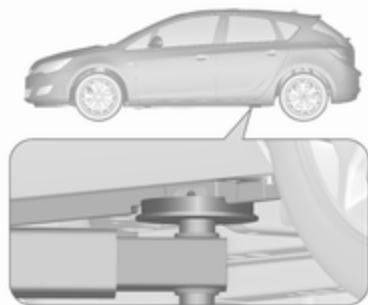

מקם את הזרוע האחורית של מגבה המוסך במרכז השקע שבסף התחתון.



4. גרסת סדאן 3 דלתות וסדאן 4-דלתות, גרסאות מגבה 1a, 11b-3 215 :
5. שחרר את בורגי הגלגל.
6. החלף גלגל. גלגל חליף 229 .
7. הברג את בורגי הגלגל.
8. הורד את הרכב והסר את המגבה.
9. התקן את מפתח הגלגלים על האומים תוך שאתה מוודא שהמפתח תפוס היטב על האום והדק את כל האומים בהצלבה. מומנט ההידוק הוא 140 ניוטון-מטר.
10. הצב את החור המיועד לשסתום האוויר בצלחת הגלגל מול השסתום לפני התקנת הצלחת. התקן את כיפות בורגי הגלגל.

שלוף את הכיסוי בנקודת ההגבהה המתאימה.

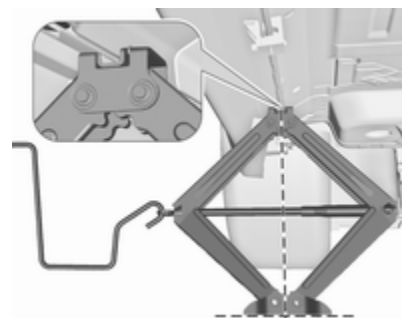

כוונן את המגבה לגובה הנדרש. מקם אותו ישירות מתחת לנקודת ההרמה באופן שימנע את החלקת הרכב מעל למגבה.

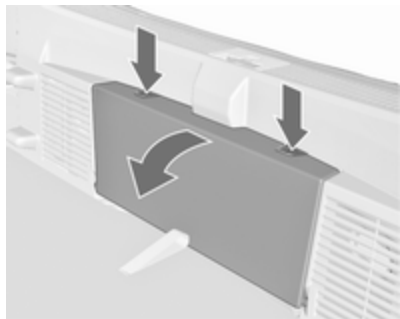

2. הצ'בק 3-דלתות בלבד: הסר את האחסון האחורי בלחיצה של שני הלחצנים. קפל את הכיסוי ושלוף את האחסון כלפי מעלה.
3. הגלגל החליף מאובטח באמצעות אום פרפר. שחרר את הידוק האום, הסר את הקונוס (הצ'בק 3-דלתות בלבד) כדי להוציא את הגלגל החליף.
- מתחת לגלגל החליף מונח ארגז המכיל את כלי העבודה של הרכב.
4. לאחר החלפת גלגל, אם לא מניחים גלגל בתא הגלגל החליף, אבטח את תיק כלי העבודה על-ידי הידוק אום הפרפר וסגור את מכסה הרצפה.

זהירות

השימוש בגלגל חילוף שקטן מן הגלגלים האחרים או בשילוב עם צמיגי חורף, עלול להשפיע לרעה על השליטה ברכב. החלף את הצמיגי הנקור בהקדם האפשרי.



- הגלגל החליף מאוחסן בתא המטען ברצפת התא מתחת למכסה. הוא מאובטח באמצעות אום פרפר.
- להסרה:
1. פתח את כיסוי הרצפה.

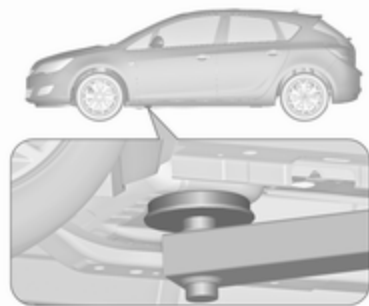

מקם את הזרוע הקדמית של מגבה המוסך מתחת לשלדה.

גלגל חליף

חלק מכלי הרכב מצויד בערכת תיקון צמיגים במקום גלגל חליף.

אם מתקינים גלגל חליף, השונה מהגלגלים האחרים, ייתכן שהגלגל יסווג כגלגל חליף זמני ויחולו מגבלות המהירות המתאימות, למרות שאין תווית המציינת זאת. היוועץ במוסך כדי לבדוק מהי מגבלת המהירות הישימה.

הגלגל החליף הוא תמיד בעל חישוק פלדה.

אחסון גלגל פגום בגודל מלא בתא הגלגל החליף, גרסאות סדאן 4-דלתות

כלי רכב המצוידים בגלגל חליף בגודל מלא:



יש לאחסן גלגל פגום בגודל מלא בתא המטען כשהצד החיצוני פונה כלפי מעלה, ולאבטח אותו באמצעות אום הפרפר. ניתן להניח את כיסוי הרצפה על הגלגל הבולט.

כלי רכב המצוידים בגלגל חליף זמני:
אבטח את הגלגל הפגום בגודל מלא, כשהוא פונה כלפי מעלה, באמצעות אום הפרפר בתא הגלגל החליף, לאחר החלפת הבורג המתוברג בבורג מאריך הנמצא בתיק כלי העבודה 215. להחלפת הבורג:

3. העבר את קצה הרצועה המסתיים בו דרך הלולאה ומשוך אותו עד שהרצועה מחוברת בבטיחות לטבעת הקשירה.

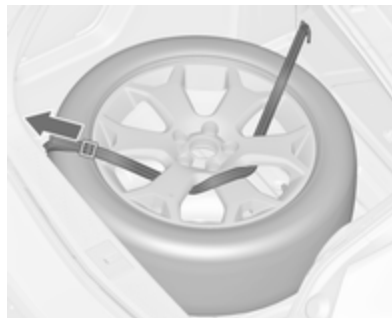

4. העבר את הרצועה דרך חישורי הגלגל, כמתואר באיור.
5. התקן את הוּו אל טבעת הקשירה האחורית.
6. הדק את הרצועה ואבטח אותה באמצעות האבזם.

⚠️ אסכנה
ודא תמיד כי משענות הגב של המושבים האחוריים מקופלות ונעולות בעת נסיעה כשגלגל פגום בגודל מלא מאוחסן באזור המטען.

אחסון גלגל פגום בגודל מלא באזור המטען, הצ'בק 3-דלתות

שקע אחסון הגלגל החליף אינו מיועד לגלגלים בגודל השונה מזה של הגלגל החליף. יש לאחסן גלגל פגום בגודל מלא בתא המטען, ולאבטח אותו באמצעות רצועה. כלי העבודה של הרכב 215. כדי לאבטח את הגלגל:

1. מקם את הגלגל כשהוא פונה כלפי מעלה, בצמוד לאחת הדפנות של תא המטען.

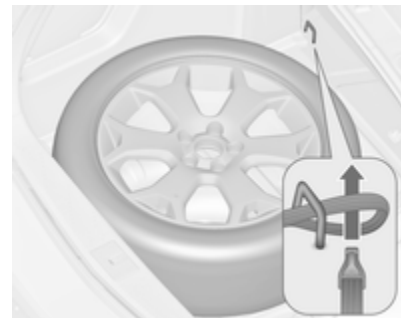

2. העבר את קצה הרצועה המסתיים בלולאה דרך טבעת הקשירה הקדמית בצד המתאים.

2. רק בסדאן 4-דלתות עם גלגל חליף זמני: החלף את הבורג המאריך בבורג קצר בעזרת המפתח המשושה של מפתח הגלגלים.
3. הכנס את הכלים לתיבת כלי העבודה או לתיק הכלים 215.
4. הנח את הגלגל החליף כשהוא פונה כלפי מעלה בתא הגלגל ואבטח על-ידי הידוק אום הפרפר.

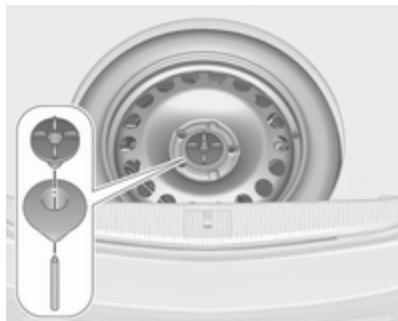

5. סגור את כיסוי הרצפה והכנס את האחסון מאחור (הצ'בק 3-דלתות בלבד).

ניתן להניח את כיסוי הרצפה על הגלגל הבולט.

לאחר חידוש או תיקון של הגלגל הפגום, החלף את הבורג המאריך בבורג קצר לפני החזרת הגלגל החליף הזמני לתא.

אחסון גלגל חליף לאחר החלפת הגלגל שניזוק

1. פתח את כיסוי הרצפה, שחרר והסר את אום הפרפר.

הצ'בק 3-דלתות בלבד: פתח את כיסוי הרצפה, הוצא את האחסון מאחור, שחרר והסר את אום הפרפר והקונוס.

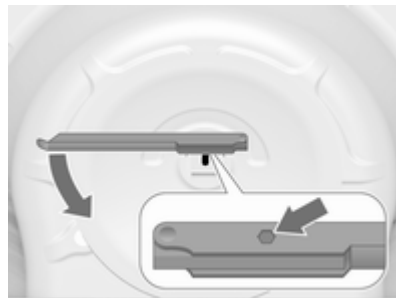
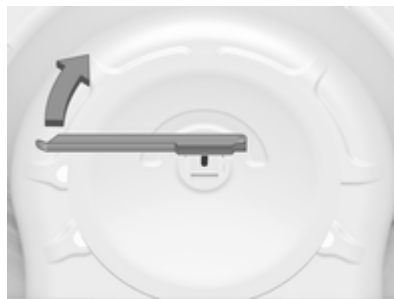

1. התקן את המפתח המשושה של מפתח בורגי הגלגלים ודא שהוא ממוקם היטב על הבורג.
2. סובב את מפתח הברגים נגד כיוון השעון כדי לשחרר את הבורג. הסר את הבורג.
3. הוצא את הבורג המאריך מתיבת הכלים 215 והברג אותו בהידוק ידני בעזרת המפתח המשושה של מפתח הגלגלים.
4. אחסן את תיק כלי העבודה ואת הגלגל הפגום כשצדו פונה כלפי מעלה, בתא הגלגל החליף ואבטח אותו על-ידי הברגת אום הפרפר בכיוון השעון על הבורג.

התנעה באמצעות כבלי התנעה

אל תתניע את המנוע באמצעות מטען מהיר. ניתן להתניע כלי רכב בעל מצבר רכב פרוק בעזרת כבלי התנעה ומצבר רכב של כלי רכב נוסף.

אזהרה

היה זהיר מאד בעת התנעת המנוע באמצעות כבלי התנעה. כל סטייה מן ההנחיות הבאות עלולה להסתיים בפציעות או נזק שייגרמו כתוצאה מהתפוצצות המצבר או נזק שייגרם למערכת החשמלית בשני כלי הרכב.

אזהרה

מנע מגע של נוזל המצבר בעיניך, בעורך, בבדים ובמשטחים צבועים. הנזל מכיל חומצה גופריתית העלולה לגרום לפציעות ולנזק במקרה שנוצר עימה מגע ישיר.

התקן רק צמיג חליף זמני אחד. אל תנהג ברכב במהירות העולה על 80 קמ"ש. נהג בעקומות באיטיות. אל תשתמש בצמיג הזמני לפרק זמן ממושך.

אם יהיה נקר בצמיג אחורי של הרכב בעת גרירת רכב אחר, התקן את הגלגל החליף הזמני בחזית ואת הגלגל בגודל המלא מאחור.

שרשרות צמיגים ⚠ 222.

גלגל חליף עם צמיג כיווני

התקן את הצמיגים הכיווניים כך שהם יתגלגלו בכיוון הנסיעה. כיוון הנסיעה מסומן כסמל (למשל: חץ) על דופן הצמיג.

כאשר צמיגים כיווניים מותקנים בניגוד לכיוון הגלגל הנכון:

- השליטה ברכב תיפגם. החלף את הצמיג הפגום או תקן אותו בהקדם האפשרי והתקן אותו במקום הגלגל החליף.
- נהג בזהירות יתר על דרכים רטובות או מצופות בשלג.

אזהרה

אחסון מגבה, גלגל חלופי או ציוד דומה בתא המטען עלול לגרום לפציעות אם פריטים אלה אינם מאובטחים למקומם כראוי. במקרה של עצירה פתאומית או התנגשות, חפצים שאינם מקובעים עלולים לפגוע במישהו ולפצוע אותו.

הקפד תמיד לאחסן את מגבה הרכב ואת כלי העבודה רק בתאי האחסון המתאימים, וקבע אותם למקומם באופן מאובטח.

כאשר מניחים גלגל שניזוק בתא המטען, חובה תמיד לאבטח אותו עם הרצועה.

גלגל חליף זמני

זהירות

השימוש בגלגל חילוף שקטן מן הגלגלים האחרים או בשילוב עם צמיגי חורף, עלול להשפיע לרעה על השליטה ברכב. החלף את הצמיג הנקור בהקדם האפשרי.

3. חבר את הכבל השחור לקוטב השלילי של מצבר העזר.
4. חבר את הקצה האחר של הכבל השחור לנקודת ארקה ברכב כגון, גוש המנוע או בורג התקנת המנוע. בחר נקודת הארקה שרחוקה ככל האפשר ממצבר הרכב הפרוק, לפחות 60 ס"מ.

נתב את הכבלים כך שלא ייתפסו ברכיבים סובבים בתא המנוע.

להתנתעת המנוע:

1. התנע את המנוע ברכב המסייע.
2. לאחר חמש דקות, התנע את המנוע ברכב השני. יש לבצע ניסיונות התנעה שאינן ארוכים מ-15 שניות ובהפסקות של דקה אחת בין הניסיונות.
3. הנח לשני המנועים לפעול בסל"ד סרק במשך כשלוש דקות כשהכבלים עדיין מחוברים.
4. הפעל צרכנים חשמליים (לדוגמה: פנסי החזית, חימום השמשה העורפית) ברכבך.
5. בצע את הנוהל לעיל בסדר ומגמה הפוכים להסרת הכבלים.

- הפעל את בלם החנייה, הצב את תיבת היילוכים במצב ביניים, תיבת היילוכים אוטומטית במצב P.
- פתח את מכסי המגן של שני הקטבים החיוביים בשני מצברי הרכב.

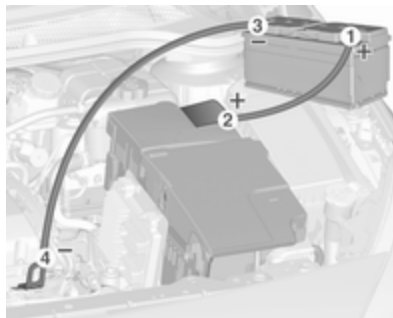

סדר חיבורים הכבלים:

1. חבר את הכבל האדום לקוטב החיובי של מצבר העזר.
2. חבר את הקצה האחר של הכבל האדום לקוטב החיובי של מצבר הרכב הפרוק.

- אסור לחשוף את מצבר הרכב ללהבות גלויות או לניצוצות.
- מצבר רכב פרוק עלול לקפוא בטמפרטורה של 0°C . אפשר את מצבר הרכב הקפוא לפני שתחבר את כבלי ההתנעה.
- חשוב משקפי מגן וביגוד מגן בעת טיפול במצבר רכב.
- השתמש במצבר עזר בעל מתח זהה (12 וולט). הקיבולת שלו (אמפ"ש) חייבת להיות קרובה ככל הניתן לזו של מצבר הרכב הפרוק.
- השתמש בכבלי התנעה בעלי סופיות מבודדות ושטח חתך של 16 מ"מ² (25 מ"מ² לרכב בעל מנוע דיזל).
- אל תנתק את מצבר הרכב הפרוק מן הרכב.
- הפסק את פעולתם של כל צרכני החשמל.
- אל תישען מעל למצבר הרכב בעת ההתנעה באמצעות כבלים.
- אל תאפשר מגע בין הסופיות של כבלי ההתנעה.
- אסור שיווצר מגע בין שני כלי הרכב במהלך ההתנעה.

גרירה

גרירת הרכב



הכנס מברג לחריץ בחלק התחתון של המכסה. הסר את הכיפה על-ידי הנעת המברג בזווית כלפי מטה.
טבעת הגרירה מאוחסנת עם כלי העבודה של הרכב ↵ 215.



הברג את טבעת הגרירה פנימה עד סוף מהלכה. במצבה הסופי, הטבעת אמורה להיות אופקית.

חבר חבל גרירה - ועדיף מוט גרירה - לטבעת הגרירה.

טבעת הגרירה משמשת אך ורק לגרירה ולא לחילוץ הרכב.

העבר את מתג ההצתה למצב מופעל כדי לשחרר את מנעול ההגה ולאפשר את הפעלת אורות הבלמים, הצופר ומגב השמשה הקדמית.

הצב את תיבת ההילוכים במצב ביניים ("ניוטרל").

זהירות

נהג באיטיות. אל תנהג בקופצנות. כוח משיכה מוגזם עלול לגרום נזק לרכב.

כשהמנוע מדומם, נדרש כוח רב יותר באופן משמעותי לבלימה ולהיגוי.

כדי למנוע חדירת גזי פליטה מן הרכב הגורר, הפעל את סחרור האוויר וסגור את החלונות.

רכב עם תיבת הילוכים אוטומטית: הרכב חייב להיגרר כשהוא מופנה לפניים ובמהירות שאינה עולה על 80 קמ"ש ולמרחק שלא יעלה על 100 ק"מ. בכל המקרים האחרים וכאשר תיבת ההילוכים פגומה, יש להרים את הסרן הקדמי מן הקרקע.

התקשר לקבלת סיוע ממוסך.

לאחר הגרירה, הוצא בהברגה את טבעת הגרירה.

הכנס את הכיסוי בחלק העליון ושלב אותו מטה.

לאחר הגרירה, הוצא בהברגה את טבעת הגרירה.
הכנס את הכיסוי בחלק העליון ושלב אותו מטה.



הברג את טבעת הגרירה פנימה עד סוף מהלכה. במצבה הסופי, הטבעת אמורה להיות אופקית.
אסור, בשום מצב, להשתמש בטבעת העיגון (קשירה) שבקצה האחורי, בתחתית הרכב, כטבעת גרירה.
חבר לטבעת הגרירה חבל גרירה או מוט גרירה (עדיף מוט).
טבעת הגרירה משמשת אך ורק לגרירה ולא לחילוץ רכב.

זהירות

נהג באיטיות. אל תנהג בקופצנות. כוח משיכה מוגזם עלול לגרום נזק לרכב.

גרירת רכב אחר



הכנס מברג לחריץ בקפל התחתון של המכסה. הסר את הכיפה על-ידי הנעת המברג בזהירות כלפי מטה.
טבעת הגרירה מאוחסנת עם כלי העבודה של הרכב ↵ 215.

טיפול מראה הרכב

טיפול חיצוני

מנעולים

המנעולים ניסוכו ("שומנו") במפעל היצור במשחת סיכה באיכות גבוהה המיועדת לצילינדרים מנעולים. במקרה של קפיאה, ובליית ברירה, ניתן להשתמש בחומר ממיס קרח. חומר זה פוגם במשחת הסיכה ופוגם גם בפעולת המנעולים. אם השתמשת בנוזל ממיס קרח, הבא את הרכב למוסך לסיכה חוזרת של המנעולים.

רחיצת הרכב

המשטחים הצבועים של רכבך חשופים להשפעות הסביבה. רחץ והברק (בשעווה) את רכבך לעתים מזומנות. בעת העברת הרכב במתקני רחיצה אוטומטיים, ודא שבתוכנית הרחיצה יכלל תוסף שעווה.

יש לנקות מייד לשלש (צואת ציפורים), חרקים מתים, שרף, אבקת פרחים וכו' כיוון שהם מכילים מרכיבים העלולים לגרום נזק לצבע.

בעת העברת הרכב במתקן ידני לרחיצת מכוניות, ציית להנחיות יצרן המתקן. יש להפסיק את פעולת מגב השמשה הקדמית

ומגב החלון העורפי. הסר או כוץ את האנטנה ואת האבזרים החיצוניים כגון גגון מטען וכו'.

כאשר אתה רוחץ את רכבך ידנית, הקפד לשטוף ביסודיות את פנים בתי הגלגלים.

נקה את השפות ואת הקפלים שעל שפות הדלתות הפתוחות ועל מכסה תא המנוע כמו גם את האזורים שהם מכסים.

למניעת נזק, נקה חלקי מתכת מבריקים בתמיסת ניקוי המאושרת לאלומיניום.

זהירות

הקפד להשתמש בחומר ניקוי בעל pH של 4 עד 9.

אל תשתמש בחומרי ניקוי על משטחים חמים.

ודא שתבוצע סיכה במוסך של כל צירי הדלתות.

אל תנקה את תפוח הגרירה באמצעות התקן ניקוי בקיטור או בלחץ מים גבוה.

בכלי רכב עם משטח מגע בסמל: בעת ניקוי עם ציוד שטיפה בלחץ גבוה, הקפד לשמור על מרחק של 30 ס"מ לפחות בעת עבודה סביב הדלת העורפית, כדי למנוע שחרור נעילה לא מכוון.

שטוף ביסודיות ונגב בעזרת מטלית עור (ג'ילדה). שטוף את מטלית העור לעתים קרובות. השתמש במטליות עור נפרדות למשטחים צבועים ולשמשות; שאריות של שעווה שיצטברו על השמשות עלולות לפגום בשקיפות השמשות.

אל תשתמש בעצמים קשים להסרת כתמי זפת. מעל משטחים צבועים, השתמש בתרסיס לסילוק זפת.

פנסים חיצוניים

פנסי חזית ועדשות של פנסים אחרים מיוצרים מפלסטיק. אל תשתמש בחומרים שוחקים או מאכלים, אל תשתמש במגרדת קרח ואל תנקה אותם במטלית יבשה.

ליטוש ("פוליש") והברקה ("וואקס")

מרח שעווה ("וואקס") באופן קבוע (המועד המאוחר ביותר הוא כשהמים מפסיקים להתאגל [ליצור טיפות] על משטח צבוע ברכב). אם לא כן, שכבת הצבע תתיבש.

יש ללטש - למרוח משחת "פוליש" - על הרכב רק כאשר הצבע הפך להיות נוזל ברק או כאשר משקעים מוצקים נדבקו אליו.

ליטוש משטח צבוע במשחת ליטוש המכילה סיליקון יוצר שכבת מגן ומבטל את הצורך בהברקה ("וואקס").

נוק למשטחי צבע

תקן פגיעות קטנות במשטח צבוע באמצעות עט לתיקוני צבע לפני שמתחילה להיווצר חלודה. לתיקונים גדולים יותר, הבא הרכב לפחח רכב.

גחון הרכב

כמה אזורים בגחון הרכב מצופים בשכבת פי.וי.סי. בעוד אזורים חשובים אחרים מוגנים בשכבת שעווה שאינה מתכלה.

לאחר רחיצת גחון הרכב, בדוק אותו ודאג לציפוי בשעווה בהתאם לצורך.

חומרים המכילים ביטומן/גומי עלולים לגרום נזק לשכבת הפי.וי.סי. שעל גחון הרכב. הבא הרכב למוסך לביצוע עבודות על גחון הרכב.

לפני ולאחר החורף, רחץ את גחון הרכב ודאג שתיבדק שכבת המגן משעווה.

מערכת גז נוזלי

אסכנה

גז נוזלי כבד יותר מאוויר ויכול להצטבר בנקודות נמוכות.

בשוחת עבודה, היזהר בעת עבודה על השלדה.

חלון גג

אסור בשום מצב לנקות את חלון הגג בממיסים או בחומרים שוחקים, דלקים, חומרים תוקפניים (לדוגמה מדלל צבע, או תמיסות המכילות אצטון וכו'), חומרים חומציים או בסיסיים או כריות ניקוי שוחקות. אל תמרח שעווה או משחת ליטוש ("פוליש") על חלון הגג.

משטח זכוכית

אסור בשום מצב לנקות את חלון הגג בממיסים או בחומרים שוחקים, דלקים, חומרים תוקפניים (לדוגמה מדלל צבע, או תמיסות המכילות אצטון וכו'), חומרים חומציים או בסיסיים או כריות ניקוי שוחקות. אל תמרח שעווה או משחת ליטוש ("פוליש") על משטח זכוכית.

גלגלים וצמיגים

אל תשתמש בנחירי ניקוי בלחץ גבוה. נקה את החישוקים בחומר ניקוי יעודי לגלגלים.

החישוקים צבועים וניתן להשתמש לניקויים בחומרים המתאימים למרכב.

אין לטפל בחלקי מרכב המיוצרים מפלסטיק בחומרי ליטוש או הברקה.

חלונות ולהב מגב השמשה הקדמית

השתמש במטלית רכה שאינה משירה מוך או במטלית עור ובנוהל לרחיצת שמשות ובנוהל לסילוק חרקים.

בעת ניקוי המשטח הפנימי של השמשה העורפית, הקפד לבצע את הניגוב במקביל לגוף החימום, כדי למנוע פגיעה ונזק.

לסילוק קרח באמצעים מכניים, השתמש במגרדת קרח יעודית. לחץ את המגרדת בחוזקה לזכוכית כדי למנוע חדירת לכלוך מתחת ללהב ושריטת הזכוכית.

הסר שיירי לכלוך שעלולים לגרום לזיהום להבי המגבים על-ידי שימוש במטלית רכה ובתכשיר לניקוי חלונות. ודא גם הסרת שיירי שעווה, חרקים ומוזהמים דומים מהשמשה.

הפעלת המגבים על שיירי קרח, זיהום או על שמשה יבשה תגרום נזק ואף יכולה להרוס כליל את להבי המגבים.

לצורך עבודות צביעה או שימוש בתא ייבוש בטמפרטורה העולה על 60°C , יש להסיר את מיכל הגז הנוזלי.

אסור לבצע שינויים כלשהם למערכת הגז הנוזלי.

ציוד גרירה

אל תנקה את תפוח הגרירה באמצעות התקן ניקוי בקיטור או בלחץ מים גבוה.

תריס אוויר

נקה את מערכת התריסים שבפגוש הקדמי כדי לשמור על תפקוד תקין.

טיפול פנים הרכב

פנים הרכב והריפוד

נקה את פנים הרכב, כולל את לוח המדיום והמחווניים ואת הדפנות במטלית יבשה או בעזרת תריס לניקוי פנימי.

נקה את ריפודי העור בעזרת מים נקיים ומטלית רכה. במקרה של לכלוך קשה, השתמש במוצרי ניקוי המיועדים לעור.

נקה את ריכוז המדיום ("מכשירים") והתצוגות אך ורק במטלית רכה ולחה. במידת הצורך, השתמש בתמיסת מי-סבון חלשה.

נקה ריפודי בד באמצעות שואב אבק או מברשת. סלק כתמים בעזרת חומר ניקוי לריפודים.

קיימים בדי בגדים שהצבע שלהם אינו עמיד. הם יכולים לגרום לכתמים ולשינויי גוון נראים לעין, במיוחד על ריפוד בצבע בהיר. יש לנקות שינויי גוון וכתמים ניתנים להסרה מוקדם ככל האפשר.

נקה חגורות בטיחות במים פושרים או בחומר לניקוי פנים הרכב.

זהירות

הקפד לרכוס צמדנים זיפיים (וולקרו) משום שצמדנים פתוחים עלולים לגרום נזק לריפוד המושבים.

הדבר נכון גם לגבי בגדים בהם משולבים חפצים עם קצוות חדים, כגון רוכסנים או חגורות או ג'ינס מקושטים במסמרות.

חלקי פלסטיק וגומי

ניתן לנקות חלקי פלסטיק וגומי בחומרים המשמשים לניקוי המרכב. השתמש בתכשיר לניקוי פנים אם נדרש. אל תשתמש בחומר אחר כלשהו. הימנע מלהשתמש בממסים ובמיוחד במוצרי נפט. אל תשתמש בנחירי ניקוי בלחץ גבוה.

מקדוניה, מלטה, מונקו, מונטנגרו, הולנד, נורווגיה, פולין, פורטוגל, רומניה, סן מרינו, סרביה, סלובקיה, סלובניה, ספרד, שבדיה, שווייץ, הממלכה המאוחדת.

צג תזכורת לטיפולים ⇨ 79.

מועדי טיפול בינלאומיים

רכבך זקוק לטיפול תחזוקה אחת ל-15,000 ק"מ או אחת לשנה, הקודם מביניהם, אלא אם צג התזכורת לטיפולים מודיע לך אחרת.

מרווח טיפולים קצר יותר יכול להיות תקף בתנאי נסיעה קשים. אם התנאים הבאים מתרחשים לעתים קרובות, הרכב ייחשב כפועל בתנאי שימוש קשים: התנעה קרה, נסיעה בפקקים, גרירת גרור, נסיעה בהרים, נסיעה בדרכים משובשות ובדרכים לא סלולות, זיהום אוויר גבוה, נוכחות חול באוויר וכמות רבה של אבק, נסיעה בגובה גאוגרפי גבוה ושינויי טמפרטורה רבים. בתנאי פעולה קשים אלה ייתכן שעבודות טיפול מסוימות יידרשו בתדירות גבוהה יותר מאשר הטיפולים התקופתיים הרגילים.

מרווחי הטיפולים הבינלאומיים ישימים בארצות שאינן רשומות ברשימת מרווחי הטיפולים האירופאית.

צג תזכורת לטיפולים ⇨ 79.

מידע כללי

מידע לגבי טיפולים

כדי להבטיח תפעול חסכוני ובטיחותי של רכבך וכדי לשמור על ערכו, חשוב מאד לבצע את כל טיפולי התחזוקה בפרקי הזמן הנכונים כמפורט.

ניתן לקבל במוסך את שגרת טיפולי התחזוקה המפורטת והעדכנית של רכבך.

צג תזכורת לטיפולים ⇨ 79.

מועדי טיפול אירופאיים

רכבך זקוק לטיפול תחזוקה אחת ל-30,000 ק"מ או אחת לשנה, הקודם מביניהם, אלא אם צג התזכורת לטיפולים מודיע לך אחרת.

ייתכן שמרווח שירות קצר יותר יהיה ישים עבור כלי רכב המופעלים בתנאי נהיגה קשים, כגון מוניות וניידות משטרה.

מרווחי הטיפולים האירופיים תקפים במדינות הבאות:

אנדורה, אוסטריה, בלגיה, בוסניה-הרצגובינה, בולגריה, קרואטיה, קפריסין, רפובליקת צ'כיה, דנמרק, אסטוניה, פינלנד, צרפת, גרמניה, יוון, גרינלנד, הונגריה, איסלנד, אירלנד, איטליה, לאטביה, ליכטנשטיין, ליטא, לוקסמבורג,

טיפול ותחזוקה

239 מידע כללי

239 מידע לגבי טיפולים

נזולים, חומרי סיכה וחלקים

240 מומלצים

240 נזולים וחומרי סיכה מומלצים

אישורים

אישור ביצוע הטיפול נרשם בספרון השירות ותעודת האחריות. התאריך והנסועה ("קילומטראז'") נרשמים על ידי המוסך המבצע ומאושרים בחותמת וחותימה.

ודא שספרון השירות ותעודת האחריות ימולא כראוי כיוון שההוכחה לביצוע הטיפולים ברציפות חיונית כדי לאפשר היענות לתביעות במסגרת האחריות או רצון טוב. כמו גם רישום הטיפולים משמש כיתרון בעת מכירת הרכב.

מועד טיפול כשנותר עדיין פרק זמן לסיום חיי שמן המנוע

מרווחי הטיפולים מבוססים על מספר פרמטרים, בהתאם לשימוש. צג התזכורת לטיפולים מודיע לך מתי עליך להחליף את שמן המנוע. צג תזכורת לטיפולים ⚡ 79.

נזלים, חומרי סיכה וחלקים מומלצים

נזלים וחומרי סיכה מומלצים

השתמש רק במוצרים העומדים במפרטים המומלצים.

⚠️ אזהרה
נזלי הרכב מסוכנים ועלולים להיות רעילים. טפל בהם בזהירות. שים לב למידע הרשום על המיכלים.

שמן מנוע

שמן מנוע מזוהה בהתאם לאיכותו וצמיגותו. בעת בחירת שמן מנוע לשימוש, האיכות חשובה יותר מן הצמיגות. דרגת איכות השמן מבטיחה את ניקיון המנוע, ההגנה מפני שחיקה וכן בקרה של זיקון השמן, ואילו דרגת צמיגות השמן מבטאת את סמיכות השמן בתחומי טמפרטורה מוגדרים.

Dexos היא איכות שמן המנוע החדשה ביותר המספקת הגנה אופטימלית למנועי בניין דיזל. אם לא ניתן להשיג שמן זה, חובה להשתמש בשמנים אחרים מאלו הנקובים להלן. המלצות למנועי בניין

תקפות גם למנועים המופעלים בגז טבעי דחוס (CNG), גפ"מ (LPG) או אתנול (E85).

בחר את שמן המנוע המתאים בהתבסס על האיכות ועל טמפרטורת הסביבה המינימלית הצפויה ⚡ 244.

השלמת שמן מנוע

ניתן לערבב שמני מנוע של יצרנים שונים ומותגים שונים כל עוד הם תואמים לתכונות השמן הנדרשות איכות וצמיגות. אסור להשתמש בשמן בדרגות איכות ACEA A1/B1 או A5/B5 בלבד, מכיוון שבתנאי פעולה מסוימים עלול להיגרם נזק ארוך טווח למנוע.

בחר את שמן המנוע המתאים בהתבסס על האיכות ועל טמפרטורת הסביבה המינימלית הצפויה ⚡ 244.

תוספים חיזוניים לשמן מנוע

השימוש בתוספים חיזוניים לשמן המנוע עלול לגרום נזק ולבטל את האחריות.

דרגות צמיגות שמן מנוע

דרגת הצמיגות של SAE מבטאת מידע על אודות סמיכות השמן.

שמן בעל צמיגות רב-דרגית מסומן באמצעות שתי ספרות כמו לדוגמה SAE 5W-30. הספרה הראשונה ולאחריה

נוזל רחיצת שמשות

כדי למנוע נזק ללהבי המגבים, לצבע הרכב ולחלקי פלסטיק וגומי, השתמש רק בנוזל רחיצת שמשות שאושר עבור הרכב. היוועץ במוסך.

נוזל הבלמים והמצמד

לאחר זמן, נוזל הבלמים סופח רטיבות ויעילות הבלימה מופחתת. יש להחליף נוזל בלמים במועד המפורט.

האות W, מציינת את הצמיגות בטמפרטורה נמוכה והספרה השנייה מציינת את הצמיגות בטמפרטורה גבוהה. בחר את דרגת הצמיגות המתאימה בהתאם לטמפרטורת הסביבה המינימלית הצפויה ↵ 244.

כל דרגות הצמיגות המומלצות מתאימות לטמפרטורות סביבה גבוהות.

נוזל צינון ונוגד קפיאה

השתמש רק בנוזל מונע קפיאה, אורגני וחומצי, בעל חיי שירות ארוכים, המאושר לרכב. היוועץ במוסך.

במפעל, ממלאים את המערכת בנוזל צינון המספק הגנה מעולה מפני קורוזה ומפני קפיאה עד לטמפרטורה של כ-28°C-. באזורים קרים בהם קיימות טמפרטורות נמוכות מאוד, נוזל הצינון הממולא במפעל מספק הגנה עד לטמפרטורה של כ-37°C-. יש לשמור על ריכוז זה במהלך כל השנה. השימוש בתוספי נוזל צינון חיצוניים, שנועדו לספק הגנה נוספת נגד חלודה או לאטום דליפות זעירות עלול לגרום לבעיות בתפקוד. תביעות לגבי האחריות לתוצאות הנובעות משימוש בתוספים חיצוניים לנוזל הצינון, יידחו.

נתונים טכניים

242 מספר הזיהוי של הרכב

242 מספר הזיהוי של הרכב (VIN)

242 לוחית זיהוי

243 זיהוי המנוע

244 נתוני הרכב

244 נוזלים וחומרי סיכה מומלצים

247 נתוני המנוע

250 ביצועים

252 משקל הרכב

254 מידות הרכב

255 קיבולים

256 לחץ אוויר בצמיגים

מספר הזיהוי של הרכב מספר הזיהוי של הרכב (VIN)

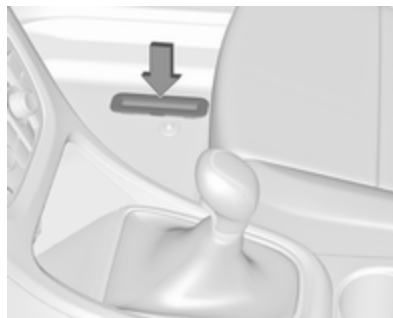

מספר הזיהוי של הרכב יכול להיות מוטבע על לוחית זיהוי ועל רצפת הרכב, מתחת לכיסוי הרצפה, שדרכו ניתן לראותו.

מספר הזיהוי של הרכב יכול להיות מוטבע על לוח המדים והמחווניים, שם ניתן לראותו דרך השמשה הקדמית, או בתא המנוע על לוח הימני של המרכב.

לוחית זיהוי



לוחית הזיהוי ממוקמת על מסגרת הדלת הקדמית השמאלית או הימנית.

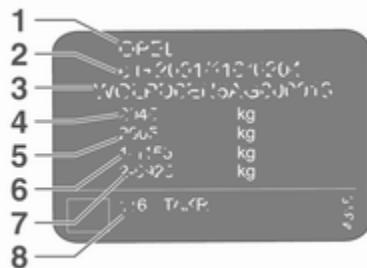

זיהוי המנוע

קוד זיהוי המנוע מופיע בטבלאות הנתונים הטכניים. נתוני המנוע ⇨ 247.

לזיהוי המנוע המותקן ברכב שלך, עיין בהספק המנוע שבאישור תאימות EEC המסופק עם הרכב או במסמכי רישום מקומיים אחרים במדינתך.

המידע על תווית הזיהוי:

- 1 : יצרן
- 2 : מספר אישור סוג (דגם)
- 3 : מספר זיהוי הרכב
- 4 : משקל כולל מרבי מותר של הרכב בק"ג
- 5 : משקל כולל מרבי מותר של הצירוף רכב-גרור בק"ג
- 6 : עומס מרבי מותר על הסרן הקדמי, בק"ג
- 7 : עומס מרבי מותר על הסרן האחורי, בק"ג
- 8 : נתונים ייחודיים לרכב או למדינה בה נמכר

העומס הכולל על הסרן הקדמי והאחורי לא יעלה על המשקל המלא המותר של הרכב. לדוגמה, אם הסרן הקדמי נושא את המשקל המרבי המותר, הסרן האחורי יכול לשאת רק עומס השווה למשקל המלא של הרכב פחות העומס על הסרן הקדמי.

הנתונים הטכניים נקבעו בהתאם לתקני הקהילה האירופית. אנו שומרים לעצמנו את הזכות לבצע שינויים. למפרטים בתיעוד הרכב עדיפות על המפרטים המופיעים בספר זה.

**נתוני הרכב
נחלים וחומרי סיכה מומלצים**

תוכנית טיפולים אירופאית

איכות שמן מנוע נדרשת

כל מדינות אירופה עם מרווח טיפולים של אירופה ↺ 239

מנועי דיזל	מנועי בנזין (כולל E85 ,LPG ,CNG)	איכות שמן המנוע
-	-	dexos 1
✓	✓	dexos 2

במקרה שאיכות ה-dexos אינה זמינה אתה יכול להשתמש לכל היותר ב-1 ליטר של שמן מנוע באיכות ACEA C3 פעם אחת בין כל שתי החלפות שמנים.

דרגות צמיגות שמן מנוע

כל מדינות אירופה עם מרווח טיפולים של אירופה ↺ 239

מנועי בנזין ודיזל	ממפרטורה חיצונית
SAE 5W-40 או SAE 5W-30	עד -25 °C
SAE 0W-40 או SAE 0W-30	מתחת ל-25 °C

תוכנית בינלאומית לטיפולים

איכות שמן מנוע נדרשת

כל המדינות עם מרווח טיפולים בינלאומי ↺ 239

מנועי דיזל	מנועי בנזין (כולל E85 ,LPG ,CNG)	איכות שמן המנוע
-	✓	dexos 1 (אם זמין)
✓	✓	dexos 2

במקרה שאיכות ה-dexos אינה זמינה אתה יכול להשתמש בשמן מנוע באיכויות המפורטות להלן:

כל המדינות עם מרווח טיפולים בינלאומי ↺ 239

מנועי דיזל	מנועי בנזין (כולל E85 ,LPG ,CNG)	איכות שמן המנוע
-	✓	GM-LL-A-025
✓	-	GM-LL-B-025

כל המדינות עם מרווח טיפולים בינלאומי ↺ 239

מנועי דיזל	מנועי בנזין (כולל E85 ,LPG ,CNG)	איכות שמן המנוע
-	✓	ACEA A3/B3
✓	✓	ACEA A3/B4

כל המדינות עם מרווח טיפולים בינלאומי ↵ 239

✓	✓	ACEA C3
-	✓	API SM
-	✓	API SN חיסכון במשאבים

דרגות צמיגות שמן מנוע

כל המדינות עם מרווח טיפולים בינלאומי ↵ 239

מנועי במין ודיזל	טמפרטורה חיצונית
SAE 5W-40 או SAE 5W-30	עד -25 °C
SAE 0W-40 או SAE 0W-30	מתחת ל-25 °C
⁽¹⁾ SAE 10W-40 או ⁽¹⁾ SAE 10W-30	עד -20 °C

(1) מותר, אך מומלץ להשתמש ב-SAE 5W-30 או SAE 5W-40 באיכות dexos.

							נתוני המנוע
B16SHT	B16SHL	A16XHT	B16XER	,B14NET LPG B14NET	B14NEL	,A14XER B14XER	קוד זיהוי המנוע
1.6	1.6	1.6	1.6	1.4	1.4	1.4	זיהוי מחלקת השיווק
B16SHT	B16SHT		B16XER	B14NET	B14NET	A14XER	קוד הנדסי
1598	1598	1598	1598	1364	1364	1398	נפח תנועת בוכנה [סמ"ק]
147	125	125	85	103	88	74	הספק מנוע [קו"ט]
5500	6000-4750	6000	6000	6000-4900	6000-4200	6000	בסל"ד
280	260	260	155	200	200	130	מומנט [ניוטון מטר]
5000-1650	4500-1650	3200-1650	4000	4900-1850	4200-1850	4000	בסל"ד
בנזין	בנזין	בנזין	בנזין	בנזין/גז נוזלי	בנזין	בנזין	סוג הדלק
							מספר אוקטן (RON) ²
98	98	98	95	95	95	95	מומלץ
95	95	95	98	98	98	98	אפשרי
91	91	91	91	91	91	91	אפשרי
-	-	-	-	גז נוזלי (LPG)	-	-	סוג דלק נוסף

(2) תווית נתונים מיוחדת למדינה המותקנת ליד דלתית פתח התדלוק יכולה לשנות את הדרישה המיוחדת של המנוע.

1.6 B16DTL B16DTL	1.6 B16DTH B16DTH	1.3 A13DTE	OPC 2.0 B20NFT B20NFT	1.8 A18XER A18XER	1.6 A16LET	זיהוי מחלקת השיווק קוד זיהוי המנוע קוד הנדסי
1598	1598	1248	1998	1796	1598	נפח תנועת בוכנה [סמ"ק]
81	100	70	206	103	132	הספק מנוע [קור"ט]
3500	4000-3500	4000	5300	6300	5500	בסל"ד
300	320	190	400	175	230	מומנט [ניוטון מטר]
2000-1750	2000	3250-1750	4800-2400	3800	2200	בסל"ד
סולר	סולר	סולר	בנזין	בנזין	בנזין	סוג הדלק
						מספר אוקטן (RON) ⁽³⁾
			98	95	95	מומלץ
			95	98	98	אפשרי
			91	91	91	אפשרי

(3) תווית נתונים מיוחדת למדינה המותקנת ליד דלתית פתח התדלוק יכולה לשנות את הדרישה המיוחדת של המנוע.

2.0 טורבו A20DTR	2.0 טורבו A20DTH 96 קו"ט	2.0 טורבו A20DTH 121 קו"ט	1.7 A17DTS	1.7 A17DTC	1.7 A17DTN	זיהוי מחלקת השיווק קוד זיהוי המנוע קוד הנדסי
1956	1956	1956	1686	1686	1686	נפח תנועת בוכנה [סמ"ק]
143	96	⁽⁴⁾ 121/117	96	81	74	הספק מנוע [קו"ט]
4000	4000	4000	4000	4000	4000	בסל"ד
400	300	350	300	280	260	מומנט [ניוטון מטר]
2500-1750	2500-1750	2500-1750	2500-2000	2500-1750	2500-1750	בסל"ד
סולר	סולר	סולר	סולר	סולר	סולר	סוג הדלק

(4) גרסה לא מכויילת.

ביצועים

הצ'בק 3-דלתות

B16SHL	B16SHT	A16XHT	A16LET	B14NET	B14NEL	A14XER	מנוע
							מהירות מרבית [קמ"ש]
-	230	219	220	201	192	⁽⁵⁾ 178	תיבת הילוכים ידנית
210	-	-	-	200	-	-	תיבת הילוכים אוטומטית

(5) הילוך רביעי.

A20DTR	A20DTH 96 קו"ט	A20DTH 121 קו"ט	B16DTL	B16DTH	B20NFT	A18XER	מנוע
							מהירות מרבית [קמ"ש]
225	⁽⁶⁾ -	210	182	198	250	200	תיבת הילוכים ידנית
-	-	207	-	-	-	-	תיבת הילוכים אוטומטית

(6) הערך לא היה זמין בעת ההבאה לדפוס.

סדאן 4-דלתות

A16XHT	B16XER	A16LET	B14NET LPG	B14NET	B14XER	מנוע
						מהירות מרבית [קמ"ש]
222	193	223	202	207	⁽⁵⁾ 183	תיבת הילוכים ידנית
215	185	213	–	205	–	תיבת הילוכים אוטומטית
(5) הילוך רביעי.						
B16SHL	B16DTL	B16DTH	A13DTE	מנוע		
						מהירות מרבית [קמ"ש]
–	189	205	180			תיבת הילוכים ידנית
215	–	200	–			תיבת הילוכים אוטומטית

משקל הרכב

משקל מוכן לנסיעה, דגם בסיסי ללא ציוד אופציונלי

ת"ב הילוכים אוטומטית	ת"ב הילוכים ידנית	מנוע	הצ'בק 3-דלתות
-	1408/1393	A14XER	ללא מזגן/עם מזגן
-	1437/-	B14NEL	[ק"ג]
1471/-	1437/-	B14NET	
-	1471	A16LET	
-	1503/-	A16XHT	
-	1503/-	B16SHT	
1503/-	-	B16SHL	
-	1437/-	A18XER	
-	1550/-	B20NFT	
-	1518/1503	B16DTH	
-	1518/1503	B16DTL	
1571/-	1550/-	A20DTH	
-	1571/-	A20DTR	

ציוד אופציונלי ואבזרים מגדילים את המשקל המוכן לנסיעה.

מידע לגבי העמסה ⇨ 67.

משקל מוכן לנסיעה, דגם בסיסי ללא ציוד אופציונלי

תבנת הילוכים אוטומטית	תבנת הילוכים ידנית	מנוע	סדאן 4-דלתות
–	1405/1393	B14XER	ללא מזגן/עם מזגן
1483/–	1449/1437	B14NET	[ק"ג]
–	1515/1503	B14NET LPG	
1503	1471/–	A16LET	
1449/–	1405/1393	B16XER	
1503/–	1503/–	A16XHT	
–	1483/1471	A13DTE	
1503/–	–	B16SHL	
1550/–	1491/1503	B16DTH	
–	1491/1503	B16DTL	

ציוד אופציונלי ואבזרים מגדילים את המשקל המוכן לנסיעה.

מידע לגבי העמסה ⇨ 67.

מידות הרכב

סדאן 4-דלתות	הצ'בק 3-דלתות	
4658	4466	אורך [מ"מ]
1814	1840	רוחב ללא מראות צד [מ"מ]
2013	2020	רוחב עם שתי מראות צד [מ"מ]
1500	1482	גובה (ללא אנטנה) [מ"מ]
1084	855	אורך רצפת תא המטען [מ"מ]
1778	1617	אורך תא המטען עם מושבים אחוריים מקופלים [מ"מ]
976	980	רוחב תא המטען [מ"מ]
546	512	גובה תא המטען [מ"מ]
2685	2695	בסיס גלגלים [מ"מ]
11.5	11.4	קוטר מעגל סיבוב [מ']

קיבולים

שמן מנוע

מנוע

B20NFT	,A16XHT ,B16SHT B16SHL	A16LET, ,B16XER A18XER	,A14XER ,B14XER ,B14NEL ,B14NET LPG B14NET	
6.0	5.5	4.5	4.0	כולל מסנן [ל"]
1.0	1.0	1.0	1.0	בין סימן MIN ל-MAX [ל"]

מנוע

,A20DTH A20DTR	,A17DTC ,A17DTN A17DTS	,B16DTH B16DTL	A13DTE ecoFlex	
4.5	5.4	5.0	3.5	כולל מסנן [ל"]
1.0	1.0	1.0	1.0	בין סימן MIN ל-MAX [ל"]

מיכל דלק

⁽⁷⁵⁶⁾	בנזין/סולר, כמות מילוי חוזר [ל"]
34	LPG, כמות מילוי חוזר [ל"]

(7) מנוע דיזל A13DTE בשילוב עם ציוד מיוחד: 46 ליטר.

לחץ אוויר בצמיגים

ערכי לחץ האוויר בצמיגים משתנים בהתאם לגרסת הדגם. סדר דגמי הרכב ברשימה הוא כלהלן:

- הצ'בק 3-דלתות
- סדאן 4-דלתות

עיין בכותרת הטבלה כדי למצוא את לחץ האוויר בצמיגים הנכון עבור הדגם שלך.

אחוריים	בעומס מלא קדמיים	לחץ ECO עד ל-3 נוסעים		לחץ נוחות עד ל-3 נוסעים		הצ'בק 3-דלתות	
		אחוריים	קדמיים	אחוריים	קדמיים	צמיגים	מנוע
[bar/kPa] ([psi])	[bar/kPa] ([psi])	[bar/kPa] ([psi])	[bar/kPa] ([psi])	[bar/kPa] ([psi])	[bar/kPa] ([psi])	[bar/kPa] ([psi])	[bar/kPa] ([psi])
(38) 2.6/260	(32) 2.2/220	(36) 2.5/250	(36) 2.5/250	(30) 2.1/210	(30) 2.1/210	,225/55 R17	A14XER
						,235/45 R19	
						,235/50 R18	
						,235/55 R17	
						245/45 R18	

אחוריים	בעומס מלא		לחץ ECO עד ל-3 נוסעים		לחץ נוחות עד ל-3 נוסעים		הצ'בק 3-דלתות	
	קדמיים	קדמיים	אחוריים	קדמיים	אחוריים	קדמיים	צמיגים	מנוע
[bar/kPa] ([psi])	[bar/kPa] ([psi])	[bar/kPa] ([psi])	[bar/kPa] ([psi])	[bar/kPa] ([psi])	[bar/kPa] ([psi])	[bar/kPa] ([psi])		
(38) 2.6/260	(32) 2.2/220	(36) 2.5/250	(36) 2.5/250	(30) 2.1/210	(30) 2.1/210	,225/55 R17	A16LET,	
						,235/45 R19	A18XER	
						,235/50 R18		
						,235/55 R17		
						,245/40 R20		
						245/45 R18		
(39) 2.7/270	(32) 2.2/220	(43) 3.0/300	(43) 3.0/300	(30) 2.1/210	(30) 2.1/210	225/55 R17	B14NEL	
(39) 2.7/270	(32) 2.2/220	(39) 2.7/270	(39) 2.7/270	(30) 2.1/210	(30) 2.1/210	,235/45 R19	B14NET	
						,235/50 R18		
						,235/55 R17		
						,245/40 R20		
						245/45 R18		

אחוריים	בעומס מלא קדמיים	לחץ ECO עד ל-3 נוסעים		לחץ נוחות עד ל-3 נוסעים		הצ'בק 3-דלתות	
		אחוריים	קדמיים	אחוריים	קדמיים	צמיגים	מנוע
[bar/kPa] ([psi])	[bar/kPa] ([psi])	[bar/kPa] ([psi])	[bar/kPa] ([psi])	[bar/kPa] ([psi])	[bar/kPa] ([psi])		
(41) 2.8/280	(35) 2.4/240	(43) 3.0/300	(43) 3.0/300	(33) 2.3/230	(33) 2.3/230	225/55 R17	A16XHT
(41) 2.8/280	(35) 2.4/240	(39) 2.7/270	(39) 2.7/270	(33) 2.3/230	(33) 2.3/230	,235/45 R19	B16SHT
						,235/50 R18	A20DTH
						,235/55 R17	A20DTR
						,245/40 R20	B16DTH
						245/45 R18	B16DTL
							B16SHL
(43) 3.0/300	(38) 2.6/260	(41) 2.8/280	(39) 2.7/270	(35) 2.4/240	(35) 2.4/240	,235/45 R18	B20NFT
						245/40 R19	
(44) 3.1/310	(41) 2.8/280	(42) 2.9/290	(41) 2.8/280	(36) 2.5/250	(39) 2.7/270	245/35 R20	
(61) 4.2/420	(61) 4.2/420	–	–	(61) 4.2/420	(61) 4.2/420	גלגל חליף זמני T125/70 R17	הכול

בעומס מלא		לחץ ECO עד ל-3 נוסעים		לחץ נוחות עד ל-3 נוסעים		סדאן 4-דלתות	
אחוריים	קדמיים	אחוריים	קדמיים	אחוריים	קדמיים	צמיגים	מנוע
[bar/kPa] ([psi])	[bar/kPa] ([psi])	[bar/kPa] ([psi])	[bar/kPa] ([psi])	[bar/kPa] ([psi])	[bar/kPa] ([psi])		
(39) 2.7/270	(33) 2.3/230	(39) 2.7/270	(39) 2.7/270	(32) 2.2/220	(32) 2.2/220	,205/60 R16 ,B14NET LPG ,205/65 R16 B14NET ,215/50 R17 ,215/60 R16 ,225/45 R18 ,225/50 R17 235/40 R19	
(39) 2.7/270	(33) 2.3/230	(39) 2.7/270	(39) 2.7/270	(32) 2.2/220	(32) 2.2/220	,205/60 R16 ,215/50 R17 215/60 R16	B14XER

אחוריים		לחץ נוחות עד ל-3 נוסעים		לחץ נוחות עד ל-3 נוסעים		סדאן 4-דלתות	
אחוריים	קדמיים	אחוריים	קדמיים	אחוריים	קדמיים	צמיגים	מנוע
[bar/kPa] ([psi])	[bar/kPa] ([psi])	[bar/kPa] ([psi])	[bar/kPa] ([psi])	[bar/kPa] ([psi])	[bar/kPa] ([psi])		
(41) 2.8/280	(35) 2.4/240	(39) 2.7/270	(39) 2.7/270	(33) 2.3/230	(33) 2.3/230	,205/65 R16 ,215/60 R16 ,215/50 R17 ,225/50 R17 235/45 R18	A16LET
(42) 2.9/290	(36) 2.5/250	-	-	(32) 2.2/220	(35) 2.4/240	235/40 R19	
(43) 3.0/300	(38) 2.6/260	(39) 2.7/270	(39) 2.7/270	(33) 2.3/230	(36) 2.5/250	205/60 R16	
(39) 2.7/270	(33) 2.3/230	(39) 2.7/270	(39) 2.7/270	(32) 2.2/220	(32) 2.2/220	,205/60 R16 ,215/50 R17 ,215/60 R16 ,225/45 R18 235/40 R19	B16XER

אחוריים	בעומס מלא קדמיים	לחץ ECO עד ל-3 נוסעים		לחץ נוחות עד ל-3 נוסעים		צמיגים	סדאן 4-דלתות מנוע
		אחוריים	קדמיים	אחוריים	קדמיים		
[bar/kPa] ([psi])	[bar/kPa] ([psi])	[bar/kPa] ([psi])	[bar/kPa] ([psi])	[bar/kPa] ([psi])	[bar/kPa] ([psi])		
(41) 2.8/280	(35) 2.4/240	⁽⁸⁾ (39) 2.7/270	⁽⁸⁾ (39) 2.7/270	(33) 2.3/230	(33) 2.3/230	,215/60 R16 ,225/50 R17 235/45 R18	,A16XHT ,B16DTH B16DTL
(42) 2.9/290	(36) 2.5/250	(39) 2.7/270	(39) 2.7/270	(32) 2.2/220	(35) 2.4/240	,235/40 R19 215/50 R17	
(43) 3.0/300	(38) 2.6/260	(39) 2.7/270	(39) 2.7/270	(33) 2.3/230	(36) 2.5/250	,205/60 R16 205/55 R16	
(41) 2.8/280	(35) 2.4/240	(39) 2.7/270	(39) 2.7/270	(33) 2.3/230	(33) 2.3/230	,215/60 R16 ,225/50 R17 235/45 R18	B16SHL
(42) 2.9/290	(36) 2.5/250	(39) 2.7/270	(39) 2.7/270	(32) 2.2/220	(35) 2.4/240	235/40 R19	
(43) 3.0/300	(38) 2.6/260	(39) 2.7/270	(39) 2.7/270	(33) 2.3/230	(36) 2.5/250	,205/60 R16 ,205/55 R16 215/50 R17	

בעומס מלא		לחץ ECO עד ל-3 נוסעים		לחץ נוחות עד ל-3 נוסעים		סדאן 4-דלתות	מנוע
אחוריים	קדמיים	אחוריים	קדמיים	אחוריים	קדמיים	צמיגים	
[bar/kPa] ([psi])	[bar/kPa] ([psi])	[bar/kPa] ([psi])	[bar/kPa] ([psi])	[bar/kPa] ([psi])	[bar/kPa] ([psi])		
(39) 2.7/270	(33) 2.3/230	(39) 2.7/270	(39) 2.7/270	(32) 2.2/220	(32) 2.2/220	,205/60 R16 ,215/50 R17 215/60 R16	A13DTE
(61) 4.2/420	(61) 4.2/420	-	-	(61) 4.2/420	(61) 4.2/420	גלגל חליף זמני T115/70 R16	הכול

(8) בשילוב עם צמיגי התנגדות גלגול נמוכה במיוחד 300/3.0 (43).

מידע ללקוח

263	מידע ללקוח
263	הצהרת תאימות
266	תיקון נזקים מתאונה
266	אישור התכנה
269	סימנים מסחריים רשומים
270	רישום נתוני הרכב ופרטיות
270	רשמי נתוני אירועים
270	זיהוי בתדר רדיו (RFID)

מידע ללקוח

הצהרת תאימות

מערכות שידור רדיו

רכב זה כולל מערכות המשדרות ו/או קולטות גלי רדיו הכפופים להנחיה 1999/5/EC או 2014/53/EU. מערכות עלה עומדות בדרישות המהותיות ובתנאים רלוונטיים אחרים של הנחיה 1999/5/EC או 2014/53/EU. עותקים של הצהרת התאימות ניתן לקבל באתר האינטרנט שלנו.

מערכות רדאר

הצהרות תאימות ייחודיות למדינה עבור מערכות הרדאר מוצגות בעמוד הבא:

European Union

EC Directive: 1999/5/EC
 Manufacturer: Delphi Electronics & Safety
 Model / Type Designation: L2C0038TR
 Description / Intended Use:
 Electronically Scanned Radar (ESR),
 a 76.5GHz adaptive cruise control system
 radar fitted to motor vehicles at vehicle
 manufacture
 Applied Standards:
 47 CFR Part 15
 CEPT ERC Recommendation 70-03
 EN 60950
 EN 301 091
 European Commission Directive
 2006/28/EC

I declare that the product referenced
 above is in compliance with the essential
 requirements and other relevant
 provisions of Directive 1999/5/EC, on the
 approximation of the laws of the member
 states relating to Directive 1999/5/EC.

Brazil

Modelo: L2C0038TR



1071-10-3451



0107897843800248

prejudicial, mesmo de estações do
 mesmo tipo, e não pode causar
 interferência a sistemas operando em
 caráter primário

Este equipamento
 opera em caráter
 secundário, isto é,
 não tem direito a
 proteção contra
 interferência

Indonesia

14785/POSTEL/2010
 1982

Jordan

Type Approval No.: TRC/LPD/2009/87
 Equipment Type: Low Power Device (LPD)

Malaysia

Approval #: B 05358

Moldova

8526

Morocco

AGREE PAR L'ANRT MAROC
 Numéro d'agrément :
 MR 4838 ANRT 2009
 Date d'agrément : 22/5/2009

Singapore

Complies with
 IDA Standards
 DA105753

South Africa

TA-2009/163
 APPROVED

South Korea

방송통신위원회
 인가번호 : KCC-0809R42008TR

Taiwan

CCAB09LP4590T3

UAE

TRA
 REGISTERED No:
 0018923/09
 DEALER No:
 DA0047809/10

United States of America and Canada

Model / FCC ID: L2C0038TR IC: 3432A-0038TR

This device complies with Part 15 of the FCC Rules
 and with Industry Canada license-exempt RSS
 standard(s). Operation is subject to the following
 two conditions: (1) This device may not cause
 harmful interference, and (2) This device must
 accept any interference received, including
 interference that may cause undesired operation.

Le présent appareil est conforme aux CNR
 d'industrie Canada applicables aux appareils
 radio exempts de licence. L'exploitation est
 autorisée aux deux conditions suivantes: (1)
 l'appareil ne doit pas produire de brouillage, et
 (2) l'utilisateur de l'appareil doit accepter tout
 brouillage radioélectrique subi, même si le
 brouillage est susceptible d'en compromettre le
 fonctionnement.

Note: Changes or modifications not expressly
 approved by the party responsible for compliance
 could void the user's authority to operate the
 equipment. The term "IC:" before the radio
 certification number only signifies that Industry
 Canada technical specifications were met.

Note: This equipment complies with radiation
 exposure limits set forth for an uncontrolled
 environment. This equipment should be installed
 and operated with minimum distance of 20 cm
 between the radiator and your body.



Wir leben Autos.

Konformitätserklärung

nach EG Richtlinie 2006/42/EG

Hiermit erklären wir, dass das Produkt:

Produktbezeichnung: Wagenheber

Typ/GW-Teilenummern: 13576735

den Bestimmungen der Richtlinie 2006/42/EG entspricht.

Angewendete technische Normen:

GM97237
 GM 14337
 GM95127
 GMW15005
 ISO TS 16949
 Jacking
 Standard Equipment Jack - Hardware Tests
 Vehicle Integrity-Hoisting and Service Station Jacking
 Standard Equipment Jack and Spare Tire, Vehicle Test
 Qualitätsmanagementsystem

Der Unterzeichner ist Bevollmächtigter für die Zusammenstellung der technischen Unterlagen.

Rüsselsheim, 31. Januar 2014

Hans-Peter Metzger
 Engineering Group Manager Chassis & Structure
 Adiam Opel AG

Adiam Opel AG
 R&D Bauabteilung
 F 1314 4217.53.1/3141 4217.7 38 30
 www.opel.de

Verantwortlich für:
 Hans-Peter Metzger (Unterschrift)
 Michael Lütkebach, Dr. Thomas Kuhnke,
 Peter Thum, Susanne Weidner, Julia Wilken

Ausdrucker:
 Digitaler 1 (Grafik/Verzeichnisse)

Teil der Geschäftsartikelnummern
 Anhangsartikelnummern: 108 91132
 108 91133

granted, provided that the above copyright notice and this permission notice appear in all copies. The software is provided "as is", without warranty of any kind, express or implied, including but not limited to the warranties of merchantability, fitness for a particular purpose and noninfringement of third party rights. In no event shall the authors or copyright holders be liable for any claim, damages or other liability, whether in an action of contract, tort or otherwise, arising from, out of or in connection with the software or the use or other dealings in the software. Except as contained in this notice, the name of a copyright holder shall not be used in advertising or otherwise to promote the sale, use or other dealings in this Software without prior written authorization of the copyright holder.

unzip

This is version 2005-Feb-10 of the Info-ZIP copyright and license. The definitive version of this document

תיקון נזקים מתאונה

עובי צבע

עקב טכניקות הייצור, העובי של הצבע יכול להשתנות בין 50 לבין 400 µm. לכן, עובי צבע שונה אינו חיווי לתיקון נזקים מתאונה.

אישור התכנה

רכיבי OnStar מסוימים כוללים תכנות libcurl ו-unzip או תכנות אחרות של צד שלישי. להלן פירוט של הודעות ומידע ביחס לרישיונות הקשורים לתכנות libcurl ו-unzip - עבור תכנות צד שלישי אחרות ראה: <http://www.lg.com/global/support/opensource/index> אתר את הטקסט המתורגם שלהלן בטקסט המקורי.

libcurl

Copyright and permission notice
Copyright (c) 1996 - 2010, Daniel Stenberg, <daniel@haxx.se>. All rights reserved.
Permission to use, copy, modify, and distribute this software for any purpose with or without fee is hereby

תרגום של הצהרת התאימות המקורית
צהרת תאימות לפי הנחיית הקהילייה
האירופית 2006/42/EC

אנו מצהירים בזאת כי המוצר:

זיהוי המוצר: מגבה

סוג/מק"ט GM: 13576735

תואם לתנאים של הנחיה 2006/42/EC.

תקנים טכניים ישימים:

GMN9737 : הגבהה

GM 14337 : ציוד הגבהה סטנדרטי

- בדיקות ציוד

GMN5127 : תקינות רכב - הרמה

ההגבהה בתחנת שירות

GMW15005 : מגבה סטנדרטי וגלגל

חליף, בדיקת רכב

ISO TS 16949 : מערכות ניהול איכות

החתום מורשה לרכז את התיעוד הטכני.

Rüsselsheim, 31 בינואר, 2014

חתום על-ידי

Hans-Peter Metzger

Engineering Group Manager Chassis
& Structure

Adam Opel AG

D-65423 Rüsselsheim

normal SFX banner has not been removed from the binary or disabled.

3. Altered versions--including, but not limited to, ports to new operating systems, existing ports with new graphical interfaces, and dynamic, shared, or static library versions--must be plainly marked as such and must not be misrepresented as being the original source. Such altered versions also must not be misrepresented as being Info-ZIP releases--including, but not limited to, labeling of the altered versions with the names "Info-ZIP" (or any variation thereof, including, but not limited to, different capitalizations), "Pocket UnZip," "WiZ" or "MacZip" without the explicit permission of Info-ZIP. Such altered versions are further prohibited from misrepresentative use of

or consequential damages arising out of the use of or inability to use this software.

Permission is granted to anyone to use this software for any purpose, including commercial applications, and to alter it and redistribute it freely, subject to the following restrictions:

1. Redistributions of source code must retain the above copyright notice, definition, disclaimer, and this list of conditions.
2. Redistributions in binary form (compiled executables) must reproduce the above copyright notice, definition, disclaimer, and this list of conditions in documentation and/or other materials provided with the distribution. The sole exception to this condition is redistribution of a standard UnZipSFX binary (including SFXWiz) as part of a self-extracting archive; that is permitted without inclusion of this license, as long as the

should be available at <ftp://ftp.infozip.org/pub/infozip/license.html> indefinitely.

Copyright (c) 1990-2005 Info-ZIP. All rights reserved.

For the purposes of this copyright and license, "Info-ZIP" is defined as the following set of individuals:

Mark Adler, John Bush, Karl Davis, Harald Denker, Jean-Michel Dubois, Jean-loup Gailly, Hunter Goatley, Ed Gordon, Ian Gorman, Chris Herborth, Dirk Haase, Greg Hartwig, Robert Heath, Jonathan Hudson, Paul Kienitz, David Kirschbaum, Johnny Lee, Onno van der Linden, Igor Mandrichenko, Steve P. Miller, Sergio Monesi, Keith Owens, George Petrov, Greg Roelofs, Kai Uwe Rommel, Steve Salisbury, Dave Smith, Steven M. Schweda, Christian Spieler, Cosmin Truta, Antoine Verheijen, Paul von Behren, Rich Wales, Mike White.

This software is provided "as is," without warranty of any kind, express or implied. In no event shall Info-ZIP or its contributors be held liable for any direct, indirect, incidental, special

,Onno van der Linden ,Johnny Lee ,Steve P. Miller ,Igor Mandrichenko George ,Keith Owens ,Sergio Monesi Kai Uwe ,Greg Roelofs ,Petrov Dave ,Steve Salisbury ,Rommel Christian ,Steven M. Schweda ,Smith Antoine ,Cosmin Truta ,Spieler Rich ,Paul von Behren ,Verheijen Mike White ,Wales

התכנה מסופקת "כמו שהיא", ללא אחריות מכל סוג שהוא, מפורשת או משתמעת. בשום מקרה לא תחול על Info-ZIP או התורמים לה חבות כלשהי בגין נזקים ישירים, עקיפים, נלווים, מיוחדים או תוצאתיים שמקורם בשימוש בתוכנה זו או בחוסר האפשרות להשתמש בה.

מוענקת בזאת רשות שימוש כללית לכל בתכנה זו, לכל מטרה שהיא - כולל יישומים מסחריים, ולשנות אותה ולהפיץ אותה באופן חופשי, בכפוף להגבלות שלהלן:

1. במקרה של הפצה מחדש של קוד המקור, חובה לכלול בו את הודעת זכויות היוצרים, ההגדרות, הצהרת הסרת החבות שצוינו לעיל, וכן רשימת תנאים זו.
2. הפצות מחדש במבנה בינארי (קובץ הרצה) חייבות לשחזר את הודעת זכויות היוצרים, ההגדרות, הצהרת הסרת החבות שצוינו לעיל, וכן רשימת

תביעה, נזקים או חבויות אחרות במסגרת תביעה כלשהי על-פי דיני חוזים, דיני עסקים או אחרת, שמקורה בתכנה, בהקשר לתכנה או בהקשר לשימוש או ביצוע פעולה אחרת כלשהי בתכנה.

למעט כמפורט בהודעה זו, לא ייעשה שימוש בשם של המחזיק בזכויות היוצרים במסגרת פרסום או פעולה אחרת כדי לקדם את המכירה, השימוש או פעולות אחרות בנוגע לתכנה זו ללא הרשאה מוקדמת בכתב מן המחזיק בזכויות היוצרים.

unzip

זוהי גרסה Feb-10-2005 של זכויות היוצרים והרישיון של Info-ZIP. הגרסה הקובעת של מסמך זה צריכה להיות זמינה ללא הגבלה בכתובת <ftp://ftp.info-zip.org/pub/infozip/license.html>

זכויות יוצרים (c) 1990-2005 Info-ZIP. כל הזכויות שמורות.

למטרות זכויות יוצרים ורישיון, "Info-ZIP" מוגדרת כקבוצת האנשים שלהלן:

,Karl Davis ,John Bush ,Mark Adler ,Jean-Michel Dubois ,Harald Denker Ed ,Hunter Goatley ,Jean-loup Gailly Chris ,Ian Gorman ,Gordon ,Greg Hartwig ,Dirk Haase ,Herborth ,Jonathan Hudson ,Robert Heath ,David Kirschbaum ,Paul Kienitz

the Zip-Bugs or Info-ZIP e-mail addresses or of the Info-ZIP URL(s).

4. Info-ZIP retains the right to use the names "Info-ZIP," "Zip," "UnZip," "UnZipSFX," "WiZ," "Pocket UnZip," "Pocket Zip," and "MacZip" for its own source and binary releases.

libcurl

הודעת זכות יוצרים והרשאה

זכות יוצרים (c) 1996 - 2010 Daniel Stenberg .<daniel@haxx.se>

כל הזכויות שמורות.

ניתנת בזאת הרשאה לשימוש, העתקה, שינוי והפצה של תכנה זו עבור כל תכלית, עם או ללא תשלום, בתנאי שהערת זכות היוצרים והודעת ההרשאה הזאת מופיעים בכל העותקים.

התכנה מסופקת "כפי שהיא", ללא אחריות מכל סוג שהוא, מפורשת או משתמעת, כולל - אבל ללא הגבלה לכך - לאחרייות של התאמה לשיווק, התאמה לתכלית מסוימת ואי-הפרה של זכויות צד שלישי. בכל מקרה, על המחברים או מחזיקי זכויות היוצרים לא תחול חבות כלשהי בגין

Google Inc.
 Google-ו Android Auto™, Android™
 Play™ Store הם סימנים מסחריים של
 Google Inc.

Verband der Automobilindustrie e.V.
 AdBlue® הוא סימן מסחרי רשום של ה-
 .VDA

האלקטרוני של Zip-Bugs או Info-ZIP,
 ZIP, או בכתובת(ות) ה-URL של Info-ZIP.

4. ל-Info-ZIP שמורה הזכות להשתמש
 בשמות "Info-ZIP", "Zip", "UnZip",
 "Pocket", "WiZ", "UnZipSFX"
 "UnZip", "Pocket Zip", ו-"MacZip"
 עבור המהדורות של קובצי המקור
 והקבצים הבינאריים שלה.

סימנים מסחריים רשומים

Apple Inc.
 Apple CarPlay™ הוא סימן מסחרי של
 Apple Inc.
 App Store® הוא סימן מסחרי רשום של
 Apple Inc.

iPod® ו-iPhone® הם סימנים מסחריים
 רשומים של Apple Inc.

Aupe! GmbH
 AUPEO® הוא סימן מסחרי רשום של
 .Aupe! GmbH

Bluetooth SIG, Inc.
 Bluetooth® הוא סימן מסחרי רשום של
 Bluetooth SIG, Inc.

EnGIS Technologies, Inc.
 BringGo® הוא סימן מסחרי רשום של
 EnGIS Technologies, Inc.

תנאים זו בתיעוד ו/או בחומרים אחרים
 שמסופקים עם ההפצה. החריג היחיד
 לתנאי זה הוא במקרה של הפצה מחדש
 של UnZipSFX סטנדרטי בינארי (כולל
 SFXWiz) כחלק של ארכיב בעל חילוץ
 עצמי; לכך קיימת הרשאה ללא הכללתו
 של רישיון זה, ובלבד שכרוז SFX
 הרגילה לא הוסרה מן הקובץ הבינארי
 או הושבתה.

3. גרסאות שעברו שינויים - כולל (אך ללא
 הגבלה לכך) יציאות למערכות הפעלה
 חדשות, יציאות קיימות עם ממשקים
 גרפיים חדשים, וגרסאות ספרייה
 סטטית, משותפת או דינמית - חייבות
 להיות מסומנות בהתאם באופן ברור,
 ואסור ליצור מצג שווה כי מדובר
 בחומר מקור. כמו-כן, אסור ליצור מצג
 שווה לפיו גרסאות שעברו שינויים הן
 מהדורות של Info-ZIP - כולל (אך ללא
 הגבלה לכך) כינוי הגרסאות שעברו
 שינויים בשמות "Info-ZIP" (או
 בגרסאות דומות של שם זה, כולל (אך
 ללא הגבלה לכך) שינויי אותיות
 רישיות וקטנות), "Pocket UnZip",
 "WiZ" או "MacZip" ללא רשות
 מפורשת לכך של Info-ZIP. עבור
 גרסאות שעברו שינויים כנ"ל חל איסור
 להשתמש באופן כוזב בכתובות הדואר

רישום נתוני הרכב ופרטיות

רשמי נתוני אירועים

יחידות (מדולים) לאחסון נתונים ברכב

ברכב יש מספר רב של רכיבים אלקטרוניים המכילים יחידות לאחסון נתונים אשר מאחסנות באופן זמני או קבוע נתונים טכניים ביחס למצב הרכב, אירועים ותקלות. באופן כללי, מידע טכני זה מתעד את מצב החלקים, המדולים, המערכות או הסביבה:

- מצבי הפעולה של רכיבי מערכת (לדוגמה מפלסי הנוזלים)
- הודעות מצב ביחס לרכב ולרכיבים נפרדים (כגון מספר סיבובי הגלגלים / מהירות סיבובי המנוע, האטה, האצה רוחבית)
- תפקוד לקוי ותקלות ברכיבים של מערכות חשובות
- תגובות הרכב במצבי נסיעה מיוחדים (כגון התנפחות של כרית אוויר, הפעלת מערכת בקרת היציבות)
- תנאי סביבה (כגון טמפרטורה)

נתונים אלה הם בעלי ייעוד טכני בלבד, והם מסייעים לזיהוי תקלות ותיקונן וכן לאופטימיזציה של תפקודי הרכב.

לא ניתן ליצור באמצעות נתונים אלה פרופילי תנועה המציינים מסלולי נסיעה.

במקרים בהם הרכב מגיע לשירות (כמו למשל לצורך תיקונים, טיפולי שירות, פעולות המבוצעות במסגרת האחריית, אבטחת איכות), יוכלו עובדי רשת השירות (כולל היצרן) לקרוא מידע טכני זה מיחידות אחסון נתוני האירועים והתקלות, באמצעות ציוד אבחון מיוחד. במידת הצורך, תקבל מידע נוסף במוסכים אלה. לאחר שתקלה תוקנה, הנתונים נמחקים מיחידת אחסון התקלות או שהם "נדרסים" באופן מתמיד.

במהלך השימוש ברכב, ייתכן שיתרחשו מצבים בהם ניתן יהיה לייחס נתונים טכניים הקשורים למידע אחר (דוח תאונה, נזקים ברכב, הצהרות עדים וכד') לאדם מסוים - בעזרתו של מומחה לנושא.

במסגרת פעילויות נוספות לגביהן קיימים הסכמים עם הלקוח (כגון איתור הרכב במקרה חירום) תתאפשר העברת נתוני רכב מסוימים מן הרכב.

זיהוי בתדר רדיו (RFID)

טכנולוגיית RFID משמשת ברכבים מסוימים לתפקודים כגון ניטור לחץ האוויר בצמיגים ואבטחת מערכת ההצתה. היא משמשת גם בהקשר של נוחות, כגון שלט רחוק בתדר רדיו לנעילה/שחרור נעילה והתנעה מרחוק, ולמשדרים הנמצאים ברכב לפתיחת דלתות מוסכים. טכנולוגיית RFID בדגמי אופל אינה משתמשת במידע אישי או אוגרת אותו, או מתקשרת עם מערכות אחרות של אופל המכילות מידע אישי.

בקר לסמארטפון (טלפון חכם)..... 94
 בקרת שיוט 87, 151
 בקרת שיוט מסתגלת..... 87, 153
 בקרת תאורה אוטומטית 111
 בקרת תאורת לוח המדמים והמחווונים 119

ג

גגון 66
 גזי הפליטה של המנוע 138
 גלגל הגה מחומם 70
 גלגל חליף 229
 גלגלים וצמיגים 216
 גרירה..... 183, 234
 גרירת גרור 183
 גרירת הרכב 234
 גרירת רכב אחר 235

ד

דלק..... 176
 דלק להפעלה בגז נוזלי..... 177
 דלק למנועי בניין 176
 דלק למנועי דיזל 177
 דלתות..... 25
 דלת פתוחה 87

ה

הארת עקומות בדרך..... 114
 הבהוב פנסי החזית 112
 הגדרות שתוכנתו ביזכרון..... 22
 הגנה מפריקת מתח המצבר 121
 הדממה אוטומטית..... 135

Car Pass 21
 ERA GLONASS 108
 OnStar 104

א

אבטחת הרכב..... 27
 אביזרים וביצוע שינויים ברכב 188
 אוורור..... 123
 אור דרך 86, 111
 אורות אחוריים 204
 אורות חניה 118
 אורות נסיעה לאחור 118
 אזהרת סטייה מנתיב..... 84, 175
 אזור המטען 25
 אחסון..... 57
 אחסון בקונסולה המרכזית 59
 אחסון הרכב..... 188
 אחסון מאחור..... 62
 אישור התכנה..... 266
 איתותי פנייה וסטייה מנתיב 117
 אמצעי הפעלה..... 70

ב

בדיקות ברכב..... 189
 בורר מקור דלק 78
 ביצועים 250
 ביצוע עבודה 189
 בלימת חירום פעילה..... 163
 בלם חניה..... 143, 144
 בלם חניה חשמלי..... 83, 144
 בלמים 143, 193

כ	
70, 10	כוונון גלגל ההגה
7	כוונון המושב
42	כוונון המושב החשמלי
113	כוונון זווית הארת פנסי החזית
29	כוונון חשמלי
39	כוונון מושב דיני
8	כוונון משענת הראש
9	כיוון המראות
222	כיסויי נוי לגלגלים
	כיסוי מתכוונן לגובה של רצפת תא
63	המטען
62	כיסוי תא המטען
215	כלי העבודה של הרכב
215	כלי עבודה
82	כריות אוויר וקדם מותחני החגורות
ל	
242	לוחית זיהוי
256, 217	לחץ אוויר בצמיגים
70	לחצנים על גלגל ההגה
83	לחץ על הדוושה
86	לחץ שמן מנוע
מ	
183	מאפייני נהיגה ועצות לגרירה
120	מאפייני תאורה
76	מאפרות
215	מגבה רכב
152	מגביל מהירות
58	משאחסון מתחת למושב

ז	
29	זגוגית קמורה
270	זיהוי בתדר רדיו (RFID)
243	זיהוי המנוע
ח	
45	חגורות בטיחות
	חגורות בטיחות בעלות שלוש נקודות
46	עיגון
9	חגורת בטיחות
183	חיבור גרור
44	חימום
44	חימום מושבים
34	חלון גג
31	חלונות
32	חלונות חשמליים
31	חלונות מופעלים ידנית
137, 18	חניה
ט	
56	טבעות עיגון לרצועה עליונה
65	טבעות קשירה
236	טיפוח מראה הרכב
238	טיפוח פנים הרכב
239, 131	טיפול
236	טיפול חיצוני
73	טמפרטורה חיצונית
83	טפל ברכב בהקדם
י	
140	ידית בורר הילוכים

94	הודעות הרכב
226	החלפת גלגל
195	החלפת להבי מגבים
196	החלפת נורות
133	היגוי
84	היגוי כוח
38	המושבים הקדמיים
84	העלאת הילוך
142	הפסקה באספקת המתח
131	הפעלה רגילה של מיזוג האוויר
263	הצהרת תאימות
3	הקדמה
238	הריפוד
133	הרצת רכב חדש
82	השבתת כריות האוויר
50	השבתת מערכת כריות האוויר
3	השימוש בספר זה
99	התאמה אישית של הרכב
87	התגלה רכב מלפנים
17	התחלת נהיגה
232	התנעה באמצעות כבלי התנעה
133	התנעה ותפעול
134	התנעת המנוע
88	התצוגה ברכב בעל רמת אבזור בינונית
160	התראת התנגשות מלפנים
	התראת נקודה מתה בשדה הראייה
171	הצדי

- 48 מערכת כריות אוויר
 49 מערכת כריות אוויר צדיות
 49 מערכת כריות אוויר קדמיות
 50 מערכת כריות וילון
 165 מערכת לגילוי עצמים
 143 מערכת למניעת נעילת גלגלים
 84 מערכת למניעת נעילת גלגלים (ABS)
 73 מערכת מגב ומתז בשמשה העורפית .
 71 מערכת מגב ומתז של השמשה הקדמית
 124 מערכת מיזוג האוויר
 148 מערכת נהיגה אינטראקטיבית
 מערכת ניטור לחץ האוויר בצמיגים ..
 218, 85
 22 מערכת נעילה מרכזית
 27 מערכת נעילה נגד גניבה
 86 מפלס דלק נמוך
 87 מפלס נוזל רחיצת השמשות נמוך
 22 מפתח, הגדרות מתוכנתות
 20 מפתחות
 20 מפתחות, מנעולים
 141 מצב ידני
 134 מצבי מתג ההצתה
 193 מצבר רכב
 76 מצית סיגריות
 30 מראה פנימית
 30 מראות מחוממות
 29 מראות צד
 88 מרכז המידע לנהג
 86 משבת מנוע ("אימוביליזר")
 28 משבת מנוע (אימוביליזר)
 139 ממיר קטליטי
 30 מניעת סנור ידנית
 24 מנעולי בטיחות לילדים
 172 מסייע תמרורים
 131 מסנן אבקת פרחים
 138 מסנן חלקיקים
 138, 85 מסנן חלקיקים במנוע דיזל
 242 מספר הזיהוי של הרכב (VIN)
 123 מערכות בקרת אקלים
 146 מערכות בקרת נסיעה
 מערכות מושבי בטיחות לילדים מסוג
 56 ISOFIX
 15 מערכות מתזים ומגבים
 151 מערכות סיוע לנהג
 52 מערכות ריסון ילדים
 147 מערכת אלקטרונית לבקרת היציבות .
 מערכת אלקטרונית לבקרת היציבות
 85 ומערכת בקרת אחיזה
 מערכת אלקטרונית לבקרת היציבות
 85 מופסקת
 83 מערכת בלמים ומצמד
 146 מערכת בקרת אחיזה
 85 מערכת בקרת אחיזה מופסקת
 15 מערכת בקרת אקלים
 126 מערכת בקרת אקלים אלקטרונית
 27 מערכת האזעקה
 135 מערכת הדממה-התנעה
 209 מערכת החשמל
 82 מערכת הטעינה
 123 מערכת חימום ואוורור
 77 מד המהירות
 78 מד טמפרטורת נוזל צינון המנוע
 77 מדים
 78 מד כמות דלק
 77 מד סל"ד (טכומטר)
 117 מהבהבי חירום
 183 מוט גרירה
 77 מונה מרחק (אודומטר)
 77 מונה מרחק נסיעה
 52 מושבי בטיחות לילדים
 45 מושבים אחוריים
 207 מחווני כיוון צידיים
 202 מחווני כיוון קדמיים
 77 מחוונים
 82 מחוון כיוון
 163 מחוון מרחק מלפנים
 57 מחזיקי משקאות
 130 מחמם העזר
 130 מחמם מהיר (Quickheat)
 97 מחשב דרך
 254 מידות הרכב
 183 מידע כללי
 67 מידע לגבי העמסה
 239 מידע לגבי טיפולים
 מיחזור כלי הרכב בסוף חיי השירות
 188 שלו
 38 מיקום המושב
 53 מיקומי התקנות מושבי בטיחות לילדים
 63 מכסה תא אחסון ברצפת תא המטען ..
 189 מכסה תא המנוע

118	פנסי ערפל אחוריים
117	פנסי ערפל קדמיים
110	פנסי צד
120	פנסי קריאה
110	פנסי תאורה חיצינית
87	פנס ערפל
87	פנס ערפל אחורי
31	פעולה אוטומטית נגד סנוור
130	פתחי אוויר מתכווננים
130	פתחי אוורור
130	פתחי אוורור קבועים
131	פתח כניסת אוויר

צ

79	צג הטיפולים
88	צגי מידע
92	צג מידע גרפי, צג מידע צבעוני
139	צג תיבת ההילוכים
94	צופן (קוד)
71, 14	צופר
184	ציוד גרירה
96	צלצולי אזהרה
216	צמיגי חורף
182	צריכת דלק - פליטת CO ₂

ק

85	קדם חימום
255	קיבולים
29	קיפול
41	קיפול המושבים

ס

86	סיוע לאורות דרך
112	סיוע לאורות הדרך
145	סיוע למערכת הבלמים
165	סייען חניה
165, 84	סייען חניה על-קולי
186	סייען יציבות הגרור/מגרון
145	סייען לזינוק במדרון
217	סימוני צמיגים
269	סימנים מסחריים רשומים
33	סכי שמש
3	סכנה, אזהרה וזהירות
4	סמלים
11	סקירת לוח המדעים והמחוננים

ע

67	עומס על הגגון
221	עומק חריצי מדרך הצמיג
66	עזרה ראשונה
133	עצות לנהיגה
86	עצמת מנוע מופחתת
223	ערכה לתיקון צמיגים
66	ערכת עזרה ראשונה
118	ערפול עדשות הפנסים

פ

113	פנסי החזית בעת נהיגה בחו"ל
110	פנסי חזית
196	פנסי חזית עם נורות הלוגן
113	פנסי נסיעה ביום
200	פנסי ערפל

65	משולש אזהרה
35	משטח זכוכית
36	משענות ראש
37	משענות ראש פעילות
45, 44	משענת יד
252	משקל הרכב
110	מתג התאורה
134	מתח אביזרים נותר מופסק
97	מתח הסוללה

נ

193	נזול בלמים
240	נזול הבלמים והמצמד
192	נזול היגוי כוח
191	נזול הצינור של המנוע
244, 240	נזולים וחומרי סיכה מומלצים
240	נזול צינור ונוגד קפיאה
192	נזול רחיצת שמשות
77	נוריות אזהרה
79	נוריות חיווי ואזהרה
83	נורית חיווי תקלה
	ניקוז אוויר ממערכת הדלק במנועי
195	דיזל
135	ניתוק הזנת דלק במהירות-יתר
24	נעילה אוטומטית
226	נקר
247	נתוני המנוע
244	נתוני הרכב
3	נתונים פרטניים לרכב
209	נתיכים

תאי אחסון.....	57
תאי אחסון במשענות היד	59
תא כפפות	57
תדלוק	179
תזכורת לחגירת חגורות בטיחות	82
תיבת הילוכים	17
תיבת הילוכים אוטומטית	139
תיבת הילוכים ידנית	143
תיבת הנתיכים בלוח המדים והמחוננים	212
תיבת הנתיכים בתא המטען	213
תיבת הנתיכים בתא המנוע	210
תיקון נזקים מתאונה.....	266
תכניות נהיגה אלקטרוניות	141
תצוגה משולבת ברכב בעל רמת אבזור גבוהה.....	88
תקלה	142
תקלה בבלם החניה החשמלי.....	84
תקלה משביתה.....	234

ריכוז המדים והמחוננים	77
רישום נתוני הרכב ופרטיות.....	270
רצועות.....	45
רשמי נתוני אירועים.....	270

ש

שחרור נעילת הרכב	6
שינוי מידות צמיגים וחישובים	222
שלט רחוק בתדר רדיו	21
שליטה ברכב	133
שמן מנוע	244, 240, 190
שמשה עורפית מחוממת	33
שמשה קדמית.....	31
שעון.....	74
שקעי מתח	75
שרשרות שלג	222

ת

תא אחסון קדמי.....	58
תא המטען	60
תאורה בסכי השמש	120
תאורה בעת היציאה מהרכב	121
תאורה חיצונית	86, 13
תאורה פנימית.....	119
תאורה קדמית מסתגלת	199, 114, 87
תאורת הכניסה לרכב	120
תאורת הפנים	209
תאורת הקונסולה המרכזית	120
תאורת לוח המדים והמחוננים	209
תאורת לוחית הרישוי	208

www.opel.com

כל הזכויות שמורות לחברת: ADAM OPEL AG, Rüsselsheim, Germany.

המידע הכלול בפרסום זה תקף למועד הפרסום המצויין להלן. חברת Adam Opel AG שומרת לעצמה את הזכות לבצע שינויים במפרטים הטכניים, במאפיינים ובתיכון של כלי הרכב לגבי המידע הכלול בפרסום זה, כמו גם שינויים בפרסום עצמו.

מהדורה: אוגוסט 2016 ADAM OPEL AG, Rüsselsheim.

נדפס על נייר מולבן נטול-כלור.

ID-OASJOLSE1608-he

