

OPEL KARL

Manuel d'utilisation



Sommaire

Introduction	2
En bref	5
Clés, portières et vitres	18
Sièges et dispositifs de retenue	31
Rangement	51
Instruments et commandes	58
Éclairage	91
Infotainment System	99
Commandes de climati- sation	137
Conduite et utilisation	147
Soins du véhicule	170
Entretien et maintenance	214
Caractéristiques techniques ...	221
Informations client	226
Index	231

Introduction

Carburants

Désignation

Huile moteur

Qualité

Viscosité

Pression de gonflage des pneus

Monte

avant

arrière

Pneus été

Pneus d'hiver

Poids

Poids total autorisé

- Poids à vide du modèle de base

= Chargement

Caractéristiques spécifiques du véhicule

Veillez inscrire les données relatives à votre véhicule sur la page précédente afin de garantir leur disponibilité. Ces informations figurent aux chapitres « Entretien et maintenance » et « Caractéristiques techniques » ainsi que sur la plaquette signalétique.

Introduction

Votre véhicule associe technologie avancée, sécurité, écologie et économie.

Le présent Guide de l'utilisateur contient toutes les informations qui vous seront nécessaires pour conduire votre véhicule efficacement et en toute sécurité.

Informez les occupants du véhicule des risques éventuels d'accident et de blessure dus à une mauvaise utilisation.

Vous devez toujours vous plier aux lois et réglementations en vigueur dans le pays dans lequel vous vous trouvez. Ces lois peuvent donner

des consignes différentes des informations contenues dans le présent manuel de l'utilisateur.

Le non-respect des instructions données dans ce manuel pourrait affecter la validité de la garantie « véhicule neuf » de votre véhicule.

Quand il est indiqué de prendre contact avec un atelier, nous vous recommandons de chercher un Réparateur Agréé Opel. Pour les véhicules au gaz, nous vous recommandons de contacter un atelier Opel habilité pour l'entretien des véhicules au gaz.

Les Réparateurs Agréés Opel offrent un service de première qualité à des prix raisonnables. Le personnel expérimenté formé par Opel travaille selon les prescriptions spécifiques d'Opel.

La documentation destinée au client doit toujours être conservée à portée de main, dans le véhicule.

Utilisation du présent manuel

- Ce manuel décrit toutes les options et tous les niveaux d'équipement disponibles pour ce modèle. C'est pourquoi, il est possible que certaines descriptions, y compris celles pour les fonctions d'écran d'affichage et de menu ne s'appliquent pas à votre véhicule en raison de la variante du modèle, des spécifications du pays, équipements spéciaux ou accessoires.
- Vous trouverez un premier aperçu dans le chapitre « En bref ».
- Le sommaire situé au début du présent manuel et de chaque section indique l'emplacement des différentes informations.
- L'index vous permet de rechercher des informations spécifiques.

4 Introduction

- Le présent manuel de l'utilisateur se base sur les véhicules à conduite à gauche. L'utilisation de véhicules avec direction à droite est similaire.
- Le Manuel d'utilisation reprend les désignations de moteur utilisées en usine. Les désignations de vente correspondantes se trouvent dans le chapitre « Caractéristiques techniques ».
- Les indications de direction, telles que à gauche, à droite ou vers l'avant et vers l'arrière, sont toujours données par rapport au sens de la marche.
- Il se peut que les informations des écrans de votre véhicule ne s'affichent pas dans votre langue.
- Les messages affichés et les mentions à l'intérieur de l'habitacle sont écrits en caractères gras.

Danger, attention et avertissement

Danger

Les textes associés à la mention Danger  renseignent sur les risques de blessures mortelles. Ignorer ces informations peut entraîner un danger de mort.

Attention

Les textes associés à la mention Attention  renseignent sur les risques d'accident ou de blessures. Ignorer ces informations peut entraîner des blessures.

Avertissement

Les paragraphes accompagnés de la mention Avertissement fournissent des informations

(Suite)

Avertissement (Suite)

concernant un risque de dégradation du véhicule. Ignorer cette information peut entraîner une dégradation du véhicule.

Symboles

Les références à une page sont marquées d'un symbole ⇨. ⇨ signifie « voir page ».

Les références de pages et les entrées d'index se réfèrent aux titres mis en pages et énumérés dans la table des matières.

L'ordre chronologique de sélection des entrées de menu dans la personnalisation du véhicule est indiqué par les flèches ⇨.

Bonne route !

Adam Opel AG

En bref

Informations pour un premier déplacement

Déverrouillage du véhicule	5
Réglage des sièges	6
Réglage des appuis-tête	7
Ceintures de sécurité	7
Réglage du rétroviseur	7
Réglage du volant	8
Présentation du tableau de bord	9
Eclairage extérieur	11
Klaxon	12
Essuie-glace / lave-glace avant	13
Commandes de climati- sation	14
Transmission	15
Démarrage du moteur	15
Parking	16

Informations pour un premier déplacement

Déverrouillage du véhicule



Appuyer sur  pour déverrouiller les portes et le coffre. Ouvrir les portes en tirant les poignées.

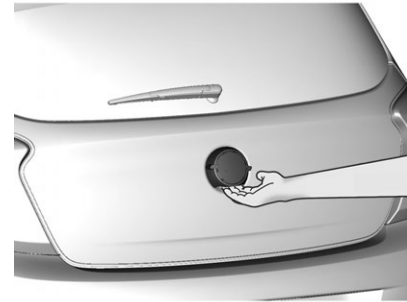

Pour ouvrir le hayon, toucher le commutateur tactile sous la moulure de hayon.

Déverrouille toutes les portières. Les feux de détresse clignotent deux fois.

Télécommande radio ⇨ *Télécommande radio* ⇨ 19,

Verrouillage central ⇨ *Verrouillage central* ⇨ 21,

Coffre ⇨ *Coffre* ⇨ 23.

Réglage des sièges

Réglage longitudinal



Tirer la poignée, déplacer le siège et relâcher la poignée.

Essayer de déplacer le siège vers l'arrière et l'avant pour s'assurer que le siège est verrouillé en place.

Position des sièges ⇨ *Position de siège* ⇨ 33, réglage des sièges ⇨ *Réglage des sièges* ⇨ 34.



S'asseoir à au moins 25 cm du volant, afin de permettre le déploiement de l'airbag en toute sécurité.

Inclinaison du dossier



Tirer la manette, régler l'inclinaison et relâcher la manette. Laisser le siège s'encliqueter de manière audible.

Position des sièges ⇨ *Position de siège* ⇨ 33, réglage des sièges ⇨ *Réglage des sièges* ⇨ 34.

Hauteur de siège



Mouvement de pompage du levier
Vers le haut : siège plus haut
Bas : Siège plus bas

Position des sièges ⇨ *Position de siège* ⇨ 33, réglage des sièges ⇨ *Réglage des sièges* ⇨ 34.

Réglage des appuis-tête

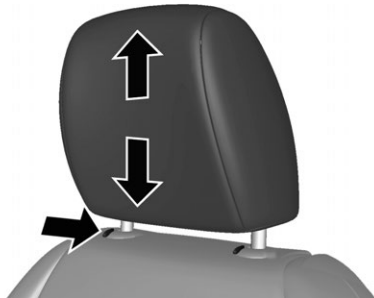

Appuyer sur le bouton de déverrouillage, régler la hauteur et enclencher.

Ceintures de sécurité



Tirer la ceinture de sécurité et l'enclencher dans la serrure de ceinture. La ceinture de sécurité ne doit pas être vrillée et doit être placée près du corps. Le dossier ne doit pas être incliné trop en arrière (environ 25° maximum).

Pour détacher la ceinture, appuyer sur le bouton rouge de la serrure.

Position de siège ⇨ *Position de siège* ⇨ 33,

Ceintures de sécurité ⇨ *Ceintures de sécurité* ⇨ 35,

Système d'airbag ⇨ *Système d'airbag* ⇨ 38.

Réglage du rétroviseur

Rétroviseur intérieur



Pour réduire l'éblouissement, ajuster le levier sous le boîtier du rétroviseur.

Rétroviseur intérieur ⇨ *Position nuit manuelle* ⇨ 27.

Rétroviseurs extérieurs

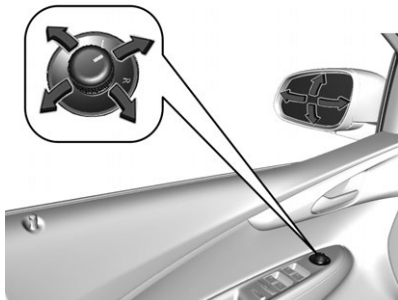

Sélectionner le rétroviseur extérieur correspondant et le régler.

Rétroviseurs extérieurs convexes ⇨
Réglage électrique ⇨ 26.

Réglage du volant

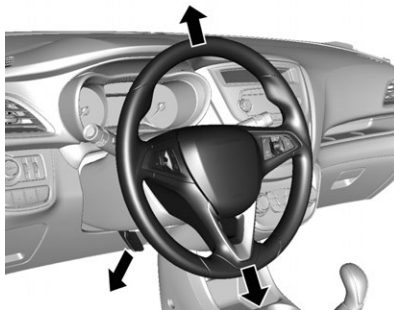

Débloquer le levier, régler le volant puis bloquer le levier et vérifier qu'il est bien verrouillé.

Ne régler le volant que lorsque le véhicule est arrêté et la direction débloquée.

Système d'airbag ⇨ *Système d'airbag* ⇨ 38,

Positions de la serrure de contact ⇨
Positions de la serrure de contact ⇨ 149.

Présentation du tableau de bord

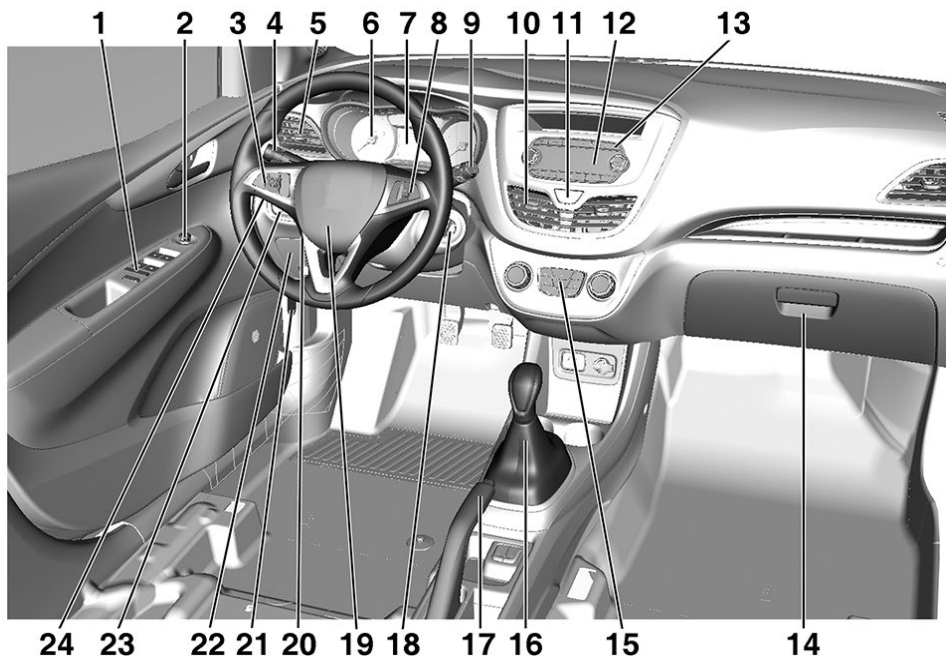

1. Lève-vitres électriques à la page *Lève-vitres électriques* ⇨ 27.
Verrouillage central à la page *Verrouillage central* ⇨ 21.
2. Rétroviseurs extérieurs à la page *Rétroviseurs convexes* ⇨ 26.
3. Régulateur de vitesse, Limiteur de vitesse à la page *Systèmes d'assistance au conducteur* ⇨ 162.
Volant chauffé à la page *Volant chauffé* ⇨ 60.
4. Clignotants de changement de direction et de file, appel de phares, feux de croisement et feux de route à la page *Clignotants de changement de direction et de file* ⇨ 93.
Éclairage pour quitter le véhicule à la page *Éclairage pour quitter le véhicule* ⇨ 97.
Feux de stationnement à la page *Feux de stationnement* ⇨ 94.
5. Bouches d'aération latérales à la page *Bouches d'aération fixes* ⇨ 145.
6. Instruments à la page *Réglage du volant* ⇨ 59.
7. Centre d'informations du conducteur à la page *Centre d'informations du conducteur (CIC)* ⇨ 75.
8. Commandes au volant à la page *Commandes au volant* ⇨ 59.
9. Essuie-glace avant, système de lave-glace avant, essuie-glace arrière, système de lave-glace arrière à la page *Essuie-glace / lave-glace avant* ⇨ 61.
10. Bouches d'aération centrales à la page *Bouches d'aération réglables* ⇨ 144.
11. Feux de détresse à la page *Feux de détresse* ⇨ 93.
12. Écran d'information à la page *Présentation* ⇨ 101.
13. Infotainment System à la page *Utilisation* ⇨ 107.
14. Boîte à gants à la page *Boîte à gants* ⇨ 52.
15. Système de climatisation à la page *Système de climatisation électronique* ⇨ 140.
16. Levier sélecteur, boîte manuelle à la page *Boîte de vitesses manuelle* ⇨ 155.
17. Frein de stationnement à la page *Frein de stationnement* ⇨ 157.
18. Serrure de contact avec blocage de la direction à la page *Positions de la serrure de contact* ⇨ 149.
19. Avertisseur sonore à la page *Avertisseur sonore* ⇨ 60.
Airbag du conducteur à la page *Système d'airbag* ⇨ 38.
20. Réglage du volant à la page *Réglage du volant* ⇨ 59.
21. Levier d'ouverture de capot à la page *Capot* ⇨ 172.
22. Boîte à fusibles à la page *Fusibles* ⇨ 185.

23. Système d'antipatinage à la page *Système antipatinage* ⇨ 158.

Arrêt-démarrage automatique du moteur à la page *Système d'arrêt-démarrage automatique du moteur* ⇨ 150.

Mode ville à la page *Electronic Stability Control (ESC)* ⇨ 158.

Avertissement de franchissement de ligne à la page *Avertissement de franchissement de ligne (LDW)* ⇨ 165.

24. Commutateur d'éclairage,
Réglage de la portée des phares,
Phares antibrouillard,
Feu antibrouillard arrière,
Éclairage du tableau de bord à la page *Commutateur d'éclairage extérieur* ⇨ 91.

Eclairage extérieur



Tourner le commutateur d'éclairage.

- : Éclairage éteint
- ☉☉ : Feux latéraux
- ☉ : Feux de croisement

Phares antibrouillard

Appuyer sur le commutateur d'éclairage.

- ☉ : Feux antibrouillard
- ☉☉ : Feu antibrouillard arrière

Éclairage ⇨ *Commutateur d'éclairage extérieur* ⇨ 91.

Appel de phares, feux de route et feux de croisement

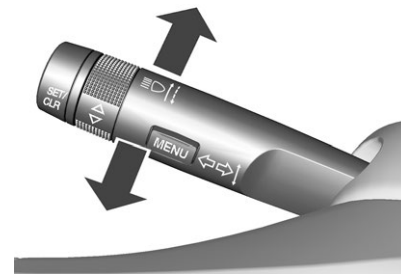

Appel de phares : Tirer la manette
Feux de route : Pousser la manette
Feux de croisement : Pousser ou tirer la manette

Feux de route ⇨ *Permutation Feux de route/Feux de croisement* ⇨ 92.

Clignotants de changement de direction et de file



Manette vers le haut : Clignotant droit

Manette vers le bas : Clignotant gauche

Clignotants de changement de direction et de file ⇨ *Clignotants de changement de direction et de file* ⇨ 93,

Feux de stationnement ⇨ *Feux de stationnement* ⇨ 94.

Feux de détresse



Activé avec .

Feux de détresse ⇨ *Feux de détresse* ⇨ 93.

Klaxon

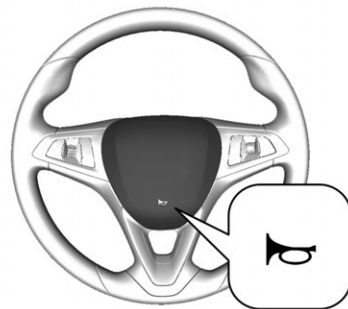

Appuyer sur .

Essuie-glace / lave-glace avant

Essuie-glace avant

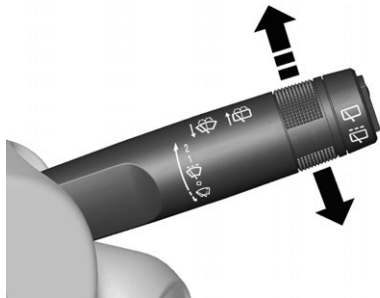

2 : Rapide

1 : Lent

 : Balayage intermittent

O : Arrêt

Pour un seul balayage lorsque l'essuie-glace avant est désactivé, abaisser la manette en position 1x.

Essuie-glace avant ⇨ *Essuie-glace / lave-glace avant* ⇨ 61.

Remplacement de balais d'essuie-glace ⇨ *Remplacement des balais d'essuie-glace* ⇨ 177.

Système de lave-glace avant

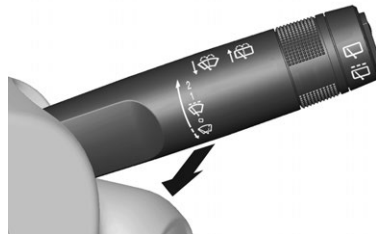

Tirer la manette.

Essuie-glace avant ⇨ *Essuie-glace / lave-glace avant* ⇨ 61.

Produit de lave-glace ⇨ *Liquide de lave-glace* ⇨ 175.

Essuie-glace et lave-glace de lunette arrière



Pousser le commutateur à bascule pour actionner l'essuie-glace de lunette arrière :

Position supérieure : Intervalle court

Position inférieure : Intervalle long

Position centrale : Arrêt

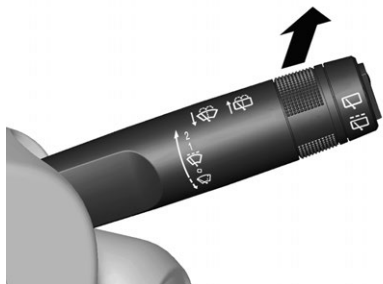

Pousser la manette.

Le produit de lave-glace est pulvérisé sur la lunette arrière et l'essuie-glace exécute quelques balayages.

Essuie-glace / lave-glace de lunette arrière ⇨ *Essuie-glace / lave-glace de lunette arrière* ⇨ 61.

Commandes de climatisation

Lunette arrière chauffante, rétroviseurs extérieurs chauffants



Le chauffage est activé en appuyant sur .

Lunette arrière chauffante ⇨
Lunette arrière chauffante ⇨ 29.

Désembuage et dégivrage des vitres



Appuyer sur .

Régler la commande de température à son niveau maximum.

Lunette arrière chauffante  en marche.

Climatisation automatique ⇨ *Chauffage et ventilation* ⇨ 137.

Transmission

Boîte manuelle

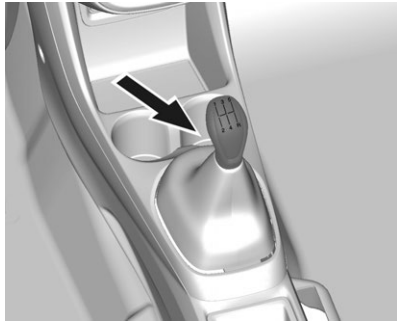

Marche arrière : véhicule à l'arrêt, appuyer sur la pédale d'embrayage et passer la vitesse.

Si le rapport ne s'engage pas, amener le levier au point mort, relâcher la pédale d'embrayage puis débrayer à nouveau ; réessayer de passer la marche arrière.

Boîte manuelle ⇨ *Boîte de vitesses manuelle* ⇨ 155.

Démarrage du moteur

Contrôles avant de prendre la route

- Pression de gonflage et état des pneus ⇨ *Pression des pneus* ⇨ 192.
- Niveau d'huile moteur et niveau des liquides ⇨ *Huile moteur* ⇨ 173.
- Tous les rétroviseurs, les vitres, les éclairages extérieurs et les plaques d'immatriculation doivent être en bon état, propres et débarrassés de toute neige ou glace.
- Position correcte des rétroviseurs, des sièges et des ceintures de sécurité ⇨ *Rétroviseurs convexes* ⇨ 26, *Position de siège* ⇨ 33, *Ceinture de sécurité à trois points* ⇨ 37.
- Vérifier le fonctionnement du système de freinage à faible vitesse, notamment lorsque les freins sont humides.

Démarrage du moteur

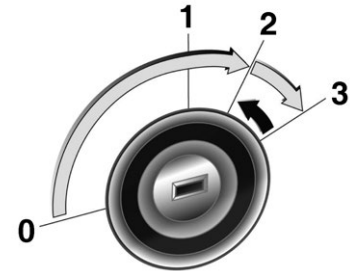

- Tourner la clé en position 1.
- Bouger légèrement le volant pour libérer le blocage de la direction.
- Actionner l'embrayage et les freins.
- Boîte automatique en P ou N.
- Ne pas actionner la pédale d'accélérateur.
- Tourner la clé à la position 3 et la relâcher pour démarrer le moteur. ⇨ *Démarrage du moteur* ⇨ 149.

Système Stop/Start



Lorsque le véhicule roule à faible vitesse ou à l'arrêt et que certaines conditions sont réunies, activer l'Autostop comme suit :

- enfoncer la pédale d'embrayage,
- passer le levier de vitesses au point mort
- relâcher la pédale d'embrayage

La fonction Autostop est indiquée par l'aiguille à la position AUTOSTOP dans le compte-tours.

Pour redémarrer le moteur, enfoncer de nouveau la pédale d'embrayage.

Système Stop/Start ⇨ *Système d'arrêt-démarrage automatique du moteur* ⇨ 150.

Parking

⚠ Attention

- Ne pas garer le véhicule sur une surface pouvant facilement s'enflammer. En effet, le sol pourrait s'enflammer en raison de températures élevées du système d'échappement.
- Toujours serrer le frein de stationnement. Tirer le commutateur (P) pendant environ une seconde.
- Arrêter le moteur.

(Suite)

Attention (Suite)

- surface plane ou dans une côte, engager d'abord la première ou mettre le levier sélecteur sur la position P avant de retirer la clé de contact. Dans une côte, diriger les roues avant à l'opposé de la bordure du trottoir.

Si le véhicule est en descente, engager la marche arrière ou mettre le levier sélecteur sur la position P avant de retirer la clé de contact. Diriger les roues avant vers la bordure du trottoir.

(Suite)

Attention (Suite)

- Retirer la clé de contact du contacteur d'allumage. Tourner le volant jusqu'à ce que l'enclenchement du blocage de la direction (antivol) se fasse sentir.
Sur les véhicules à boîte automatique, la clé ne s'enlève que lorsque le levier sélecteur est en position P.
- Fermer les vitres.
- Verrouiller le véhicule par  sur la télécommande radio.
- Activer l'alarme antivol ⇨ *Système antivol* ⇨ 25.
- Le ventilateur de refroidissement du moteur peut se mettre en marche même si le moteur est arrêté ⇨ *Reprise des véhicules hors d'usage* ⇨ 172.

- Après avoir conduit à des régimes moteur élevés ou avec des charges moteur importantes, opérer brièvement à charge faible ou faire tourner le moteur au point mort pendant.

30 secondes avant de le couper, de manière à protéger le turbo-compresseur.

Clés, serrures ⇨ *Clés* ⇨ 18,

Arrêt du véhicule pour une période prolongée ⇨ *Stockage du véhicule* ⇨ 171.

Clés, portières et vitres

Clés et Verrous

Clés	18
Télécommande radio	19
Réglages mémorisés	20
Verrouillage central	21
Serrures de sécurité	23

Portes

Coffre	23
--------------	----

Sécurité du véhicule

Système antivol	25
Système d'immobilisation	25

Rétroviseurs extérieurs

Rétroviseurs convexes	26
Rétroviseurs électriques	26
Rétroviseurs rabattables	26
Rétroviseurs chauffants	27

Rétroviseurs intérieurs

Rétroviseur intérieur manuel ...	27
----------------------------------	----

Vitres

Lève-vitres manuels	27
Lève-vitres électroniques	27
Lunette arrière chauffante	29
Pare-soleil	29

Toit

Toit ouvrant	30
--------------------	----

Clés et Verrous

Clés

Clés de rechange

Le numéro de clé est indiqué sur une étiquette amovible.

Le numéro de clé doit être communiqué lors de la commande des clés de rechange car il s'agit d'un composant du système de blocage du démarrage.

Serrures ⇨ *Entretien extérieur*
⇨ 210.



Clé avec panneton rabattable

Appuyez sur le bouton pour la faire sortir.

Pour replier la clé, appuyer d'abord sur le bouton.

Télécommande radio



Utilisée pour commander :

- verrouillage central
- alarme antivol

La télécommande radio a une portée de 20 mètres environ. Elle peut être réduite en raison de facteurs externes.

Les feux de détresse confirment l'activation.

Manipuler la télécommande avec précaution, la protéger de l'humidité et des températures élevées, éviter tout actionnement inutile.

Défaillance

Si un actionnement du verrouillage central n'est pas possible à l'aide de la télécommande radio, cela peut être dû aux causes suivantes :

- portée dépassée,
- tension de batterie trop faible,
- utilisation fréquente et répétée de la télécommande alors que le véhicule est hors de portée, ce qui nécessitera une reprogrammation,
- surcharge du verrouillage central suite à des manœuvres trop fréquentes, ce qui interrompt l'alimentation électrique pendant quelques instants,
- Recouvrement des ondes radio par des installations radioélectriques externes plus puissantes.

Déverrouillage ⇨ *Verrouillage central* ⇨ 21.

Remplacement de pile de la télécommande radio

Remplacer la pile dès que la portée se réduit.



Les piles ne doivent pas être jetées avec les ordures ménagères. Elles doivent être recyclées via les centres de collecte appropriés.

Clé avec panneton rabattable



Sortir la clé et ouvrir l'unité. Remplacer la pile (type CR 2032) en faisant attention à la position de montage. Fermer l'unité et la programmer.

Clé avec panneton fixe

Faire effectuer le remplacement de pile par un atelier.

Programmation de la télécommande radio

Après avoir remplacé la pile, déverrouiller la porte en insérant la clé dans la serrure de la porte du

conducteur. La télécommande radio sera synchronisée lorsque le contact est mis.

Réglages mémorisés

Quand on retire la clé du contact, les réglages suivants sont automatiquement mémorisés dans la clé :

- éclairage
- infotainment System
- verrouillage central
- réglages de confort

Les réglages enregistrés sont utilisés automatiquement à l'insertion suivante de la clé mémorisée dans la serrure de contact si on la tourne en position 1 ↷ *Positions de la serrure de contact* ↷ 149.

Une condition préalable est que la personnalisation par le conducteur est activée dans les réglages personnels de l'écran d'information graphique.

Cela doit être paramétré pour chaque clé utilisée.

Sur les véhicules équipés d'un écran d'information en couleur, la personnalisation est activée en permanence.

Personnalisation du véhicule ⇨
Personnalisation du véhicule ⇨ 84.

Verrouillage central

Déverrouille et verrouille les portes, le coffre.



Important

En cas d'accident avec déploiement d'airbags ou déclenchement des rétracteurs, le véhicule est automatiquement déverrouillé.

Déverrouillage



Appuyer sur .

- Pour déverrouiller la porte du conducteur uniquement, appuyer une fois sur . Pour déverrouiller toutes les portes et le coffre, appuyer deux fois sur ,
- ou
- appuyer une fois sur  pour déverrouiller toutes les portes, le coffre.

Le réglage peut être modifié dans le menu Réglages de l'écran d'information.

Personnalisation du véhicule ⇨
Personnalisation du véhicule ⇨ 84.

Le réglage peut être mémorisé en fonction de la clé utilisée.

Réglages mémorisés ⇨ *Réglages mémorisés* ⇨ 20.

Verrouillage

Fermer les portes, le coffre et la trappe à carburant.



Appuyer sur .

Si la porte du conducteur n'est pas bien fermée, le verrouillage central ne fonctionnera pas.

Bouton de verrouillage central

Verrouille ou déverrouille toutes les portes, le coffre à partir de l'habitacle.



Appuyer sur le bouton de verrouillage central : les portes sont verrouillées ou déverrouillées.

Défaillance dans le système de télécommande radio

Déverrouillage



Déverrouiller manuellement la porte du conducteur en tournant la clé dans la serrure. Mettre le contact et appuyer sur le bouton de verrouillage central pour déverrouiller toutes les portes, le coffre.

En mettant le contact, le dispositif antivol est désactivé ⇨ *Système antivol* ⇨ 25.

Verrouillage

Fermer toutes les portes, Ouvrir la porte du conducteur, appuyer sur le bouton de verrouillage central. Le véhicule est verrouillé.

Fermer la porte du conducteur. Verrouiller manuellement la porte du conducteur en tournant la clé.

Défaillance du verrouillage central

Déverrouillage

Déverrouiller manuellement la porte du conducteur en tournant la clé dans la serrure. Il est possible d'ouvrir les autres portes en relevant le bouton de porte et en tirant la poignée intérieure pour relâcher le loquet des autres portes. Il n'est pas possible d'ouvrir le coffre.

Pour désactiver le dispositif antivol, mettre le contact ⇨ *Système antivol* ⇨ 25.

Serrures de sécurité

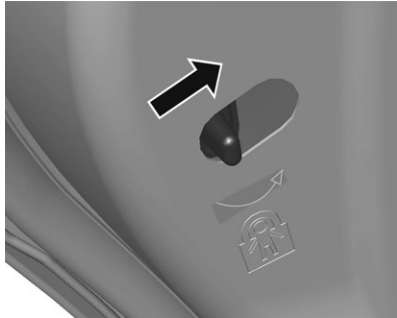

⚠ Attention

Utiliser les sécurités enfants quand les places arrière sont occupées par des enfants.

Avertissement

Ne pas tirer la poignée de porte intérieure tant que la sécurité de porte pour les enfants est en

(Suite)

Avertissement (Suite)

position LOCK. Cela risque d'endommager la poignée intérieure de la portière.

Pour fermer le système de verrouillage de sécurité pour enfants, relever le levier en position verrouillée.

Pour ouvrir une portière arrière lorsque le dispositif de sécurité pour enfants est activé, déverrouillez la portière de l'intérieur et ouvrez la portière de l'extérieur.

Pour annuler le système de verrouillage de sécurité pour enfants, abaisser le levier en position de déverrouillage.

Portes

Coffre

Hayon



Ouverture

Pour ouvrir le hayon lorsque toutes les portes sont déverrouillées, appuyer sur la commande du pavé tactile située sous la poignée de traction et soulever.

Verrouillage central ⇨ Verrouillage central ⇨ 21.



Fermeture

Utiliser la poignée intérieure pour abaisser et refermer le hayon.

Ne pas appuyer sur la commande du pavé tactile en fermant le hayon ; cela le déverrouillera à nouveau.

Verrouillage central ⇨ *Verrouillage central* ⇨ 21.

Remarques générales sur la manœuvre du hayon

Danger

Il ne faut pas conduire avec le hayon ouvert ou entrouvert, par exemple en transportant des objets volumineux, car les gaz d'échappement toxiques invisibles et inodores pourraient pénétrer dans l'habitacle.

Ceci peut provoquer des pertes de connaissance, voire la mort.

Avertissement

Avant d'ouvrir le hayon, vérifier l'absence d'obstacles en hauteur, tels qu'une porte de garage, pour éviter d'endommager le hayon. Toujours vérifier la zone de mouvement au-dessus et derrière le hayon.

Important

La pose de certains accessoires lourds sur le hayon peut empêcher qu'il ne reste ouvert.

Sécurité du véhicule

Système antivol

Il surveille :

- portes, hayon, capot
- allumage

Le déverrouillage du véhicule désactive simultanément les deux systèmes.

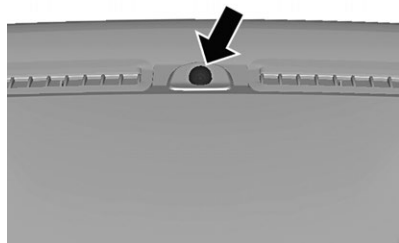

La LED d'état est intégrée dans le capteur sur le haut du tableau de commande.

État pendant les 30 premières secondes suivant l'activation de l'alarme antivol :

La LED s'allume : test, délai d'armement.

La LED clignote rapidement : les portes, le hayon ou le coffre ne sont pas complètement fermés, ou le système est défectueux.

Désactivation

Le déverrouillage du véhicule par appui sur  de la télécommande radio désactive l'alarme antivol.

Alarme

Le signal d'alarme peut être coupé en appuyant sur un des boutons de la télécommande radio ou en mettant le contact.

L'alarme antivol se désactive si l'on appuie sur  ou quand le conducteur met le contact.

Verrouillage automatique des portières

Si aucune porte ne s'ouvre ou si la clé de contact ne se trouve pas en position 1 ou 2 dans les 3 minutes suivant le déverrouillage des portes à l'aide de l'émetteur, toutes les portes se verrouillent et l'alarme antivol s'active automatiquement.

Déverrouillage automatique des portes

Toutes les portes sont automatiquement déverrouillées quand un impact atteint les capteurs d'impact tandis que le contact est en position 2.

Mais elles risquent de ne pas se déverrouiller en cas de problème mécanique dans le système de verrouillage ou la batterie.

Système d'immobilisation



Le système fait partie du contact d'allumage et vérifie si le véhicule peut être démarré avec la clé utilisée.



Le blocage du démarrage est automatiquement activé dès que la clé est enlevée de la serrure de contact d'allumage.

Si le témoin  clignote avec le contact mis, le système présente une défaillance. Il n'est pas possible de démarrer le moteur. Couper le contact et réessayer de démarrer.

Si le témoin  continue à clignoter, essayer de démarrer le moteur en utilisant la clé de réserve et prendre contact avec un atelier.

Important

Le blocage du démarrage ne verrouille pas les portes. Toujours verrouiller les portes en quittant le véhicule et activer l'alarme antivol  *Verrouillage central*  21, *Système antivol*  25.

Témoin   *Témoin de blocage de démarrage*  74.

Rétroviseurs extérieurs

Rétroviseurs convexes

Le rétroviseur extérieur convexe comporte une zone asphérique et réduit les éblouissements. La forme du miroir rend les objets d'apparence plus petite, ce qui rend plus difficile l'estimation des distances.

Rétroviseurs électriques

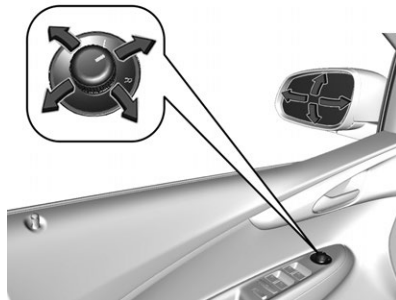

Sélectionner le rétroviseur extérieur souhaité en tournant la commande à gauche (L) ou à droite (R).

Puis pivoter le bouton de commande pour régler le rétroviseur.

En position 0, aucun rétroviseur n'est sélectionné.

Rétroviseurs rabattables



Pour la sécurité des piétons, les rétroviseurs extérieurs peuvent sortir de leur position de montage habituelle s'il sont frappés avec suffisamment de force. Repositionnez le rétroviseur en appliquant une légère pression sur le boîtier du rétroviseur.

Rétroviseurs chauffants

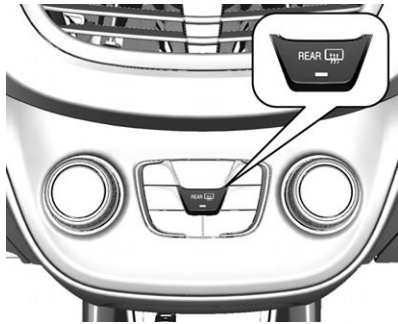

Pour les enclencher, appuyer sur .

Le chauffage fonctionne quand le moteur tourne et est automatiquement arrêté au bout d'un certain temps.

Rétroviseurs intérieurs

Rétroviseur intérieur manuel



Pour réduire l'éblouissement, ajuster le levier sous le boîtier du rétroviseur.

Vitres

Lève-vitres manuels

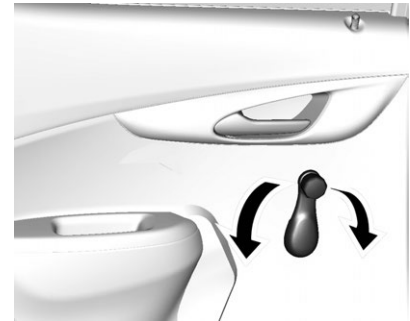

Les vitres peuvent être ouvertes ou fermées au moyen de la manivelle.

Lève-vitres électroniques

Attention

Manipuler les lève-vitres électroniques avec prudence. Risque de blessure, en particulier pour les enfants.

(Suite)

Attention (Suite)

Fermer les vitres avec précaution. S'assurer qu'elles ne coincent rien dans leur mouvement.

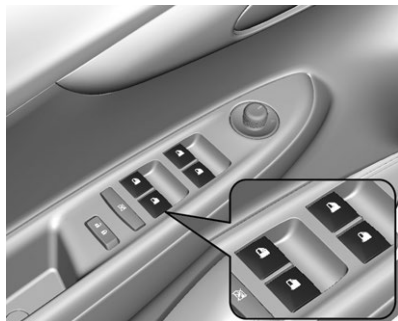

Les lève-vitres électriques peuvent être activés quand le contact est en position 2.

Manœuvrer le commutateur de la vitre concernée en l'appuyant pour l'ouvrir ou en le relevant pour la fermer.

Utilisation

Pour ouvrir la vitre, appuyer sur le commutateur.

Pour fermer la vitre, lever le commutateur.

Relâchez la commande dès que la vitre atteint la position désirée.

Montée/descente rapide

Pour ouvrir entièrement la vitre, appuyez à fond sur le bouton. Pour fermer entièrement la vitre automatiquement, remontez le bouton à fond. En fonctionnement automatique, la vitre s'ouvre et se ferme entièrement, même si vous lâchez le bouton.

Pour arrêter une vitre à une position souhaitée alors que la vitre est en mouvement, soulever ou enfoncer et relâcher le commutateur dans la direction opposée au mouvement.

Fonction de protection

Si la vitre rencontre une résistance à plus de mi-course en cas de fermeture automatique, elle est immédiatement stoppée et abaissée.

Surcharge

Si les vitres sont manœuvrées fréquemment à de courts intervalles, la commande des vitres est désactivée un certain temps.

Initialisation des lève-vitres électriques

Si les vitres ne peuvent pas être fermées automatiquement (p. ex. suite à un débranchement de la batterie du véhicule),

activer l'électronique des vitres comme suit :

1. Fermer les portes.
2. Mettre le contact.
3. Fermer complètement les vitres et garder le commutateur relevé pendant 2 secondes complémentaires.
4. Recommencer l'opération pour chaque vitre.

Sécurité enfants pour les vitres arrière



Appuyer sur le bouton  pour désactiver les lève-vitres électriques arrière.

Pour l'activation, appuyer à nouveau sur .

Lunette arrière chauffante



Pour les enclencher, appuyer sur .

Le chauffage fonctionne quand le moteur tourne et est automatiquement arrêté au bout d'un certain temps.

Pare-soleil

Les pare-soleil peuvent être abaissés et pivotés latéralement pour éviter les éblouissements.

Si les pare-soleil sont équipés de miroirs de courtoisie, les caches de ces derniers doivent être fermés en roulant.

Toit

Toit ouvrant

⚠ Attention

Être prudent lors de la manœuvre du toit ouvrant. Risque de blessure, en particulier pour les enfants.

Garder un oeil attentif sur les pièces en mouvement lors de la manœuvre.

S'assurer qu'elles ne coincent rien dans leur mouvement.

Le toit ouvrant peut être manœuvré avec le contact mis.

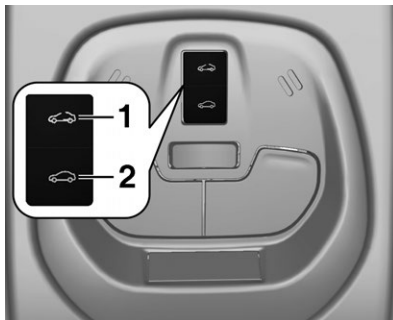

Soulèvement

Maintenir enfoncé le commutateur 1 jusqu'à ce que le toit ouvrant soit remonté à l'arrière.

Ouverture

À partir de la position relevée, appuyer et relâcher le commutateur 1 : le toit ouvrant est ouvert automatiquement jusqu'à sa butée. Pour arrêter le mouvement avant la position finale, appuyer à nouveau sur le commutateur.

Fermez

Maintenir enfoncé le commutateur 2 depuis n'importe quelle position jusqu'à ce que le toit ouvrant soit complètement fermé. Relâcher le commutateur interrompt le mouvement à n'importe quelle position.

Important

Si le dessus du toit est mouillé, basculer le toit ouvrant, laisser l'eau s'écouler, puis ouvrir le toit ouvrant.

N'apposer aucun autocollant sur le toit ouvrant.

Store

Le store est à commande manuelle.

Fermer ou ouvrir le store en le faisant coulisser.

Quand le toit ouvrant est ouvert, le store est toujours ouvert.

Sièges et dispositifs de retenue

Appuis-tête

Appuis-tête 31

Sièges avant

Position du siège 33
 Réglage de siège 34
 Sièges avant chauffants 35

Ceintures de sécurité

Ceintures de sécurité 35
 Ceinture de sécurité à trois points 37

Système d'airbag

Système d'airbag 38
 Système d'airbags frontaux 41
 Système d'airbag latéral 42
 Système d'airbag rideau 43
 Commutateur d'airbag 43

Sièges pour enfant

Systèmes de sécurité pour enfant 44
 Emplacements de montage des systèmes de retenue pour enfants 46

Systèmes de siège d'enfant ISOFIX 48
 Systèmes de sécurité pour enfant Top-tether 50

Appuis-tête

Position



L'appui-tête doit toujours être correctement positionné pour conduire.

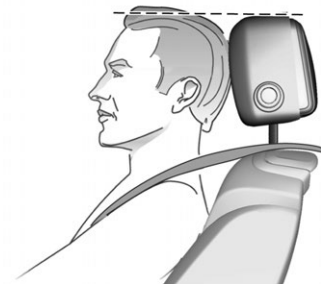

Le bord supérieur de l'appui-tête doit toujours être au niveau du haut de la tête. Si cela s'avérait impossible pour des personnes de très grande taille, l'appui-tête doit être réglé sur la position la plus haute.

Pour des personnes de très petite taille, régler l'appui-tête sur la position la plus basse.

Appui-tête des sièges avant

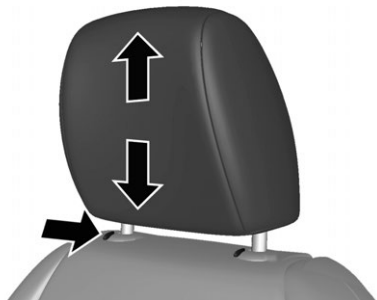

Réglage de la hauteur

Appuyer sur le bouton de déverrouillage, régler la hauteur, relâcher.

Appuis-tête des sièges arrière

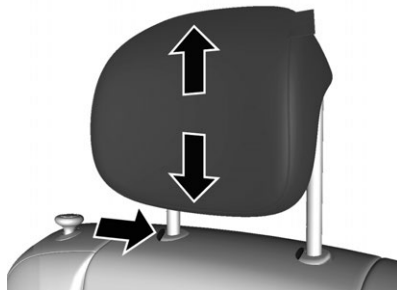

Réglage de la hauteur

Tirer l'appui-tête vers le haut ou appuyer sur le loquet pour le déverrouiller et abaisser l'appui-tête.

Démontage

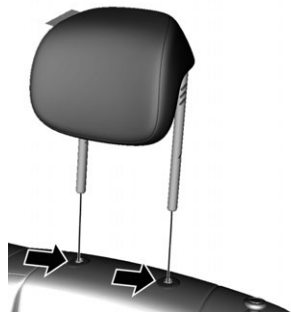

Appuyer sur les deux verrous, tirer l'appui-tête vers le haut et le retirer.

Sièges avant

Position du siège

⚠ Attention

Le siège doit toujours être correctement réglé pour conduire.

⚠ Danger

Pour permettre à l'airbag de se déployer sans danger, ne pas s'asseoir avec le torse à une distance inférieure à 25 cm du volant.

⚠ Attention

Ne jamais effectuer de réglage des sièges en cours de route car ils pourraient se déplacer de manière incontrôlable.

⚠ Attention

Ne jamais ranger d'objets sous les sièges.



- S'asseoir avec les fesses aussi près que possible du dossier. Ajuster la distance entre le siège et les pédales de sorte que les jambes soient légèrement fléchies en enfonçant les pédales. Reculer au maximum le siège du passager avant.
- Régler le siège suffisamment haut que pour disposer d'un champ de vision claire de tous les côtés et de tous les instruments. Respecter un écartement d'au moins une main entre votre tête et la garniture du toit. Vos cuisses doivent reposer légèrement sur le siège sans s'y enfoncer.
- S'asseoir avec les épaules aussi près que possible du dossier. Régler l'inclinaison du dossier de sorte qu'il soit possible d'atteindre le volant avec les bras légèrement fléchis. En tournant le volant, le contact entre les épaules et le dossier doit être maintenu. Ne pas trop incliner le dossier vers l'arrière. Angle d'inclinaison maximal recommandé d'environ 25°.
- Régler le volant ⇨ *Réglage du volant* ⇨ 59.
- Régler les appuis-tête ⇨ *Appuis-têtes* ⇨ 31.
- Réglage de la hauteur des ceintures de sécurité ⇨ *Ceinture de sécurité à trois points* ⇨ 37.

34 Sièges et dispositifs de retenue

- Régler les sièges et le volant de telle manière que les poignets reposent sur le haut du volant lorsque les bras sont en extension et que les épaules sont au repos contre le dossier du siège.

Réglage de siège

Réglage longitudinal



Tirer la poignée, déplacer le siège et relâcher la poignée.

Essayer de déplacer le siège vers l'avant et l'arrière pour s'assurer qu'il est verrouillé.

Inclinaison du dossier



Tirer la manette, régler l'inclinaison et relâcher la manette. Laisser le dossier s'encliqueter de manière audible.

Hauteur de siège





Mouvement de pompage du levier

Vers le haut : siège plus haut

Bas : Siège plus bas

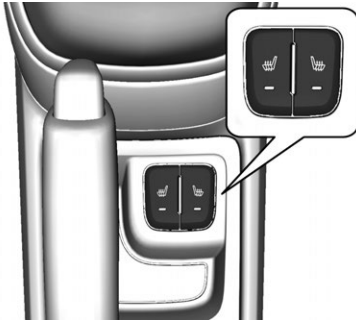
Sièges avant chauffants



Activer le chauffage du siège en appuyant sur  de chaque siège avant.

L'activation est signalée par la LED dans le bouton.

Appuyer une nouvelle fois sur  désactive le chauffage de siège.

Le réchauffement du siège du passager peut prendre plus de temps.

Le chauffage des sièges n'est possible qu'avec le moteur en marche et pendant l'Autostop.

Système Stop/Start ⇨ *Système d'arrêt-démarrage automatique du moteur* ⇨ 150.

Ceintures de sécurité



Les ceintures de sécurité sont bloquées lors d'accélération ou de décélération brutales du véhicule, ce qui assure le maintien des occupants à leur place. Le risque de blessure est ainsi sensiblement réduit.

Attention

Boucler la ceinture de sécurité avant chaque déplacement.

(Suite)

Attention (Suite)

En cas d'accident, les personnes non attachées mettent en danger tous les occupants du véhicule, en plus d'eux-mêmes.

Les ceintures de sécurité sont conçues pour n'être utilisées que par une seule personne à la fois. ⇨ *Systèmes de sécurité pour enfant* ⇨ 44.

Vérifier régulièrement toutes les parties du système de ceinture pour s'assurer qu'elles fonctionnent bien et qu'elles ne sont pas endommagées ou ne présentent pas de la pollution.

Faire remplacer les pièces endommagées. Après un accident, faire remplacer les ceintures et les rétracteurs de ceinture déclenchés dans un atelier.

Important

S'assurer que les ceintures ne sont pas coincées ni endommagées par des chaussures ou des objets

tranchants. Empêcher que des saletés ne pénètrent dans les rétracteurs de ceinture.

Rappel de ceinture de sécurité 
⇨ *Rappel de ceinture de sécurité* ⇨ 69.

Rappel de ceinture de sécurité

Les sièges avant sont équipés d'un rappel de ceinture de sécurité, indiqué pour le siège du conducteur par un témoin  sur le compte-tours et, pour le siège du passager, par les témoins du Centre d'informations du conducteur ⇨ *Rappel de ceinture de sécurité* ⇨ 69.

Limiteurs d'effort

Ils réduisent la charge sur le corps grâce à un relâchement progressif de la ceinture pendant une collision.

Rétracteurs de ceinture de sécurité

Les ceintures de sécurité des sièges sont tendues en cas de collision avant et arrière d'une certaine gravité.

Attention

Une manipulation incorrecte (par exemple la dépose ou repose des ceintures) peut provoquer le déclenchement des rétracteurs de ceinture pouvant entraîner des blessures.

Le déclenchement des rétracteurs de ceinture est indiqué par un témoin  ⇨ *Rappel de ceinture de sécurité* ⇨ 69 qui s'allume.

Faire remplacer les rétracteurs de ceinture déclenchés par un atelier. Les rétracteurs de ceinture ne se déclenchent qu'une seule fois.

Important

Ne pas fixer ni installer d'accessoires ou d'autres objets pouvant interférer avec le fonctionnement des prétensionneurs. Ne pas effectuer de modifications sur les composants des prétensionneurs sous peine d'annuler la certification du type de véhicule.

Ceinture de sécurité à trois points

Bouclage de la ceinture de sécurité



Tirer la ceinture hors de l'enrouleur, la guider sur le corps sans la vriller et insérer le verrou plat dans la serrure. En roulant, tendre régulièrement la sangle abdominale en tirant sur la sangle thoracique

Rappel de ceinture de sécurité ⇨
Rappel de ceinture de sécurité ⇨ 69.



Le port de vêtement larges ou épais gêne la position tendue de la ceinture. Ne pas placer d'objets, comme un sac à main ou un téléphone portable, entre la ceinture et le corps.

Attention

La ceinture ne doit pas être en contact avec des objets durs ou fragiles qui se trouveraient dans les poches des passagers.

Débouclage de la ceinture de sécurité

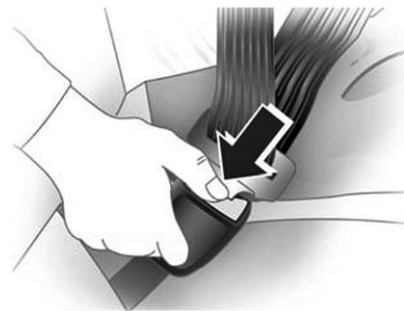

Pour détacher la ceinture, appuyer sur le bouton rouge de la serrure.

Utilisation de la ceinture de sécurité pendant la grossesse

⚠ Attention

La ceinture ventrale doit être placée le plus bas possible, sur le pelvis, afin d'éviter les pressions sur l'abdomen.

Système d'airbag

Le système d'airbag se compose d'un certain nombre de systèmes individuels en fonction de la portée de l'équipement.

Une fois déclenché, les airbags se déploient en quelques millisecondes. Il se dégonfle si rapidement que cela passe souvent inaperçu pendant la collision.

⚠ Attention

S'ils ne sont pas manipulés correctement, les systèmes d'airbag peuvent exploser en se déclenchant.

Important

Dans la zone de la console centrale se trouve l'électronique de commande du système d'airbag et de prétensionneur de ceinture. Ne ranger aucun objet magnétique à cet endroit.

Ne rien coller sur les capots d'airbag et ne pas les recouvrir avec d'autres matériaux.

Chaque airbag ne peut être déclenché qu'une seule fois. Faire remplacer les airbags par un atelier. En outre, il peut être nécessaire de faire remplacer le volant, le tableau de bord, des pièces de garnissage, les joints de portes, les poignées et les sièges.

Ne pas modifier les composants du système d'airbag car cela annulerait l'homologation du véhicule.

Lorsque les airbags se déploient, des gaz chauds peuvent s'échapper et provoquer des brûlures.

Témoin  des systèmes d'airbags
 ⇨ *Témoin d'airbag et de ceinture de sécurité* ⇨ 70.

Systèmes de sécurité pour enfant sur le siège passager avant avec systèmes d'airbag

Avertissement selon la réglementation ECE R94.02 :



EN: NEVER use a rearward-facing child restraint on a seat protected by an ACTIVE AIRBAG in front of it; DEATH or SERIOUS INJURY to the CHILD can occur.

DE : Nach hinten gerichtete Kindersitze NIEMALS auf einem Sitz verwenden, der durch einen davor befindlichen AKTIVEN AIRBAG geschützt ist, da dies den TOD oder SCHWERE VERLETZUNGEN DES KINDES zur Folge haben kann.

FR : NE JAMAIS utiliser un siège d'enfant orienté vers l'arrière sur un siège protégé par un COUSSIN GONFLABLE ACTIF placé devant

lui, sous peine d'infliger des BLESSURES GRAVES, voire MORTELLES à l'ENFANT.

ES : NUNCA utilice un sistema de retención infantil orientado hacia atrás en un asiento protegido por un AIRBAG FRONTAL ACTIVO. Peligro de MUERTE o LESIONES GRAVES para el NIÑO.

RU : ЗАПРЕЩАЕТСЯ устанавливать детское удерживающее устройство лицом назад на сиденье автомобиля, оборудованном фронтальной подушкой безопасности, если ПОДУШКА НЕ ОТКЛЮЧЕНА! Это может привести к СМЕРТИ или СЕРЬЕЗНЫМ ТРАВМАМ РЕБЕНКА.

NL : Gebruik NOOIT een achterwaarts gericht kinderzitje op een stoel met een ACTIEVE AIRBAG ervoor, om DODELIJK of ERNSTIG LETSEL van het KIND te voorkomen.

DA : Brug ALDRIG en bagudvendt autostol på et forsæde med AKTIV AIRBAG, BARNET kan komme i LIVSFARE eller komme ALVORLIGT TIL SKADE.

SV : Använd ALDRIG en bakåtvänd barnstol på ett säte som skyddas med en framförvarande AKTIV AIRBAG. DÖDSFALL eller ALLVARLIGA SKADOR kan drabba BARNET.

FI : ÄLÄ KOSKAAN sijoita taaksepäin suunnattua lasten turvaistuinta istuimelle, jonka edessä on AKTIIVINEN TURVATYYNY, LAPSI VOI KUOLLA tai VAMMAUTUA VAKAVASTI.

NO : Bakovervendt barnesikringststyr må ALDRI brukes på et sete med AKTIV KOLLISJONSPUTE foran, da det kan føre til at BARNET utsettes for LIVSFARE og fare for ALVORLIGE SKADER.

PT : NUNCA use um sistema de retenção para crianças voltado para trás num banco protegido com um AIRBAG ACTIVO na frente do

mesmo, poderá ocorrer a PERDA DE VIDA ou FERIMENTOS GRAVES na CRIANÇA.

IT : Non usare mai un sistema di sicurezza per bambini rivolto all'indietro su un sedile protetto da AIRBAG ATTIVO di fronte ad esso: pericolo di MORTE o LESIONI GRAVI per il BAMBINO!

EL : ΠΟΤΕ μη χρησιμοποιείτε παιδικό κάθισμα ασφαλείας με φορά προς τα πίσω σε κάθισμα που προστατεύεται από μετωπικό ΕΝΕΡΓΟ ΑΕΡΟΣΑΚΟ, διότι το παιδί μπορεί να υποστεί ΘΑΝΑΣΙΜΟ ή ΣΟΒΑΡΟ ΤΡΑΥΜΑΤΙΣΜΟ.

PL : NIE WOLNO montować fotelika dziecięcego zwróconego tyłem do kierunku jazdy na fotelu, przed którym znajduje się WŁĄCZONA PODUSZKA POWIETRZNA. Niezastosowanie się do tego zalecenia może być przyczyną ŚMIERCI lub POWAŻNYCH OBRAŻEŃ u DZIECKA.

TR : Arkaya bakan bir çocuk emniyet sistemini KESİNLİKLE önünde bir AKTİF HAVA YASTIĞI ile

korunmakta olan bir koltukta kullanmayınız. ÇOCUK ÖLEBİLİR veya AĞIR ŞEKİLDE YARALANABİLİR.

UK : НІКОЛИ не використовуйте систему безпеки для дітей, що встановлюється обличчям назад, на сидінні з УВІМКНЕНОЮ ПОДУШКОЮ БЕЗПЕКИ, інакше це може призвести до СМЕРТІ чи СЕРІОЗНОГО ТРАВМУВАННЯ ДИТИНИ.

HU : SOHA ne használjon hátrafelé néző biztonsági gyerekülést előlről AKTÍV LÉGZSÁKKAL védett ülésen, mert a GYERMEK HALÁLÁT vagy KOMOLY SÉRÜLÉSÉT okozhatja.

HR : NIKADA nemojte koristiti sustav zadržavanja za djecu okrenut prema natrag na sjedalu s AKTIVNIM ZRAČNIM JASTUKOM ispred njega, to bi moglo dovesti do SMRTI ili OZBILJNIH OZLJEDA za DIJETE.

SL : NIKOLI ne nameščajte otroškega varnostnega sedeža, obrnjenega v nasprotni smeri vožnje, na sedež z AKTIVNO ČELNO

ZRAČNO BLAZINO, saj pri tem obstaja nevarnost RESNIH ali SMRTNIH POŠKODB za OTROKA.

SR : NIKADA ne koristiti bezbednosni sistem za decu u kome su deca okrenuta unazad na sedištu sa AKTIVNIM VAZDUŠNIM JASTUKOM ispred sedišta zato što DETE može da NASTRADA ili da se TEŠKO POVREDI.

MK : НИКОГАШ не користете детско седиште свртено наназад на седиште заштитено со АКТИВНО ВОЗДУШНО ПЕРНИЧЕ пред него, затоа што детето може ДА ЗАГИНЕ или да биде ТЕШКО ПОВРЕДЕНО.

BG : НИКОГА не използвайте детска седалка, гледаща назад, върху седалка, която е защитена чрез АКТИВНА ВЪЗДУШНА ВЪЗГЛАВНИЦА пред нея - може да се стигне до СМЪРТ или СЕРИОЗНО НАРАНЯВАНЕ на ДЕТЕТО.

RO : Nu utilizați NICIODATĂ un scaun pentru copil îndreptat spre partea din spate a mașinii pe un scaun protejat de un AIRBAG

ACTIV în fața sa; acest lucru poate duce la DECESUL sau VĂTĂMAREA GRAVĂ a COPILULUI.

CS : NIKDY nepoužívejte dětský zádržný systém instalovaný proti směru jízdy na sedadle, které je chráněno před sedadlem AKTIVNÍM AIRBAGEM. Mohlo by dojít k VÁŽNÉMU PORANĚNÍ nebo ÚMRTÍ DÍTĚTE.

SK : NIKDY nepoužívajte detskú sedačku otočenú vzad na sedadle chránenom AKTÍVNÝM AIRBAGOM, pretože môže dôjsť k SMRTI alebo VÁŽNYM ZRANENIAM DIEŤAŤA.

LT : JOKIU BŪDU nemontuokite atgal atgręžtos vaiko tvirtinimo sistemas sėdynėje, prieš kurią įrengta AKTYVI ORO PAGALVĖ, nes VAIKAS GALI ŽŪTI arba RIMTAI SUSIŽALOTI.

LV : NEKĀDĀ GADĪJUMĀ neizmantojiet uz aizmuguri vērstu bērnu sēdekļīti sēdvietā, kas tiek aizsargāta ar tās priekšā uzstādītu

AKTĪVU DROŠĪBAS SPILVENU, jo pretējā gadījumā BĒRNS var gūt SMAGAS TRAUMAS vai IET BOJĀ.

ET : ÄRGE kasutage tahapoole suunatud lapseturvaistet istmel, mille ees on AKTIIVSE TURVAPAD-JAGA kaitstud iste, sest see võib põhjustada LAPSE SURMA või TÕSISE VIGASTUSE.

MT: QATT tuża tražzin għat-tfal li jħares lejn in-naħa ta' wara fuq sit protett b'AIRBAG ATTIV quddiemu; dan jista' jikkawża l-MEWT jew ĠRIEHI SERJI lit-TFAL.

Au-delà de l'avertissement exigé par la réglementation ECE R94.02, et pour des raisons de sécurité, ne jamais utiliser de système de sécurité pour enfant tourné vers l'avant sur le siège passager si un airbag avant est activé.



Ne pas utiliser de système de sécurité pour enfant sur le siège passager lorsque l'airbag avant est actif.

L'étiquette d'airbag se trouve des deux côtés du pare-soleil du passager avant.

Désactivation d'airbag ⇨ *Commutateur on-off (marche-arrêt) d'airbag* ⇨ 43.

Système d'airbags frontaux

Le système d'airbag frontal se compose de deux airbags, un dans le volant et un autre dans le tableau de bord du côté du passager avant. Ils sont reconnaissables à l'inscription AIRBAG.

Le système d'airbag avant se déclenche en cas de collision frontale d'une certaine gravité. Le contact doit être mis.

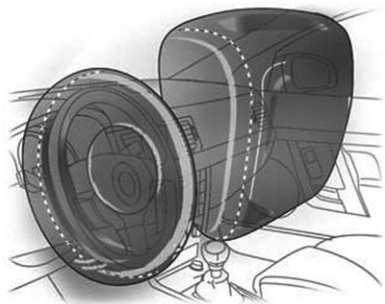

Les airbags déployés amortissent l'impact, réduisant considérablement le risque de blessure en haut du corps et à la tête des occupants des sièges avant.

Attention

Pour que la protection soit optimale, la position du siège doit être correcte

↪ *Position de siège* ↪ 33.

Ne placer aucun obstacle dans la zone de gonflement de l'airbag.

(Suite)

Attention (Suite)

Poser la ceinture de siège correctement et l'engager en toute sécurité. C'est indispensable pour que la protection de l'airbag soit efficace.

Système d'airbag latéral

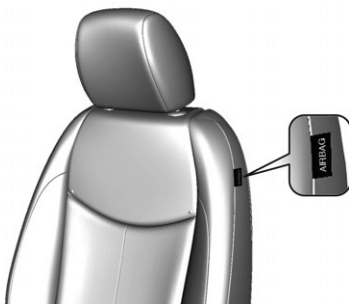

Le système d'airbags latéraux se compose d'un airbag dans chacun des dossiers de siège avant. Ils sont reconnaissables à l'inscription AIRBAG.

Le système d'airbag latéral se déclenche en cas de collision latérale d'une certaine gravité. Le contact doit être mis.

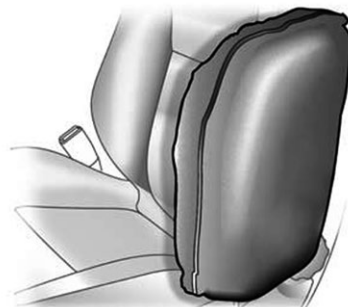

Les airbags déployés amortissent l'impact, réduisant considérablement le risque de blessure en haut du corps et sur le pelvis en cas de collision latérale.

Attention

Ne placer aucun obstacle dans la zone de gonflement de l'airbag.

Important

N'utiliser que des housses de protection homologuées pour le véhicule. Ne pas couvrir les airbags.

Système d'airbag rideau

Le système d'airbags rideaux se compose d'un airbag de cadre de toit, de chaque côté du véhicule. Ceci est reconnaissable à l'inscription AIRBAG sur les montants de toit.

Le système d'airbag rideau se déclenche en cas d'impact latéral suffisamment grave. Le contact doit être mis.

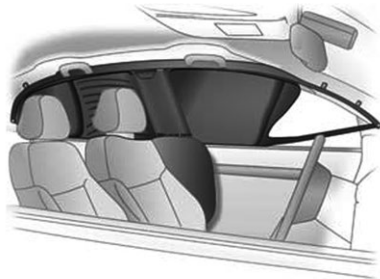

Les airbags déployés amortissent l'impact, réduisant considérablement le risque de blessure à la tête en cas d'impact latéral.

⚠ Attention

Ne placer aucun obstacle dans la zone de gonflement de l'airbag.

Les crochets dans les poignées de cadre de toit peuvent uniquement servir à suspendre des vêtements légers, sans cintre. Ne pas garder d'objets dans ces vêtements.

Commutateur d'airbag

Il faut impérativement désactiver le système d'airbag pour passager avant si l'on doit installer à cette place un système de sécurité pour enfant. Les systèmes d'airbags rideau et latéral, les rétracteurs de ceinture et tous les systèmes d'airbags du conducteur restent actifs.

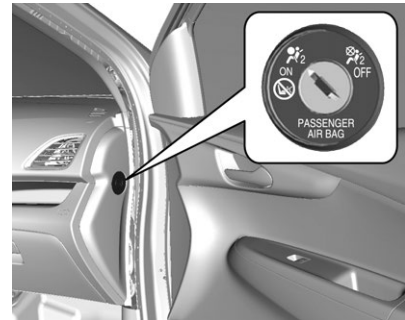

On peut désactiver le système d'airbag passager avant à l'aide d'un commutateur à clé placé à droite du tableau de bord.

Utiliser la clé de contact pour choisir la position :

OFF : Les airbags de passager avant sont désactivés et ne se déploieront pas en cas de collision. Le témoin **OFF** s'allume en permanence. Un système de retenue pour enfant peut être installé en conformité avec le tableau.

ON  2 : Les airbags de passager avant sont activés. Aucun système de sécurité pour enfant ne peut être installé.

Danger

Risque de blessure mortelle pour un enfant utilisant un système de sécurité pour enfant sur un siège avec airbag passager avant activé.

Risque de blessure mortelle pour un adulte sur un siège avec airbag passager avant désactivé.



Si le témoin OFF  2 s'allume pendant environ 60 secondes après avoir mis le contact, le système d'airbags de passager avant se gonflera en cas de collision. L'état reste le même jusqu'au prochain changement.

Si les deux témoins sont allumés en même temps, le système est défaillant. L'état du système n'étant pas visible, personne n'est autorisé à occuper le siège passager avant. Prendre immédiatement contact avec un atelier.

Ne changer de mode que si le véhicule est à l'arrêt avec le contact coupé.

L'état reste le même jusqu'au prochain changement.

Témoin de désactivation d'airbag ⇨
Témoin d'activation/désactivation d'airbag ⇨ 70.

Sièges pour enfant

Systèmes de sécurité pour enfant

Nous vous recommandons l'utilisation des systèmes de sécurité pour enfants suivants, car ils ont été spécifiquement conçus pour le véhicule :

- Groupe 0, Groupe 0+
Maxi-Cosi Cabriofix avec base ISOFIX, pour des enfants pesant au plus 13 kg.
- Groupe I
Duo Plus avec ISOFIX et sangle supérieure, dans ce groupe.
- Groupe II, Groupe III
Kidfix avec ou sans ISOFIX pour enfants dont le poids est compris entre 15 kg et 36 kg.

Quand un système de sécurité pour enfant est employé, faire attention aux instructions de montage et d'utilisation qui suivent ainsi qu'à celles fournies avec le système de sécurité pour enfant.

Toujours se plier aux réglementations locales ou nationales. Dans certains pays, l'utilisation de systèmes de sécurité pour enfant est interdite sur certains sièges.

 **Danger**

En cas d'utilisation d'un siège d'enfant sur le siège de passager avant, le système l'airbag du siège du passager avant doit être désactivé. Ceci s'applique également à certains systèmes de sécurité pour enfant tourné vers l'avant comme cela est indiqué sur les tableaux.

Désactivation d'airbag ⇨ *Commuteur on-off (marche-arrêt) d'airbag* ⇨ 43.

Sélection du système adéquat

Les sièges arrière constituent l'emplacement idéal pour fixer le système de sécurité pour enfant.

Les enfants devraient voyager aussi longtemps que possible avec le dos à la route. En cas d'accident, ceci

apporte la garantie que moins de contraintes sollicitent la colonne vertébrale de l'enfant, toujours très fragile.

Les systèmes de sécurité adaptés sont tous ceux conformes aux réglementations UN ECE en vigueur. Vérifier les lois et réglementations locales concernant l'utilisation obligatoire de systèmes de sécurité pour enfant.

S'assurer que le système de sécurité pour enfant à installer est compatible avec le type de véhicule.

S'assurer que la position de montage du système de sécurité pour enfant dans le véhicule est correcte. Voir les tableaux suivants.

Déposer l'appui-tête arrière avant d'installer un système de sécurité pour enfant le cas échéant.

Autoriser les enfants à entrer et sortir du véhicule uniquement sur le côté opposé à la circulation.

Quand le système de sécurité pour enfant n'est pas employé, attacher le siège avec une ceinture de sécurité ou l'enlever du véhicule.

Important

Ne pas relier d'objets aux systèmes de sécurité pour enfant et ne pas les recouvrir d'autres matériaux.

Un système de retenue pour enfants qui a subi un choc lors d'un accident doit être remplacé.

Emplacements de montage des systèmes de retenue pour enfants

Possibilités autorisées de fixation de système de sécurité pour enfant

Catégorie de poids et classe d'âge	Sur le siège du passager avant		Sur les sièges arrière extérieurs	Sur le siège central arrière
	airbag activé	airbag désactivé		
Groupe 0 : jusqu'à 10 kg ou environ 10 mois	X	U 1)	U 2)	X
Groupe 0+ : jusqu'à 13 kg ou environ 2 ans	X	U 1)	U 2)	X
Groupe I : de 9 à 18 kg ou environ de 8 mois à 4 ans	X	U 1)	U 2)	X
Groupe II : de 15 à 25 kg ou environ de 3 mois à 7 ans	X	X	U 2)	X
Groupe III : de 22 à 36 kg ou environ de 6 à 12 ans	X	X	U 2)	X

U : Valable universellement en combinaison avec ceinture de sécurité à trois points.

X : Pas de système de sécurité pour enfant autorisé dans cette catégorie de poids.

1) : Régler l'inclinaison du dossier de siège avant en position verticale.

2) : Déplacer le siège du conducteur et/ou du passager vers l'avant et redresser le dossier jusqu'à ce le système de sécurité pour enfant ne soit plus gêné par le dossier de siège avant.

Possibilités autorisées de fixation de système de sécurité pour enfant ISOFIX

Catégorie de poids et classe d'âge	Catégorie de taille	Fixation	Sur le siège du passager avant	Sur les sièges arrière extérieurs	Sur le siège central arrière
Groupe 0 : jusqu'à 10 kg ou environ 10 mois	F	ISO/L1	X	X	X
	G	ISO/L2	X	X	X
	E	ISO/R1	X	IL	X
Groupe 0+ : jusqu'à 13 kg ou environ 2 ans	E	ISO/R1	X	IL	X
	D	ISO/R2	X	IL	X
	C	ISO/R3	X	IL 1)	X
Groupe I : de 9 à 18 kg ou environ de 8 mois à 4 ans	D	ISO/R2	X	IL	X
	C	ISO/R3	X	IL 1)	X
	B	ISO/F2	X	IL, IUF	X
	B1	ISO/F2X	X	IL, IUF	X
	A	ISO/F3	X	IL, IUF	X
Groupe II : de 15 à 25 kg ou environ de 3 mois à 7 ans			X	IL	X
Groupe III : de 22 à 36 kg ou environ de 6 à 12 ans			X	IL	X

Important

Déplacer le siège du conducteur et/ou du passager vers l'avant et redresser le dossier jusqu'à ce le système de sécurité pour enfant ne soit plus gêné par le dossier de siège avant.

1) : Convient uniquement pour le siège extérieur arrière derrière le siège du passager avec le siège le plus en avant et le dossier à la verticale.

IL : Convient pour les systèmes de sécurité ISOFIX des catégories « Spécifique au véhicule », « Usage restreint » ou « Semi-universel ».

Le système de sécurité ISOFIX doit être approuvé pour le type de véhicule spécifique.

IUF : Convient aux systèmes de sécurité ISOFIX pour enfant face à la route de la catégorie universelle homologuée pour une utilisation dans cette catégorie de poids.

X : Pas de système de sécurité ISOFIX pour enfant homologué dans cette catégorie de poids.

Catégorie de taille ISOFIX et siège pour info

A - ISO/F3 : Système de sécurité pour enfant face à la route pour des enfants de taille maximale dans la catégorie de poids de 9 à 18 kg.

B - ISO/F2 : Système de sécurité pour enfant face à la route pour des enfants plus petits dans la catégorie de poids de 9 à 18 kg.

B1 - ISO/F2X : Système de sécurité pour enfant face à la route pour des enfants plus petits dans la catégorie de poids de 9 à 18 kg.

C - ISO/R3 : Système de sécurité pour enfant dos à la route pour des enfants de taille maximale dans la catégorie de poids jusqu'à 18 kg.

D - ISO/R2 : Système de sécurité pour enfant dos à la route pour des enfants plus petits dans la catégorie de poids jusqu'à 18 kg.

E - ISO/R1 : Système de sécurité pour enfant dos à la route pour de jeunes enfants dans la catégorie de poids jusqu'à 13 kg.

F - ISO/L1 : Système de sécurité pour enfant latéral gauche (nacelle) pour enfants plus petits dans la classe de poids jusqu'à 10 kg.

G - ISO/L2 : Système de sécurité pour enfant latéral droit (nacelle) pour enfants plus petits dans la classe de poids jusqu'à 10 kg.

Systèmes de siège d'enfant ISOFIX

Fixer les systèmes de protection d'enfant ISOFIX homologués pour le véhicule aux supports de fixation ISOFIX. Les positions des systèmes de sécurité pour enfant ISOFIX spécifiques au véhicule sont indiquées par IL dans le tableau.

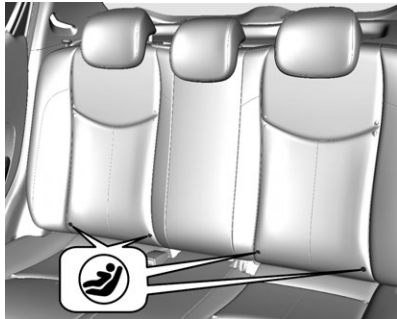

Les étriers de fixation ISOFIX sont signalés par le logo ISOFIX sur le dossier.

Déposer l'appui-tête arrière avant d'installer un système de sécurité pour enfant, le cas échéant ⇨
Emplacements de montage d'un système de sécurité pour enfant ⇨ 46.

Les positions des systèmes de sécurité pour enfant ISOFIX de catégorie universelle sont indiquées par IUF dans le tableau.

Acheminer, fixer et serrer la sangle supérieure conformément aux instructions fournies avec votre siège d'enfant et suivre les instructions suivantes :

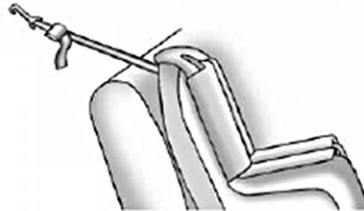

Si vous utilisez une sangle simple dans un siège extérieur et si l'appui-tête a été retiré, faire passer la sangle par-dessus le dossier.

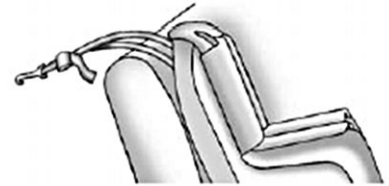

En cas d'utilisation d'une sangle double dans un siège extérieur et si l'appui-tête a été retiré, faire passer la sangle par-dessus le dossier.



Si le siège extérieur arrière que vous utilisez possède un appui-tête réglable et si vous utilisez une sangle simple, lever l'appui-tête et faire passer la sangle en dessous et entre les montants de l'appui-tête.



Si le siège extérieur arrière que vous utilisez possède un appui-tête réglable et si vous utilisez une sangle double, levez l'appui-tête et faire passer la sangle en dessous et autour des montants de l'appui-tête.

Systèmes de sécurité pour enfant Top-tether

Le véhicule est équipé de deux yeux de fixation au dos des sièges arrière.

Les œils de fixation de sangle supérieure sont marqués avec le symbole  pour siège enfant.

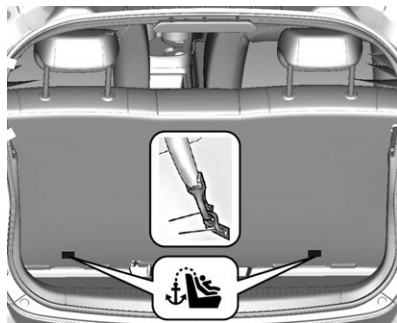

En plus de la fixation ISOFIX, fixer la sangle aux œillets prévus pour la fixation des systèmes Top-Tether.

Les positions des systèmes de sécurité pour enfant ISOFIX de catégorie universelle sont indiquées par IUF dans le tableau.

Déposer l'appui-tête arrière avant d'installer un système de sécurité pour enfant le cas échéant ⇨ *Emplacements de montage d'un système de sécurité pour enfant* ⇨ 46.

Rangement

Compartiments de rangement

Compartiments de rangement	51
Rangement au niveau du tableau de bord	51
Boîte à gants	52
Porte-gobelets	52

Emplacements de rangement des bagages

Coffre	52
--------------	----

Rangements supplémentaires

Compartiment arrière / couvercle de panneau de rangement	55
Filet de sécurité	55
Triangle de présignalisation	55
Trousse de secours	56

Informations sur le chargement du véhicule

Informations sur le chargement du véhicule	56
--	----

Compartiments de rangement

⚠ Attention

Ne pas entreposer d'objets lourds ou tranchants dans les espaces de rangement. Sinon, le couvercle de l'espace de rangement peut s'ouvrir et les occupants du véhicule risquent d'être blessés par des objets projetés en cas de freinage appuyé, de changement de direction soudain ou d'accident.

Rangement au niveau du tableau de bord



L'espace de rangement est utilisé pour de petits objets en tous genres.

Boîte à gants



À l'intérieur de la boîte à gants, le Manuel d'utilisation dispose d'un compartiment spécifique. Tirer la patte pour ouvrir le compartiment. En roulant, la boîte à gants doit rester fermée.

Porte-gobelets



Un porte-gobelet se trouve dans le console centrale.

Emplacements de rangement des bagages

Coffre

Agrandissement du coffre

Avertissement

Faire tourner le coussin de siège arrière vers le bas avant de replier le dossier de siège arrière.

Ne pas suivre cette précaution peut endommager le siège arrière.

1. Tirer l'appuie-tête vers le haut et le détaché en appuyant sur les deux verrous.

Remarque

Pour disposer d'un espace suffisant pour la manœuvre de l'assise des sièges arrière, déplacer le siège avant et redresser le dossier du siège avant.

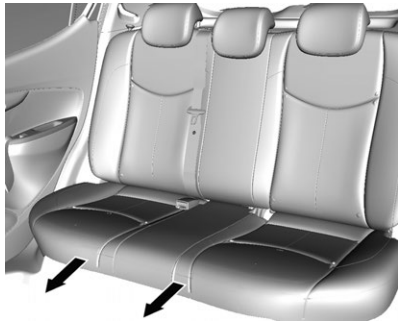

2. Tirer le coussin de siège et le faire tourner vers le bas.

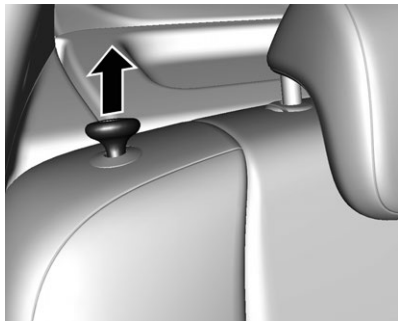

3. Tirer le levier de déblocage en haut du dossier de siège arrière.



4. Rabattre le dossier vers l'avant et vers le bas.



5. Placer les ceintures de sécurité des sièges extérieurs dans les guides de ceinture.

Pour remettre le dossier dans sa position d'origine, le soulever et faire sortir la ceinture de ses guides en tirant.

Pousser le dossier fermement en position.

Attention

Lors du rabattement, vérifier que les dossiers sont correctement verrouillés en position avant de conduire le véhicule. Ne pas effectuer cette vérification peut causer des blessures ou des dégâts au chargement ou au véhicule en cas de freinage brusque ou de collision.

S'assurer que les ceintures de sécurité ne sont pas pincées dans le loquet.

La ceinture de sécurité arrière centrale peut se bloquer quand le dossier est remonté. Dans ce cas, laisser la ceinture reprendre complètement sa place et recommencer.

Si la ceinture de sécurité est toujours bloquée, faire tourner le coussin de siège vers le bas et essayer à nouveau.

Pour rétablir le coussin de siège arrière, ramener la partie arrière de ce coussin dans sa position d'origine en s'assurant que les sangles de boucle de ceinture de sécurité ne sont pas entortillées ni bloquées sous le coussin, puis pousser la partie avant de ce coussin fermement vers le bas jusqu'à ce qu'elle se verrouille.

Avertissement

En ramenant le dossier de siège arrière en position verticale, placer la ceinture de sécurité et les serrures de ceinture entre le dossier de siège arrière et une assise. Veiller à ce que la ceinture de sécurité et les serrures de ceinture ne soient pas coincées sous l'assise de siège arrière.

(Suite)

Avertissement (Suite)

S'assurer que les ceintures de sécurité ne sont pas vrillées ou coincées par le dossier de siège et qu'elles sont disposées comme il convient.

Remarque: Le coffre doit contenir tous les accessoires installés lors de la production par le fabricant de la voiture (roue de secours, cric, etc.). Les autres dispositifs, non installés ou uniquement en option, comme la trousse de secours ou l'extincteur, ne doivent pas être examinés.

Quand des dispositifs tels qu'un dossier de siège arrière rabattable ou amovible ont été prévus par le fabricant afin d'obtenir un volume de chargement maximum, prendre les mesures avec les limites de chargement suivantes.

Limite de chargement avant : le côté arrière du dossier des sièges situés immédiatement devant le coffre réglés à la position de conduite

normale telle que définie par le fabricant, et/ou les sièges arrière rabattus ; les sièges arrière et/ou le dossier rabattus ou déposés, avec la limite de chargement avant au-dessus du dossier constituant un plan vertical tangentiel au côté arrière du dossier de siège avant et avec la hauteur de chargement limitée par la garniture de toit.

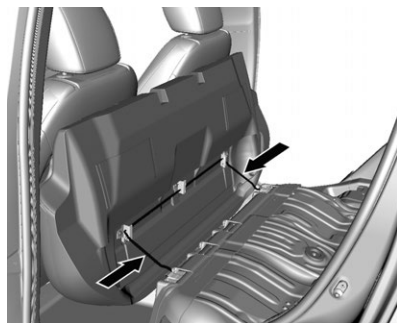

Pour déposer l'assise de siège arrière, pousser les onglets dans le sens de la flèche.

Rangements supplémentaires

Compartiment arrière / couvercle de panneau de rangement

Cache-bagages

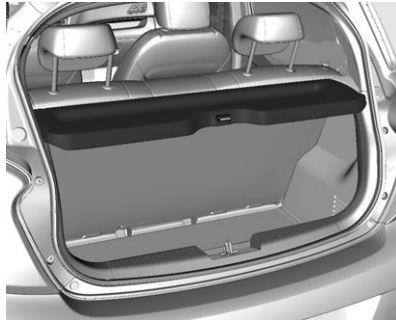

Vous pouvez placer de petits objets ou en dissimuler dans l'espace de chargement.

Pour utiliser le panneau, accrocher la boucle aux deux ancrages du hayon.

Placer le panneau inutilisé dans le dos du siège arrière.

Remarque

Mal placé, il peut causer un bruit de ferraillement et s'user par contact avec le siège arrière.

Avertissement

Ne pas placer d'objets lourds dans le panneau.

Lors du chargement et du déchargement du couvercle de panneau de rangement, le faire pivoter pour en faciliter l'installation parce que le couvercle est plus large que le hayon.

Filet de sécurité

De petits chargements peuvent être transportés dans le filet à bagages optionnel.

Pour monter le filet, accrochez chaque boucle des coins supérieurs du filet aux deux attaches du panneau arrière.

Avertissement

Le filet à bagages est conçu pour de petites charges. Ne pas transporter d'objets lourds dans le filet à bagages.

Triangle de présignalisation

Véhicules avec kit de réparation des pneus



Ranger le triangle de présignalisation dans la boîte à outils du véhicule sous le tapis de sol du coffre.

Véhicules avec roue de secours

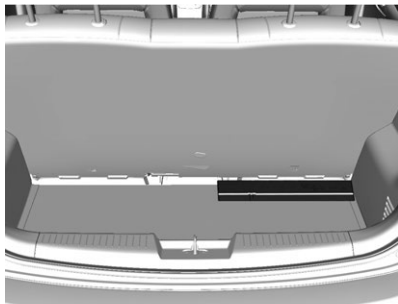

Ranger le triangle de présignalisation dans l'espace de chargement.

Trousse de secours

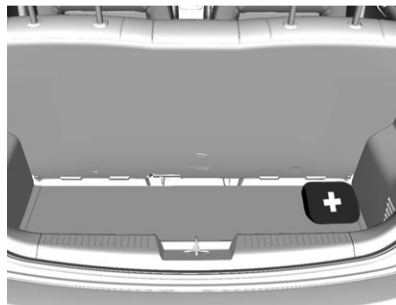

Ranger la trousse de secours dans l'espace de chargement.

Informations sur le chargement du véhicule

- Placer les objets lourds dans le coffre contre les dossiers. S'assurer que les dossiers sont correctement encliquetés. Dans le cas d'objets empilés, placer les plus lourds en bas.
- Arrimer les objets dans le coffre pour éviter qu'ils ne glissent.
- En cas de transport d'objets dans le coffre, les dossiers des sièges arrière ne peuvent pas être inclinés vers l'avant.
- Le chargement ne doit pas dépasser le bord supérieur des dossiers.
- Ne placer aucun objet sur le cache-bagages, ni sur le tableau de bord. Ne pas recouvrir le capteur sur le haut du tableau de bord.
- Le chargement ne doit pas gêner l'utilisation des pédales, du frein de stationnement et du

levier sélecteur de vitesse et ne doit pas gêner le conducteur dans ses mouvements. Ne pas laisser des objets non arrimés dans l'habitacle.

- Ne pas conduire avec le coffre ouvert.

Attention

Toujours s'assurer que le chargement dans le véhicule est bien arrimé.

Sans quoi, des objets pourraient se trouver projetés dans l'habitacle, provoquant des blessures ou des dégâts au chargement ou au véhicule.

- La charge utile est la différence entre le poids total autorisé en charge (voir plaquette signalétique ⇨ *Numéro d'identification du véhicule (VIN) ⇨ 221*) et le poids à vide. Pour les détails de poids à vide, se reporter à la section des données techniques.

Le poids à vide inclut le poids du conducteur (68 kg), des bagages (7 kg) et tous les liquides (réservoir de carburant rempli à 90 %).

Les équipements et accessoires en option augmentent le poids à vide.

- La charge sur le toit augmente la sensibilité du véhicule au vent latéral et altère la tenue de route du fait de l'élévation du centre de gravité du véhicule. Répartir la charge de manière uniforme et l'arrimer fermement avec des sangles afin qu'elle ne glisse pas. Adapter la pression des pneus et la vitesse du véhicule à l'état de charge. Contrôler régulièrement les fixations et les resserrer.

Instruments et commandes

Commandes

Réglage du volant	59
Commandes au volant	59
Volant de direction chauffé	60
Klaxon	60
Essuie-glace / lave-glace avant	61
Lave-/Essuie-glace arrière	61
Température extérieure	62
Horloge	62
Prises électriques	63

Témoins, jauges et indicateurs

Compteur de vitesse	63
Compteur kilométrique	64
Compteur journalier	64
Compte-tours	64
Jauge de carburant	64
Témoins	65
Indicateur de température de liquide de refroidissement du moteur	68
Affichage de service	68
Clignotant	69
Témoins de rappel du port de	69

Témoin d'airbag et de tendeur de ceinture de sécurité	70
Témoin d'activation/de désacti- vation d'airbag	70
Témoin du système de charge	70
Témoin de dysfonction- nement	71
Témoin de rappel d'entretien du véhicule	71
Témoin d'avertissement du système de freinage et d'embrayage	71
Témoin d'avertissement du système d'antiblocage de sécurité (ABS)	71
Témoin de changement de rapport	72
Témoin de direction à effort variable	72
Témoin d'avertissement de franchissement de ligne (LDW)	72
Témoin d'aide au stationnement par ultrasons	72
Témoin de contrôle électronique de stabilité (ESC)	72

Témoin de désactivation de contrôle électronique de stabi- lité (ESC)	73
Témoin du système antipatinage (TCS) désactivé	73
Témoin de température du liquide de refroidissement du moteur	73
Témoin du système de surveil- lance de la pression des pneus	73
Témoin de pression d'huile moteur	73
Témoin de niveau bas de carburant	74
Mode Auto Stop	74
Témoin de blocage du démarrage	74
Témoin de puissance réduite du moteur	74
Témoin de feux de route	74
Témoin de feux antibrouillard avant	74
Témoin de feux de brouillard arrière	75
Lampe indicatrice de feu arrière	75
Témoin du régulateur de vitesse	75
Témoin de capot entrouvert	75
Témoin de porte ouverte	75

Affichage d'informations

Centre d'information du conducteur (DIC) 75

Messages du véhicule

Messages du véhicule 81
Avertisseurs sonores 83

Personnalisation du véhicule

Personnalisation du véhicule 84

Système OnStar

Système OnStar^{MD} 86

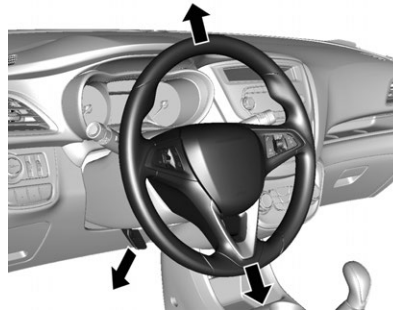
Commandes**Réglage du volant**

Débloquer le levier, régler le volant puis bloquer le levier et vérifier qu'il est bien verrouillé.

Ne régler le volant que lorsque le véhicule est arrêté et la direction débloquée.

Commandes au volant

L'Infotainment System, le régulateur de vitesse et un téléphone mobile connecté peuvent être commandés à partir du volant.

Des informations complémentaires sont disponibles dans le manuel de l'Infotainment System.

Régulateur de vitesse ⇨ *Régulateur de vitesse* ⇨ 162.

Volant de direction chauffé

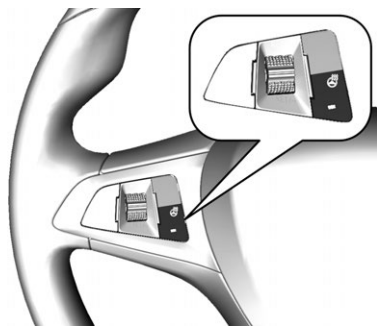

Activer le chauffage en appuyant sur . L'activation est signalée par la LED dans le bouton.





Les zones pour tenir le volant sont chauffées plus rapidement et à une température plus élevée que le reste du volant.

Le chauffage des sièges n'est possible qu'avec le moteur en marche et pendant l'Autostop.

Système arrêt-démarrage 
Système d'arrêt-démarrage ⇨ 150.

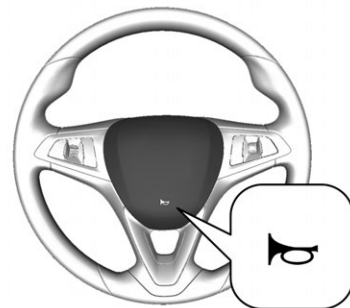
Klaxon



Appuyer sur .

Essuie-glace / lave-glace avant

Essuie-glace avant

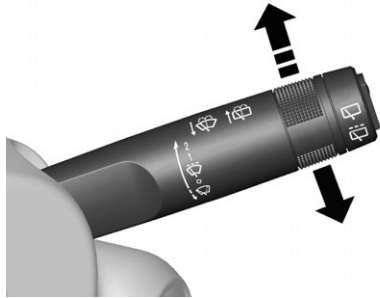

2 : Balayage continu, vitesse rapide.
Arrêt.

1 : Balayage continu, petite vitesse.

 : Fonctionnement intermittent.

O : Système éteint.

Pour un seul balayage lorsque l'essuie-glace avant est désactivé, abaisser la manette en position 1x.

Ne pas mettre en marche lorsque le pare-brise est gelé. Ne pas enclencher les essuie-glace ou les lave-glaces dans les stations de lavage de voiture.

Lave-glace avant



Tirer la manette. Le produit de lave-glace est pulvérisé sur le pare-brise et l'essuie-glace exécute quelques balayages.

Lave-/Essuie-glace arrière



Pousser le commutateur à bascule pour actionner l'essuie-glace de lunette arrière :

Position supérieure : Intervalle court

Position inférieure : Intervalle long

Position centrale : Arrêt

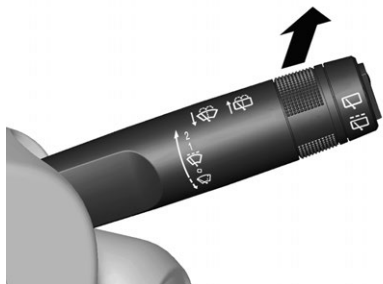

Pousser la manette. Le produit de lave-glace est pulvérisé sur la lunette arrière et l'essuie-glace exécute quelques balayages.

Ne pas mettre en marche lorsque le pare-brise est gelé. Ne pas enclencher les essuie-glace ou les lave-glaces dans les stations de lavage de voiture.

L'essuie-glace de lunette arrière s'enclenche automatiquement si l'essuie-glace avant est en marche et la marche arrière engagée.

Cette fonction peut être activée ou désactivée dans le menu Paramètres de l'écran d'information.

Personnalisation du véhicule ⇨
Personnalisation du véhicule ⇨ 84.

Température extérieure



La température extérieure est indiquée sur l'écran Infotainment.

Centre d'information du conducteur
⇨ *Centre d'informations du conducteur (CIC)* ⇨ 75.

Horloge



L'heure et la date s'affichent à l'écran de l'Infotainment System.

Personnalisation ⇨ *Personnalisation* ⇨ 124.

Prises électriques



Une prise de courant 12 V se trouve dans la console centrale.

La puissance maximale absorbée ne doit pas dépasser 120 watts.

Avec le contact coupé, la prise de courant est désactivée. En outre, elle est désactivée si la tension de la batterie du véhicule est trop faible.

Les accessoires électriques branchés doivent répondre à la norme DIN VDE 40 839 en matière de compatibilité électromagnétique.

Ne pas y raccorder d'accessoires fournissant du courant, tels que chargeurs ou batteries.

Ne pas endommager la prise en utilisant des fiches inadaptées.

Système Stop/Start ⇨ Système d'arrêt-démarrage ⇨ 150.

Témoins, jauges et indicateurs

Compteur de vitesse

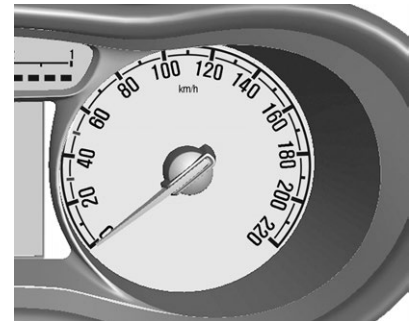

Affiche la vitesse du véhicule.

Compteur kilométrique

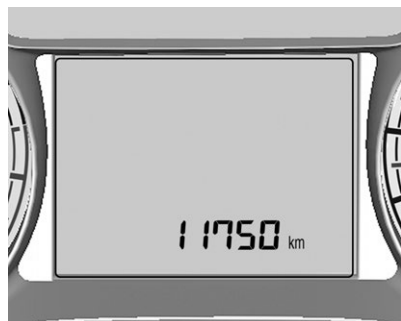

La ligne inférieure indique la distance totale parcourue en km.

Compteur journalier

La ligne supérieure indique la distance parcourue depuis la dernière remise à zéro.

Pour le remettre à zéro, appuyer sur **SET/CLR** (configurer/effacer) de la manette des clignotants pendant quelques secondes → *Centre d'informations du conducteur (CIC)*
⇨ 75.

Compte-tours

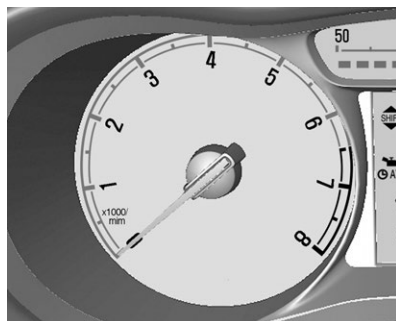

Affiche le régime du moteur.

Si possible, conduire dans la plage de régime inférieure sur chaque rapport.

Remarque: Les aiguilles du compteur de vitesse et du contour peuvent vibrer légèrement après l'arrêt du moteur.

Avertissement

Le régime maximal autorisé est dépassé si l'aiguille atteint la zone d'avertissement rouge. Danger pour le moteur.

Jauge de carburant

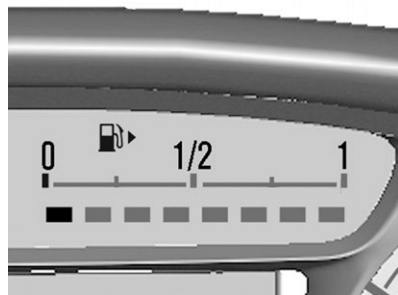

Affiche le niveau de carburant.

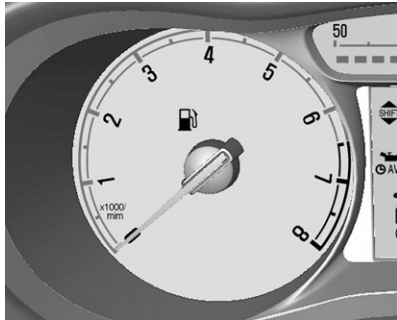

Si le niveau est bas dans le réservoir, le témoin  s'allume. S'il clignote, faire le plein sans tarder.

En raison du reste de carburant présent dans le réservoir, la quantité ajoutée peut être inférieure à la capacité nominale indiquée pour le réservoir de carburant.

Ne jamais rouler jusqu'à ce que le réservoir soit vide.

Témoins

Les témoins décrits ne se retrouvent pas sur tous les véhicules. La description s'applique à toutes les versions d'instruments.

Selon l'équipement, la position des témoins peut varier.

Lors de la mise du contact, la plupart des témoins s'allument brièvement pour effectuer un test de fonctionnement.

Signification des couleurs des témoins :

rouge : Danger, rappel important

jaune : Avertissement, information, défaillance

vert : Confirmation d'activation

bleu : Confirmation d'activation

blanc : Confirmation d'activation

Témoins du combiné d'instruments



Témoins au centre



Vue d'ensemble

↔: Clignotant ⇨ 69.

🚗: Témoins de rappel du port de ceinture ⇨ 69.

🚗: Témoin d'airbag et de ceinture de sécurité ⇨ 70.

🚗: Témoin marche/arrêt d'airbag ⇨ 70.

🔌: Témoin du système de charge ⇨ 70.

🚗: Témoin de dysfonctionnement ⇨ 71.

🚗: Rappel entretien du véhicule ⇨ 71.

⚠️: Témoin d'avertissement de système de freinage et d'embrayage ⇨ 71.

(ABS): Témoin de frein antiblocage (ABS) ⇨ 71.

SHIFT: Témoin de changement de rapport ⇨ 72.

⚠️: Témoin de direction à effort variable ⇨ 72.

PWA: Ultrasonic Parking Sensor Light (aide au stationnement par ultrasons) ⇨ 72.

🚗: Lampe indicatrice de commande électronique de stabilité (ESC) ⇨ 72.

🚗: Témoin de désactivation de la commande électronique de stabilité (ESC) ⇨ 73.

🚗: Témoin de désactivation du système antipatinage (TCS) ⇨ 73.

🚗: Témoin de température de liquide de refroidissement du moteur ⇨ 73.

🚗: Témoin du système de surveillance de la pression des pneus ⇨ 73.

🚗: Témoin de pression d'huile moteur ⇨ 73.

🚗: Témoin de niveau bas de carburant ⇨ 74.

🚗: Témoin de blocage de démarrage ⇨ 74.

🚗: Témoin de puissance réduite du moteur ⇨ 74.

🚗: Témoin de feux de route ⇨ 74.

🚗: Témoin de feu antibrouillard avant ⇨ 74.

🚗: Témoin de feu antibrouillard arrière ⇨ 75.

🚗: Témoin de feux arrière ⇨ 75.

🚗: Témoin de régulateur de vitesse ⇨ 75.

🚗: Témoin de capot entrouvert ⇨ 75.

🚗: Témoin de porte ouverte ⇨ 75.

Indicateur de température de liquide de refroidissement du moteur



Affiche la température du liquide de refroidissement.

Zone du côté gauche : Le moteur n'a pas encore atteint sa température de fonctionnement

Zone centrale : Température de fonctionnement normale

Zone du côté droit : Température trop élevée

Avertissement

Si la température de liquide de refroidissement du moteur est trop élevée, arrêter le véhicule, couper le moteur. Danger pour le moteur. Vérifiez le niveau du liquide de refroidissement du moteur.

Affichage de service

Le système de durée de vie de l'huile moteur vous indique quand changer de filtre et d'huile moteur. Basé sur les conditions de conduite, l'intervalle de vidange de l'huile moteur et de remplacement de filtre qui sera indiqué peut fortement varier.



Le menu et la fonction peuvent être sélectionnés à l'aide des boutons sur la manette des clignotants.

Pour afficher la durée de vie restante de l'huile moteur :



Appuyer sur **MENU** pour sélectionner le menu d'information du véhicule.

Tourner la molette pour sélectionner la durée de vie de l'huile.

Pour que le système fonctionne correctement, il doit être réinitialisé à chaque vidange de l'huile moteur. Prendre contact avec un atelier.

Appuyer sur **SET/CLR** (configurer/effacer) pour réinitialiser. Le contact doit être mis, moteur arrêté.

Quand le système a calculé que la durée de vie de l'huile s'est réduite, **REMPLEUR HUILE MOTEUR BIENTÔT** ou un code d'avertisse-

ment apparaît dans le centre d'informations du conducteur. Faire changer l'huile moteur et le filtre par un atelier dans un délai d'une semaine ou 500 km (selon l'échéance survenant en premier).

Centre d'information du conducteur
 ⇨ *Centre d'informations du conducteur (CIC)* ⇨ 75.

Informations sur l'entretien ⇨ *Informations sur l'entretien* ⇨ 214.

Clignotant

⇨⇨ s'allume ou clignote en vert.

S'allume brièvement

Les feux de stationnement sont allumés.

Clignotement

Un clignotant ou les feux de détresse sont activés.

Clignotement rapide : défaillance d'une ampoule de clignotant ou d'un fusible associé, défaillance d'une ampoule de clignotant de remorque.

Remplacement des ampoules ⇨
Remplacement d'ampoule ⇨ 178.

Fusibles ⇨ *Fusibles* ⇨ 185.

Clignotants ⇨ *Clignotants de changement de direction et de file* ⇨ 93.

Témoins de rappel du port de

Rappel de ceinture de sécurité des sièges avant

🚗 s'allume ou clignote en rouge.

Allumé

Après avoir mis le contact, jusqu'à ce que la ceinture soit bouclée.

Clignotement

Après avoir démarré le moteur, pendant 100 secondes maximum, jusqu'à ce que la ceinture soit bouclée.

Attacher la ceinture de sécurité ⇨
Ceinture de sécurité à trois points ⇨ 37.

Statut de ceinture de sécurité des sièges arrière

 clignote ou s'allume dans le centre d'informations du conducteur.

Clignotement

Après avoir démarré quand la ceinture n'est pas bouclée.

Attacher la ceinture de sécurité ⇨
Ceinture de sécurité à trois points
⇨ 37.

Témoin d'airbag et de tendeur de ceinture de sécurité

 s'allume en rouge.

Lors de la mise du contact, le témoin s'allume pendant quelques secondes environ. S'il ne s'allume pas, s'il ne s'éteint pas après quelques secondes ou s'il s'allume en roulant, le système d'airbag présente une défaillance. Prendre contact avec un atelier. Les airbags et les rétracteurs de ceinture peuvent ne pas se déclencher en cas d'accident.

Le déploiement des prétensionneurs de ceinture ou des airbags est signalé par le témoin  allumé continuellement.

Attention

Faire immédiatement remédier à la cause de la défaillance par un atelier.

Ceintures de sécurité, système d'airbag ⇨ *Ceintures de sécurité*
⇨ 35, *Système d'airbag* ⇨ 38.

Témoin d'activation/de désactivation d'airbag

 s'allume en jaune.

Il s'allume pendant quelques secondes environ après avoir mis le contact. L'airbag passager avant est activé.

 s'allume en jaune.

L'airbag passager avant est désactivé ⇨ *Commutateur d'activation/de désactivation d'airbag* ⇨ 43.

Danger

Risque de blessure mortelle pour un enfant placé dans un système de sécurité pour enfant quand le l'airbag pour passager avant est activé. Risque de blessure mortelle pour un adulte quand le l'airbag pour passager avant est désactivé.

Témoin du système de charge

 s'allume en rouge.

S'allume lorsque le contact est mis et s'éteint peu après la mise en marche du moteur.

S'il s'allume lorsque le moteur tourne

S'arrêter, couper le moteur. La batterie du véhicule ne se charge pas. Le refroidissement du moteur peut être interrompu. L'unité de servofrein peut cesser de fonctionner. Prendre contact avec un atelier.

Témoin de dysfonctionnement

 s'allume ou clignote en jaune.

S'allume lorsque le contact est mis et s'éteint peu après la mise en marche du moteur.

S'il s'allume lorsque le moteur tourne

Défaillance dans le système d'épuration des gaz d'échappement. Les valeurs des gaz d'échappement autorisées peuvent être dépassées. Prendre immédiatement contact avec un atelier.

Il clignote lorsque le moteur tourne

Défaillance pouvant endommager le catalyseur. Relâcher l'accélérateur jusqu'à ce que le témoin cesse de clignoter. Prendre immédiatement contact avec un atelier.

Témoin de rappel d'entretien du véhicule

 s'allume en jaune.

De plus, un code d'avertissement s'affiche.

Le véhicule a besoin d'un entretien.

Prendre contact avec un atelier.

Messages du véhicule ⇨ *Messages du véhicule* ⇨ 81.

Témoin d'avertissement du système de freinage et d'embrayage

 s'allume en rouge.

Le niveau de liquide de frein et d'embrayage est trop bas ⇨ *Liquide de frein* ⇨ 175.

Attention

Arrêter le véhicule. Ne pas poursuivre le trajet. Prendre contact avec un atelier.

Enfoncer la pédale

 s'allume ou clignote en jaune.

La pédale d'embrayage doit être enfoncée pour démarrer le moteur en mode Autostop.

Système Stop/Start ⇨ *Système d'arrêt-démarrage* ⇨ 150.

Clignotement

La pédale d'embrayage doit être relâchée pour un démarrage principal du moteur ⇨ *Système d'arrêt-démarrage* ⇨ 150, ⇨ *Rodage d'un véhicule neuf* ⇨ 148.

Témoin d'avertissement du système d'antiblocage de sécurité (ABS)

 s'allume en jaune.

Il s'allume pendant quelques secondes après avoir mis le contact. Le système est opérationnel dès que le témoin s'éteint.

Si le témoin ne s'éteint pas au bout de quelques secondes ou s'il s'allume en cours de route, l'ABS présente un défaut. Le dispositif de freinage continue à fonctionner mais sans régulation ABS.

Système de freins antiblocage ⇨
Système de frein antiblocage (ABS)
⇨ 156.

Témoin de changement de rapport

Lorsqu'il est recommandé de passer sur un rapport supérieur pour économiser le carburant,  (rapport) est affiché avec le chiffre du rapport plus élevé.

Témoin de direction à effort variable

 s'allume en jaune.

Défaillance du système de direction à assistance électrique (EPS). Ceci peut entraîner un effort de braquage plus ou moins élevé. Prendre contact avec un atelier.

Système Stop/Start ⇨ *Système d'arrêt-démarrage* ⇨ 150.

Témoin d'avertissement de franchissement de ligne (LDW)

 s'allume en vert ou clignote en jaune.

S'allume en vert

Le système est sous tension et prêt à fonctionner.

Clignote en jaune

Le système détecte un changement de file inattendu.

Témoin d'aide au stationnement par ultrasons

 s'allume en jaune.

Défaillance dans le système
ou

Défaillance en raison de capteurs encrassés ou couverts de givre ou de neige

ou

Interférences dues à des sources d'ultrasons externes. Une fois ces sources d'interférences éliminées, le système fonctionne de nouveau correctement.

Faire remédier à la cause du problème par un atelier.

Aide au stationnement à ultrasons ⇨
Aide au stationnement (aide au stationnement arrière) ⇨ 161.

Témoin de contrôle électronique de stabilité (ESC)

 s'allume ou clignote en jaune.

Allumage

Présence d'une défaillance dans le système.

Il est possible de poursuivre la route. La stabilité de conduite peut toutefois être dégradée suivant l'état de la chaussée.

Faire remédier à la cause du problème par un atelier.

Clignotement

Le système est engagé activement.

La puissance du moteur peut être réduite et le véhicule peut être légèrement freiné automatiquement.

Témoin de désactivation de contrôle électronique de stabilité (ESC)

 s'allume en jaune.

Le système est désactivé.

Témoin du système antipatinage (TCS) désactivé

 s'allume en jaune.

Le système est désactivé.

Témoin de température du liquide de refroidissement du moteur

 s'allume en rouge.

Ce témoin indique la surchauffe du liquide de refroidissement du moteur.

Si vous avez piloté votre véhicule dans des conditions de conduite normale, vous devriez vous ranger sur le côté de la route, arrêter votre véhicule et laisser tourner le moteur au ralenti pendant quelques minutes.

Si le témoin ne s'éteint pas, couper le moteur et consulter un réparateur dès que possible. Nous recommandons de s'adresser à un réparateur agréé.

Témoin du système de surveillance de la pression des pneus

 s'allume ou clignote en jaune.



Allumé

Perte de pression des pneus. S'arrêter immédiatement et vérifier la pression de gonflage.

Clignotement

Défaillance dans le système ou montage d'une roue sans capteur de pression (par exemple roue de

secours). Après 60 - 90 secondes, le témoin s'allume en continu. Prendre contact avec un atelier.

Système de surveillance de la pression des pneus  *Pression Pneus*  192.

Témoin de pression d'huile moteur

 s'allume en rouge.

S'allume lorsque le contact est mis et s'éteint peu après la mise en marche du moteur.

S'il s'allume lorsque le moteur tourne

Avertissement

La lubrification du moteur peut être interrompue. Cela peut entraîner des dégâts au moteur et/ou un blocage des roues motrices.

Si le témoin de pression d'huile moteur s'allume pendant la conduite, quitter la route, arrêter le moteur et vérifier le niveau d'huile.

1. Enfoncer l'embrayage.
2. Mettre la boîte au point mort, placer le levier sélecteur sur N.
3. Sortir du flux de la circulation aussi rapidement que possible, sans gêner les autres véhicules.
4. Couper le contact.

Attention

Quand le moteur est coupé, le freinage et la direction nécessitent de plus grands efforts. Au cours d'un Autostop, le servofrein reste opérationnel.

Ne pas ôter la clé tant que le véhicule n'est pas à l'arrêt, afin d'éviter tout enclenchement inopiné de l'antivol de direction.

Vérifier le niveau d'huile avant de prendre contact avec un atelier ⇨
Huile moteur ⇨ 173.

Témoin de niveau bas de carburant

 s'allume ou clignote en jaune.

Allumé

Le niveau dans le réservoir à carburant est trop bas.

Clignotement

Réserve de carburant épuisée. Faire le plein immédiatement. Ne jamais rouler jusqu'à ce que le réservoir soit vide.

Catalyseur ⇨ *Catalyseur* ⇨ 154.

Mode Auto Stop

 s'allume lorsque le moteur est en arrêt automatique.

Système Stop/Start ⇨ *Démarrage du moteur* ⇨ 149.

Témoin de blocage du démarrage

 clignote en jaune.

Défaillance dans le blocage du démarrage. Le moteur ne peut pas être démarré.

Témoin de puissance réduite du moteur

 s'allume en jaune.

La puissance du moteur est limitée. Prendre contact avec un atelier.

Témoin de feux de route

 s'allume en bleu.

Il s'allume quand les feux de route sont allumés ou en cas d'appel de phares ⇨ *Commutateur d'éclairage* ⇨ 91.

Témoin de feux antibrouillard avant

 s'allume en vert.

Les phares antibrouillard sont allumés ⇨ *Phares antibrouillard* ⇨ 93.

Témoin de feux de brouillard arrière

☾ s'allume en jaune.

Le feu antibrouillard arrière est allumé ⇨ *Feux antibrouillard arrière* ⇨ 94.

Lampe indicatrice de feu arrière

☾ s'allume en vert.

Les feux extérieurs sont allumés ⇨ *Commutateur d'éclairage* ⇨ 91.

Témoin du régulateur de vitesse

☾ s'allume en blanc ou en vert.

S'allume en blanc

Le système est sous tension.

S'allume en vert

Une vitesse est mémorisée.

Régulateur de vitesse ⇨ *Régulateur de vitesse* ⇨ 162.

Témoin de capot entrouvert

☾ s'allume quand le capot est ouvert.

Dispositif d'arrêt/démarrage automatique du moteur ⇨ *Système d'arrêt-démarrage* ⇨ 150.

Témoin de porte ouverte

☾ s'allume en rouge.

Une des portes ou le hayon est ouvert.

Affichage d'informations

Centre d'information du conducteur (DIC)

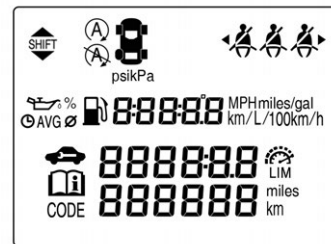

Le Centre d'informations du conducteur (DIC) se trouve dans le combiné d'instruments.

Une pression sur **MENU** du levier de clignotant sélectionne les pages du menu.

Les pages du menu pouvant être sélectionnées de l'affichage de mi-niveau sont :

- menu de trajet, voir ci-dessous
- menu du véhicule, voir ci-dessous

Certaines des fonctions affichées diffèrent selon que le véhicule roule ou est à l'arrêt. Certaines fonctions ne sont actives que si le véhicule roule.

Sélection des menus et des fonctions

Les menus et les fonctions peuvent être sélectionnés via les boutons sur la manette des clignotants.



Appuyer sur **MENU** pour passer d'un menu à l'autre ou pour revenir au niveau de menu directement supérieur à partir d'un sous-menu.



Tourner la molette pour mettre une option de menu en surbrillance ou pour régler une valeur numérique.



Appuyer sur **SET/CLR** (configurer/effacer) pour sélectionner une fonction ou confirmer un message.

Menu de trajet



L'ordinateur de bord se trouve dans le Centre d'informations du conducteur (DIC).

Il fournit des informations telles que vitesse moyenne, autonomie avec le carburant restant, consommation moyenne et temps de conduite.



Pour opérer l'ordinateur de bord, tourner la molette qui se trouve dans le levier de clignotant.

À chaque tour de molette, le mode change dans l'ordre suivant :

Compteur kilométrique journalier →
Autonomie totale de carburant →
Vitesse moyenne du véhicule →
Consommation de carburant instantanée →
Consommation moyenne de carburant →
Minuterie

Certains modes peuvent être réinitialisés en appuyant sur **SET/CLR** (configurer/effacer).

Vitesse moyenne

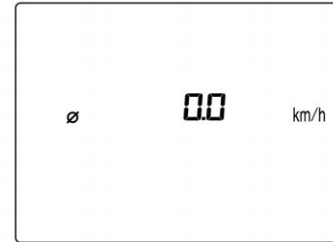

Ce mode indique la vitesse moyenne.

La vitesse moyenne s'accumule tant que le moteur tourne, même si le véhicule est à l'arrêt.

Pour réinitialiser la vitesse moyenne, appuyer sur **SET/CLR** (configurer/effacer).

Autonomie restante en carburant

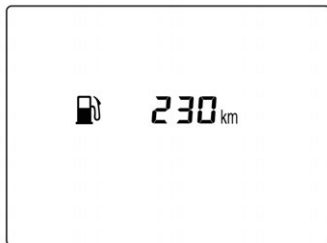

Ce mode fournit une estimation de la distance que permet de couvrir la quantité de carburant restant dans le réservoir avant que celui-ci soit vide.

Si le ravitaillement en carburant est effectué lorsque le véhicule est en position inclinée ou si la batterie est débranchée, l'ordinateur de bord ne pourra pas lire la valeur réelle.

Important

En tant qu'équipement auxiliaire, l'ordinateur de bord peut, en fonction des conditions de conduite,

afficher une autonomie restante en carburant différente de l'autonomie restante réelle.

La distance de trajet pour le carburant restant peut être modifiée par le conducteur, par l'état de la chaussée et la vitesse du véhicule étant donné que le calcul est réalisé conformément à la modification de l'utilisation du carburant.

Consommation moyenne

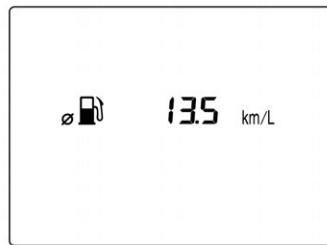
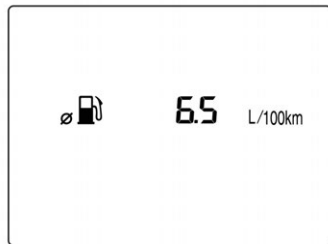

<Danemark seulement>

Ce mode indique la consommation moyenne.

La consommation moyenne s'accumule tant que le moteur tourne, même si le véhicule est à l'arrêt.

Temps de conduite



Ce mode indique le temps total de la conduite.

Le temps de conduite est cumulé depuis la dernière réinitialisation du temps de conduite, même si le véhicule ne roule pas.

Pour arrêter et démarrer le temps de conduite, appuyer sur **SET/CLR** (configurer/effacer).

Pour réinitialiser la durée de trajet, appuyer quelques secondes sur **SET/CLR** (configurer/effacer).

Important

La vitesse moyenne, l'autonomie restante en carburant et la consommation moyenne peuvent diverger des valeurs réelles en fonction des conditions de circulation, du mode de conduite ou de la vitesse du véhicule.

Compteur kilométrique journalier

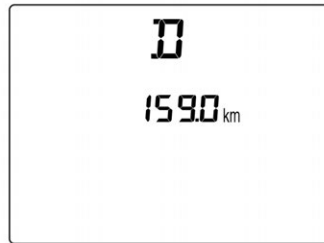

Le compteur kilométrique journalier affiche la distance enregistrée depuis la dernière réinitialisation.

Pour réinitialiser, appuyer quelques secondes sur **SET/CLR** (configurer/effacer).

Consommation de carburant instantanée

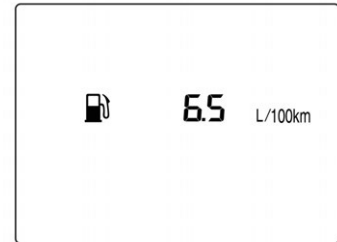

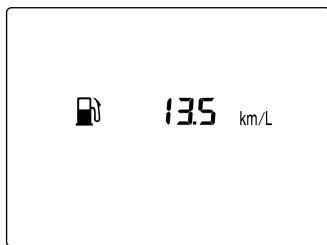

<Danemark seulement>

Affichage de la consommation instantanée.

Menu du véhicule

L'ordre suivant peut être choisi :

- durée de vie d'huile moteur
- choix des unités
- apprentissage des pneus
- charge de pneu

Pour sélectionner un menu, tourner la molette qui se trouve dans le levier de clignotant.

Durée de vie d'huile moteur

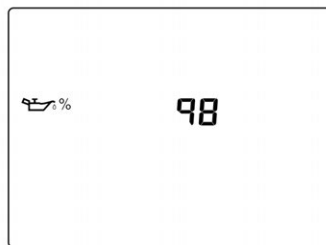

Une estimation de la durée de vie utile de l'huile restante est affichée.

Si le chiffre 98 est affiché, cela signifie qu'il reste 98 % de la durée de vie de l'huile actuelle.

Lorsque la durée de vie restante de l'huile est basse, le message de véhicule s'affiche sur le centre d'informations du conducteur. L'huile moteur devrait être vidangée dès que possible.

Une fois la vidange de l'huile moteur effectuée, le système de durée de vie de l'huile moteur doit être

réinitialisé. Pour réinitialiser, appuyer quelques secondes sur **SET/CLR** (configurer/effacer).

Huile moteur dans ↷ *Huile moteur*
↷ 173.

Choix des unités

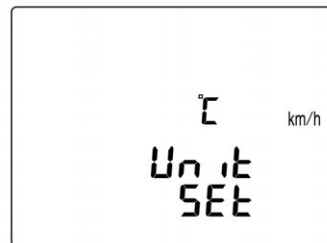

Appuyer sur **SET/CLR** (configurer/effacer) pendant quelques secondes.

Tourner la molette pour sélectionner l'un des paramètres suivants :

1. unités métriques (km/h, °C)
2. unités impériales (MPH, °C)
3. unités américaines (MPH, °F)

L'unité sélectionnée clignote pendant le changement d'unité.

Appuyer sur **SET/CLR** (configurer/effacer) pour confirmer.

Apprentissage des pneus

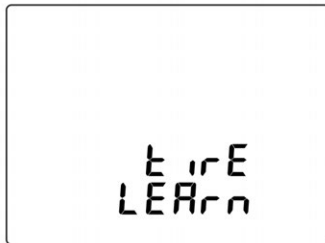

Cet écran permet d'accorder les capteurs TPMS à de nouveaux pneus et roues.

Pour procéder à l'accord, appuyer quelques secondes sur **SET/CLR** (configurer/effacer).

Voir Témoin du système de surveillance de la pression des pneus ⇨
Témoin du système de surveillance de la pression des pneus ⇨ 73.

Charge de pneu

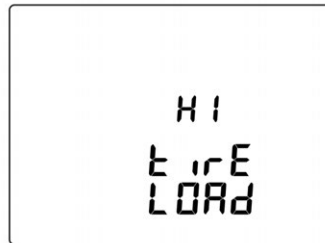

Appuyer sur **SET/CLR** (configurer/effacer) pendant quelques secondes pour sélectionner le menu.

Tourner la molette pour sélectionner l'un des paramètres suivants :

- load Lo (charge faible)
- load Eco (charge éco)
- load Hi (charge élevée)

Messages du véhicule

Les messages sont principalement affichés dans le centre d'informations du conducteur. Dans certains cas, ils s'accompagnent d'un signal sonore d'avertissement.

Appuyer sur **SET/CLR** (configurer/effacer), **MENU** ou tourner la molette de réglage pour confirmer un message.

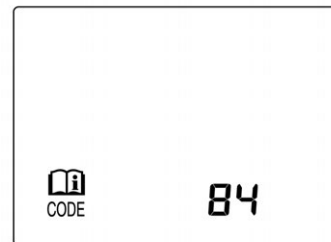

Les messages du véhicule sont affichés sous forme de codes chiffrés.

N° de message du véhicule

3 Fluide de refroidissement bas, ajouter du Fluide

4 Arrêt A/C cause température moteur élevée

11 Freins usés

12 Véhicule surchargé

13 Surchauffe du compresseur

15 Vérifier le feu de stop central surélevé

16 Vérifier les feux de stop

17 Dysfonctionnement du réglage de portée des phares

18 Défaillance du feu de croisement gauche

19 Vérifier le feu antibrouillard arrière

20 Vérifier le feu de croisement droit

21 Vérifier le feu de position gauche

22 Vérifier le feu de position droit

23 Défaillance du feu de recul

24 Défaillance de l'éclairage de plaque d'immatriculation

25 Vérifier le clignotant avant gauche

26 Défaillance du clignotant arrière gauche

27 Vérifier le clignotant avant droit

28 Vérifier le clignotant arrière droit

29 Vérifier le feu de stop de la remorque

30 Vérifier le feu de recul de la remorque

31 Vérifier le clignotant gauche de la remorque

32 Vérifier le clignotant droit de la remorque

33 Vérifier le feu antibrouillard arrière de la remorque

34 Vérifier le feu arrière de la remorque

35 Remplacer la pile de la télécommande

36 Initialisation Stabilitrak

38 Prendre contrôle direction (approbation du texte toujours en attente)

48 Système surveillance angle mort non disponible

49 Alerte franchissement de ligne indisponible

50 Réinitialisation capot - voir guide automobiliste

52 Remplacer courroie de distribution

56 Déséquilibre de pression à l'avant

57 Déséquilibre de pression à l'arrière

59 Ouvrir puis fermer la vitre du conducteur

60 Ouvrir puis fermer la vitre de passager

61 Ouvrir puis fermer la vitre arrière gauche

62 Ouvrir puis fermer la vitre arrière droite

65 Tentative de vol

66 Entretien de l'alarme antivol

67 Entretien verrouillage de colonne de direction

68 Entretien direction assistée, conduire prudemment

75 Entretien système A/C

- 77 Entretien avertissement de franchissement de ligne / Entretien caméra avant
- 79 Niveau bas huile moteur - ajouter huile
- 81 Entretien transmission
- 82 Remplacer l'huile moteur bientôt
- 84 Puissance moteur réduite
- 89 Rappel d'entretien du véhicule
- 95 Entretien airbag
- 145 Liquide lave-glace bas - ajouter du liquide
- 151 Appuyer sur l'embrayage pour démarrer
- 174 Batterie faible
- 258 Aide stationnement désactivée

Avertisseurs sonores

Un seul signal sonore se fera entendre à la fois.

Le signal sonore indiquant des ceintures de sécurité déboutées aura la priorité sur tout autre signal sonore.

Lors du démarrage du moteur ou en roulant :

- En cas de ceinture de sécurité non bouclée.
- Si une porte ou le hayon n'est pas correctement fermé lors du démarrage.
- Si une vitesse donnée est dépassée alors que le frein de stationnement est serré.
- Si une vitesse programmée est dépassée.
- Si un code ou un message d'avertissement apparaît sur le centre d'informations du conducteur.
- Si l'aide au stationnement détecte un objet.
- Si la marche arrière est engagée et le support arrière est déployé.
- Si une défaillance est détectée dans le verrouillage automatique.

Quand le véhicule est à l'arrêt et / ou que la porte du conducteur est ouverte

- Avec l'éclairage extérieur allumé.

Pendant un Autostop

- Lorsque la porte du conducteur est ouverte.

Tension de pile

Lorsque la tension de la batterie du véhicule est faible, un message d'avertissement ou le code d'avertissement 174 s'affiche sur le centre d'informations du conducteur.

1. Arrêter immédiatement tout consommateur électrique qui n'est pas nécessaire à la sécurité lors de la conduite du véhicule, le chauffage de siège, le chauffage de lunette par exemple, ou tout autre consommateur électrique.
2. Charger la batterie du véhicule en conduisant continuellement pendant un certain temps ou en utilisant un chargeur de batterie.

Le message d'avertissement ou le code d'avertissement s'effaceront une fois que le moteur a été démarré deux fois consécutivement sans chute de tension.

Si la batterie du véhicule ne peut pas être rechargée, faire remédier à la cause du problème par un atelier.

Personnalisation du véhicule

Pour personnaliser le véhicule, modifier les réglages dans l'écran infotainment.

Selon l'équipement du véhicule, certaines des fonctions décrites peuvent ne pas être disponibles.



Appuyer sur **MENU** quand le contact est mis et l'Infotainment System activé.

Les menus de configuration apparaissent.

Pour modifier le menu Paramètres, tourner le bouton MENU.

Pour sélectionner le menu Paramètres, appuyer sur **MENU**.

Pour fermer ou revenir au précédent, appuyer sur **BACK** (retour).

Sélectionner les paramètres du véhicule.

Paramètres du véhicule

- Aide au stationnement / Détection de collision

Aide au stationnement : Active ou désactive les capteurs à ultrasons.

- Réglages de confort

Volume des signaux sonores : modifie le volume des signaux sonores.

Personnalisation par le conducteur : active ou désactive la personnalisation.

Essuie-glace arrière auto en marche arrière : active ou désactive l'essuie-glace arrière en marche arrière.

- Langue
Sélectionner l'élément du menu Langue.
Faire défiler la liste et sélectionner la langue désirée.
- Éclairage d'ambiance extérieur
Éclairage extérieur au déverrouillage : Activer ou désactiver l'éclairage d'accès.
Durée après la sortie du véhicule : active ou désactive l'éclairage à la sortie du véhicule et en modifie la durée.
- Déverrouiller si porte ouverte : active ou désactive la serrure de la porte conducteur à l'ouverture de la porte.
Si désactive est sélectionné, le menu de temporisation du verrouillage des portes apparaît.
Temporisation du verrouillage des portes : active ou désactive le verrouillage temporisé des portes.
Lors de l'enfoncement du bouton de verrouillage central, trois signaux sonores signalent que le

verrouillage temporisé est utilisé. Cette fonction repousse le verrouillage des portes jusqu'à cinq secondes après la fermeture de la dernière porte.

- Verrouillage, déverrouillage, démarrage à distance
Confirmation du déverrouillage à distance : active ou désactive la confirmation d'éclairage pendant le déverrouillage.
Déverrouillage des portes à distance : modifie la configuration du déverrouillage : porte conducteur uniquement ou toutes les portes.
Reverrouillage auto des portes : active ou désactive le verrouillage automatique de porte lorsque la porte n'est pas ouverte après le déverrouillage.
- Restauration des réglages d'usine
Tous les paramètres reprennent leur valeur initiale.
- Mode valet

si le mode Valet est activé, tous les écrans du véhicule sont verrouillés et aucune modification ne peut être réalisée dans le système.

Important

Les messages en rapport avec le véhicule restent activés.

Verrouillage du système : Appuyer sur **MENU**, puis sélectionner le menu **SETTINGS** (paramètres).

Faire défiler la liste et sélectionner l'élément de menu Mode valet.

Saisir un code à quatre chiffres, puis sélectionner **ENTER** (entrée).

Pour confirmer la première entrée, saisir à nouveau le code à quatre chiffres et sélectionner **LOCK** (verrouiller). Le système est verrouillé.

Déverrouillage du système : Mettre l'Infotainment System en fonction.

Saisir le code à quatre chiffres correspondant et sélectionner **UNLOCK** (déverrouiller). Le système est déverrouillé.

Code PIN oublié : Pour réinitialiser la valeur par défaut du code PIN, contacter votre partenaire de service Opel.

Système OnStar

Système OnStar^{MD}

OnStar est un assistant personnel de connectivité et mobilité avec point d'accès Wi-Fi. Le service OnStar est disponible 24 h sur 24 et 7 j sur 7.

Important

OnStar n'est pas disponible dans tous les pays. Pour plus d'informations, veuillez contacter votre garage.

Important

Afin d'être disponible et opérationnel, OnStar nécessite : un abonnement valide au service OnStar, le bon fonctionnement du système électrique du véhicule, un service de téléphonie mobile et une connexion à un récepteur satellite GPS.

Pour activer les services OnStar et configurer un compte, appuyez sur  et parlez avec votre conseiller OnStar.

Selon le type d'équipement du véhicule, les services ci-dessous sont disponibles :

- Services d'urgence et assistance OnStar en cas de panne du véhicule
- Point d'accès Wi-Fi
- Application OnStar pour smartphone
- Les services à distance OnStar, par ex. la localisation du véhicule, l'activation de l'avertisseur et des feux, la commande du verrouillage central
- L'assistance véhicule volé
- La vérification du bon état du véhicule
- Le téléchargement de la destination

Important

Toutes les fonctions nécessitant une connexion de données vers le véhicule deviennent indisponibles si la clé de contact du véhicule n'a pas été tournée depuis plus de 10 jours.

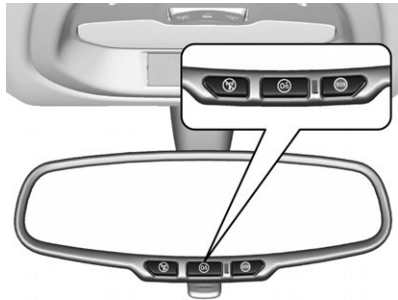

Boutons OnStar

Bouton de confidentialité

Appuyer sur le bouton  (confidentialité) et le maintenir dans cet état jusqu'à ce qu'un message audio d'activation ou de désactivation de la transmission de la position du véhicule se fasse entendre.

Appuyer sur  (confidentialité) pour répondre à un appel ou pour mettre fin à l'appel d'un conseiller OnStar.

Appuyer sur  (confidentialité) pour accéder aux réglages Wi-Fi.

Bouton OnStar

Appuyer sur  pour établir une connexion avec un conseiller OnStar.

Bouton SOS

Appuyer sur le bouton  pour établir une connexion d'urgence prioritaire avec un conseiller spécialement formé.

Témoin d'état

Vert : le système est prêt.

Vert clignotant : un appel est en cours.

Rouge : un problème est survenu.

Arrêt : le système est arrêté.

Clignotant rouge / vert pendant une courte période : la transmission de la position du véhicule a été désactivée.

Services OnStar

Services d'urgence OnStar

Le service Urgence d'OnStar propose qu'un conseiller spécifiquement formé vous contacte, vous informe et vous assiste pendant les situations d'urgence.

En cas d'urgence, (pannes du véhicule, crevaisons et pannes de carburant incluses), appuyez sur  et le conseiller vous répondra. Le conseiller contactera ensuite un prestataire de services d'urgence ou d'assistance pour qu'il prenne votre véhicule en charge.

En cas d'accident avec activation des airbags ou des tendeurs de ceinture, un appel d'urgence est lancé automatiquement. Le conseiller se connecte immédiatement à votre véhicule pour voir si vous avez besoin d'aide.

Point d'accès Wi-Fi OnStar

Le point d'accès Wi-Fi du véhicule fournit la connectivité Internet à travers le réseau mobile 4G/LTE.

Important

La fonctionnalité du point d'accès Wi-Fi n'est pas disponible dans tous les pays.

Il est possible de connecter jusqu'à 7 terminaux.

Pour connecter un appareil mobile sur le point d'accès Wi-Fi OnStar :

1. Appuyer sur  (confidentialité) et ensuite sélectionner les réglages Wi-Fi de l'écran Info. Les réglages affichés comprennent le nom du point d'accès Wi-Fi (SSID), le mot de passe et le type de connexion.
2. Lancez une recherche de réseau Wi-Fi sur votre mobile.
3. S'il apparaît sur la liste, sélectionnez le point d'accès (SSID) de votre véhicule.
4. Lorsqu'il le demande, saisissez le mot de passe de votre mobile.

Important

Pour modifier le SSID ou le mode passe, utilisez « presser » au lieu de « sélectionner »  et contactez un conseiller OnStar ou bien connectez-vous à votre compte.

Pour couper la fonctionnalité point d'accès Wi-Fi, appuyer sur  pour appeler un conseiller OnStar.

Appli Smartphone

.Avec l'appli smartphone myOpel, certaines fonctions du véhicule peuvent être pilotées depuis un smartphone

Les fonctions suivantes sont disponibles :

- Verrouillage et déverrouillage des portes.
- Déclenchement de l'avertisseur sonore ou des feux.
- Contrôle du niveau de carburant, de la durée de vie de l'huile moteur et de la pression des pneus (seulement avec le système de surveillance de la pression des pneus).

- Envoi d'une destination de navigation au véhicule s'il est équipé d'un système de navigation intégré.
- Localisation du véhicule sur une carte.
- Gestion des réglages Wi-Fi.

Pour piloter ces fonctions, télécharger l'application depuis la boutique en ligne concernée.

Service à distance

Si souhaité, utiliser un téléphone quelconque pour contacter un conseiller OnStar qui peut piloter à distance les fonctions spécifiques du véhicule.

Recherchez le numéro de téléphone OnStar correspondant sur le site Web spécifique de votre pays.

Les fonctions suivantes sont disponibles :

- Verrouillage et déverrouillage des portes.
- Fournit des informations sur la position du véhicule.

- Déclenchement de l'avertisseur sonore ou des feux.

L'assistance véhicule volé

Si un véhicule est volé, le service assistance véhicule volé OnStar peut fournir une aide pour la localisation et la récupération du véhicule.

Alerte vol

Lorsque l'alarme antivol se déclenche, une notification est envoyée à OnStar. Vous êtes alors informé de l'événement par un message texte (SMS) ou un courriel.

Si nécessaire, signaler le vol aux autorités et recourir au service assistance véhicule volé OnStar. Utiliser un téléphone quelconque pour contacter un conseiller OnStar. Recherchez le numéro de téléphone OnStar correspondant sur le site Web spécifique de votre pays.

Bloc allumage à distance

Par l'envoi de signaux distants, OnStar peut bloquer le cycle d'allumage et empêcher le véhicule de redémarrer une fois qu'il a été arrêté.

Diagnostics à la demande

À tout instant c'est-à-dire dès que le véhicule affiche un message de service, appuyer sur  contacter un conseiller OnStar et demander à exécuter un diagnostic en temps réel pour déterminer directement la nature du problème.

En fonction des résultats, le conseiller fournira une assistance complémentaire.

Diagnostic mensuel du véhicule

Le véhicule transmet automatiquement les données de diagnostic à OnStar qui envoie un rapport par courriel chez vous et chez votre réparateur préféré.

Important

La fonction de notification d'un atelier de votre compte peut être désactivée.

Le rapport consigne l'état des systèmes opérationnels principaux du véhicule comme le moteur, la transmission, les airbags, les freins (ABS), et d'autres systèmes importants. Il fournit également des informations sur les éléments éventuels de maintenance et la pression des pneus (seulement avec le système de surveillance de la pression des pneus).

Pour examiner les informations plus en détail, sélectionnez le lien du courriel et connectez-vous sur votre compte.

Le téléchargement de la destination

Une destination souhaitée peut être directement téléchargée dans le système de navigation.

Appuyer sur  pour appeler un conseiller OnStar et décrire la destination ou le point d'intérêt.

Le conseiller OnStar peut rechercher toute adresse ou tout point d'intérêt et télécharger directement la destination dans le système de navigation intégré.

Réglages OnStar

Code PIN OnStar

Pour un accès complet à tous les services OnStar, il faut indiquer un code PIN à quatre chiffres.

Le code PIN doit être personnalisé lors de la première prise de contact avec le conseiller OnStar.

Pour changer le code PIN, appuyer sur  pour contacter un conseiller OnStar.

Données du compte

Un abonné OnStar dispose d'un compte renfermant toutes ses données.

Pour demander une modification des informations du compte, appuyez sur  et contactez un conseiller OnStar ou bien connectez-vous à votre compte.

Si le service OnStar est utilisé à partir d'un autre véhicule, appuyer sur  et demander le transfert du compte sur le nouveau véhicule.

Important

Dans tous les cas, si le véhicule est détruit, vendu ou cédé d'une façon quelconque, en informer immédiatement OnStar pour mettre fin au service OnStar sur ce véhicule.

Position du véhicule

La position du véhicule est transmise à OnStar lorsque ce service est demandé ou déclenché.

Un message sur l'écran Info renseigne sur cette transmission.

Pour activer ou désactiver la transmission de la position du véhicule, appuyer sur  (confidentialité) et le maintenir jusqu'à ce qu'un message audio se fasse entendre.

La désactivation est indiquée par le témoin d'état qui clignote en rouge et vert pendant un bref instant à chaque fois que le véhicule est démarré.

Important

Si la transmission de la position du véhicule est désactivée, certains services ne sont plus disponibles.

Important

En cas d'urgence, la position du véhicule reste accessible à OnStar.

Vous trouverez la politique de confidentialité dans votre compte.

Mises à jour de logiciels

OnStar peut procéder à la mise à jour des logiciels sans vous avertir et sans demander votre consentement. Ces mises à jour sont destinées à améliorer et entretenir la sécurité générale et de fonctionnement du véhicule.

Ces mises à jour peuvent concerner d'éventuels problèmes de confidentialité. Vous trouverez la politique de confidentialité dans votre compte.

Éclairage

Eclairage extérieur

Commandes d'éclairage extérieur	91
Permutation Feux de route/Feux de croisement	92
Réglage de la portée des phares	92
Phares pour conduite à l'étranger	92
Feux de circulation de jour (DRL)	92
Feux de détresse	93
Clignotants de changement de direction et de file	93
Feux antibrouillard avant	93
Feux antibrouillard arrière	94
Phares de virage	94
Lampes de stationnement	94
Feux de recul	95
Lentilles de feu embuées	95

Éclairage intérieur

Commande d'éclairage du tableau de bord	95
Éclairage intérieur	95

Fonctions d'éclairage

Éclairage de la console centrale	96
Éclairage pour entrer dans le véhicule	96
Éclairage à la descente	97
Protection de la puissance de la batterie	98

Eclairage extérieur

Commandes d'éclairage extérieur

Commutateur d'éclairage



Tourner le commutateur d'éclairage :

O : Feux éteints

 : Feux de position

 : Feux de croisement

Témoin  \rightarrow Feux arrière \rightarrow 75.

Lorsque les feux de croisement sont allumés, le voyant  s'allume.

Témoin  Feux arrière .

Feux arrière

Les feux arrière sont allumés en même temps que les feux de croisement et les feux de position.

Permutation Feux de route/Feux de croisement

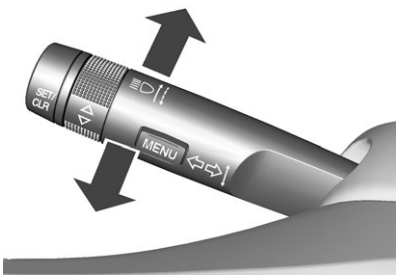

Passage des feux de croisement aux feux de route : pousser la manette vers l'avant.

Retour aux feux de croisement : pousser de nouveau la manette vers l'avant ou la tirer vers le volant.

Appel de phares

Actionner l'appel de phares : tirer la manette vers le volant.

Réglage de la portée des phares

Réglage manuel de la portée des phares



Pour adapter la portée des phares en fonction du chargement du véhicule afin d'éviter l'éblouissement : tourner la molette  dans la position désirée.

0 : Sièges avant occupés

1 : Tous les sièges occupés

2 : Tous les sièges occupés et charge dans le coffre

3 : Siège du conducteur occupé et charge dans le coffre

Phares pour conduite à l'étranger

Le projecteur bénéficie d'un pré-réglage et ne devrait pas nécessiter de retouche ultérieure. Pour conduire dans des pays où la circulation se fait de l'autre côté, il n'est pas nécessaire de régler les projecteurs.

Feux de circulation de jour (DRL)

Les feux de jour augmentent la visibilité du véhicule à la lumière du jour.

Ils sont automatiquement allumés lorsque le contact est mis.

Feux de détresse



Activé avec .

En cas d'accident avec déploiement d'airbag, les feux de détresse sont automatiquement activés.

Clignotants de changement de direction et de file

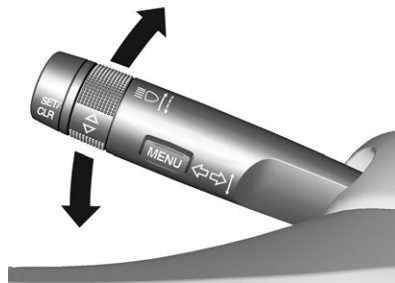

Manette vers le haut : Clignotant droit

Manette vers le bas : Clignotant gauche

En actionnant la manette au-delà de la résistance, le clignotant reste enclenché en permanence. Le clignotant s'éteint automatiquement en redressant le volant.

Pour un triple clignotement, par exemple pour changer de file de circulation, pousser la manette jusqu'à sentir une résistance et la relâcher.

Pour un clignotement plus long, pousser la manette jusqu'à sentir une résistance et la maintenir dans cette position.

Arrêter manuellement les clignotants en ramenant la manette dans sa position de départ.

Feux antibrouillard avant



Activé avec .

Feux antibrouillard arrière



Activé avec .

Commutateur d'éclairage en position  : Les phares antibrouillard arrière peuvent uniquement être allumés avec les phares antibrouillard avant.

Phares de virage

Éclairage de changement de direction



Dans les virages serrés ou lors des changements de direction, en fonction de l'angle de braquage du volant ou des clignotants, un réflecteur supplémentaire, à gauche ou à droite, est activé pour éclairer la route dans la direction du déplacement. Il est activé jusqu'à une vitesse de 40 km/h.

Lampes de stationnement

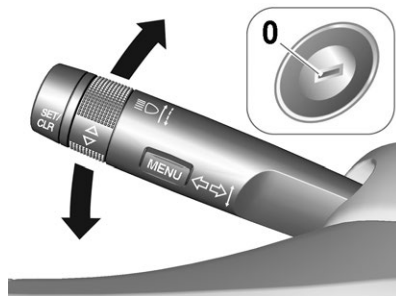

Quand le véhicule est stationné, les feux de stationnement peuvent être allumés d'un côté :

1. Couper le contact.
2. Relever à fond la manette des clignotants (feu de stationnement droit) ou l'abaisser à fond (feu de stationnement gauche.)

Confirmation par signal sonore et via le témoin du clignotant correspondant.

Feux de recul

Le feu de recul s'allume lorsque le contact est mis et que la marche arrière est engagée.

Lentilles de feu embuées

L'intérieur du boîtier de feu peut s'embuer brièvement si le temps est humide, s'il pleut fortement ou après un lavage de voiture. La buée disparaît rapidement ; pour accélérer le processus, allumer les feux extérieurs.

Éclairage intérieur

Commande d'éclairage du tableau de bord



La luminosité des lampes suivantes peut être réglée quand les feux extérieurs sont allumés :

- éclairage du tableau de bord
- écran d'information
- commutateurs et éléments de commande éclairés

Tourner la molette  jusqu'à ce que la luminosité souhaitée soit atteinte.

Sur les véhicules avec capteur de luminosité, le niveau d'éclairage peut uniquement être réglé quand les feux extérieurs sont allumés ou que le capteur de luminosité détecte des conditions nocturnes.

Éclairage intérieur

Les plafonniers avant s'allument automatiquement en montant et descendant du véhicule et s'éteignent au bout d'un certain temps.

Important

En cas d'accident avec déploiement d'airbag, les plafonniers sont automatiquement allumés.

Plafonnier avant



Actionner le commutateur à bascule :

 : Allumage et extinction automatiques.

appuyer sur  : allumé.

appuyer sur  : éteint.

Spots de lecture

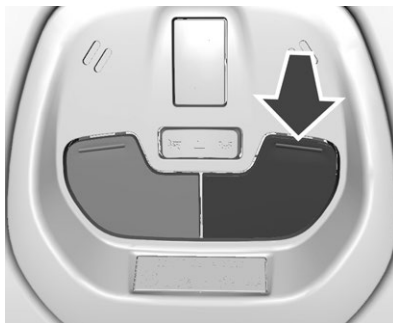
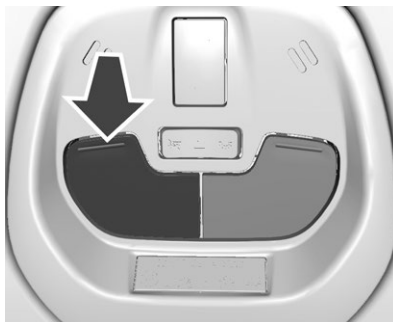

Activés avec les boutons des plafonniers avant.

Fonctions d'éclairage

Éclairage de la console centrale

Le spot intégré à l'éclairage intérieur s'allume quand les feux de croisement sont allumés.

Éclairage pour entrer dans le véhicule

Éclairage d'accueil

Les feux extérieurs, l'éclairage du tableau de bord et les plafonniers sont allumés un bref instant en appuyant deux fois sur le bouton de déverrouillage  de la télécommande radio. Cette fonction n'est active que dans le noir et facilite la localisation du véhicule.

Les éclairages s'éteignent dès que la clé de contact est tournée en position 1 ⇨ *Positions de la serrure de contact* ⇨ 149.

Cette fonction peut être activée ou désactivée dans le menu **Settings** (paramètres) de l'écran d'information. Personnalisation du véhicule ⇨ *Personnalisation du véhicule* ⇨ 84.

Les réglages peuvent être mémorisés en fonction de la clé utilisée ⇨ *Réglages mémorisés* ⇨ 20.

Les lampes suivantes s'allument en plus quand la porte du conducteur est ouverte :

- tous les commutateurs
- centre d'informations du conducteur

Éclairage à la descente

Les lampes suivantes s'allument si la clé est retirée du commutateur d'allumage :

- Éclairage intérieur
- Éclairage du tableau de bord (uniquement lorsqu'il fait sombre)

Ils s'éteignent automatiquement après un certain temps. Les deux éclairages seront de nouveau allumés si la porte du conducteur est ouverte.

Les feux extérieurs éclairent les environs pendant une durée réglable en quittant le véhicule.

Mise en marche

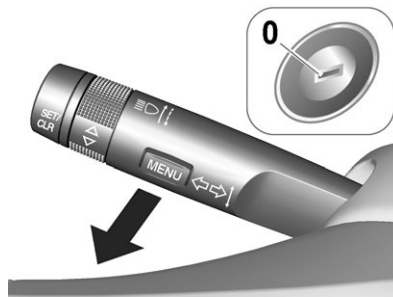

1. Couper le contact.
2. Retirer la clé de contact.
3. Ouvrir la porte du conducteur.
4. Tirer la manette des clignotants vers le volant.

5. Fermer la porte du conducteur.

Si la porte du conducteur n'est pas fermée, la lumière s'éteint au bout de 2 minutes.

En tirant la manette de clignotants lorsque la porte conducteur est ouverte, l'éclairage pour quitter le véhicule s'éteint immédiatement.

L'activation, la désactivation et la durée de cette fonction peut être modifiée dans le menu Paramètres de l'écran d'information. Personnalisation du véhicule ⇨ *Personnalisation du véhicule* ⇨ 84.

Les réglages peuvent être mémorisés en fonction de la clé utilisée ⇨ *Réglages mémorisés* ⇨ 20.

Protection de la puissance de la batterie

Mise à l'arrêt des lampes électriques

Pour éviter la décharge de la batterie du véhicule quand le contact est coupé, certaines lampes intérieures sont automatiquement arrêtées après un certain temps.

Infotainment System

Introduction

Infotainment	99
Introduction	99
Protection antivol	99
Présentation	101
Utilisation	107

Radio

Radio AM-FM	111
Radiodiffusion de données de service (RDS)	115

Lecteurs audio

Appareils auxiliaires	117
-----------------------------	-----

Personnalisation

Personnalisation	124
------------------------	-----

Téléphone

Bluetooth (connexion Bluetooth)	126
---------------------------------------	-----

Introduction

Infotainment

Introduction

Généralités

L'Infotainment System du véhicule fait appel aux technologies les plus récentes.

Il est possible d'enregistrer jusqu'à 24 stations de radio AM-FM ou DAB (RNT) sur les six pages accessibles à l'aide des touches – (préréglage) 1 ~ 4.

Le lecteur USB peut lire les périphériques de stockage USB ou les produits iPod.

La fonction de connexion téléphonique Bluetooth permet d'effectuer et de recevoir des appels mains-libres et d'écouter de la musique sur le téléphone.

Le branchement d'un lecteur audio portable à l'entrée de périphérique audio externe permet de profiter de la qualité sonore de l'Infotainment System.

Le système de traitement numérique des signaux met à disposition plusieurs modes d'égalisation présélectionnés afin d'optimiser le son.

Spécifications

- Puissance maximale de sortie : 25 W x 4 canaux
- Impédance des haut-parleurs : 4 ohms

Il se règle facilement grâce à un dispositif de réglage bien conçu, un affichage intelligent et un bouton d'accès à un menu multifonction.

- La section « **Aperçu** » présente un aperçu simple des fonctions de l'Infotainment System et un résumé de tous les dispositifs réglementaires.
- La section « **Fonctionnement** » fournit le mode d'emploi des commandes de base de l'Infotainment System.

Protection antivol

L'Infotainment System est équipé d'un système de sécurité électronique servant d'antivol.

100 Infotainment System

Grâce à cette protection, l'Infotainment System fonctionne uniquement dans votre véhicule et n'est d'aucune utilité pour un voleur.

Présentation

Panneau de commande R300 BT

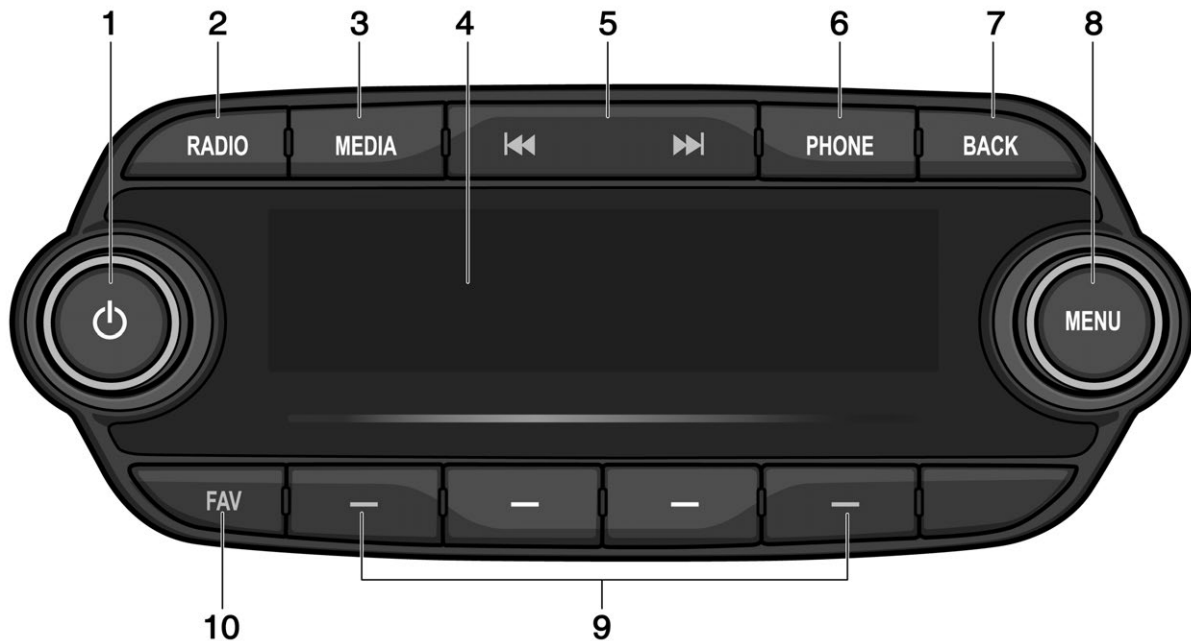



1. 
 - Quand l'alimentation est hors tension, appuyer pour allumer.
 - Quand l'alimentation est sous tension, appuyer et maintenir pour éteindre.
 - Quand l'alimentation est sous tension, appuyer brièvement pour activer ou désactiver la fonction de sourdine.
 - Tourner pour contrôler le volume.
2. **RADIO**

Sélectionner le mode Radio. À chaque pression de **RADIO**, le système bascule entre RADIO AM → RADIO FM → DAB → RADIO AM →
3. **MÉDIA**

Changer de mode dans l'ordre suivant : USB/iPod → AUX → Musique Bluetooth → USB/iPod →
4. Affichage

Afficher l'état de Lecture, Réception, Menu et des informations à leur sujet.
5.  (recherche)
 - En mode Radio ou DAB :

Une pression brève lance automatiquement une recherche de station avec la meilleure réception.

Une pression prolongée change la station en continu jusqu'à ce que la touche  ou  soit relâchée. Lorsqu'elle est relâchée, le système s'arrête sur la fréquence en cours affichée ou recherche la station suivante.
 - En lecture audio USB/iPod/Bluetooth :

Une pression brève passe sur le fichier précédent ou suivant.

Une pression prolongée rembobine ou avance rapidement le fichier.
6. **PHONE (téléphone)**

Lancer le mode application téléphonique.
7. **BACK (retour)**

Annule le contenu saisi ou revient au menu précédent.
8. **MENU**
 - Tourner le bouton pour chercher la station/le fichier sur l'écran de la liste ou déplacer/modifier le contenu ou les valeurs de la configuration.
 - Appuyer pour afficher le menu en cours ou sélectionner/appliquer le contenu et les valeurs de configuration.
9. Boutons –
 - En mode Radio :

Une pression brève rappelle la station de radio mémorisée.

Une pression prolongée mémorise la station de radio en cours dans la page des favoris.

- En mode Menu :

Appuyer pour sélectionner la fonction liée à -.

10. **FAV** (favoris)

Sélectionner la page des canaux favoris enregistrés.

Panneau de commande R300

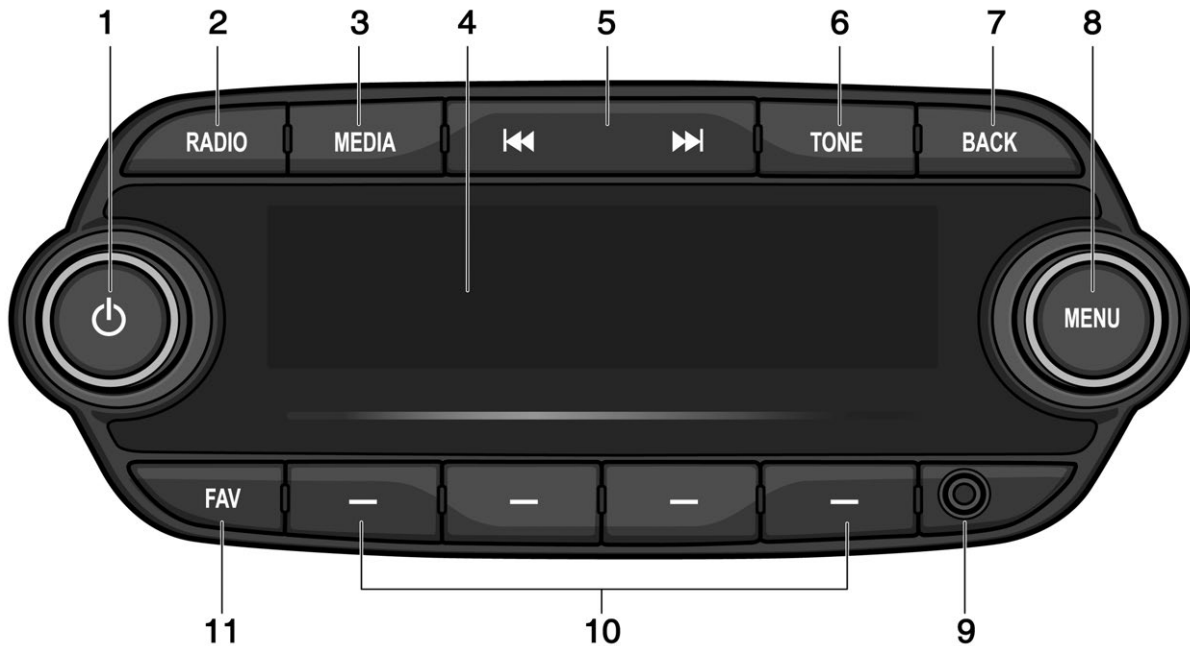

1. 

- Quand l'alimentation est hors tension, appuyer pour allumer.
- Quand l'alimentation est sous tension, appuyer et maintenir pour éteindre.
- Quand l'alimentation est sous tension, appuyer brièvement pour activer ou désactiver la fonction de sourdine.
- Tourner pour contrôler le volume.

2. **RADIO**

Sélectionner le mode Radio. À chaque pression de **RADIO**, le système bascule entre RADIO AM → RADIO FM → RADIO AM →

3. **MÉDIA**



Lancer le mode Aux.

4. Affichage

Afficher l'état de Lecture, Réception, Menu et des informations à leur sujet.

5.  /  (recherche)

Une pression brève lance automatiquement une recherche de station avec la meilleure réception.

Une pression prolongée change la station en continu jusqu'à ce que la touche  ou  soit relâchée.

Lorsqu'elle est relâchée, le système s'arrête sur la fréquence en cours affichée ou recherche la station suivante.

6. **TONE (tonalité)**

Lancer le mode « Tone Settings (Paramètres de tonalité) ».

7. **BACK (retour)**

Annule le contenu saisi ou revient au menu précédent.

8. **MENU**

- Tourner le bouton pour chercher la station sur l'écran de la liste ou

déplacer/modifier le contenu ou les valeurs de la configuration.

- Appuyer pour afficher le menu en cours ou sélectionner/appliquer le contenu et les valeurs de configuration.

9. Port AUXILIAIRE

Brancher l'appareil audio externe.

10. Boutons –

- En mode Radio :
Une pression brève rappelle la station de radio mémorisée.

Une pression prolongée mémorise la station de radio en cours dans la page des favoris.

- En mode Menu :
Appuyer pour sélectionner la fonction liée à –.

11. **FAV** (favoris)

Sélectionner la page des canaux favoris enregistrés.

Télécommande audio au volant : option

R300 BT

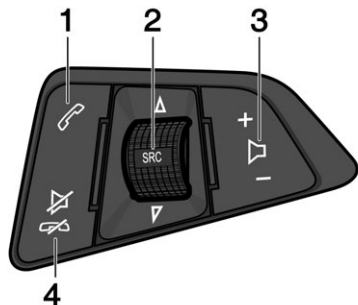

1. (appel) : si équipé de la fonction Bluetooth
 - Appuyer pour répondre à un appel ou activer l'appel récent. Si la fonction Siri est activée, Siri sera réactivé.
 - Faire un appui prolongé pour ouvrir le journal des appels émis ou pour alterner entre le mode

mains libres et le mode appel privé pendant un appel.

- Si un iPhone est connecté, faire un appui prolongé pour lancer la fonction Siri.

2. SRC (source) / (recherche)

- Lorsque les boutons sont tournés vers le haut ou vers le bas.

En mode Radio, change les fréquences de radiodiffusion mémorisées dans les touches - (préréglage).

En modes audio USB/iPod/Bluetooth, change le fichier.

- Quand on tourne de manière prolongée .

En mode Radio, recherche automatiquement les fréquences de radiodiffusion.

En modes audio USB/iPod/Bluetooth, rembobine ou avance rapidement le fichier.

- Appuyer sur **SRC** pour modifier la source audio.

3. + - (volume)

- Appuyer pour augmenter ou baisser le volume.
- Faire un appui prolongé pour monter ou baisser rapidement le volume.

4. (sourdisse) / (raccrocher)

- Appuyer sur / dans n'importe quel mode de lecture de musique pour activer et désactiver la fonction de mise en sourdisse.
- Faire un appui prolongé sur / pour refuser ou terminer l'appel (si équipé de la fonction Bluetooth).

R300

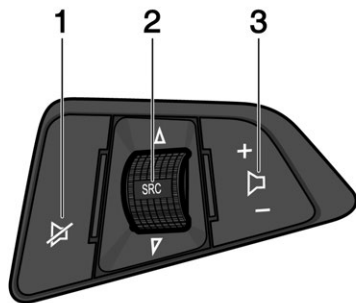

1. (sourdine)

- Appuyer sur dans n'importe quel mode de lecture de musique pour activer ou désactiver la fonction de mise en sourdine.

 2. **SRC** (source) / (recherche)

- Lorsque sont tournés vers le haut/bas.

En mode Radio, change les fréquences de radiodiffusion mémorisées dans Préréglages.

- Quand on tourne de manière prolongée .

En mode Radio, recherche automatiquement les fréquences de radiodiffusion.

- Appuyer sur **SRC** pour modifier la source audio.

3. - (volume)

- Appuyer pour augmenter ou baisser le volume.
- Faire un appui prolongé pour monter ou baisser rapidement le volume.

Utilisation

Touches et commandes

L'Infotainment System fonctionne à l'aide de touches, d'un bouton multifonction et du menu affiché à l'écran.

Les touches et les commandes utilisées par le système sont les suivantes :

- touches et boutons de réglage de l'Infotainment System
- touches de la télécommande audio au volant

Système activé/désactivé



Appuyer sur pour mettre l'alimentation sous tension.

Quand l'alimentation est coupée, une pression sur met l'alimentation sous tension et diffuse une émission de radio.

Mise sous tension automatique

- Quand une source externe est branchée en mode d'alimentation coupée, le système met l'alimentation sous tension et lit la source.

Si cette source est débranchée, le système s'éteint automatiquement.

- Quand un appel est reçu ou initié, l'alimentation est mise sous tension et l'action est effectuée.

Quand cette action est terminée, le système s'éteint automatiquement.

- Lorsqu'on appuie sur un bouton lié au système HVAC (chauffage, ventilation et climatisation), le système met l'alimentation sous tension et effectue cette action.

Si aucune action n'est entreprise dans les 5 secondes, le système s'éteint automatiquement.

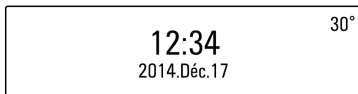



Presser sans relâcher  pour mettre l'alimentation hors tension.

Quand le système est éteint, l'heure du jour s'affiche.

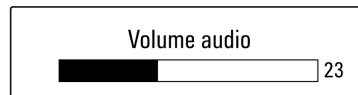
Contrôle du volume







Tourner  pour commander le volume.

- Appuyer sur +  - de la télécommande audio au volant pour contrôler le volume.
- Plage de volume disponible : 1 ~ 63.
- Le volume est réduit à zéro n'est pas équivalent au mode de sourdine.

- La mise sous tension de l'Infotainment System règle le volume à son niveau précédent (s'il est inférieur au volume de démarrage maximal).

Commande de sourdine

Appuyer sur  pour activer la sourdine.

- Le symbole de sourdine «  » s'affiche dans le champ d'état et met le son en sourdine.
- Appuyer à nouveau sur  ou tourner  pour rétablir le son.
- En mode USB, quand le système est mis en sourdine, la lecture est interrompue.

Réglages de tonalité

Appuyer sur **TONE** pour entrer dans l'écran Paramètres de tonalité.

Ou appuyer sur **MENU** > sélectionner Paramètres > sélectionner Paramètres de tonalité pour entrer dans l'écran Paramètres de tonalité.

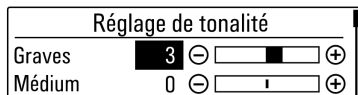

- Tourner le bouton **MENU** pour sélectionner le mode Réglages de tonalité. Utiliser **MENU** pour basculer entre Graves ↔ Médium ↔ Aigus ↔ Av/arr ↔ Balance ↔ EQ.
- Mettre l'option de paramètre de tonalité désiré en évidence et appuyer sur **MENU** pour pouvoir modifier sa valeur actuelle.
- Tourner le bouton **MENU** pour modifier la valeur du paramètre de tonalité et les modifications seront reflétées dans le graphique à barres de l'écran.

Appuyer sur **MENU** pour mémoriser le nouveau réglage et revenir à l'écran Paramètres de tonalité.

Menu de paramètre de tonalité

- **Bass** : définit le niveau sonore des graves.
- **Midrange** : définit le niveau sonore du registre médium.
- **Treble** : définit le niveau sonore des aigus.
- **Fade** : règle l'équilibre du son entre les haut-parleurs avant et arrière.
- **Balance** : règle l'équilibre du son entre les haut-parleurs droit et gauche.
- **EQ** : définit l'un des 7 styles EQ (personnalisé, pop, rock, country, jazz, voix, classique).
- La plage des valeurs des paramètres de tonalité se situe entre -12 et +12.

Sélectionner la fonction

Radio AM-FM ou DAB



Appuyer sur **RADIO** pour sélectionner la fonction AM, FM ou DAB (radio numérique terrestre).

Appuyer sur **MENU** pour ouvrir le menu AM, FM ou DAB comprenant les options de sélection de stations de radiodiffusion.

Lecture de musique USB/iPod/Bluetooth ou d'entrée de son extérieure (AUX)

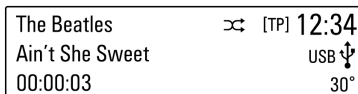

Appuyer sur **MEDIA** (média) pour sélectionner les fonctions de lecteur audio.

À chaque pression sur **MEDIA** (média), le système bascule entre USB/iPod → AUX → musique Bluetooth → USB/iPod → ...

Appuyer sur **MENU** pour ouvrir le menu avec les options pour la fonction concernée ou le menu du dispositif concerné.

Téléphone mains libres Bluetooth

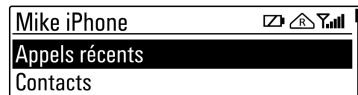

Appuyer sur **PHONE** (téléphone) pour sélectionner la fonction de téléphone mains libres Bluetooth.

Radio

Radio AM-FM

Écoute d'une station radio ou DAB

Sélection du mode radio



Appuyer sur **RADIO** à plusieurs reprises pour basculer entre RADIO AM → RADIO FM → DAB → RADIO AM → ...

- La station de radio choisie précédemment est reçue.

- Lors du changement de mode/ bande Radio en appuyant sur **RADIO**, le système affiche d'abord la vue d'intro de la radio.
- L'écran de lecture contient les éléments de données relatifs à la source audio diffusée.

Sélection du mode DAB

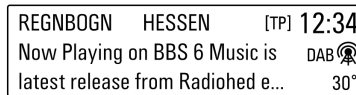

À chaque pression de **RADIO**, le système bascule entre RADIO AM → RADIO FM → DAB → RADIO AM →

- Une étiquette de service à 8 caractères et une étiquette d'ensemble à 8 caractères seront utilisées.

- L'étiquette dynamique s'affiche sous forme d'informations sur l'artiste/la chanson quand la station les diffuse.
- Quand une information sur le signal DAB a été détectée, elle est mise à jour pour pouvoir être affichée sur l'écran.
- L'information et le formatage affichés avec le texte de l'étiquette dynamique varient en fonction de l'information et du formatage fournis par le diffuseur.
- Les informations DAB telles que l'étiquette de la station, l'étiquette de l'ensemble, le texte de l'étiquette dynamique ne sont pas affichées avant leur réception complète.
- Quand la taille des informations dépasse l'espace d'affichage disponible du texte de l'étiquette dynamique, les zones de texte des lignes 2 et 3 s'affichent.
- Quand aucune information relative à la station n'est disponible mais l'ensemble est connu,

l'étiquette de la station sera remplacée par le texte « **Aucune étiquette** ».

- Quand aucune information relative à l'ensemble n'est disponible mais l'étiquette de la station est connue, l'étiquette de l'ensemble sera remplacée par le texte « **Aucune étiquette** ».
- Quand aucune information relative à la station ou à l'ensemble n'est disponible, le numéro et la fréquence du bloc DAB s'affichent à l'écran (par ex. 10C, 213.360).
- Lors du réglage sur une station DAB+, le texte par défaut qui s'affiche pour l'utilisateur sera l'étiquette dynamique plus une variante pour l'artiste et la chanson uniquement. Aucune autre variation d'étiquette dynamique plus ne sera affichée.
- Lors du réglage sur une station DAB+, en l'absence d'information en provenance du diffuseur,

le texte de l'étiquette dynamique sera rempli avec le texte de l'étiquette dynamique standard.

Recherche de stations

Appuyer sur ◀◀ / ▶▶ pour rechercher automatiquement une station de radio avec la meilleure réception.

Une pression prolongée sur ◀◀ / ▶▶ change la station en continu jusqu'à ce que la touche soit relâchée. Au relâchement, le système recherche la station suivante.

Recherche d'un composant de service DAB

Appuyer sur ◀◀ / ▶▶ pour chercher automatiquement la station de l'ensemble avec la meilleure réception.

Une pression prolongée sur ◀◀ / ▶▶ change la station et l'ensemble en continu jusqu'à ce que la touche soit relâchée. Le système s'arrête alors sur la station en cours affichée ou recherche la station suivante.

- Si la station suivante ou précédente est située dans un autre ensemble, la première ou la dernière station captable à signal fort de cet ensemble est syntonisée.
- En l'absence de stations à signal fort, l'écran affiche « **Aucune station DAB disponible** ».

Liaison à un service DAB

En mode DAB, appuyer sur **MENU** > tourner le bouton **MENU** pour sélectionner la liaison DAB > appuyer sur **MENU** pour activer ou désactiver la liaison DAB.

- La liaison DAB :
 - DAB to DAB linking** : (liaison DAB-DAB) Marche ou Arrêt
 - DAB to FM linking** : (liaison DAB-FM) Marche ou Arrêt
- Quand la liaison DAB à DAB est réglée sur le statut Activé et la station DAB syntonisée en cours faiblit et disparaît, le système va directement rechercher et rapidement relier une station FM correspondante.

- Quand la liaison DAB à FM est réglée sur le statut Activé et la station DAB syntonisée en cours faiblit et disparaît, le système va essayer de relier une variante FM du service.

La liaison DAB à DAB est désactivée ou a échoué.

Syntonisation manuelle de station radio

Tourner **MENU** pour trouver manuellement la fréquence de radiodiffusion désirée.

Syntonisation manuelle de station DAB

Appuyer sur **MENU** pour entrer dans le menu DAB.

Tourner le bouton **MENU** pour sélectionner le réglage DAB manuel, puis appuyer sur **MENU**.

Tourner le bouton **MENU** pour trouver manuellement la fréquence de diffusion souhaitée, puis appuyer sur **MENU**.

- La liste des stations est classée dans l'ordre des étiquettes de canal.

Utilisation de la liste de stations DAB

Tourner le bouton **MENU** pour voir la liste des stations DAB.

- La liste de stations s'affiche.
- Si la liste des stations est vide, la mise à jour de la liste des stations DAB commence automatiquement.

Tourner **MENU** (menu/réglage) pour sélectionner la liste désirée, appuyer sur **MENU** pour recevoir la station souhaitée.

- Quand le début ou la fin de la liste des stations est atteint(e), le réglage reprend au début ou à la fin de la liste en fonction du sens du réglage.

Mémorisation des favoris

Appuyer à plusieurs reprises sur **FAV** (favoris) pour sélectionner la page désirée parmi les pages favorites mémorisées.

Maintenir enfoncée l'une des touches – pour mémoriser la station de radio ou la station DAB en cours à cette touche de la page Favoris sélectionnée.

- Il est possible de mémoriser jusqu'à 6 pages Favoris et chaque page peut contenir jusqu'à quatre stations de radio ou DAB.
- On peut configurer le nombre de pages Favoris utilisées dans Menu → Configurer le nombre de pages de favoris.
- Si on l'associe une nouvelle station de radio ou DAB à une touche – précédemment mémorisée, l'ancien contenu est supprimé et remplacé par la nouvelle station de radio ou DAB mémorisée.
- Le nombre maximum de Favoris qu'un utilisateur peut mémoriser est 24.

Sélection des préréglages

Appuyer à plusieurs reprises sur **FAV** (favoris) pour sélectionner la page de préréglage FAV désirée.

- La première information de radiodiffusion de la page de pré-réglage FAV sélectionnée s'affiche.

Appuyer sur une touche – pour écouter directement la station radio ou DAB mémorisée sur cette touche.

Menus de bandes de fréquences

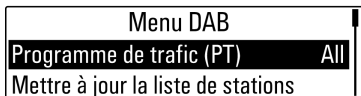

Tout en écoutant la radio, appuyer sur **MENU** pour entrer dans le menu AM, FM ou DAB.

Tourner le bouton **MENU** jusqu'à l'élément du menu désiré puis appuyer sur la touche **MENU** pour sélectionner l'élément pertinent ou entrer dans le menu détaillé de l'élément.

Menu AM-FM

- **Station list** : sélectionne une station dans la liste des stations à signal fort.
- **Update station list** : recherche et enregistre automatiquement les fréquences captables dans la liste des stations.
- **Manual tuning** : tourner brièvement le bouton pour sélectionner la fréquence précédente/ suivante.
- **Set number of favorites page** : définit le nombre de pages de favoris.

Menu DAB

- **Informations routières (TP)** : active ou désactive la fonction TP.

- **Catégories (catégorie DAB)** : sélectionne une station dans la liste.

La liste est affichée dans l'ordre suivant : Information → Pop → Rock → Classique → Musique → Tout.

- **DAB announcements** : entrer dans le menu des annonces DAB puis définir l'entrée de la liste des intérêts.
Annonces disponibles : Infos → Météo → Sports → Finance → Voyage → Événement → Spécial → Info radio → Avertissement → Circulation → Alerte.
- **DAB to DAB linking** : activer ou désactiver la liaison DAB (activer ou désactiver la fonction automatique de liaison d'ensemble).
- **DAB to FM linking** : activer ou désactiver la liaison FM (activer ou désactiver la fonction automatique de liaison DAB-FM).
- **L band** : activer ou désactiver la bande L.

Quand la bande L est activée, le système recherche/sintonise la station pour inclure les blocs de fréquence de la bande L.

- **Intellitext** : sélectionne le texte fournissant des informations de diffusion spéciales telles que les résultats sportifs, les gros titres, et autres.

Radiodiffusion de données de service (RDS)

Le service RDS (Radio Data System), fourni par les stations FM, facilite considérablement la recherche de stations de radio à la réception parfaite.



Les stations RDS sont repérées par le nom de service de l'émission à la place de la fréquence de diffusion.

Quand TP est activé, la recherche inclut uniquement les stations prenant en charge les TP ou les stations avec un support EON-TA.

Quand TP est désactivé, la recherche inclut toutes les stations disponibles.

Le fonctionnement de base, comme la syntonisation/recherche des stations et la mémorisation/sélection des préséglages, est le même que pour AM, FM ou DAB. Se référer à la section AM, FM ou DAB pour obtenir davantage d'informations.

Réglage du menu RDS

Tout en écoutant la radio, appuyer sur **MENU** pour entrer dans le menu FM.

Tourner le bouton **MENU** jusqu'à l'élément du menu désiré puis appuyer sur la touche **MENU** pour sélectionner l'élément pertinent ou entrer dans le menu détaillé de l'élément.

- **Informations routières (TP)** : active ou désactive la fonction TP.

Quand TP est activé dans le menu FM, le système lance une recherche TP afin de s'accorder sur la station TP disponible disposant du signal le plus fort.

- **RDS** : active ou désactive la fonction RDS.

Quand RDS est activé, le nom de service du programme de la station en cours apparaît à la place de sa fréquence.

Quand RDS est désactivé, le texte RDS est éteint, la fonction de fréquence alternative ne

fonctionne pas, et la fréquence est affichée à la place du PSN (nom PS).

- **Region** : active ou désactive la fonction Région.

Seules les fréquences alternatives (AF) avec les mêmes émissions régionales sont sélectionnées.

- **Catégories (catégorie FM)** : sélectionne une station dans la liste.

La liste est affichée dans l'ordre suivant : Information → Pop → Rock → Classique → Musique → Tout.

Volume des annonces de circulation (TA)

Le volume de l'alerte de circulation peut être réglé en cours de fonctionnement en faisant tourner le bouton **VOLUME** .

Le système mémorisera ce réglage pour les alertes de circulation futures.

- Une fois l'alerte terminée, le volume du système revient sur le niveau réglé avant l'alerte de circulation.
- Si le volume de l'alerte de circulation est réglé à zéro pendant une alerte, l'alerte de circulation suivante sera lue au niveau de volume de connexion minimal.
- Le même procédé s'applique aux annonces DAB.

Service d'infos circulation

(TP : Informations routières)

Les stations de service de messages sur la circulation sont des stations RDS diffusant des informations sur la circulation.

Appuyer sur **MENU** > tourner le bouton de **MENU** pour sélectionner TP > appuyer sur **MENU** pour activer ou désactiver la fonction TP.

- Si la station active n'est pas une station d'infos trafic, la recherche d'une station d'infos trafic commence automatiquement.

- Dès qu'une station de service d'infos circulation a été trouvée, « **TP** » s'affiche à l'écran.
- Si le service d'infos circulation est activé, il est alors interrompu pendant la durée de l'annonce de circulation dans tous les modes.

Blocage des annonces de circulation

Si une alerte de circulation a lieu pendant la lecture d'une source audio, le système affiche une fenêtre d'alerte de circulation.

La fenêtre s'affiche avec une option Rejeter mise en évidence par défaut pour l'alerte.

- Si une fenêtre d'alerte de circulation s'affiche, elle peut également être rejetée par le bouton **SRC** sur la commande audio au volant.
- Si une fenêtre d'alerte de circulation s'affiche quand un périphérique est branché, le système ne lit pas le périphérique.

- Si une fenêtre d'alerte de circulation s'affiche lors d'un appel entrant ou initié, l'appel est reçu ou effectué.
- Si l'action de téléphone ci-dessus est terminée, le système annule la TA, puis revient au dernier mode de radio.

Lecteurs audio

Appareils auxiliaires

Lecteur USB

Avertissements concernant l'utilisation de périphériques USB

- Le fonctionnement ne peut être garanti si la mémoire de masse USB intégrée au disque dur ou la carte mémoire CF ou SD est connectée en utilisant une prise USB. Utiliser un périphérique de mémoire USB ou flash.
 - Éviter les décharges d'électricité statique lors de la connexion ou de la déconnexion d'un périphérique USB. Des connexions et déconnexions à répétition dans un court laps de temps risquent de perturber le fonctionnement du périphérique.
 - L'appareil risque de ne pas fonctionner si la borne de connexion du périphérique USB n'est pas métallique.
- La connexion avec des périphériques de stockage USB du type i-Stick risque de ne pas fonctionner en raison des vibrations du véhicule et leur fonctionnement n'est donc pas garanti.
 - Veillez à ne pas toucher la borne de connexion USB avec un objet ou une partie du corps.
 - Ne sont reconnus que les périphériques de stockage USB formatés au format de fichier FAT16/32. Seuls les dispositifs d'une taille d'unité allouée de 512 octets/secteur ou de 2 048 octets/secteur sont utilisables. NTFS et les autres systèmes de fichiers ne sont pas reconnus.
 - Le temps de reconnaissance des fichiers pourra varier en fonction du type et de la capacité du périphérique de stockage USB et du type de fichiers stockés. Comme cela ne pose pas de problème au produit, attendre la fin du traitement des fichiers.

- Les fichiers de certains périphériques de stockage USB risquent de ne pas être reconnus en raison de problèmes de compatibilité et les connexions à un lecteur mémoire ou un hub USB ne sont pas prises en charge. Vérifier si le périphérique peut fonctionner dans le véhicule avant de l'utiliser.
- Quand des dispositifs comme les lecteurs MP3 ou les appareils photo numériques sont connectés par l'intermédiaire d'un disque mobile, ils risquent de ne pas fonctionner normalement.
- Ne pas débrancher le périphérique de stockage USB en cours de lecture.
Cela pourrait endommager le produit ou dégrader les performances du périphérique USB.
- Débrancher le périphérique de stockage USB connecté quand on coupe le contact. Si on met le contact alors qu'un dispositif de stockage USB est connecté,

celui-ci risque d'être endommagé ou de ne pas fonctionner normalement.

Avertissement

Les clés USB peuvent être connectés à ce produit uniquement pour la lecture de fichiers musicaux.

La borne USB du produit ne peut être utilisée pour charger un équipement accessoire USB étant donné que le réchauffement d'une utilisation de la borne USB peut causer des problèmes de rendement ou endommager le produit.

- Quand le disque logique est séparé d'un dispositif de stockage de masse USB, seuls les fichiers du lecteur logique de niveau supérieur sont lisibles en tant que fichiers de musique USB. C'est pourquoi il faut stocker les fichiers de musique à lire dans le lecteur de niveau supérieur du périphérique. Il est également possible que les

fichiers de musique résidant en particulier sur les dispositifs de stockage USB ne puissent pas se lire normalement si une application est chargée en divisant un lecteur séparé dans le dispositif USB.

- Les fichiers de musique dotés du DRM (Digital Right Management) ne sont pas lisibles.

Ce produit prend en charge les dispositifs de stockage USB d'une capacité maximale de 16 Gigaoctets contenant au plus 6 000 fichiers, 100 dossiers et 8 niveaux dans la structure de dossiers. Une utilisation normale n'est pas garantie pour les dispositifs de stockage qui dépassent cette limite.

Si le temps de chargement du dispositif est plus long que d'habitude, utiliser l'USB dans un format FAT16/32 après le formatage.

Avertissements concernant l'utilisation de fichiers de musique USB

- Les fichiers endommagés risquent de voir leur lecture interrompue ou de ne pas être lus du tout.

À propos des fichiers de musique MP3 (WMA)

- Les fichiers MP3 pouvant être lus sont les suivants :
 - Débit binaire : 8 kbps ~ 320 kbps
 - Fréquence d'échantillonnage : 48 kHz, 44,1 kHz, 32 kHz (pour MPEG-1)
24 kHz, 22,05 kHz, 16 kHz (pour MPEG-2)

- Ce produit affiche les fichiers MP3 (WMA) dotés de l'extension .mp3, .wma (en minuscules) ou .MP3 ou .WMA (en majuscules).
- Ce produit peut afficher les informations ID3 Tag (versions 1.0, 1.1, 2.2, 2.3, 2.4) sur l'album, l'artiste, etc., pour les fichiers MP3.
- Ce produit peut lire les fichiers MP3 utilisant VBR. Quand un fichier MP3 de type VBR est lu, le temps restant affiché peut différer du temps restant réel.

Ordre de lecture des fichiers de musique

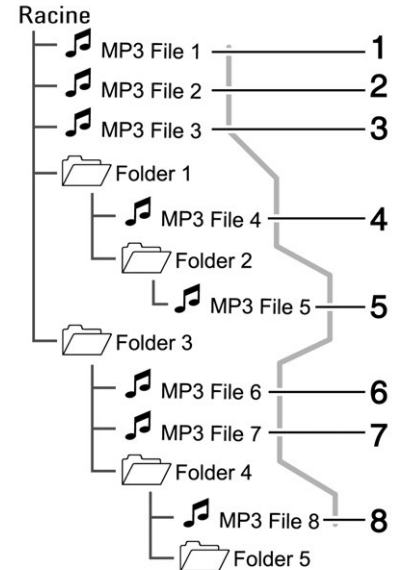

Connexion de la clé USB

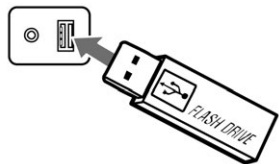

Brancher le périphérique de stockage USB dans lequel les fichiers de musique sont mémorisés sur la borne de connexion USB.

The Beatles	⏮ [TP]	12:34
Ain't She Sweet		USB ↓
00:00:03		30°

Quand le produit a terminé la lecture des informations sur le dispositif de stockage USB, il commence automatiquement celle des morceaux.

Si un dispositif de stockage USB illisible est connecté, un message d'erreur apparaît et le produit passe automatiquement à la dernière fonction utilisée ou à la fonction radio FM.

Si le dispositif de stockage USB à lire est déjà connecté, appuyer plusieurs fois sur **MEDIA** (média) pour sélectionner le lecteur USB.

- Il lit automatiquement à partir du dernier morceau lu.

- Si aucun dispositif n'est connecté, « **Aucun média disponible** » s'affiche à l'écran avec une option REJETER et COUPLER.
- Les informations affichées sont le nom de fichier, le nom de dossier et les données ID3 Tag enregistrées avec le morceau.

Si une information d'identification ID3 incorrecte (artiste, titre de morceau) a été ajoutée aux fichiers MP3 (WMA) avant d'avoir été gravée sur un disque, cette information s'affiche comme si c'était par l'Infotainment System.

Il est impossible de modifier ou de corriger les informations ID3 Tag incorrectes sur l'Infotainment System (cela n'est possible que sur un PC).

Les informations relatives aux morceaux prenant la forme de symboles spéciaux ou dans des langues non prises en charge peuvent apparaître comme « **** » ou ne pas s'afficher du tout.

Fin de la lecture de fichiers de musique USB

Appuyer sur **RADIO** ou **MEDIA** (média) pour sélectionner d'autres fonctions.

Sélection du fichier de lecture

Lors de la lecture, appuyer sur **◀◀ / ▶▶** pour sélectionner le fichier précédent ou suivant.

Il est facile de changer de fichier en appuyant sur **◀◀ / ▶▶** de la commande audio au volant.

Tourner le bouton **MENU** pour sélectionner le fichier désiré dans la liste des fichiers, puis appuyer sur **MENU** pour le modifier instantanément.

Avance rapide et rembobinage du fichier

Lors de la lecture, maintenir enfoncé **◀◀ / ▶▶** pour rembobiner ou avancer rapidement dans le morceau.

Une fois la touche relâchée, le fichier commence la lecture à une vitesse normale.

Utilisation du menu USB

Lors de la lecture du fichier, appuyer sur **MENU** pour entrer dans le menu USB.

Tourner le bouton **MENU** jusqu'à l'élément du menu désiré puis appuyer sur la touche **MENU** pour sélectionner l'élément pertinent ou entrer dans le menu détaillé de l'élément.

- **Folder View** : entrer dans le mode Vue Dossiers et se déplacer jusqu'au dossier précédent ou suivant.
- **Shuffle** : active ou désactive la fonction lecture aléatoire.

Navigation/indexation de dispositif

- La navigation n'est pas prise en charge si l'indexation du dispositif connecté n'est pas terminée.
- Si la fonction de navigation est sélectionnée durant le processus d'indexation, une fenêtre « **Fonction non prise en charge durant l'indexation.** » s'affiche.

Utiliser la Vue Dossiers pour naviguer dans le contenu » s'affiche.

- Quand un seul dispositif avec plus de 6 000 morceaux est connecté, une fenêtre « **Mémoire d'indexation média pleine.** **Utiliser Vue Dossiers ou retirer un autre dispositif** » s'affiche.

Retirer USB

Retirer le dispositif USB de la prise USB.

Si le dispositif USB est retiré, le système affiche le message Aucune connexion pour chaque source sur l'écran et conserve le statut en cours jusqu'à la reconnexion du dispositif.

Utilisation du menu Media transfer protocol (MTP)

Charge Only : (chargement uniquement) sélectionner l'option de chargement du dispositif MTP (Media Transfer Protocol). Le dispositif MTP sera chargé et le système affichera le message en incrustation lors de la connexion.

- Le paramètre par défaut est Chargement uniquement.
- Quand l'option Chargement uniquement est sélectionnée dans le menu de paramètres MTP, la source audio reste identique et le dispositif connecté est chargé uniquement.
- Si l'on modifie le mode USB en chargeant le dispositif, un message Chargement avec un témoin d'activité de chargement s'affiche à l'écran. Dans ce cas, le système n'entamera pas l'indexation des fichiers sur le dispositif.
- Le chargement peut ne pas être supporté par certains dispositifs MTP.

Scan Music Folder Only : sélectionne l'option de balayage du dossier musique pour le dispositif MTP.

Le système peut afficher le nom de l'artiste/le nom du morceau/le temps écoulé concernant le morceau en cours et accéder à la liste de lecture sur le dispositif MTP.

Scan All Folder : sélectionne l'option de balayage de tous les dossiers pour le dispositif MTP.

- L'indexation du dispositif dure plus longtemps que le paramétrage de Numériser le dossier de musique uniquement. Cela dépend du smartphone et de ses fichiers/dossiers.
- Sur certains téléphones équipés du Media Transfer Protocol (MTP), la recherche de musique peut prendre beaucoup de temps.
- Si l'écran du téléphone est verrouillé, la recherche de musique est impossible. Pour accéder à la musique sur le téléphone, déverrouiller l'écran.

Si vous connectez un dispositif anormal, le système peut ne pas fonctionner correctement.

Lecteur iPod

Connexion de l'iPod

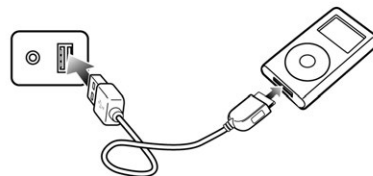

Brancher l'iPod dans lequel les fichiers de musique sont mémorisés sur la borne de connexion USB.

Certains modèles de produit iPod/iPhone peuvent ne pas être pris en charge.

Si vous connectez un dispositif anormal, le système peut ne pas fonctionner correctement.

Ne connecter l'iPod à ce produit qu'avec des câbles pris en charge par les iPod. Les autres câbles de connexion ne peuvent être utilisés.

The Beatles	12:34
Ain't She Sweet	iPod 
00:00:03	30°

- Dans certains cas, il se peut que l'iPod soit endommagé si on coupe le contact quand il est connecté au produit.
Quand l'iPod n'est pas utilisé, le ranger à l'écart de ce produit, contact coupé.
- Quand le produit a terminé de lire des informations sur l'iPod, il commence automatiquement la lecture des morceaux.
- Si un iPod illisible est connecté, le message d'erreur correspondant apparaît et le produit passe automatiquement à la dernière fonction utilisée ou à la fonction radio FM.

Si l'iPod à lire est déjà connecté, appuyer plusieurs fois sur **MEDIA** (média) pour sélectionner le lecteur iPod.

- Il lit automatiquement à partir du dernier morceau lu.
- Les fonctions de lecture et les options d'affichage des informations du lecteur iPod utilisé avec ce produit peuvent différer de celles de l'iPod en termes d'ordre de lecture, de méthode et d'informations affichées.

Ensuite, les fonctions de lecture de l'iPod sont identiques à celles de la lecture de l'USB.

Fin de la lecture de l'iPod

Pour terminer la lecture, appuyer sur **RADIO** ou **MEDIA** afin de sélectionner d'autres fonctions.

En utilisant le menu iPod

Lors de la lecture du fichier, appuyer sur **MENU** pour entrer dans le menu iPod.

Tourner le bouton **MENU** pour déplacer l'élément du menu désiré puis appuyer sur la touche **MENU**

pour sélectionner l'élément pertinent ou entrer dans le menu détaillé de l'élément.

- **Browse « Device Name »** : sélectionne un élément de la liste des types de navigation tels que Listes de lecture, Artistes, Albums, Pistes, Genres, Livres audio et Compositeurs.
- **Shuffle** : active ou désactive la fonction lecture aléatoire.

Retirer l'iPod

Retirer l'iPod de la prise USB.

Quand l'iPod est retiré, le système passe automatiquement à la fonction utilisée précédemment ou la radio FM.

Entrée AUX

Connexion d'un périphérique audio externe

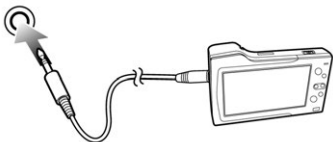

Brancher la sortie audio du périphérique audio externe à l'entrée AUX.

- L'Infotainment System passe automatiquement en mode entrée de périphérique audio externe (AUX) quand on branche un ce type d'appareil.



Appuyer sur **MEDIA** (média) pour basculer en mode entrée de périphérique audio externe si ce type d'appareil est déjà connecté.

Tourner le bouton  pour régler le volume.

Personnalisation

Procédure de personnalisation à l'aide du menu Réglages

- Les menus et les fonctions de réglages peuvent différer selon le modèle de véhicule.
- Le menu de paramètres comprend une liste détaillée pour le menu de configuration pertinent ou l'état de fonctionnement.
- Si la liste détaillée pertinente donne accès à une autre liste détaillée, on peut répéter cette action.

Sélectionner Paramètres dans le Menu > tourner le bouton **MENU** pour sélectionner l'élément du menu désiré > appuyer sur **MENU** pour entrer dans le menu détaillé de l'élément.

Réglage de l'heure et de la date

Régler l'heure : Régler manuellement les heures et les minutes correspondant à l'heure en cours.

- Appuyer sur **MENU** pour ouvrir la fonction de mise à l'heure du menu date et heure.
- Appuyer sur - pour sélectionner le format 12HR ou 24HR.
- Tourner le bouton **MENU** pour modifier l'heure, puis appuyer sur **MENU** pour accéder au réglage des minutes.
- Tourner le bouton **MENU** pour modifier les minutes, puis appuyer sur **MENU** pour accéder au réglage AM / PM.
- Tourner le bouton **MENU** pour sélectionner AM ou PM, puis appuyer sur **MENU** pour terminer le réglage de l'heure. Quand **MENU** est pressé, le menu Heure et Date s'affiche automatiquement.

Régler la date : Définir manuellement l'année, le mois ou la date en cours.

Appuyer sur **MENU** pour ouvrir la fonction de définition de la date du menu date et heure.

Appuyer sur – pour sélectionner le format de la date. Affichage du format : JJ/MM/AAAA : 15 Oct. 2014
MM/JJ/AAAA : Oct. 15, 2014
AAAA/MM/JJ : 2014 Oct. 15

- Tourner le bouton **MENU** pour modifier le mois, puis appuyer sur **MENU** pour accéder au réglage du jour.
- Tourner le bouton **MENU** pour modifier le jour, puis appuyer sur **MENU** pour accéder au réglage de l'année.
- Tourner le bouton **MENU** pour modifier l'année, puis appuyer sur **MENU** pour terminer le réglage de la date. Quand **MENU** est pressé, le menu Heure et Date s'affiche automatiquement.

Régler l'heure et la date automatiquement.

Appuyer sur – pour sélectionner le mode Réglage de l'heure dans le menu Régler l'heure.

- **Désactivé (manuel)** : active le mode manuel.

- **On-Cell Network** : active ou désactive la fonction de synchronisation de l'horloge sur le réseau cellulaire.
- **On-RDS** : active ou désactive la fonction de synchronisation de l'horloge sur le RDS.

Réglage de la tonalité

- Pour plus de détails, *voir page 7.*

Réglage du volume auto

Le Volume auto ajuste le volume du son en se basant sur la vitesse ou le bruit ambiant du véhicule.

- **Off** : le volume auto est désactivé.
- **Low** : une courbe de volume couvrant une plage basse est utilisée pour ajuster le volume audio en fonction de la vitesse du véhicule.
- **Medium-Low** : Ajuste le volume auto sur une plage basse à moyenne.

- **Medium** : une courbe de volume couvrant une plage moyenne est utilisée pour ajuster le volume audio en fonction de la vitesse du véhicule.
- **Medium-High** : Ajuste le volume auto sur une plage de volume moyen à élevé.
- **High** : une courbe de volume plus agressive est utilisée pour ajuster le volume audio en fonction de la vitesse du véhicule.

Réglage du volume maximal au démarrage

Définit manuellement la limite maximale du volume au démarrage.

Réglage de la langue

Tourner le bouton **MENU** pour sélectionner les paramètres du véhicule dans le menu Paramètres > Appuyer sur **MENU** > Tourner le bouton **MENU** pour sélectionner Langues > Appuyer sur **MENU** pour entrer dans le menu détaillé de l'élément.

Sélectionner la langue d'affichage désirée.

Rétablir les réglages d'usine

Tourner le bouton **MENU** pour sélectionner les paramètres du véhicule dans le menu Paramètres > Appuyer sur **MENU** > Tourner le bouton **MENU** pour sélectionner Rétablir les réglages d'usine > Appuyer sur **MENU** pour entrer dans le menu détaillé de l'élément.

Restaurer tous les réglages aux réglages par défaut.

Information sur le logiciel

Tourner le bouton **MENU** pour sélectionner les paramètres du véhicule dans le menu Paramètres > Appuyer sur **MENU** > Tourner le bouton **MENU** pour sélectionner Information sur le logiciel > Appuyer sur **MENU** pour entrer dans le menu détaillé de l'élément.

Affiche la version actuelle du logiciel et la version du logiciel DAB.

Téléphone

Bluetooth (connexion Bluetooth)

À propos de Bluetooth

À propos de la technologie sans fil Bluetooth

- La technologie sans fil Bluetooth^{MD} fait référence à une technologie de réseautage sans fil à courte distance utilisant une fréquence 2,45 GHz permettant de connecter des appareils en-deçà d'une certaine distance.
- Reconnue par des PC, des périphériques, des téléphones Bluetooth^{MD}, des PDA, divers appareils électroniques et des environnements automobiles, la technologie sans fil Bluetooth^{MD} transmet des données à haute vitesse sans recourir à des câbles de connexion.
- Le Mains-libres Bluetooth^{MD} fait référence à un appareil permettant à l'utilisateur de passer facilement des appels téléphoniques.

ques avec des téléphones mobiles Bluetooth^{MD} via le système multimédia.

Avant de connecter une unité Bluetooth

- Avant de connecter l'unité principale au téléphone mobile, vérifier si le téléphone mobile prend en charge les fonctionnalités Bluetooth.
- Même si le téléphone reconnaît la technologie sans fil Bluetooth, il ne sera pas trouvé dans une recherche s'il a été réglé en mode caché ou si l'alimentation Bluetooth est coupée.
- Désactiver le mode caché ou mettre l'alimentation Bluetooth sous tension avant d'effectuer une recherche ou une connexion à l'unité principale.
- Si la connexion automatique est utilisée, le téléphone Bluetooth se connecte automatiquement au système quand le contact est mis.

- Si vous ne voulez pas de connexion automatique avec votre appareil Bluetooth, désactiver la fonctionnalité Bluetooth sur l'appareil Bluetooth.
- Stationner le véhicule lors de la connexion de l'unité au téléphone mobile.
- Selon le téléphone, il est possible que la connexion Bluetooth s'interrompe de manière intermittente. Suivre ces étapes pour réessayer.
 - Désactiver/activer la fonction Bluetooth^{MD} au sein du téléphone mobile et réessayer.
 - Désactiver/activer l'alimentation du téléphone mobile et réessayer.
 - Retirer complètement la batterie du téléphone mobile, réinitialiser et réessayer.
 - Réinitialiser cette unité et réessayer.
 - Supprimer tous les appareils couplés, coupler et réessayer.

- Le volume et la qualité des appels mains-libres peut varier en fonction du téléphone mobile.
- Le couplage d'appareils Bluetooth et l'utilisation des fonctionnalités Bluetooth ne sont pas pris en charge quand le véhicule se déplace. Veuillez stationner votre véhicule au préalable.
- Le processus de téléchargement des contacts peut varier en fonction du téléphone mobile.

En cas d'incidents non décrits dans ce guide, consulter le *guide de l'utilisateur du téléphone mobile*.

- Étant donné qu'une connexion sans fil Bluetooth peut avoir une portée de plus de 10 mètres, votre appareil Bluetooth peut automatiquement se connecter au système même s'il se trouve en-dehors du véhicule. Veuillez tenir compte de cette information, principalement lors du couplage ou de la connexion d'appareils Bluetooth à l'Infotain-

ment System quand d'autres appareils Bluetooth peuvent se trouver à portée.

- Cette unité utilise le système de suppression numérique du bruit et de l'écho le plus récent pour offrir la meilleure clarté sonore avec le moins de distorsion possible, mais, dans certaines conditions, il peut encore y avoir un peu d'écho et de bruit dans le véhicule. Pour obtenir les meilleurs résultats, il est conseillé de garder les vitres de la voiture fermées durant des appels mains-libres.
- Cette unité utilise les profils Bluetooth suivants :
 - Phone Book Access Profile (PBAP) (profil d'accès au répertoire téléphonique)
 - Hands Free Profile (HFP) (profil mains-libres)
 - Advanced Audio Distribution Profile (A2DP) (profil de distribution audio avancée)

- Audio Video Remote Control Profile (AVRCP) (profil de commande à distance audio vidéo)

- Si les profils Bluetooth ne correspondant pas, le système affiche une fenêtre « **Action non reconnue par cet appareil** » sur l'écran (par ex., l'appareil ne peut pas contrôler le bouton **MENU**).

Si vous connectez un dispositif anormal, le système peut ne pas fonctionner correctement.

Avant d'utiliser le mode Musique Bluetooth

- Le mode Audio Bluetooth ne peut être utilisé que si un appareil Audio Bluetooth a été connecté.
- Si de la musique n'est pas encore jouée depuis votre appareil mobile après avoir basculé en mode audio en continu (Audio Bluetooth) ou après avoir appuyé sur Play (Lire) sur l'appareil mobile lui-même, essayer de lancer la

lecture de la musique en appuyant une nouvelle fois sur la touche Play.

- Vérifier si la musique est jouée depuis l'appareil Bluetooth après être passé en mode audio en continu. La fonctionnalité Audio en continu peut ne pas être prise en charge par certaines téléphones mobiles.
- Si le téléphone Bluetooth est déconnecté alors que le mode Audio Bluetooth est actif, la musique va également s'arrêter.
- L'audio Bluetooth en continu peut ne pas être pris en charge par certaines téléphones mobiles.
- Si le témoin Bluetooth n'est pas affiché, aucun appareil Bluetooth n'est connecté ou bien la qualité de la connexion n'est pas bonne.
- Cette unité peut coupler jusqu'à 5 appareils Bluetooth.

Connexion de Bluetooth

Enregistrement d'un périphérique Bluetooth

Enregistrer le périphérique Bluetooth à connecter à l'Infotainment System.

Commencer par configurer le périphérique Bluetooth à connecter dans le menu Bluetooth settings (Réglages Bluetooth) afin que d'autres appareils puissent le rechercher.

Appuyer sur **PHONE** (téléphone) pour entrer dans le mode d'application du téléphone.

Pour sélectionner Coupler, appuyer sur –. L'information « **Nom : nom l'appareil / PIN : 0000** » s'affiche sur l'écran, puis le processus de couplage commence.

- Si aucune source de téléphone n'est connectée, la zone d'état affiche « **Aucun appareil couplé** ».

- Pour modifier le PIN, appuyer sur – et sélectionner Nouveau PIN dans le menu Coupler. Tourner et appuyer sur la touche **MENU** pour modifier le PIN.

Depuis l'appareil Bluetooth, rechercher cette unité et coupler l'appareil.

1. Activer le Bluetooth sur votre téléphone.
2. Rechercher et sélectionner « **Nom de l'appareil** » dans le menu Bluetooth.
3. Entrer cet élément dans votre téléphone.

Pour en apprendre plus sur la recherche à partir d'appareils Bluetooth et sur le couplage, consulter le guide de l'utilisateur de votre appareil Bluetooth.

Après un certain temps, l'appareil Bluetooth est automatiquement enregistré.

- Si l'enregistrement de l'appareil à connecter au système a réussi, « **Bluetooth connecté** » s'affiche à l'écran.

- À la fin du couplage, une demande de téléchargement des contacts est envoyée à votre téléphone mobile. Veuillez vérifier votre téléphone et accepter la demande de téléchargement, si nécessaire.

Lors du couplage d'un deuxième appareil, répéter les étapes ci-dessus.

- Si un appareil Bluetooth est connecté, un nouvel appareil ne peut pas être couplé. Si vous voulez coupler un nouveau téléphone, déconnecter d'abord l'appareil Bluetooth connecté.
- Cette unité peut coupler jusqu'à 5 appareils Bluetooth.

Ajout/Connexion/Déconnexion/Suppression des appareils Bluetooth

Commencer par configurer le périphérique Bluetooth à connecter dans le menu de configuration Bluetooth afin que d'autres appareils puissent le rechercher.

Appuyer sur **PHONE** (téléphone) > appuyer sur **MENU** pour sélectionner les appareils Bluetooth à entrer dans le menu Liste des téléphones > tourner le bouton **MENU** pour sélectionner un élément de la liste des appareils > appuyer sur – pour sélectionner l'élément du menu désiré.

- **Select Add** : l'information « **Nom : nom l'appareil / PIN : 0000** » s'affiche sur l'écran, puis le processus de couplage commence.
- **Select Connect** : après un certain temps, l'appareil Bluetooth est automatiquement connecté, et « **Bluetooth connecté** » s'affiche à l'écran.
- **Select Disconnect** : déconnecter l'appareil Bluetooth connecté du menu de la liste des téléphones.
- **Select Disconnect** : supprimer l'appareil Bluetooth couplé du menu de la liste des téléphones.

Lecteur de musique Bluetooth

Connexion d'un lecteur de musique Bluetooth

Connecter l'appareil Bluetooth dans lequel les fichiers de musique sont enregistrés.



Appuyer à plusieurs reprises sur **MEDIA** (média) pour sélectionner le mode Musique Bluetooth.

- Le fichier audio de l'appareil Bluetooth est lu automatiquement une fois que « **Musique Bluetooth** » est affiché à l'écran.

- Si de la musique n'est pas encore jouée depuis votre appareil mobile après avoir basculé en mode audio en continu (Musique Bluetooth) ou après avoir appuyé sur Play (Lire) sur l'appareil mobile lui-même, essayer de lancer la lecture de la musique en appuyant une nouvelle fois sur la touche Play.

Lors de la lecture, appuyer sur ◀◀ / ▶▶ pour sélectionner la piste précédente ou suivante.

- Cette fonction n'est exploitable qu'avec les appareils Bluetooth qui prennent en charge la version 1.0 ou supérieure du profil de commande à distance audio/vidéo (AVRCP ou Audio Video Remote Control Profile). Selon les options des appareils Bluetooth, certains appareils peuvent afficher le profil de commande à distance audio/vidéo (AVRCP) lorsqu'ils sont connectés pour la première fois.

- Si l'appareil Bluetooth est déconnecté lors de la lecture de la musique Bluetooth, la musique va également s'arrêter.

Ensuite, les fonctions de lecture de la musique Bluetooth sont identiques à celles de la lecture de l'USB.

Utilisation du menu de musique Bluetooth

Lors de la lecture, appuyer **MENU** pour sélectionner le menu Audio Bluetooth. Tourner le bouton **MENU** jusqu'à l'élément du menu désiré puis appuyer sur la touche **MENU** pour sélectionner l'élément pertinent ou entrer dans le menu détaillé de l'élément.

- **Browse (Naviguer) « Device Name »** : sélectionne un élément de la liste des types de navigation. Si les profils Bluetooth ne correspondent pas, le système affiche « **Action non reconnue par les appareils** ».

Version du profil de support : Audio Video Remote Control Profile (AVRCP) (profil de commande à distance audio vidéo) 1.4.

- **Shuffle** : active ou désactive la fonction lecture aléatoire.
- **Manage Bluetooth devices (Gérer les dispositifs Bluetooth)** : ouvre le menu de la liste des téléphones.

Appel d'urgence

Attention

L'établissement de la connexion ne peut pas être garanti dans toutes les situations. Pour cette raison, ne pas compter exclusivement sur un téléphone mobile pour une communication d'une importance capitale (par ex. une urgence médicale).

Sur certains réseaux, il peut être nécessaire d'insérer correctement une carte SIM valable dans le téléphone mobile.

Attention

Gardez à l'esprit que vous pouvez effectuer et recevoir des appels avec le téléphone mobile, si la zone couverte bénéficie d'un signal suffisamment fort. Dans certains cas, il n'est pas possible d'effectuer des appels d'urgence sur tous les réseaux de téléphonie mobile ; il peut arriver qu'ils ne puissent pas être effectués quand certaines fonctions du réseau et/ou du téléphone sont activées. Votre opérateur local de téléphonie pourra vous renseigner.

Le numéro d'appel d'urgence peut être différent selon la région et le pays. Prière de vous informer au préalable sur le numéro d'appel d'urgence à utiliser dans la région traversée.

Passer un appel d'urgence

Composez le numéro d'appel d'urgence (p. ex. 112).

La connexion téléphonique au centre d'appel d'urgence est configurée.

Répondez aux questions du personnel de service concernant votre urgence.

⚠ Attention

Ne mettez pas fin à la conversation tant que le centre de secours ne vous l'a pas demandé.

Utilisation de la fonction Siri

Lorsqu'un iPhone est connecté, un appui prolongé sur « **call icon** » (symbole d'appel) de la commande audio au volant active la fonction Siri.

- Compatible avec les iPhone qui prennent en charge iOS 4.0 ou ultérieur.
- Si Siri est déjà lancé, appuyer pour le réactiver.
- Les commandes Siri que l'on peut utiliser en association avec ce produit prennent en charge les commandes de numérotation

via l'iPhone, la sélection du morceau et la lecture avec le lecteur iPhone (Music Player).

Utilisation

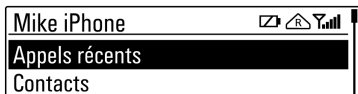



Appel entrant

Quand un téléphone portable Bluetooth connecté relaie un appel téléphonique, le morceau en cours de lecture s'interrompt, le téléphone sonne et les informations pertinentes s'affichent.

Pour recevoir un appel et passer à l'écran Appel actif, appuyer sur  sur la commande audio au volant ou

appuyer sur – pour sélectionner Répondre et passer à l'écran Appel actif.

Pour refuser un appel, faire un appui prolongé sur  /  sur la commande audio au volant ou appuyer sur – pour sélectionner Ignorer.

- Un appel ignoré est envoyé vers la boîte de messagerie vocale, la sonnerie s'arrête, l'alerte s'éteint, l'affichage revient à l'écran précédant l'alerte.
- Si l'appel est accepté avant le transfert vers la boîte de messagerie vocale, l'alerte s'éteint, l'affichage revient à l'écran précédant et la sonnerie s'arrête.

Appel en attente

Si une autre personne appelle lorsque vous êtes déjà au téléphone, le système affiche une deuxième fenêtre d'appel entrant.

Appuyer sur **PHONE (téléphone)** ou  sur la commande audio au volant pour basculer entre le 1er et le 2ème appel.

Si deux appels sont actifs (mode appel en attente), une alerte d'appel en attente n'est pas affichée.

Contrôle du volume du téléphone

Tourner le bouton  pour régler le volume du téléphone pendant un appel téléphonique actif (par ex., entre 0 et 63).

Avertissement
Certains types de téléphones portables autorisent le transfert de la sonnerie.
Régler le volume de la sonnerie du portable si il est trop faible.

Vous pouvez utiliser la commande de volume pour régler le volume de la tonalité de la sonnerie lorsque cette dernière retentit en partant d'un volume minimum déterminé. Le volume peut être réglé du niveau 3 au niveau maximum.

Pendant un appel

Pendant l'appel actif, l'écran Appel actif affiche des informations sur l'appel téléphonique en cours.

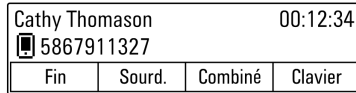

End : terminer un appel téléphonique actif.

Quand un appel est terminé, le système revient à l'écran actif avant l'appel.

Mute/Unmute (Mettre en sourdine/ Annuler sourdine) : désactiver le micro du véhicule lors d'un appel actif en appuyant sur la touche.

Si le micro est désactivé, l'étiquette devient Annuler sourdine. Appuyer à nouveau sur la touche pour activer le micro.

Handset/hands-free (Combiné/ Mains-libres) : basculer entre le mode mains-libres et le mode combiné du téléphone en appuyant directement sur –.

- Si l'appel téléphonique sur la source téléphonique active est traité en mode combiné, l'étiquette devient Mains-libres.
- Une pression sur la touche rétablit la conversation téléphonique en mode mains-libres.
- Le mode mains-libres est le mode par défaut quand un appel est lancé.
- S'il y a un problème et l'appel n'est pas transféré en mode mains-libres ou combiné selon le souhait de l'utilisateur, un message s'affiche pour avertir l'utilisateur que le transfert n'a pas pu être effectué. Veuillez réessayer.

Clavier : Entrer dans l'écran Clavier.

Mettre fin à un appel

Si un appel est terminé alors que le système affiche n'importe quel écran autre que l'écran Appel Actif, le message Appel terminé s'affiche.

- La personne se trouvant à l'autre bout de la ligne peut mettre fin à l'appel depuis l'appareil portable Bluetooth ou en appuyant sur  sur la commande audio au volant.
- Après 5 secondes, l'affichage revient à l'écran précédent.

Rappel

Si l'appel téléphonique a été abandonné, vous pouvez rappeler le numéro avant le temps imparti en appuyant sur – directement en-dessous de l'écran étiqueté Rappel.

Appeler un numéro figurant dans le journal des appels

Appuyer sur **PHONE** (téléphone) pour sélectionner le menu Liste des téléphones > tourner le bouton **MENU** pour sélectionner Appels

récents > appuyer sur **MENU** > tourner le bouton de réglage **MENU** pour sélectionner Appels manqués, Appels reçus ou Appels émis, puis appuyer sur **MENU**.

La liste des appels récents s'affiche dans un menu intermédiaire contenant les appels manqués, les appels reçus et les appels émis.

Tourner le bouton de réglage **MENU** pour sélectionner un nom ou un numéro de téléphone, puis appuyer sur **MENU** pour passer un appel.

Appeler un numéro figurant dans le répertoire téléphonique

Appuyer sur **PHONE** (téléphone) pour sélectionner le menu Liste des téléphones > tourner le bouton de réglage **MENU** pour sélectionner Contacts > appuyer sur **MENU** > tourner le bouton de réglage total **MENU** pour sélectionner un nom ou un numéro de téléphone, puis appuyer sur **MENU** pour passer un appel.

La dernière source téléphonique sortante est conservée comme source téléphonique sortante au

prochain cycle d'allumage, pour autant que ce téléphone soit connecté.

Téléchargement du répertoire téléphonique

Si l'appareil Bluetooth prend en charge une fonction de synchronisation de répertoire téléphonique, le répertoire est automatiquement téléchargé après l'établissement de la connexion.

- La liste de l'historique des appels peut être téléchargée depuis l'appareil Bluetooth connecté.
- Le tri de l'historique des appels par heure n'est pas pris en charge.
- Il est possible de télécharger l'historique des appels même en effectuant une autre action.
- Il n'est pas possible de commencer le processus de téléchargement quand la fonctionnalité de téléchargement de l'historique des appels est désactivée dans l'appareil Bluetooth.

- À la fin du couplage, une demande de téléchargement des contacts est envoyée à votre téléphone mobile. Certains téléphones exigent une confirmation supplémentaire. Veuillez vérifier votre téléphone et accepter la demande de téléchargement, si nécessaire.
- Si un téléphone couplé est supprimé, la liste de l'historique de ses appels sera également supprimée du système.
- Le système utilise uniquement des informations codées au format UTF-8.

Composer un numéro au moyen du clavier

Appuyer sur **PHONE** (téléphone) pour sélectionner le menu Liste des téléphones > tourner le bouton de réglage **MENU** pour sélectionner le clavier et appuyer sur **MENU** pour sélectionner l'écran Clavier.

- Quand l'utilisateur sélectionne Clavier depuis l'écran d'accueil du téléphone, un clavier de composition téléphonique s'affiche.

Tourner le bouton de réglage **MENU** pour mettre en évidence le chiffre désiré à composer et appuyer sur **MENU** pour le sélectionner.

Vous pouvez saisir 24 chiffres au maximum.

- Si l'utilisateur continue à tourner le bouton **MENU** lorsque l'extrémité du clavier est atteinte, il passe à l'autre extrémité du clavier.
- Les chiffres sont affichés sur l'écran correspondant à mesure de leur saisie.
- L'appel n'est pas actif si l'utilisateur ne saisit pas de chiffre.
- Une fois que l'utilisateur a saisi le numéro de téléphone désiré, appuyer sur – pour appeler ce numéro.
- Quand la connexion est établie, le système affiche l'écran Appel actif.

- Si l'utilisateur a fait une erreur dans la saisie d'un numéro de téléphone, tourner **MENU** pour mettre Supprimer en évidence et appuyer sur **MENU** pour supprimer le dernier chiffre saisi.
- Une pression prolongée sur **MENU** pendant la durée standard quand Supprimer est mis en évidence efface le champ complet des chiffres.

Affichage des appareils Bluetooth

Appuyer sur **PHONE** (téléphone) pour sélectionner le menu Téléphone > tourner le bouton de réglage **MENU** pour sélectionner « Bluetooth Devices (Appareils Bluetooth) » > appuyer sur **MENU** pour sélectionner le menu « Phone List (Liste des téléphones) ».

- La liste contient les noms de tous les appareils Bluetooth qui ont été couplés avec le système.
- Si le nom de l'appareil reçu est vide, Inconnu s'affiche.

- Depuis le menu Liste des appareils Bluetooth, l'utilisateur peut ajouter (coupler), supprimer et connecter un appareil.

Textos

Quand le téléphone mobile Bluetooth connecté reçoit un texto, la piste lue est interrompue et le téléphone affiche l'information pertinente.

- Si l'expéditeur est enregistré dans le répertoire téléphonique, le premier et le dernier nom s'affichent.
- Si le numéro n'est pas enregistré dans le répertoire téléphonique, le numéro de téléphone s'affiche.
- L'alerte de texto s'affiche dès que toutes les informations sont disponibles.

Pour afficher le message complet, appuyer sur – directement en-dessous de l'écran étiqueté « **View (Afficher)** ». L'écran du message détaillé s'affiche alors.

This feature is unavailable while vehicle is moving (cette fonction n'est pas disponible en roulant).

Commandes de climatisation

Systèmes de climatisation
 Système de chauffage et de ventilation 137
 Système de climatisation 138
 Climatisation automatique 140

Grilles de ventilation
 Bouches d'aération réglables 144
 Bouches d'aération rigides ... 145

Entretien
 Prise d'air 145
 Filtre à air du compartiment passagers 145
 Fonctionnement régulier de la climatisation 145
 Révision 146

Systèmes de climatisation

Système de chauffage et de ventilation



Commandes pour :

- température
- répartition de l'air
- vitesse de soufflerie
- désembuage et dégivrage
- recyclage d'air

- lunette arrière chauffante ⇨
Lunette arrière chauffante ⇨ 29

Température

Ajuster la température en tournant le bouton rotatif.

Rouge : Chaud

Bleu : Froid

Le chauffage n'est vraiment efficace que lorsque le moteur a atteint sa température normale de fonctionnement.

Répartition de l'air

 : Vers la tête via les bouches d'aération réglables.

 : Vers la tête et les pieds.

 : Vers les pieds, avec une petite quantité d'air dirigée vers le pare-brise, les vitres des portes avant et les bouches d'aération latérales.



 : Vers le pare-brise et les pieds, avec une petite quantité d'air dirigée vers les vitres des portes avant et les bouches d'aération latérales.

 : Vers le pare-brise et les vitres des portes avant, avec une petite quantité d'air dirigée vers les bouches d'aération latérales.

Vitesse de soufflerie

Régler le débit d'air en sélectionnant la vitesse de soufflerie souhaitée.

Désembuage et dégivrage

- Tourner le bouton de répartition de l'air sur DÉGIVRAGE .
- Commutateur de température sur le niveau le plus chaud.
- Réglez la commande de la soufflerie sur la vitesse la plus rapide pour un dégivrage rapide.
- Activer la lunette arrière chauffante R .
- Ouvrir les bouches d'aération latérales selon les besoins et les diriger vers les vitres latérales.

Important

Sélectionner les réglages de désembuage et dégivrage inhibe la fonction Autostop.

Sélectionner les réglages de désembuage et dégivrage pendant que le moteur est en Autostop redémarre automatiquement le moteur.

Important

Si le bouton de mode est réglé sur le mode Dégivrage , la climatisation fonctionne et le mode Recyclage sera fixé en mode d'air extérieur sans tenir compte de l'état de l'indicateur.

Système Stop/Start ⇨ *Système d'arrêt-démarrage automatique du moteur* ⇨ 150.

Système de climatisation



Le système de climatisation comporte des commandes pour les fonctions suivantes :

Climatisation : Refroidissement

 : Recyclage d'air

Refroidissement

Appuyer sur **A/C** pour activer le refroidissement. L'activation est signalée par la LED dans le bouton. Le refroidissement ne fonctionne que lorsque le moteur est en marche et que la soufflerie de la climatisation est allumée. Appuyer à nouveau sur **A/C** pour désactiver le

refroidissement. Le système de climatisation refroidit et déshumidifie l'air dès que la température extérieure est légèrement supérieure au point de gel. Il peut alors se former de la condensation qui se traduit par un écoulement sous le véhicule. Si aucun refroidissement ou déshumidification n'est requis, désactiver le système de refroidissement pour économiser le carburant. Le refroidissement activé peut empêcher les Autostops.

Recyclage d'air

Le recyclage d'air est commandé avec . Un témoin s'allume pour indiquer que le recyclage est activé.

Appuyer de nouveau sur  pour désactiver le mode de recyclage.

Attention

Passez régulièrement en mode air extérieur pour faire entrer de l'air frais. L'échange d'air frais est réduit dans le mode de recyclage

(Suite)

Attention (Suite)

d'air. En utilisation sans refroidissement, l'humidité de l'air augmente et les vitres peuvent se recouvrir de buée. La qualité de l'air de l'habitacle se détériore, et donc les occupants du véhicule peuvent se sentir devenir somnolents.

Dans des conditions d'air ambiant chaud et très humide, le pare-brise peut s'embuer de l'extérieur quand l'air froid est envoyé dessus. Si le pare-brise s'embue depuis l'extérieur, enclencher l'essuie-glace avant et désactiver .



Refroidissement maximum

Ouvrir brièvement les vitres pour évacuer rapidement l'air chaud.



- Mise en marche du refroidissement de la climatisation.
- Enclencher le recyclage d'air .

- Appuyer sur le commutateur de répartition d'air .
- Placer le commutateur de température sur le niveau le plus froid.
- Régler la vitesse de soufflerie au maximum.
- Ouvrir toutes les bouches.

Désembuage et dégivrage des vitres

- Tourner le bouton de répartition de l'air sur DÉGIVRAGE .
- Commutateur de température sur le niveau le plus chaud.
- Réglez la commande de la soufflerie sur la vitesse la plus rapide pour un dégivrage rapide.
- Activer la lunette arrière chauffante R .
- Ouvrir les bouches d'aération latérales selon les besoins et les diriger vers les vitres latérales.

Important

Une pression sur , quand le moteur est en marche, empêche tout arrêt automatique jusqu'à ce que le bouton  soit pressé à nouveau.

Si  est pressé pendant un arrêt automatique du moteur, le moteur redémarre automatiquement.

Important

Si le bouton de mode est réglé sur le mode Dégivrage , la climatisation fonctionne et le mode Recyclage sera fixé en mode d'air extérieur sans tenir compte de l'état de l'indicateur.

Système Stop/Start ⇨ *Système d'arrêt-démarrage automatique du moteur* ⇨ 150.

Climatisation automatique



Commandes pour :

- température
- répartition de l'air
- vitesse de soufflerie
- mode automatique
- recyclage d'air
- désembuage et dégivrage

Température

Ajuster la température en tournant le bouton rotatif.

Rouge : Chaud

Bleu : Froid

Le chauffage n'est vraiment efficace que lorsque le moteur a atteint sa température normale de fonctionnement.

Répartition de l'air

 : Vers la tête via les bouches d'aération réglables.

 : Vers la tête et les pieds.

 : Vers les pieds, avec une petite quantité d'air dirigée vers le pare-brise, les vitres des portes avant et les bouches d'aération latérales.

 : Vers le pare-brise et les pieds, avec une petite quantité d'air dirigée vers les vitres des portes avant et les bouches d'aération latérales.

 : Vers le pare-brise et les vitres des portes avant, avec une petite quantité d'air dirigée vers les bouches d'aération latérales.

Vitesse de soufflerie

Régler le débit d'air en réglant la vitesse du ventilateur souhaitée à l'aide du bouton de réglage.

Pour désactiver ou activer, appuyer sur  ou régler le bouton de la soufflante.

Mode Automatique

Le système commande automatiquement le régime du ventilateur, le débit d'air, la climatisation et le recyclage afin de chauffer ou rafraîchir le véhicule à la température désirée. Le système fonctionne automatiquement lorsque le témoin est allumé. Si les paramètres du mode de débit d'air, la vitesse du ventilateur, le recyclage ou la climatisation sont réglés, l'indicateur AUTO s'éteint. Pour améliorer la consommation de carburant et refroidir le véhicule plus rapidement, le recyclage peut être automatiquement sélectionné par temps chauds. Le témoin de recyclage ne s'allumera pas. Appuyer sur  pour sélectionner le recyclage ; appuyer

à nouveau sur le bouton pour sélectionner l'air extérieur. Pour désactiver le système, appuyer sur .

Réglage de base en vue d'un confort maximum :

- Appuyer sur **AUTO**.
- Ouvrir toutes les bouches d'aération pour permettre une meilleure répartition d'air en mode automatique.
- Appuyer sur A/C pour mettre en route le refroidissement et le désembuage maximum. L'activation est signalée par la LED dans le bouton.
- Régler la température souhaitée.

Présélection de la température

La température peut être réglée à la valeur désirée. Si la température minimale Lo est réglée, le système de commande de climatisation fonctionne à sa capacité maximale de refroidissement, si le refroidissement de la climatisation est activé. Si la température maximale Hi est réglée, la climatisation fonctionne-

ment avec sa capacité maximale de chauffage. La température recommandée est de 22 °C.

Important

Si A/C est activé, la réduction de la température réglée de l'habitacle peut provoquer le redémarrage du moteur à partir d'un arrêt automatique ou le blocage d'un arrêt automatique ⇨ *Système d'arrêt-démarrage automatique du moteur* ⇨ 150.

Recyclage d'air

Le recyclage d'air est commandé avec . Un témoin s'allume pour indiquer que le recyclage est activé.

Appuyer de nouveau sur  pour désactiver le mode de recyclage.

Attention



Passez régulièrement en mode air extérieur pour faire entrer de l'air frais. L'échange d'air frais est réduit dans le mode de recyclage d'air. En utilisation sans refroidis-

(Suite)

Attention (Suite)



sement, l'humidité de l'air augmente et les vitres peuvent se recouvrir de buée. La qualité de l'air de l'habitacle se détériore, et donc les occupants du véhicule peuvent se sentir devenir somnolents.

Désembuage et dégivrage des vitres

- Appuyer sur . L'activation est indiquée par la diode du bouton. Et le mode de recyclage doit être automatiquement réglé et fixé en mode d'air extérieur. La climatisation fonctionne, mais le témoin ne change pas.
- La température et la répartition d'air se règlent automatiquement et la soufflerie fonctionne à grande vitesse.
- Activer la lunette arrière chauffante R .

- Pour revenir au mode précédent : Appuyer sur , pour revenir en mode automatique : appuyer sur **AUTO**

Important

Une pression sur , quand le moteur est en marche, empêche tout arrêt automatique jusqu'à ce que le bouton  soit pressé à nouveau.

Si  est pressé pendant un arrêt automatique du moteur, le moteur redémarre automatiquement.

Système Stop/Start ⇨ *Système d'arrêt-démarrage automatique du moteur* ⇨ 150.

Réglages manuels

Les réglages de la climatisation peuvent être modifiés en actionnant les boutons et les boutons rotatifs comme suit.

Une modification de réglage désactivera le mode automatique.

Vitesse de soufflerie

Régler le débit d'air en sélectionnant la vitesse de soufflerie souhaitée. La vitesse de soufflerie sélectionnée est indiquée par un certain nombre de segments sur l'affichage. Si la soufflerie est arrêtée, la climatisation l'est également.

Pour revenir en mode automatique, appuyer sur **AUTO**.

Répartition de l'air





Appuyer sur le bouton correspondant au réglage souhaité. L'activation est signalée par la LED dans le bouton.

 : Vers la tête via les bouches d'aération réglables.

 : Vers la tête et les pieds.

 : Vers les pieds, avec une petite quantité d'air dirigée vers le pare-brise, les vitres des portes avant et les bouches d'aération latérales.

 : Vers le pare-brise et les pieds, avec une petite quantité d'air dirigée vers les vitres des portes avant et les bouches d'aération latérales.

 : Vers le pare-brise et les vitres des portes avant, avec une petite quantité d'air dirigée vers les bouches d'aération latérales.



Retour à la répartition d'air automatique : Appuyer sur AUTO

Refroidissement





Appuyer sur A/C pour activer le refroidissement. L'activation est signalée par la LED dans le bouton. Le refroidissement ne fonctionne

que lorsque le moteur est en marche et que la soufflerie de la climatisation est allumée. Appuyer à nouveau sur A/C pour désactiver le refroidissement. Le système de climatisation refroidit et déshumidifie (assèche) l'air à partir d'une certaine température extérieure. Il peut alors se former de la condensation qui se traduit par un écoulement sous le véhicule. Si aucun refroidissement ou déshumidification n'est requis, désactiver le système de refroidissement pour économiser le carburant.

Le refroidissement activé peut empêcher les Autostops  *Système d'arrêt-démarrage automatique du moteur*  150.

Recyclage d'air

Appuyer sur  pour activer le mode de recyclage de l'air. L'activation est signalée par la LED dans le bouton.

Appuyer de nouveau sur  pour désactiver le mode de recyclage.

⚠ Attention

L'échange d'air frais est réduit dans le mode de recyclage d'air. En fonctionnement sans refroidissement, l'humidité augmente et les vitres peuvent s'embuer de l'intérieur. La qualité de l'air de l'habitacle se détériore, et donc les occupants du véhicule peuvent se sentir devenir somnolents.

Dans des conditions d'air ambiant chaud et très humide, le pare-brise peut s'embuer de l'extérieur quand l'air froid est envoyé dessus. Si le pare-brise s'embue depuis l'extérieur, enclencher l'essuie-glace avant.

Refroidissement maximum

Ouvrir brièvement les vitres pour évacuer rapidement l'air chaud.

- Mise en marche du refroidissement de la climatisation.
- Enclencher le recyclage d'air .

- Appuyer sur le commutateur de répartition d'air .
- Placer le commutateur de température sur le niveau le plus froid.
- Régler la vitesse de soufflerie au maximum.
- Ouvrir toutes les bouches.

Grilles de ventilation**Bouches d'aération réglables**

Le refroidissement d'air étant allumé, au moins une bouche d'aération doit être ouverte pour éviter que l'évaporateur ne givre par manque de circulation d'air.

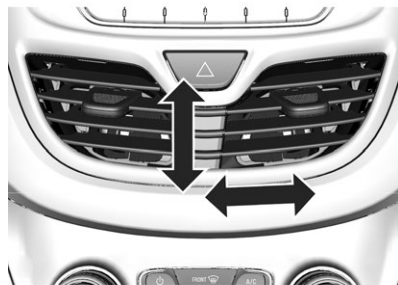

Régler la direction du flux d'air en faisant basculer et pivoter les lamelles. Si vous ne voulez pas le flux, déplacer les lamelles vers l'intérieur pour la bouche centrale et vers l'extérieur pour la bouche

latérale. La bouche présente quelques fuites d'air en position fermée.

Attention

Ne pas attacher d'objet aux lamelles des bouches d'aération. Risque de dommage et de blessure en cas d'accident.

Bouches d'aération rigides

D'autres bouches d'aération se trouvent sous le pare-brise et les vitres de porte latérale ainsi que dans les espaces pour les pieds. Elles sont fixes et ne sont pas réglables.

Entretien

Prise d'air

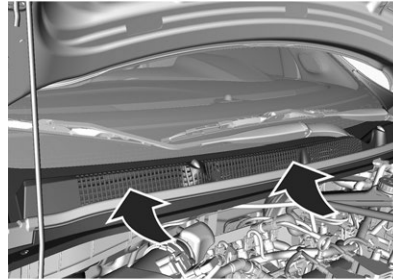

La prise d'air dans le compartiment moteur, à l'extérieur devant le pare-brise, ne doit pas être encombrée. Le cas échéant, enlever les feuilles, les saletés ou la neige.

Filtre à air du compartiment passagers

Filtration de l'air de l'habitacle

Le filtre à particules nettoie l'air de la cabine des particules solides telles que le pollen, la poussière, la

suie provenant de l'air. Le filtre doit être remplacé dans le cadre de l'entretien périodique.

Avertissement

Un entretien plus fréquent du filtre à air est nécessaire si le véhicule est conduit sur des routes poussiéreuses, dans des régions où l'air est pollué et sur des chemins de terre. Ces conditions diminuent l'efficacité du filtre et affectent les bronches.

Fonctionnement régulier de la climatisation

Pour assurer un fonctionnement parfait et constant, faire fonctionner le système de refroidissement une fois par mois pendant quelques minutes, quel que soit le temps ou la saison. Le refroidissement n'est pas possible quand la température extérieure est trop basse.

Révision

Pour des performances de refroidissement optimales, il est conseillé de contrôler le système de climatisation une fois par an.

- test de fonctionnement et de pression
- fonctionnement du chauffage
- vérification de l'étanchéité
- contrôle des courroies d'entraînement
- nettoyage du condenseur et purge de l'évaporateur
- contrôle des performances

Conduite et utilisation

Informations relatives à la conduite

Contrôle du véhicule	147
Direction	148

Démarrage et conduite

Rodage d'un véhicule neuf ...	148
Positions de contact	149
Démarrage du moteur	149
Alimentation accessoires conservée	150
Fonction marche/arrêt automatique du moteur	150
Parking	153

Gaz d'échappement

Gaz d'échappement	154
Pot catalytique	154

Boîte manuelle

Boîte manuelle	155
----------------------	-----

Freins

Freins	156
Antiblocage de sécurité (ABS)	156
Frein de stationnement	157

Assistance au freinage	157
Système de démarrage en côte (HSA)	157

Systèmes de réglage de suspension

Système antipatinage (TCS)	158
Electronic Stability Control (ESC)	158

Système de détection d'objets

Aide au stationnement (aide au stationnement arrière)	161
---	-----

Systèmes d'assistance au conducteur

Systèmes d'assistance au conducteur	162
Régulateur de vitesse	162
Limiteur de vitesse	164
Avertissement de franchissement de ligne (LDW)	165

Carburant

Carburant (pour moteurs à essence)	167
Remplissage du réservoir	168
Consommation de carburant - Émissions de CO2	169

Informations relatives à la conduite

Contrôle du véhicule

Ne jamais rouler avec le moteur arrêté (sauf lors d'un Autostop)

De nombreux systèmes ne fonctionneront plus dans ce cas (p. ex. le servofrein, la direction assistée). Conduire de cette façon constitue un danger pour vous et pour les autres.

Augmentation du ralenti

Si un chargement de batterie du véhicule est nécessaire en raison de la condition de cette batterie, la puissance délivrée par l'alternateur doit être augmentée. Ceci est effectué par une augmentation du ralenti qui peut être entendue.

Pédales

Afin d'empêcher le blocage de la pédale, la zone sous les pédales ne doit pas être recouverte d'un tapis.

Utiliser exclusivement des tapis de dimensions adéquates et retenus par des fixations côté conducteur.

Direction

En cas de perte de direction assistée en raison de l'arrêt du moteur ou d'une défaillance du système, le véhicule peut tout de même être dirigé, mais un effort de direction inférieur ou supérieur peut être nécessaire.

Témoin ! *Témoin de direction à effort variable* ⇨ 72.

Avertissement

Véhicules avec direction assistée électrique :

Si le volant est tourné jusqu'en fin de course et qu'il est maintenu dans cette position pendant une période prolongée, l'assistance de servodirection peut être réduite.

(Suite)

Avertissement (Suite)

Si la direction assistée est utilisée pendant une période prolongée, l'assistance de direction peut être réduite.

L'assistance normale de la direction assistée doit se rétablir quand le système refroidit.

Démarrage et conduite

Rodage d'un véhicule neuf

Pendant les premiers déplacements, ne pas freiner brusquement si cela n'est pas nécessaire.

Au cours du premier trajet, de la fumée peut se former en raison de la cire et de l'huile qui s'évaporent du système d'échappement. Stationner le véhicule à l'air libre un moment après le premier trajet et éviter de respirer les vapeurs.

Pendant la période de rodage, la consommation de carburant et d'huile moteur peut être supérieure.

L'Autostop peut être interrompu pour permettre le chargement de la batterie du véhicule.

Positions de contact

Positions du commutateur d'allumage

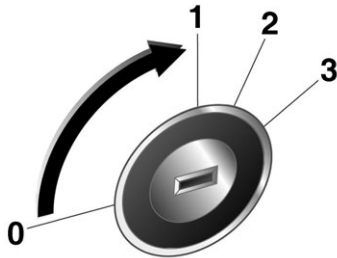

0 : Contact coupé

1 : Blocage de direction déverrouillé, contact coupé

2 : Contact mis

3 : Démarrer

Démarrage du moteur

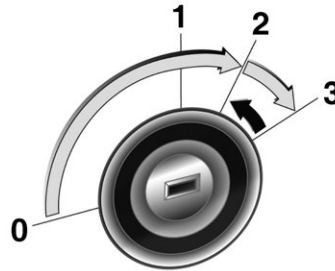

Boîte manuelle : Enfoncer l'embrayage

Boîte automatique : Actionner le frein et déplacer le levier sélecteur en P ou N.

Ne pas actionner la pédale d'accélérateur.

Tourner brièvement la clé en position 3 et la relâcher : Une procédure automatique actionne le démarreur avec un léger délai jusqu'à ce que le moteur tourne, voir Commande automatique du démarreur.

Avant de redémarrer ou pour arrêter le moteur, ramener la clef de contact en position 0.

Pendant un Autostop, enfoncer la pédale d'embrayage pour démarrer le moteur.

Démarrage du véhicule à basses températures

Le démarrage du moteur sans chauffage auxiliaire est possible jusqu'à -25 °C pour les moteurs diesel et -30 °C pour les moteurs essence.

Moteurs diesel : Le démarrage du moteur sans chauffage auxiliaire est possible jusqu'à -25 °C.

Moteurs essence : Le démarrage du moteur sans chauffage auxiliaire est possible jusqu'à -30 °C.

Il faut juste choisir une huile moteur de viscosité adaptée, le carburant correct, effectuer les entretiens prescrits et avoir une batterie du véhicule suffisamment chargée.

À des températures inférieures à -30 °C, la boîte automatique a besoin d'un temps de chauffage d'environ 5 minutes.

Le levier sélecteur doit se trouver en position P.

Commande automatique du démarreur

Cette fonction commande la procédure de démarrage du moteur. Le conducteur ne doit pas maintenir la clé en position 3.

Une fois activé, le système continuera automatiquement le démarrage jusqu'à ce que le moteur tourne. En raison de la procédure de contrôle, le moteur démarre après un léger délai.

Les causes de non-démarrage du moteur peuvent être :

- pédale d'embrayage non enfoncée (boîte manuelle)
- temps imparti écoulé

Coupeure d'alimentation en décélération

L'alimentation en carburant est automatiquement coupée en décélération, c'est-à-dire quand le véhicule roule et qu'un rapport est engagé, mais que la pédale d'accélérateur est relâchée.

Alimentation accessoires conservée

Conservation de l'alimentation contact coupé

Les systèmes électroniques suivants peuvent fonctionner jusqu'à ce que la porte du conducteur soit ouverte ou au plus tard dans les 10 minutes suivant la coupure du contact :

- lève-vitres électriques
- prises de courant

L'alimentation de l'Infotainment System continuera de fonctionner encore pendant 30 minutes ou jusqu'à ce que la clé soit retirée du contact, qu'une porte soit ouverte ou pas.

Fonction marche/arrêt automatique du moteur

Le système arrêt-démarrage permet d'économiser du carburant. Lorsque les conditions le permettent, il coupe le moteur dès que le véhicule est à l'arrêt ou à faible vitesse, par exemple, devant un feu rouge ou dans un bouchon. Il redémarre automatiquement le moteur dès que le conducteur actionne la pédale d'embrayage. Grâce à un capteur de batterie de véhicule, la fonction Autostop n'est exécutée que si la batterie du véhicule est suffisamment chargée pour assurer le redémarrage.

Activation

Le système Stop/Start est disponible dès que le moteur démarre, le véhicule prend la route et que les conditions décrites dans cette section sont remplies.

Désactivation

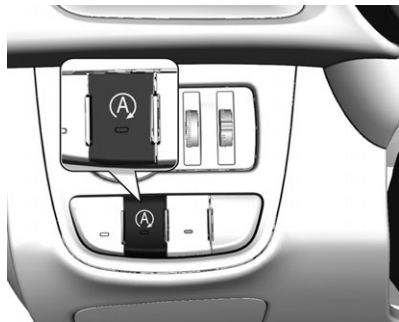

Pour désactiver le système démarrage-arrêt manuellement, appuyer sur le bouton. La désactivation est signalée par l'extinction de la LED du bouton.

Autostop

Lorsque le véhicule roule à faible vitesse ou est à l'arrêt, activer l'Autostop comme suit :

- enfoncer la pédale d'embrayage,
- passer le levier de vitesses au point mort
- relâcher la pédale d'embrayage

Le moteur sera coupé pendant que le contact reste mis.

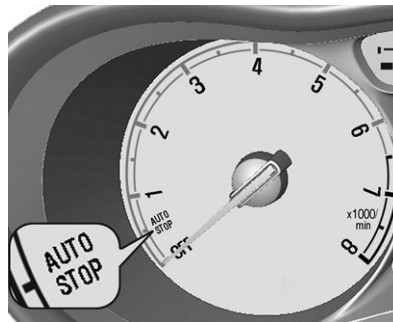

La fonction Autostop est indiquée par l'aiguille à la position AUTOSTOP dans le compte-tours.

Lors d'un Autostop, les performances de freinage et du chauffage sont conservées.

Conditions pour un Autostop

Le système Stop/Start vérifie si toutes les conditions suivantes sont remplies.

- Le système d'arrêt-démarrage n'est pas désactivé manuellement.

- Le capot est complètement fermé.
- La porte du conducteur est fermée ou la ceinture de sécurité du conducteur est bouclée.
- La batterie du véhicule est suffisamment chargée et en bon état.
- Le moteur est chaud.
- La température de liquide de refroidissement du moteur n'est pas trop élevée.
- La température de gaz d'échappement n'est pas trop élevée, par exemple après avoir conduit le véhicule avec une charge de moteur élevée.
- La température ambiante n'est pas trop basse.
- L'activation du dégivrage ne met pas fin à un Autostop.
- Le système de commande de climatisation permet un Autostop.
- La dépression de frein est suffisante.

- Le véhicule a roulé depuis le dernier Autostop.

Sinon, l'Autostop sera interrompu.

Des températures ambiantes avoisinant le point de gel peuvent réduire la disponibilité de la fonction Autostop.

Certains réglages du système de climatisation peuvent empêcher un Autostop. Se reporter au chapitre sur la climatisation pour obtenir des informations plus détaillées.

La fonction Autostop peut être interrompue immédiatement après la conduire sur une autoroute.

Rodage d'un véhicule neuf ⇨
Rodage d'un véhicule neuf ⇨ 148.

Protection contre le déchargement de la batterie du véhicule

Pour assurer le redémarrage fiable du moteur, le système d'arrêt-démarrage intègre plusieurs fonctions de protection contre la décharge de la batterie du véhicule.

Mesures d'économie d'énergie

Pendant un Autostop, plusieurs équipements électriques tels que le chauffage électrique d'appoint ou le chauffage de lunette arrière sont désactivés ou commutés en mode d'économie d'énergie. La vitesse de soufflerie du système de climatisation est réduite pour économiser de l'énergie.

Redémarrage du moteur par le conducteur

Enfoncer la pédale d'embrayage pour redémarrer le moteur.

Le démarrage du moteur est indiqué par l'aiguille sur la position de ralenti dans le compte-tours.

Si le levier sélecteur est déplacé hors du point mort avant d'avoir d'abord enfoncé la pédale d'embrayage, le témoin  s'allume ou un symbole apparaît dans le centre d'informations du conducteur.

Témoin  ⇨ *Témoins de commande* ⇨ 65.

Redémarrage du moteur par le système Stop/Start

Le levier sélecteur doit être en position neutre pour qu'un redémarrage automatique soit possible.

Si l'une des conditions suivantes se produit pendant un Autostop, le système Stop/Start redémarrera automatiquement le moteur.

- Le système d'arrêt-démarrage est désactivé manuellement.
- Capot ouvert.
- La ceinture de sécurité du conducteur n'est pas attachée et la porte du conducteur est ouverte.
- La température du moteur est trop basse.
- La batterie du véhicule est déchargée.
- La dépression de frein n'est pas suffisante.
- Le véhicule commence à bouger.

- Le système de climatisation requiert un démarrage du moteur.
- La climatisation est activée manuellement.

Si le capot n'est pas complètement fermé, un message d'avertissement est affiché sur le centre d'informations du conducteur.

Si un accessoire électrique, un lecteur CD portable par exemple, est branché sur la prise de courant, une brève chute de tension au redémarrage peut être perçue.

Parking

Attention

- Ne pas stationner le véhicule au-dessus d'un sol facilement inflammable. En effet, le sol pourrait s'enflammer en raison de températures élevées du système d'échappement.

(Suite)

Attention (Suite)

- Toujours serrer le frein de stationnement. Serrer le frein de stationnement sans actionner le bouton de déverrouillage. Dans une pente en montée ou en descente, le serrer aussi fort que possible. Enfoncer la pédale de frein en même temps pour réduire l'effort à faire.
- Couper le moteur.
- Lorsque le véhicule est sur une route plane ou en montée, engager la première avant de retirer la clé de contact. Dans une côte, diriger les roues avant à l'opposé de la bordure du trottoir.

Lorsque le véhicule se trouve en pente, engager la marche arrière avant de

(Suite)

Attention (Suite)

retirer la clé de contact. Diriger les roues avant vers la bordure du trottoir.

- Fermer les vitres et le toit ouvrant.
- Retirer la clé de contact du contacteur. Tourner le volant jusqu'à ce que l'engagement du blocage de la direction soit ressenti.

Pour les véhicules avec transmission manuelle automatisée, la clé peut être retirée uniquement si le frein de stationnement est serré.

- Verrouillez le véhicule.
- Activer le système d'alarme antivol.
- Les ventilateurs de refroidissement peuvent continuer à tourner une fois le contact coupé. *Faire la maintenance soi-même* ⇨ 172.

Avertissement

Afin de protéger le turbocompresseur, après avoir roulé à vitesse élevée ou à charge élevée, faire tourner le moteur brièvement à faible charge ou au point mort pendant environ 30 secondes avant de couper le contact.

Important

En cas d'accident avec déploiement d'airbag, le moteur est automatiquement éteint si le véhicule s'arrête dans un temps prédéterminé.

Gaz d'échappement



Les gaz d'échappement contiennent du monoxyde de carbone incolore et inodore mais néanmoins nocif. Danger de mort en cas d'inhalation.

Si des gaz d'échappement pénètrent dans l'habitacle, ouvrir les vitres. Faire remédier à la cause de la défaillance par un atelier.

Éviter de rouler avec le coffre ouvert car des gaz d'échappement pourraient pénétrer dans le véhicule.

Pot catalytique

Le catalyseur réduit la quantité de substances nocives dans les gaz d'échappement.

Avertissement

Les qualités de carburant autres que celles mentionnées sur les pages Carburant (pour moteurs à essence) et Données du moteur risquent d'endommager le catalyseur ou les composants électroniques *Carburant (pour moteurs à essence)* ⇨ 167, *Données du moteur* ⇨ 223.

L'essence non brûlée surchauffe et endommage le catalyseur. Il faut donc éviter d'utiliser excessivement le démarreur, de rouler jusqu'à ce que le réservoir soit vide et de démarrer le moteur en poussant le véhicule ou en le remorquant.

En cas de ratés, de fonctionnement irrégulier du moteur, de réduction des performances du moteur ou d'autres problèmes inhabituels, faire remédier à la cause de la défaillance dès que possible. En cas d'urgence, il est possible de continuer à rouler pendant une brève période, à faible régime et à vitesse réduite.

Boîte manuelle

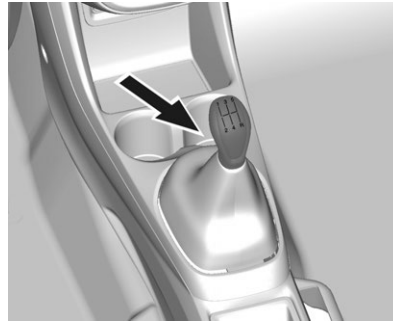

Pour engager la marche arrière, enfoncer la pédale d'embrayage puis engager le rapport de marche arrière.

Si le rapport ne s'engage pas, amener le levier au point mort, relâcher la pédale d'embrayage puis débrayer à nouveau ; réessayer de passer la marche arrière.

Ne pas laisser patiner l'embrayage inutilement.

Lors de la manœuvre, enfoncer la pédale d'embrayage à fond. Ne pas utiliser la pédale comme repose-pied.

Avertissement

Il n'est pas recommandé de conduire en gardant la main sur le levier sélecteur.

Freins

Le système de freinage est constitué de deux circuits de freinage indépendants.

Si un circuit est défaillant, le véhicule peut néanmoins être ralenti grâce à l'autre circuit. Cependant le freinage n'est efficace que lorsque la pédale de frein est enfoncée fermement. Il faut beaucoup plus de force pour y parvenir. La distance de freinage est augmentée. Prendre contact avec un atelier avant de poursuivre votre déplacement.

Lorsque le moteur ne tourne pas, le support du servo-frein disparaît une fois que la pédale de frein a été enfoncée une ou deux fois. L'effet de freinage n'est pas diminué mais freiner nécessite beaucoup plus de force. Il est essentiel de garder cela en tête lorsque l'on est tracté.

Témoin . *Témoin d'avertissement de système de freinage et d'embrayage* ⇨ 71.

Antiblocage de sécurité (ABS)

L'antiblocage de sécurité (ABS) empêche que les roues ne se bloquent.

Dès qu'une roue a tendance à bloquer, l'ABS module la pression de freinage de la roue incriminée. Le véhicule puisse toujours être dirigé, même en cas de freinage d'urgence.

La régulation ABS est identifiable à la pulsation de la pédale de frein et au bruit du processus de régulation.

Afin d'obtenir un freinage optimal, enfoncer la pédale de frein à fond pendant toute la durée du freinage malgré la pulsation de la pédale de frein. Ne pas réduire la pression sur la pédale.

Après le démarrage, le système procède à un autotest éventuellement audible.

Témoin . *Voyant d'avertissement de l'antiblocage de sécurité (ABS)* ⇨ 71.

Feux stop adaptatifs

Au cours d'un freinage complet les trois feux stop clignotent tout au long de freinage ABS.

Défaillance

Attention

En cas de défaillance de l'ABS, les roues peuvent avoir tendance à se bloquer en cas de freinage brutal. Les avantages de l'ABS ne sont plus disponibles. Lors d'un freinage brutal, le véhicule ne peut plus être dirigé et peut dérapier.

Faire remédier à la cause du problème par un atelier.

Frein de stationnement



⚠ Attention

Serrer toujours le frein de stationnement sans actionner le bouton de déverrouillage. Dans une pente ou dans une côte, le serrer aussi fort que possible.

Pour desserrer le frein de stationnement, soulever un peu le levier, appuyer sur le bouton de déverrouillage et abaisser complètement le levier.

(Suite)

Attention (Suite)

Pour réduire les efforts d'actionnement du frein de stationnement, enfoncer en même temps la pédale de frein.

Se reporter à *Témoin d'avertissement de système de freinage et d'embrayage* ⇨ 71.

Assistance au freinage

Lors d'un enfoncement rapide et puissant de la pédale de frein, la force de freinage maximale (freinage d'urgence) est sollicitée automatiquement.

Maintenir une pression constante sur la pédale de frein aussi longtemps qu'un freinage maximal est nécessaire. La force de freinage maximale est automatiquement réduite quand la pédale de frein est relâchée.

Système de démarrage en côte (HSA)

Le système aide à empêcher tout mouvement involontaire lors du démarrage en côte.

Lorsque la pédale de frein est relâchée à l'arrêt dans une pente, les freins restent serrés pendant deux secondes supplémentaires.

Les freins sont desserrés automatiquement dès que le véhicule commence à accélérer.

L'aide au démarrage en côte n'est pas activée pendant un Autostop.

Systèmes de réglage de suspension

Système antipatinage (TCS)

Le système antipatinage (TC) est un composant de l'Electronic Stability Control.

Le TC améliore la stabilité de conduite lorsque c'est nécessaire, quels que soient le type de revêtement ou l'adhérence des pneus, empêchant ainsi les roues motrices de patiner.

Dès que les roues motrices commencent à patiner, la puissance délivrée par le moteur est réduite et la roue qui patine le plus est freinée individuellement. Ainsi, même sur chaussée glissante, la stabilité du véhicule est considérablement améliorée.

Le TC est fonctionnel dès que le témoin  s'éteint.

Quand le TC est actif,  clignote.

Attention

Ce dispositif de sécurité particulier ne doit pas vous pousser à adopter un style de conduite dangereux.

Adapter la vitesse aux conditions de circulation.

Témoin . Témoin d'Electronic Stability Control (ESC) ⇨ 72.

Désactivation



Le TC peut être désactivé quand le patinage des roues est requis : Appuyer brièvement sur .

Le témoin  s'allume.

Le système antipatinage (TC) est réactivé en appuyant sur la touche .

Le TC est également réactivé la prochaine fois que le contact est mis.

Défaillance

En cas de défaillance du système, le témoin  s'allume en continu et un message ou code d'avertissement s'affiche sur le centre d'informations du conducteur. Le système n'est pas opérationnel.

Faire remédier à la cause du problème par un atelier.

Electronic Stability Control (ESC)

La commande électronique de stabilité (ESC) augmente la stabilité de la conduite en cas de besoin, quel que soit l'état de la chaussée ou

l'adhérence des pneus. Il comprend également une fonction antipa-tinage.

Dès que le véhicule menace de dérapier (sous-virage, survirage), la puissance du moteur est réduite et les roues sont freinées individuellement. Ainsi, même sur chaussée glissante, la stabilité du véhicule est considérablement améliorée.

L'ESC est fonctionnel dès que le témoin  s'éteint.

Quand l'ESC est actif,  clignote.

Attention

Ce dispositif de sécurité particulier ne doit pas vous pousser à adopter un style de conduite dangereux.

Adapter la vitesse aux conditions de circulation.

Témoin  ⇨ Témoin d'Electronic Stability Control (ESC) ⇨ 72.

Désactivation



Pour une conduite à très hautes performances, il est possible de désactiver l'ESC : Maintenir  enfoncé pendant environ 5 secondes.

Le témoin  s'allume.

Pour réactiver l'ESC, appuyer à nouveau sur . Si le système TC a été désactivé auparavant, le TC et l'ESC sont tous deux réactivés.

L'ESC est également réactivé la prochaine fois que le contact est mis.

Défaillance

En cas de défaillance du système, le témoin  s'allume en continu et un message ou code d'avertissement s'affiche sur le centre d'informations du conducteur. Le système n'est pas opérationnel.

Faire remédier à la cause du problème par un atelier.

Mode Ville

Le mode Ville est une fonctionnalité qui augmente l'aide à la direction en cas de vitesse plus faible, par exemple le trafic en ville ou le stationnement. L'aide à la direction augmente pour une utilisation plus pratique.

Activation

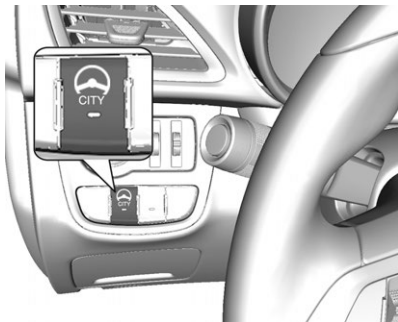

Appuyer sur « CITY » (ville) lorsque le moteur tourne. Le système fonctionne entre l'arrêt et un maximum de 60 km/h ainsi qu'en marche arrière. Au-delà de cette vitesse, le système passe en mode normal. Lorsqu'il est activé, le mode Ville est automatiquement engagé en dessous de 60 km/h.

Une LED allumée dans le bouton de mode Ville indique que le système est actif.

Désactivation

Appuyer sur **CITY** (ville) : La LED du bouton s'éteint.

À chaque démarrage du moteur, le mode Ville est désactivé.



Surcharge

Si la direction en mode Ville est très sollicitée, par exemple pour de longues manœuvres de stationnement ou en cas de fort trafic en ville, le système est désactivé pour la protection contre la surchauffe. La direction fonctionne en mode normal jusqu'à l'activation automatique du mode Ville.

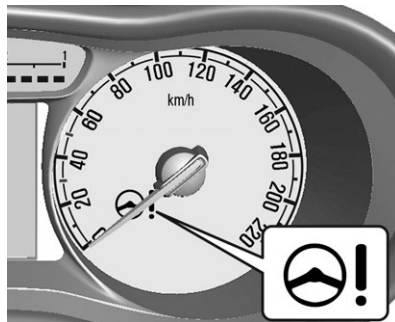
Défaillance



En cas de défaillance dans le système,  s'allume et un message est affiché sur le centre d'informations du conducteur.

Messages du véhicule  Messages du véhicule  81.

Système de détection d'objets

Aide au stationnement (aide au stationnement arrière)

Attention

Le conducteur est pleinement responsable de la manœuvre de stationnement.

Toujours vérifier les environs pendant la marche arrière et l'utilisation du système d'aide au stationnement arrière.

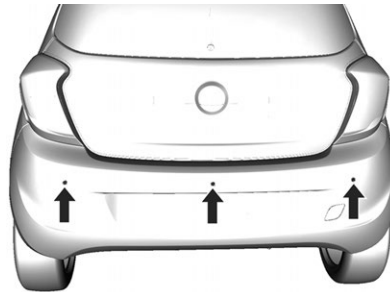

L'aide au stationnement arrière facilite les manœuvres en mesurant la distance entre le véhicule et les obstacles présents à l'arrière. Il informe et avertit le conducteur par des signaux sonores et une indication sur l'affichage.

Le système possède trois capteurs de stationnement à ultrasons disposés dans le pare-chocs arrière.

Important

Les pièces fixées dans la zone de détection peuvent entraîner un dysfonctionnement du système.

Activation

Le système est automatiquement activé quand la marche arrière est engagée. Des signaux sonores signalent la présence d'un obstacle.

L'intervalle entre les signaux se réduit au fur et à mesure que le véhicule se rapproche de l'obstacle. Quand la distance est inférieure à 40 cm, le signal est continu.

Attention

Différentes surfaces réfléchissantes d'objets ou de vêtements ainsi que des sources externes de parasites peuvent, dans des conditions particulières, empêcher le système de reconnaître des obstacles. Une attention particulière doit être accordée aux obstacles bas qui peuvent endommager la partie inférieure du pare-chocs.

Désactivation

Le système se désactive automatiquement lorsque la marche arrière est engagée.

Le système risque de ne pas détecter l'obstacle si le véhicule roule à plus de 10 km/h.

Défaillance

Dans le cas d'une défaillance dans le système, le témoin **P**  s'allume.

En outre, si le système ne fonctionne pas en raison de problèmes temporaires, tels que de la neige recouvrant les capteurs, le témoin **P**  s'allume.

Avertissement

Les performances du système peuvent être dégradées par la présence de glace ou de neige, par ex., sur le capteur.

(Suite)

Avertissement (Suite)

Les performances du système d'aide au stationnement peuvent être réduites en raison de la charge élevée.

Des conditions particulières s'appliquent si des véhicules plus hauts sont impliqués dans la situation de stationnement (par exemple des véhicules tout-terrain, des monospaces, des bus, des camping-cars, des caravanes et des camions). L'identification d'objet et l'indication de distance correcte dans la partie supérieure de ces véhicules ne peuvent pas être garanties.

Des objets offrant une section transversale de réflexion fort étroite, tels que des objets étroits ou des matériaux souples, peuvent ne pas être détectés par le système.

L'aide au stationnement ne détectera pas des objets hors de sa plage de détection.

Systèmes d'assistance au conducteur** Attention**

Les systèmes d'assistance au conducteur ont été conçus pour aider le conducteur et ne remplacent absolument pas sa vigilance.

Le conducteur assume la pleine responsabilité de sa conduite.

En cas d'emploi des systèmes d'assistance au conducteur, toujours rester attentif aux conditions de circulation actuelles.

Régulateur de vitesse

Le régulateur de vitesse peut mémoriser et maintenir des vitesses allant de 25 à 170 km/h. Descentes et montées peuvent provoquer des écarts de la vitesse mémorisée.

Pour des raisons de sécurité, le régulateur de vitesse ne peut être activé qu'après que vous ayez appuyé une fois sur la pédale de frein.

Une activation en première vitesse n'est pas possible.

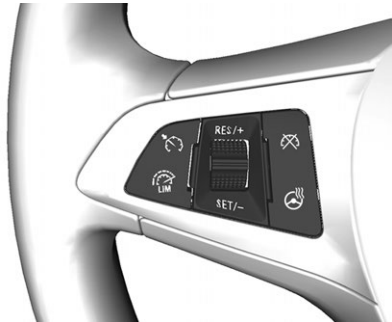

Ne pas activer le régulateur de vitesse lorsqu'une vitesse constante n'est pas conseillée.

Témoin \rightarrow *Témoins de commande \rightarrow 65.*

Mise en marche



Appuyer sur ; le témoin s'allume en blanc sur le combiné d'instruments.

Activation

Accélérer jusqu'à la vitesse désirée et tourner la molette sur **SET/-** (régler/-) ; la vitesse actuelle est mémorisée et maintenue. Le témoin s'allume en vert sur le combiné d'instruments. La pédale d'accélérateur peut être relâchée.

Il est possible d'augmenter la vitesse en enfonçant la pédale d'accélérateur. Après relâchement de la pédale d'accélérateur, la vitesse mémorisée est rétablie.

Le régulateur de vitesse reste activé pendant le changement de vitesse.

Augmentation de la vitesse

Avec le régulateur de vitesse activé, maintenir la molette sur **RES/+** (reprise/+) ou la tourner brièvement plusieurs fois sur **RES/+** : la vitesse augmente en continu ou pas à pas.

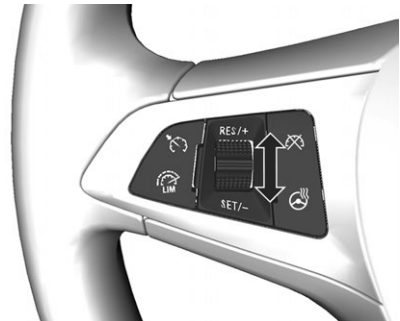

En variante, accélérer jusqu'à la vitesse souhaitée et la mémoriser en tournant la molette sur **SET/-**.



Diminution de la vitesse

Avec le régulateur de vitesse activé, maintenir la molette sur **SET/-** ou la tourner brièvement plusieurs fois sur **SET/-** : la vitesse diminue en continu ou pas à pas.

Désactivation

Appuyer sur  ; le témoin  s'allume en blanc sur le combiné d'instruments. Le régulateur de vitesse est désactivé. La dernière vitesse réglée est mémorisée pour une reprise ultérieure de la vitesse.



Désactivation automatique :

- La vitesse du véhicule est inférieure à 25 km/h environ.
- La pédale de frein est actionnée.
- La pédale d'embrayage est actionnée pendant quelques secondes.
- Le levier sélecteur est au point mort.
- Le régime moteur est dans une plage très basse.
- Le système antipatinage ou l'Electronic Stability Control est entré en fonctionnement.

Reprise de la vitesse mémorisée

Tourner la molette sur **RES/+** à une vitesse supérieure à 25 km/h. La vitesse mémorisée sera obtenue.

Désactivation

Appuyer sur  ; le témoin  s'éteint sur le combiné d'instruments. La vitesse mémorisée est effacée.

Appuyer sur  pour activer le limiteur de vitesse ou couper le contact arrête également le régulateur de vitesse et efface la vitesse mémorisée.

Limiteur de vitesse

Le limiteur de vitesse empêche le véhicule de dépasser une vitesse maximale prédéfinie.



La vitesse maximale peut être réglée à une vitesse supérieure à 30 km/h.

Le conducteur peut uniquement accélérer jusqu'à la vitesse prédéterminée. Les écarts par rapport à la vitesse limite peuvent se produire lors de la conduite du véhicule en descendant une pente.

La limitation de vitesse prédéterminée est affichée sur la ligne supérieure du centre d'informations du conducteur (CIC), lorsque le système est activé.

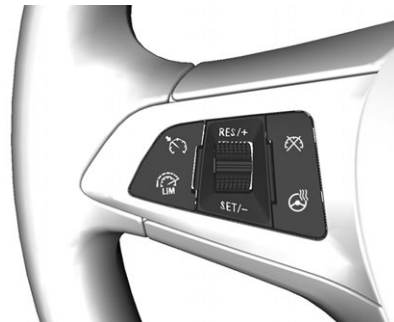
Activation



Appuyer sur . Si le régulateur de vitesse a été activé auparavant, il est désactivé lorsque le limiteur de vitesse est activé et le témoin  s'éteint.

Réglage de la limitation de vitesse

Lorsque le limiteur de vitesse est activé, maintenir la molette tournée sur **RES/+** ou tourner brièvement sur **RES/+** de manière répétitive jusqu'à ce que la vitesse maximale souhaitée soit affichée sur le CIC.

Sinon, accélérer jusqu'à la vitesse désirée et tourner brièvement la molette sur **SET/-** (régler/-) : la vitesse actuelle est mémorisée en tant que vitesse maximum. La limite de vitesse est affichée dans le CIC.



Changer la limitation de vitesse

Lorsque le limiteur de vitesse est activé, tourner le bouton molette sur **RES/+** pour augmenter ou sur **SET/-** pour diminuer la vitesse maximale souhaitée.

Dépassement de la limitation de vitesse

En cas d'urgence, il est possible de dépasser la limitation de vitesse en enfonçant fermement la pédale d'accélérateur au-delà du point de résistance. La vitesse limitée clignotera sur le centre d'informations du conducteur (DIC) et un carillon se fera entendre pendant cette période.

Relâcher la pédale d'accélérateur et la fonction de limitation de vitesse est réactivée dès qu'une vitesse inférieure à la vitesse limite est atteinte.

Désactivation

Appuyer sur  : le limiteur de vitesse est désactivé et le véhicule peut être conduit sans limitation de vitesse.

La vitesse limitée est conservée et indiquée entre parenthèses dans le CIC. En outre, un message correspondant apparaît.

Reprise de la vitesse limite

Tourner la molette sur **RES/+**. La limite de vitesse mémorisée sera obtenue.

Désactivation

Appuyer sur  pour éteindre l'indication de limite de vitesse dans le CIC. La vitesse mémorisée est effacée.

En appuyant sur  pour activer le régulateur de vitesse, le limiteur de vitesse est également désactivé et la vitesse mémorisée est effacée.

En coupant le contact, le limiteur de vitesse est également désactivé, mais la limite de vitesse sera mémorisée pour la prochaine activation de limiteur de vitesse.

Avertissement de franchissement de ligne (LDW)

Le système d'avertissement de franchissement de ligne observe les marquages au sol entre lesquels le véhicule se déplace à l'aide d'une

caméra à l'avant. Le système détecte les changements de file et avertit le conducteur acoustiquement et visuellement en cas de changement de file inattendu.



Les critères de détection d'un changement de file inattendu sont :

- pas de manœuvre des clignotants ;
- pas d'actionnement de la pédale de frein ;
- pas d'actionnement actif de l'accélérateur ou prise de vitesse ;
- pas de manœuvre active du volant.

Si le conducteur est actif, aucun avertissement n'aura lieu.

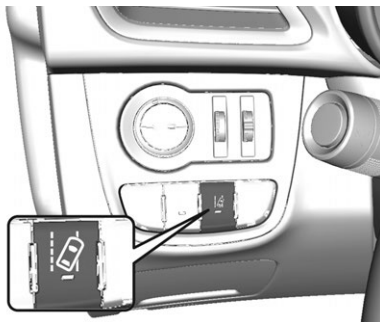
Activation



Le système d'avertissement de franchissement de ligne est activé en appuyant sur . La LED allumée dans le bouton indique que le système est activé. Quand le témoin  du combiné d'instruments s'allume en vert, le système est prêt à fonctionner.

Le système ne peut fonctionner qu'à des vitesses de véhicule supérieures à 56 km/h et si des marquages au sol sont présents.

Quand le système détecte un changement de file inattendu, le témoin  passe au jaune et clignote. Simultanément, un signal sonore retentit.



Désactivation

Le système est désactivé en appuyant sur  ; la diode du bouton s'éteint.

Le système ne fonctionne pas à des vitesses inférieures à 56 km/h.

Défaillance

Le système d'avertissement de franchissement de ligne peut ne pas fonctionner correctement si :

- Le pare-brise n'est pas propre.

- Les conditions météorologiques sont défavorables, par exemple, des fortes pluies, de la neige, une exposition directe au soleil, des ombres.

Le système ne peut pas opérer lorsqu'aucun marquage au sol n'est détecté.

Carburant

Carburant (pour moteurs à essence)

Utiliser uniquement du carburant sans plomb conforme à la norme européenne EN 228 ou E DIN 51626-1 ou équivalent.

Le moteur peut fonctionner avec des carburants contenant jusqu'à 10 % d'éthanol (dénomination E10, par ex.)

Utiliser du carburant avec l'indice d'octane recommandé *Données du moteur* ⇨ 223.

Avertissement

Ne pas utiliser de carburant ou d'additifs pour carburant contenant des composés métalliques tels que des additifs à base de manganèse. Ceci peut endommager le moteur.

Avertissement

L'utilisation de carburant ne se conformant pas à EN 228 ou E DIN 51626-1 ou toute autre spécification identique peut conduire à des dépôts, une usure plus importante ou des dommages sur le moteur et une perte de la garantie.

Avertissement

Du carburant à l'indice d'octane trop bas peut entraîner une combustion incontrôlée et endommager le moteur.

Remplissage du réservoir

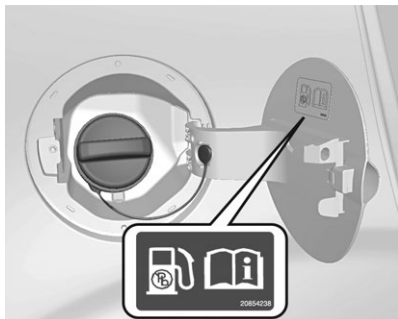
**! Danger**

Avant de reprendre du carburant, couper l'allumage ainsi que les chauffages externes avec chambre de combustion.

Lors du remplissage du réservoir, respecter les prescriptions d'utilisation et de sécurité de la station-service.

! Danger

Le carburant est inflammable et explosif. Ne pas fumer. Pas de flamme nue ou de formation d'étincelles.

Si une odeur de carburant se dégage dans le véhicule, faire immédiatement remédier au problème par un atelier.

Avertissement

En cas d'erreur de carburant, ne pas mettre le contact.

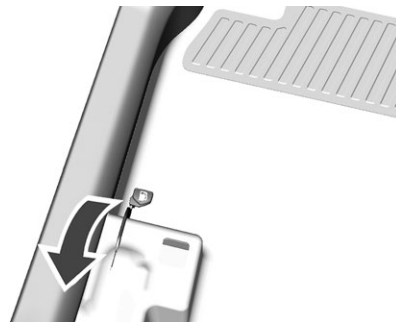

1. Arrêtez le moteur.
2. Tirez vers le haut le levier d'ouverture de la trappe du réservoir de carburant situé sur le plancher, à l'avant gauche du siège du conducteur.
3. Tournez lentement le bouchon de remplissage dans le sens contraire des aiguilles d'une montre. Si vous percevez un bruit de sifflement, attendez qu'il cesse avant de dévisser complètement le bouchon. La trappe du réservoir se trouve sur l'aile arrière droite.

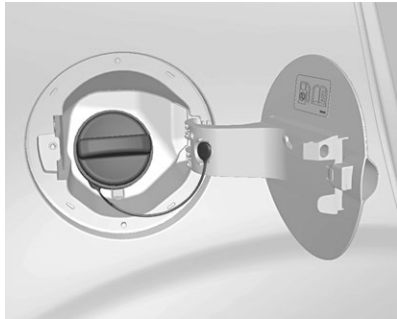

4. Déposez le bouchon. Le bouchon est attaché au véhicule.
5. Après le remplissage du réservoir, remplacez le bouchon. Tournez-le dans le sens des aiguilles d'une montre jusqu'à ce que vous entendiez plusieurs déclics.
6. Fermez la trappe du réservoir de carburant et appuyez jusqu'à ce qu'elle se verrouille.

Important

Si, par temps froid, la trappe du réservoir ne s'ouvre pas, tapotez légèrement sur le panneau. Puis réessayez de l'ouvrir.

Avertissement

Essuyer immédiatement tout débordement de carburant.

Consommation de carburant - Émissions de CO₂

La consommation de carburant (cycle combiné) du modèle Opel Karl se situe dans une plage comprise entre 4,5 et 4,3 l/100 km.

Les émissions de CO₂ (combinées) sont comprises entre 104 et 99 g/km.

Pour les valeurs spécifiques de votre véhicule, se reporter au Certificat de conformité de la CEE fourni avec le véhicule, ou aux autres documents d'enregistrement national.

Informations générales

Les chiffres officiels de consommation de carburant et d'émission de CO₂ indiqués correspondent au modèle EU de base avec un équipement standard.

Les données sur la consommation de carburant et les données sur les émissions de CO₂ sont déterminées conformément à la réglementation R (EC) N°

715/2007 (dans la version respectivement applicable), en prenant en compte le poids du véhicule en ordre de marche, comme cela est spécifié par la réglementation.

Les chiffres sont donnés uniquement à titre de comparaison entre différentes variantes du véhicule et ne doivent pas être considérés comme une garantie pour la consommation réelle de carburant d'un véhicule en particulier.

Un équipement supplémentaire peut donner des résultats légèrement plus élevés que les chiffres de consommation et de CO₂ affichés.

En outre, la consommation de carburant est fonction du style de conduite ainsi que des conditions de circulation et de l'état de la route.

Soins du véhicule

Remarques générales

Accessoires et modifications	171
Stockage du véhicule	171
Récupération du véhicule en fin de vie	172

Contrôles du véhicule

Effectuer sa propre intervention d'entretien	172
Capot	172
Huile moteur	173
Liquide de refroidissement du moteur	174
Liquide lave-glace	175
Freins	175
Liquide de freins	175
Batterie	176
Remplacement de balais d'essuie-glace	177

Remplacement d'ampoule

Remplacement d'ampoule	178
Phares et feux de position	178
Feux antibrouillard	180
Clignotants avant	181
Feux arrière	182
Feux clignotants latéraux	183

Troisième feu stop (CHMSL)	184
Éclairage de la plaque minéralogique	184
Éclairage intérieur	184
Éclairage du tableau de bord	185

Circuit électrique

Fusibles	185
Boîtier à fusibles, compartiment moteur	187
Boîtier à fusibles, tableau de bord	188

Outillage de bord

Outils	191
--------------	-----

Roues et pneus

Roues et pneus	191
Pneus d'hiver	191
Désignations de pneu	192
Pression de pneu	192
Système de surveillance de gonflage de pneu	193
Profondeur de sculpture	197
Enjoliveurs de roues	198
Chaînes antidérapantes	198
Kit de réparation de pneu	199
Changement de pneu	202
Pneu de secours compact	205

Démarrage par câbles auxiliaires

Démarrage par câbles auxiliaires	207
--	-----

Comment remorquer le véhicule ?

Comment remorquer le véhicule ?	209
---------------------------------------	-----

Soins d'aspect

Soins extérieurs	210
Soins intérieurs	212

Remarques générales

Accessoires et modifications

Nous vous recommandons d'utiliser les pièces et accessoires d'origine et les pièces homologuées par l'usine correspondant spécifiquement à votre type de véhicule. Nous ne pouvons porter aucun jugement sur la fiabilité d'autres pièces, même si un agrément officiel ou autre devait exister, et nous ne pouvons pas non plus en répondre.

N'apporter aucune modification à l'équipement électrique, par exemple des modifications de la gestion électronique (Chip-Tuning).

Avertissement

Les bavettes garde-boue peuvent être endommagées lors du transport du véhicule sur un train ou sur une dépanneuse.

Stockage du véhicule

Stockage pendant une période prolongée

Si le véhicule doit être stocké pendant plusieurs mois :

- Laver et lustrer le véhicule.
- Faire vérifier la protection à la cire dans le compartiment moteur et sur le soubassement.
- Nettoyer et protéger les joints d'étanchéité en caoutchouc.
- Faire le plein de carburant.
- Remplacer l'huile moteur.
- Vider le réservoir de liquide de lave-glace.
- Vérifier la protection antigel et anticorrosion du liquide de refroidissement.
- Régler la pression de gonflage des pneus à la valeur pour la pleine charge.

- Garer le véhicule dans un local sec et bien ventilé. Engager la première vitesse ou la marche arrière. Caler les roues du véhicule.
- Ne pas serrer le frein de stationnement.
- Ouvrir le capot, fermer toutes les portes et verrouiller le véhicule.
- Débrancher la cosse de la borne négative de la batterie du véhicule. Ne pas oublier que l'ensemble des systèmes ne fonctionne plus (par exemple l'alarme antivol).

Remise en service

Quand le véhicule est remis en service :

- Rebrancher la borne négative de la batterie. Activer l'électronique des lève-vitres.
- Vérifier la pression des pneus.
- Remplir le réservoir de lave-glace.
- Vérifier le niveau d'huile du moteur.

- Vérifiez le niveau du liquide de refroidissement du moteur.
- Le cas échéant, poser la plaque d'immatriculation.

Récupération du véhicule en fin de vie

Vous trouverez des informations sur les centres de reprise des véhicules hors d'usage et leur recyclage sur notre site. Ne confier ce travail qu'à un centre de recyclage agréé.

Le recyclage des véhicules au gaz doit être confié à un centre de service agréé pour ce type de véhicules.

Contrôles du véhicule

Effectuer sa propre intervention d'entretien

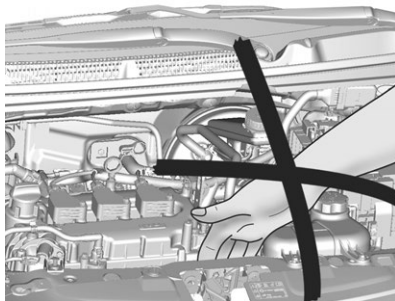

Attention

Contrôler le compartiment moteur uniquement lorsque le contact est coupé.

Le ventilateur peut fonctionner même si le contact est coupé.

Danger

Le système d'allumage utilise une tension extrêmement élevée. Ne pas toucher.

Capot

Ouverture

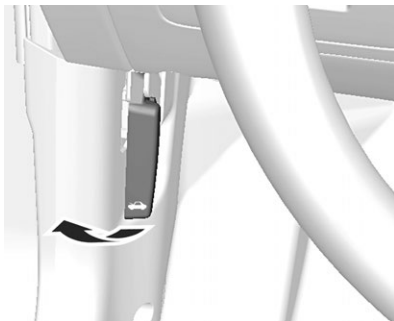

Tirer le levier de déverrouillage et le ramener dans sa position de départ.



Pousser le verrou de sécurité et ouvrir le capot.

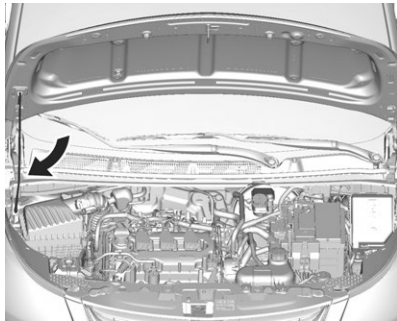

Fixer le support du capot.

Si le capot est ouvert lors d'un Autostop, le moteur sera automatiquement redémarré pour des raisons de sécurité.

Fermeture

Avant de refermer le capot, enfoncer la béquille dans son support. Abaisser le capot à une hauteur réduite (20-25 cm) et le laisser retomber dans le verrou à partir de cette hauteur. Vérifier le verrouillage.

Avertissement

Ne pas enfoncer le capot dans la serrure pour éviter les bosses.

Huile moteur

Vérifier manuellement le niveau d'huile moteur à intervalle régulier afin d'éviter d'endommager le moteur.

S'assurer que l'huile utilisée répond à la spécification requise. Fluides et lubrifiants recommandés ↷ *Fluides et lubrifiants recommandés* ↷ 215.

Vérifier quand le véhicule se trouve sur une surface de niveau, horizontale. Le moteur doit avoir atteint sa température de fonctionnement et être arrêté depuis au moins 5 minutes.

Extraire la jauge, la nettoyer, l'insérer jusqu'à la butée de la poignée, la retirer et lire le niveau d'huile moteur.

Insérer la jauge jusqu'à la butée de la poignée et effectuer un demi-tour.

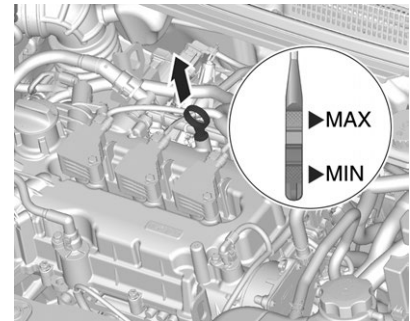

Lorsque le niveau d'huile moteur est descendu sous le repère MIN, faire l'appoint d'huile moteur.

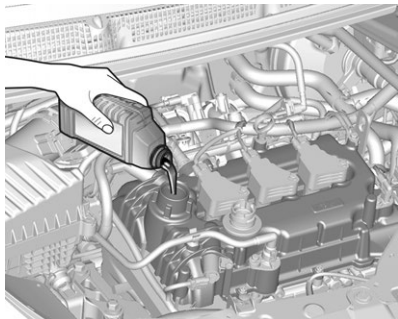

Nous vous recommandons d'utiliser la même qualité d'huile moteur que celle utilisée lors de la dernière vidange.

Le niveau d'huile moteur ne doit pas dépasser le repère **MAX** de la jauge.

Avertissement

Un excès d'huile moteur doit être vidangé ou aspiré.

Capacités de remplissage ⇨

Capacités ⇨ 225.

Poser le bouchon droit et le visser.

Liquide de refroidissement du moteur

Le liquide de refroidissement offre une protection contre le gel allant jusqu'à environ -28 °C.

Dans les pays du Nord comportant des températures très froides, le liquide de refroidissement rempli en usine offre une protection contre le gel jusqu'à -37 °C environ.

Avertissement

Utiliser de l'antigel agréé uniquement.

Niveau de liquide de refroidissement

Avertissement

Un niveau de liquide de refroidissement trop bas peut endommager le moteur.

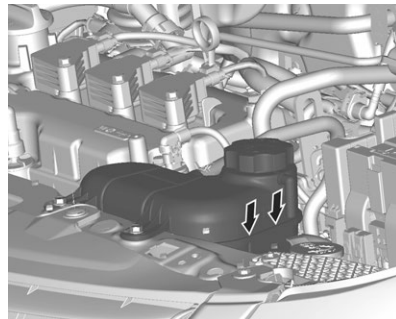

Si le système de refroidissement est froid, le niveau de liquide de refroidissement doit se trouver au-dessus du repère de niveau de remplissage.

⚠ Attention

Laisser le moteur refroidir avant d'ouvrir le bouchon. Ouvrir le bouchon avec précaution, en laissant la pression s'évacuer lentement.

Pour faire l'appoint, utiliser un mélange 1 : 1 de concentré de liquide de refroidissement recom-

mandé et d'eau de ville propre. S'il n'est pas possible de disposer de liquide de refroidissement concentré, utiliser de l'eau claire du robinet. Serrer fermement le bouchon. Faire contrôler la concentration de liquide de refroidissement et faire remédier à la cause de la perte de liquide de refroidissement par un atelier.

Liquide lave-glace

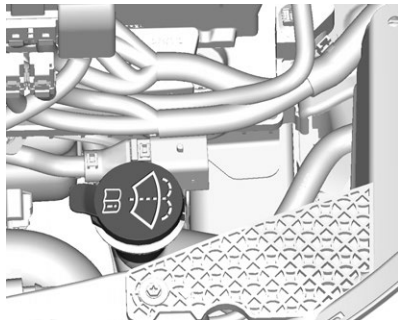

Remplir d'eau claire mélangée à la quantité adéquate de liquide de lave-glace contenant de l'antigel.

Avertissement

Seul un liquide de lave-glace suffisamment concentré en antigel constitue une protection en cas de basse température ou de chute soudaine de la température.

L'utilisation de liquide de lave-glace contenant de l'alcool isopropylique peut endommager les feux extérieurs.

Freins

Si la garniture de frein atteint une épaisseur minimale, un bruit de crissement retentit pendant le freinage.

On peut poursuivre sa route, mais il faut faire remplacer les garnitures de frein dès que possible.

Une fois que des garnitures de frein neuves ont été montées, ne pas effectuer de freinage d'urgence inutile pendant les premiers déplacements.

Liquide de freins

⚠ Attention

Le liquide de frein est toxique et corrosif. Éviter les contacts avec les yeux, la peau, les tissus et les surfaces peintes.



Le niveau de liquide de frein doit se situer entre **MIN** et **MAX**.

Si le niveau de liquide est en dessous de la valeur **MIN**, contacter un atelier.

Liquide de frein/d'embrayage.
Fluides et lubrifiants recommandés
⇨ 215.

Batterie

La batterie du véhicule est sans entretien, à condition que les habitudes de conduite permettent de la recharger suffisamment. Les petits trajets et les démarrages fréquents peuvent entraîner la décharge de la batterie. Éviter l'utilisation de consommateurs électriques non nécessaires.



Les piles ne doivent pas être jetées avec les ordures ménagères. Elles doivent être recyclées via les centres de collecte appropriés.

Ne pas utiliser le véhicule pendant plus de 4 semaines peut conduire à une décharge de la batterie. Débrancher la cosse de la borne négative de la batterie du véhicule.

Ne brancher et débrancher la batterie que quand le contact est coupé.

Remplacement de la batterie du véhicule

Important

Toute dérogation aux instructions données dans ce paragraphe peut entraîner la désactivation temporaire du système Stop/Start.

Quand la batterie du véhicule est remplacée, s'assurer qu'il n'y a pas de trous de ventilation ouverts à proximité de la borne positive. Si un trou de ventilation est ouvert dans cette zone, il doit être obturé par un capuchon borgne et la ventilation à proximité de la borne négative doit être ouverte.

Pour les véhicules équipés d'une batterie AGM (Absorptive Glass Mat / à absorbant en fibre de verre), s'assurer que la batterie de remplacement soit aussi une AGM.

Nous recommandons d'utiliser une batterie de véhicule d'origine Opel.

Important

L'utilisation d'une batterie de véhicule AGM autre qu'une batterie de véhicule Opel d'origine peut réduire les performances du système arrêt-démarrage.

Nous vous recommandons de faire remplacer la batterie du véhicule par un atelier. Système Stop/Start. *Système d'arrêt-démarrage automatique du moteur* ⇨ 150.

Charge de la batterie du véhicule



Sur les véhicules avec système Stop/Start, s'assurer que la tension de charge ne dépasse

(Suite)

Attention (Suite)

pas 14,6 V en cas d'utilisation d'un chargeur de batterie. Sinon, la batterie du véhicule peut être endommagée.

Démarrage par câbles auxiliaires
 ⇨ 207.

Étiquette d'avertissement

Signification des symboles :

- Pas d'étincelle ou de flamme nue, interdit de fumer.

- Toujours protéger les yeux. Les gaz explosifs peuvent rendre aveugle ou blesser.
- Garder la batterie du véhicule hors de portée des enfants.
- La batterie du véhicule contient de l'acide sulfurique qui peut rendre aveugle ou causer de graves brûlures.
- Voir le manuel d'utilisation pour de plus amples informations.
- Des gaz explosifs peuvent être présents à proximité de la batterie du véhicule.

Remplacement de balais d'essuie-glace**Balais d'essuie-glace du pare-brise**

Soulever le bras d'essuie-glace. Appuyer sur le levier de déblocage et détacher le balai d'essuie-glace.

Fixer le balai de l'essuie-glace légèrement à un angle par rapport au bras de l'essuie-glace jusqu'à ce qu'il s'encliquette.

Abaisser le bras d'essuie-glace avec précaution.

Balai d'essuie-glace de la lunette arrière

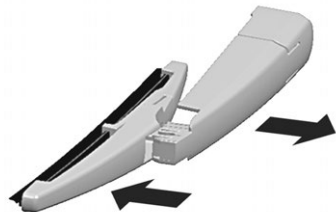

Soulever le bras d'essuie-glace. Pousser sur le balais d'essuie-glace en l'inclinant légèrement par rapport au bras d'essuie-glace vers le bas jusqu'à ce qu'il se désengage.

Fixer le balai d'essuie-glace à une position légèrement inclinée par rapport au bras d'essuie-glace et pousser jusqu'à ce qu'il s'enclenche.

Abaisser le bras d'essuie-glace avec précaution.

Remplacement d'ampoule

Couper le contact et désactiver les commutateurs concernés ou fermer les portes.

Maintenir une ampoule uniquement par son culot ! Ne pas toucher le verre de l'ampoule avec les doigts nus.

Ne remplacer les ampoules que par des ampoules du même type.

Remplacer les ampoules de phare depuis l'intérieur du compartiment moteur.

Vérification d'ampoule

Après le remplacement d'une ampoule, mettre le contact, opérer et vérifier les feux.

Phares et feux de position

Feux de route et feux de croisement

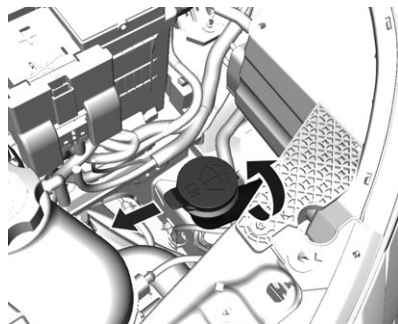

1. Sur le côté gauche du véhicule, faire tourner et tirer le tuyau de remplissage hors du réservoir de liquide de nettoyage du pare-brise.

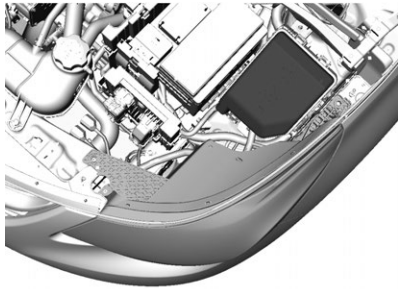

2. Déposer le couvercle de la boîte à fusibles (seulement de ce côté GAUCHE du véhicule).

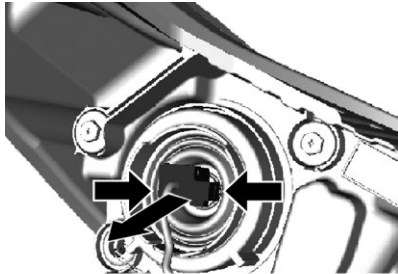

3. Appuyer sur les deux clips en même temps pour débrancher le connecteur enfichable de l'ampoule.

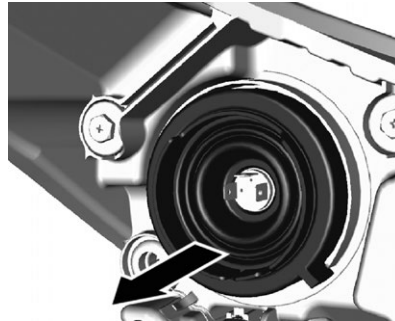

4. Retirer le couvercle de protection.



5. Appuyer sur l'attache ressort, la désencliquer.

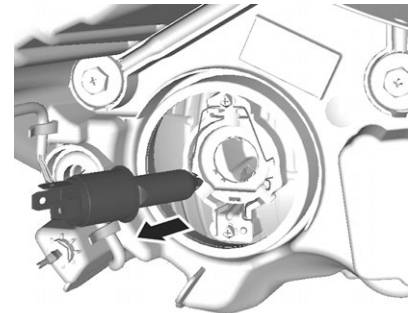

6. Enlever l'ampoule du boîtier du réflecteur.

7. Lors de la pose d'une ampoule neuve, engager les pattes dans les logements du réflecteur.
8. Engager l'attache ressort.
9. Remettre le couvercle de protection du phare en place et le refermer.
10. S'assurer que le couvercle de protection est placé correctement pour éviter toute fuite d'eau et une importante condensation.

Feux de stationnement/d'éclairage de jour

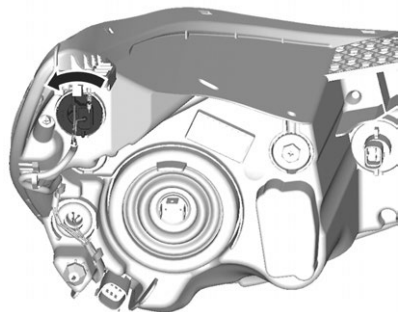

1. Déposer le couvercle de la boîte à fusibles (seulement de ce côté GAUCHE du véhicule).
2. Tourner la douille d'ampoule dans le sens antihoraire et l'enlever.

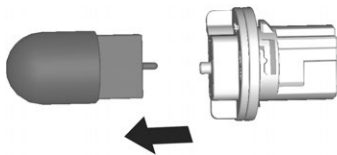

3. Détacher l'ampoule de la douille d'ampoule et la remplacer.
4. Introduire la douille dans le réflecteur et la tourner dans le sens horaire.

Feux antibrouillard

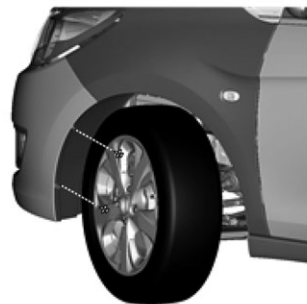

1. Basculer la roulette et déposer les 2 écrous poussoirs sur l'extérieur de la garniture.



2. Débrancher le connecteur électrique du support d'ampoule.
3. Déposer l'ampoule dans le sens antihoraire et la sortir bien droit hors du boîtier du feu.
4. Installer une nouvelle ampoule en l'introduisant bien droit dans le boîtier du feu puis la tourner dans le sens horaire.
5. Rebrancher le connecteur électrique.

Clignotants avant

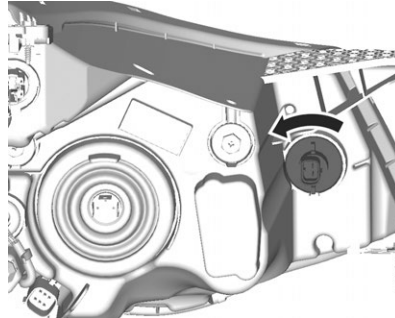

1. Tourner la douille d'ampoule dans le sens antihoraire et l'enlever.

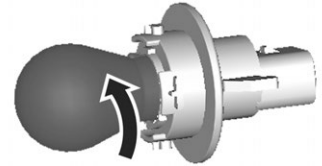

2. Tourner l'ampoule dans le sens antihoraire et l'enlever de la douille.
3. Remplacer l'ampoule.
4. Introduire la douille dans le réflecteur et la tourner dans le sens horaire.

Feux arrière

Feux arrière, clignotant, feu stop et feu de recul

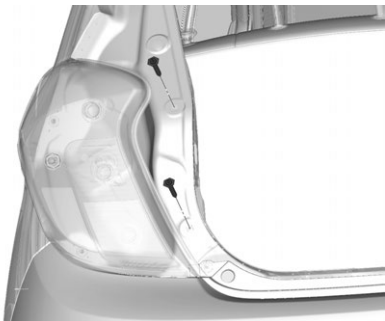

1. Dévisser les deux vis.
2. Enlever l'ensemble de feu arrière. Veiller à ce que la goulotte de câbles reste en place.

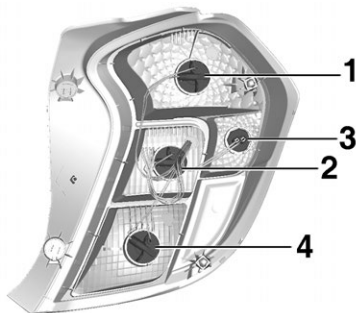

3. Feux arrière/feux stop (1)
Clignotant (2)
Feux arrière auxiliaires (3)
Feu de recul (côté passager)/
Feu antibrouillard arrière (côté
conducteur) (4).

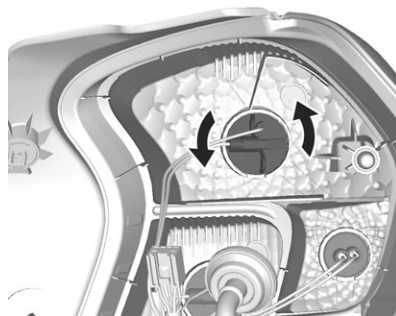

4. Faire tourner le support
d'ampoule dans le sens antihor-
aire.

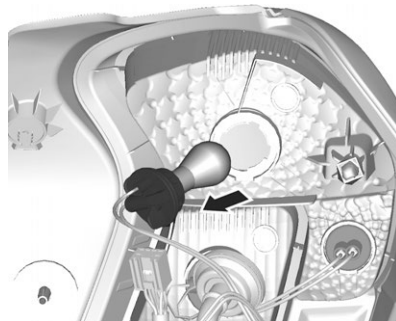

5. Enlever le support d'ampoule. Pousser légèrement l'ampoule dans la douille, la tourner dans le sens antihoraire, l'enlever et remplacer l'ampoule.
6. Introduire la douille d'ampoule dans l'ensemble de feu arrière et la visser en place.
Brancher la fiche. Installer l'ensemble de feu arrière dans la carrosserie et serrer les vis. Fermer les couvercles et les encliqueter.
7. Mettre le contact, faire fonctionner et vérifier tous les feux.

Feux clignotants latéraux

Pour remplacer l'ampoule, déposer le logement de feu :

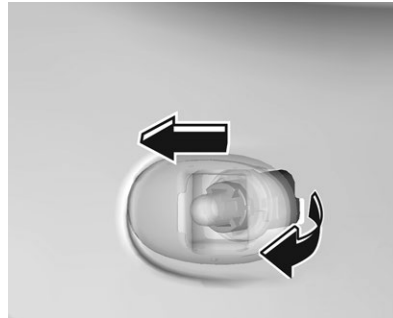

1. Faire coulisser le feu vers l'avant et l'extraire de l'aile avant avec l'extrémité arrière.

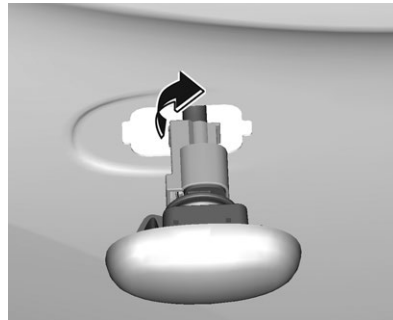

2. Faire tourner la douille d'ampoule dans le sens inverse des aiguilles d'une montre et la déposer du logement.

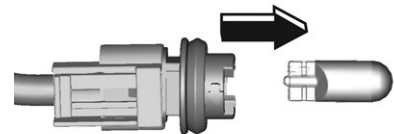

3. Tirer l'ampoule de la douille d'ampoule et la remplacer.
4. Insérer la douille de l'ampoule et tourner dans le sens horaire.
5. Insérer l'extrémité avant dans l'aile avant, faire coulisser vers l'avant et insérer l'extrémité arrière.

Troisième feu stop (CHMSL)

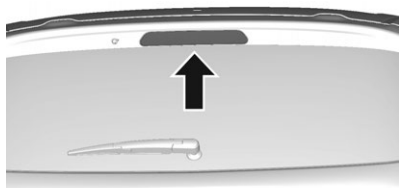

Faire remplacer les DEL par un atelier.

Éclairage de la plaque minéralogique

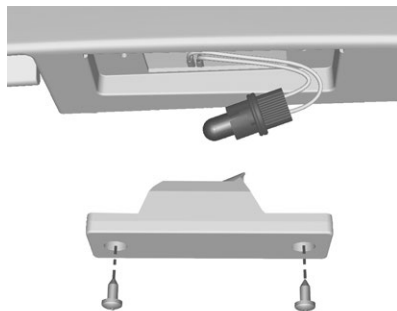

1. Dévisser les deux vis.
2. Sortir le boîtier de l'ampoule par le bas en veillant à ne pas tirer sur le câble.

Faire tourner la douille de l'ampoule dans le sens antihoraire pour la désencliqueter.

3. Enlever l'ampoule de la douille et remplacer l'ampoule.
4. Introduire la douille de l'ampoule dans le boîtier de l'ampoule et tourner dans le sens horaire.

5. Introduire le boîtier d'ampoule et le bloquer en utilisant un tournevis.

Éclairage intérieur

Lampes d'accueil

1. Pour la dépose, faites levier du côté opposé au commutateur en utilisant un tournevis à lame plate. (Attention à ne rien rayer.)
2. Déposez l'ampoule.
3. Remplacez l'ampoule.
4. Réinstallez la lampe complète.

Lampe du coffre

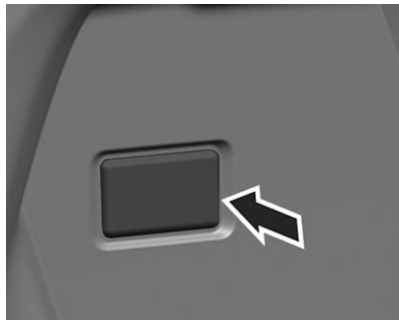

1. Extraire la lampe en faisant levier avec un tournevis.



2. Enlever l'ampoule.
3. Insérer une nouvelle ampoule.
4. Remonter la lampe.

Éclairage du tableau de bord

Faire remplacer les ampoules par un atelier.

Circuit électrique

Fusibles

Les inscriptions sur le fusible neuf doivent correspondre aux inscriptions sur le fusible défectueux. Le véhicule est équipé de trois boîtes à fusibles :

- à l'avant gauche du compartiment moteur
- dans les véhicules avec la direction à gauche, à l'intérieur derrière le compartiment de rangement ou, dans les véhicules avec la direction à droite, derrière la boîte à gants
- derrière un cache sur le côté gauche du coffre

Avant de remplacer un fusible, mettre le commutateur correspondant en position Off et couper le contact.

Un fusible défectueux se reconnaît à son filament brûlé. Ne pas remplacer le fusible tant que la cause de la défaillance n'a pas été supprimée.

Certaines fonctions sont protégées par plusieurs fusibles.

Des fusibles peuvent aussi être enfichés même si la fonction n'est pas présente.

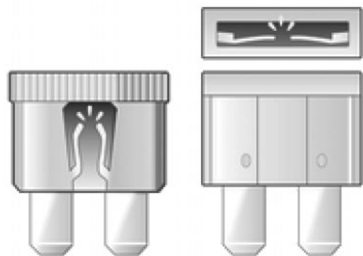

Pince à fusibles

Une pince à fusibles peut se trouver dans la boîte à fusibles du compartiment moteur.

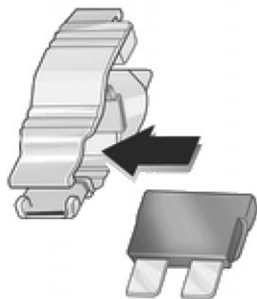
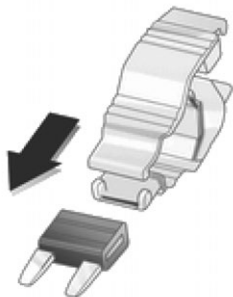

Placer la pince à fusibles par le haut ou le côté sur les différents types de fusibles et retirer le fusible.

Boîtier à fusibles, compartiment moteur

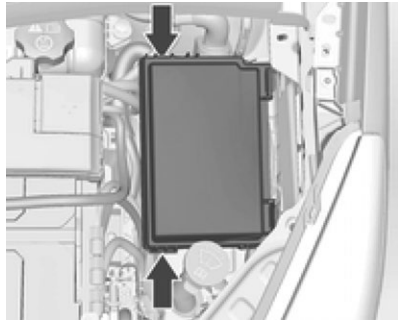

La boîte à fusibles se trouve à l'avant gauche du compartiment moteur.

Détacher le couvercle, le soulever et l'enlever.

Après avoir remplacé des fusibles défectueux, refermer le couvercle de boîte à fusibles et l'encliqueter en appuyant.

Si le couvercle de boîte à fusibles n'est pas correctement fermé, des dysfonctionnements peuvent survenir.

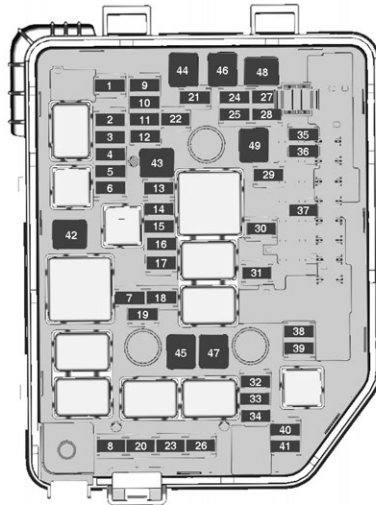

N° Circuit électrique

- | | |
|---|-----------------|
| 1 | Loquet de hayon |
| 2 | - |

- | | |
|----|--|
| 3 | Dégivrage arrière |
| 4 | Chauffage de rétroviseur extérieur |
| 5 | Toit ouvrant |
| 6 | Module de commande de transmission à variation continue |
| 7 | Capteur de débit d'air massique |
| 8 | Pompe de chauffage auxiliaire |
| 9 | Vanne du système de freins antiblocage (ABS) |
| 10 | Contrôle de tension régulée |
| 11 | Caméra arrière |
| 12 | - |
| 13 | - |
| 14 | Module de commande du moteur / Module de commande de la transmission |
| 15 | Module de commande d'injection de carburant / Démarreur |

- | | | | | | |
|----|---|----|--|----|---|
| 16 | Moteur de pompe à carburant | 29 | Détection d'occupant auxiliaire | 46 | Pompe du système de freinage d'antiblocage de sécurité (ABS) |
| 17 | Module de commande du moteur 1 | 30 | Moteur de réglage de portée des phares | 47 | Vitesse élevée de ventilateur de refroidissement |
| 18 | Module de commande du moteur 2 | 31 | Avertisseur sonore | 48 | Moteur d'essuie-glace avant |
| 19 | Injecteur, allumage | 32 | Feu antibrouillard avant | 49 | Accessoire du centre électrique à bus du tableau de bord / Alimentation RAP |
| 20 | Système de climatisation | 33 | Feu de route gauche | | |
| 21 | Capteur de batterie intelligente | 34 | Feu de route droit | | |
| 22 | Verrouillage électrique de la colonne de direction | 35 | – | | |
| 23 | Ventilateur de refroidissement, bas | 36 | Moteur d'essuie-glace arrière | | |
| 24 | – | 37 | Phare de virage gauche | | |
| 25 | Commutateur de rétroviseur extérieur | 38 | Moteur de pompe de lave-glace | | |
| 26 | Module de commande du moteur / Module de boîte manuelle automatisée | 39 | Phare de virage droit | | |
| 27 | Électrovanne de ventilation de réservoir de vapeurs de carburant | 40 | – | | |
| 28 | Contacteur de pédale de frein | 41 | – | | |
| | | 42 | Démarrreur 2 | | |
| | | 43 | Centre électrique à bus du tableau de bord | | |
| | | 44 | Boîte manuelle automatisée | | |
| | | 45 | Démarrreur 1 | | |

Boîtier à fusibles, tableau de bord

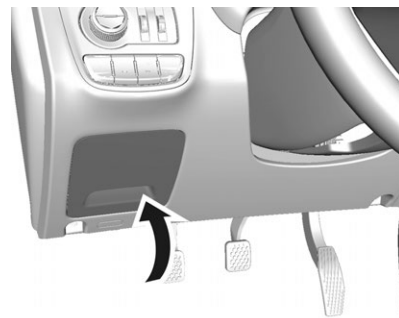

Dans les véhicules avec direction à gauche, la boîte à fusibles se trouve derrière le compartiment de rangement du tableau de bord.

Ouvrir le compartiment, comprimer les ergots de verrouillage, rabattre le compartiment et l'enlever.

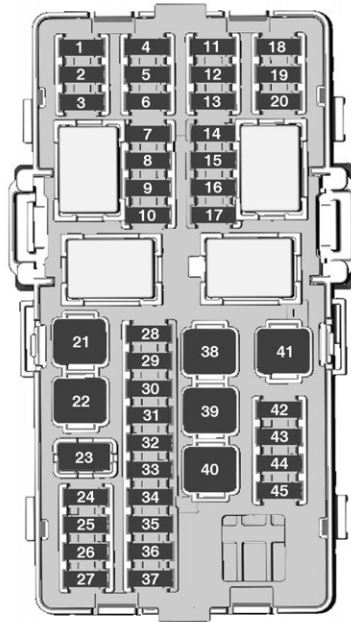

N° Circuit électrique

- | | |
|---|-------------|
| 1 | Onstar |
| 2 | Module HVAC |

- | | |
|----|---|
| 3 | Combiné d'instruments |
| 4 | Module de commande de transmission à variation continue |
| 5 | Radio |
| 6 | Module de commande de carrosserie 1 (Arrêt et Démarrage CVT) |
| 7 | Avertissement des angles morts latéraux / Aide au stationnement arrière |
| 8 | Raccordement de liaison de données |
| 9 | Verrouillage électrique de la colonne de direction |
| 10 | Module de détection et de diagnostic |
| 11 | Convertisseur CC-CC |
| 12 | – |
| 13 | Système de péage électronique |
| 14 | Module de puissance linéaire |
| 15 | Entrée passive et démarrage passif |

- | | | | | | |
|----|--|----|--|----|--|
| 16 | Commutateur d'allumage à logique discrète (Arrêt et démarrage non CVT) | 31 | Module de commande de carrosserie 5 | 44 | Volant chauffé |
| 17 | Évitement de collision avant | 32 | Module de commande de carrosserie 4 | 45 | Module de commande de carrosserie 2 (Arrêt et Démarrage CVT) |
| 18 | Combiné d'instruments | 33 | Module de commande de carrosserie 3 | | |
| 19 | Écran d'avertissement à LED réfléchie | 34 | Module de commande de carrosserie 2 (Arrêt et Démarrage non CVT) | | |
| 20 | Commutateur de réglage de portée des phares | 35 | Module de commande de carrosserie 1 (Arrêt et Démarrage non CVT) | | |
| 21 | Lève-vitre électrique avant | 36 | Commutateur d'allumage à logique discrète (Arrêt et démarrage CVT) | | |
| 22 | Lève-vitre électrique arrière | 37 | Rétro-éclairage des commandes au volant | | |
| 23 | – | 38 | – | | |
| 24 | Module de boîte manuelle automatisée | 39 | Convertisseur CC-CC/Logistique | | |
| 25 | Prise de courant auxiliaire | 40 | Lève-vitre électrique rapide côté conducteur | | |
| 26 | Toit ouvrant | 41 | Moteur de soufflerie | | |
| 27 | – | 42 | Sièges chauffants avant | | |
| 28 | Module de commande de carrosserie 8 | 43 | Module HVAC | | |
| 29 | Module de commande de carrosserie 7 | | | | |
| 30 | Module de commande de carrosserie 6 | | | | |

Outillage de bord

Outils

Véhicules avec kit de réparation des pneus

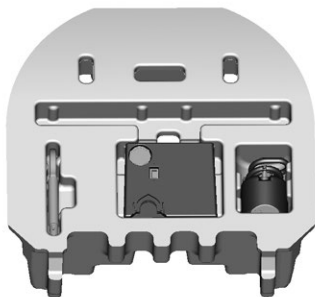

Les outils du véhicule se trouvent dans le compartiment sous le couvercle de plancher dans le coffre, avec le kit de réparation des pneus.

Véhicules avec roue de secours

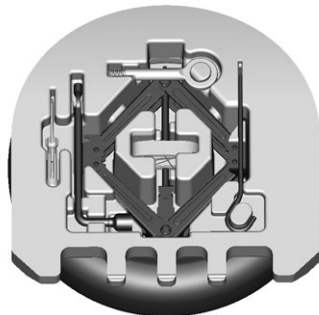

L'équipement de levage et l'outillage du véhicule se trouvent dans le coffre.

Se reporter à *Changement de pneu* ⇨ 202.

Se reporter à *Roue de secours compacte* ⇨ 205.

Roues et pneus

État des pneus, état des roues

Franchir les arêtes vives lentement et si possible à angle droit. Le fait de passer sur une arête saillante peut endommager les pneus et les roues. Ne pas écraser un pneu contre une bordure de trottoir lors du stationnement.

Contrôler régulièrement l'état des pneus. En cas de dégâts ou d'usure anormale, prendre contact avec un atelier.

Nous recommandons de ne pas échanger les roues avant avec les roues arrière, et inversement, car cela peut affecter la stabilité du véhicule. Toujours utiliser les pneus les moins usés sur l'essieu arrière.

Pneus d'hiver

Les pneus d'hiver améliorent la sécurité de conduite lorsque la température est inférieure à 7°C, et doivent par conséquent être installés sur toutes les roues.

Apposer un macaron de limitation de vitesse dans le champ de vision des conducteurs, conformément à la réglementation du pays concerné.

Désignations de pneu

par exemple **195/65 R 15 91 H**

195 : Largeur de pneu, en mm

65 : Rapport hauteur du flanc / largeur du pneu, en %

R : Type de structure : Radiale

RF : Type : RunFlat

15 : Diamètre des jantes en pouces

91 : Indice de capacité de charge par exemple : 91 correspond à 615 kg

H : Indicatif de vitesse

Indicatif de vitesse :

Q : Jusqu'à 160 km/h

S : Jusqu'à 180 km/h

T : Jusqu'à 190 km/h

H : Jusqu'à 210 km/h

V : Jusqu'à 240 km/h

W : Jusqu'à 270 km/h

Pneus directionnels

Les pneus directionnels doivent être montés de telle sorte qu'ils tournent dans le bon sens de rotation. Le sens de rotation correct est reconnaissable au symbole (p.ex. une flèche) placé sur le flanc du pneu.

Pression de pneu

Il convient de contrôler la pression des pneus à froid, au moins tous les 14 jours et avant chaque long trajet.

Ne pas oublier la roue de secours. Cela vaut également pour les véhicules avec système de surveillance de la pression des pneus.

Dévisser le capuchon de la valve.

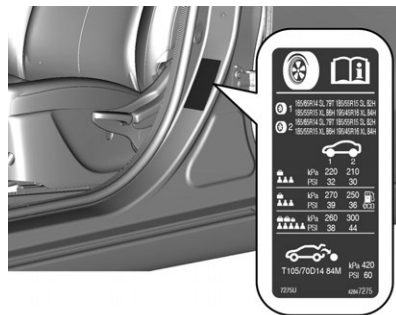

Pression de pneu ↻ 225.

L'étiquette d'information sur la pression des pneus présente dans le cadre de porte gauche indique l'équipement pneumatique d'origine du véhicule et les pressions de gonflage correspondantes.

La roue de secours doit toujours être gonflée à la pression spécifiée pour la charge maximale.

La pression des pneus ECO vise à obtenir la consommation de carburant la plus faible possible.

Le surgonflage ou le sous-gonflage des pneus par rapport aux pressions prescrites influence

défavorablement la sécurité, la tenue de route, le confort routier et la consommation et augmente l'usure des pneus.

La pression des pneus change selon les différentes options. Pour obtenir une valeur de pression des pneus correcte, appliquer la procédure ci-après :

1. Reconnaître le code d'identification du moteur. *Données du moteur* ⇨ 223.
2. Identifier les pneus correspondants.

Les tableaux de pression des pneus indiquent toutes les combinaisons de pneus possibles *Pression de pneu* ⇨ 225.

Pour les pneus homologués pour votre véhicule, consulter le certificat de conformité CEE fourni avec votre véhicule et les autres documents d'enregistrement nationaux.

Le conducteur est responsable du bon réglage de la pression des pneus.

Attention

Une pression insuffisante peut entraîner un échauffement considérable du pneu et causer des dommages internes, conduisant au décollement de la bande de roulement, voire à l'éclatement du pneu à vitesse élevée.

Si la pression de gonflage doit être réduite ou augmentée sur un véhicule avec système de surveillance de la pression des pneus, couper le contact.

Après avoir réglé la pression des pneus, enclencher l'allumage et sélectionner le réglage indiqué sur la page Charge des pneus du centre d'informations du conducteur, *Centre d'informations du conducteur (CIC)* ⇨ 75.

Importance de la température

La pression des pneus dépend de leur température. Pendant la conduite, la pression et la température des pneus augmentent. Les valeurs de pression des pneus

fournies sur l'étiquette d'information du pneu et le tableau de pression des pneus sont valables pour les pneus froids, c'est-à-dire à 20 °C.

La pression augmente de presque 10 kPa pour une augmentation de température de 10 °C. Ceci doit être pris en considération lors du contrôle des pneus chauds.

La valeur de la pression des pneus indiquée par le centre d'information du conducteur indique la pression réelle instantanée. Un pneu refroidi affiche une diminution de valeur, ce qui n'indique pas de fuite d'air.

Système de surveillance de gonflage de pneu

Le système de surveillance de la pression des pneus (TPMS) surveille la pression des quatre pneus une fois par minute quand la vitesse du véhicule dépasse une certaine limite.

Avertissement

Le système de surveillance de la pression des pneus se contente d'avertir au sujet de l'état de basse pression des pneus et ne remplace pas l'entretien régulier des pneus par le conducteur.

Toutes les roues doivent être équipées de capteur de pression et les pneus doivent être gonflés à la pression prescrite.

Important

Dans les pays où le système de surveillance de la pression des pneus constitue une obligation légale, l'utilisation de roues sans capteurs de pression invalide l'homologation du type de véhicule.

Les pressions de gonflage actuelles des pneus peuvent être affichées dans le Menu d'informations du véhicule du centre d'informations du conducteur.

Le menu peut être sélectionné à l'aide des boutons sur la manette des clignotants.



Appuyer sur **MENU** pour sélectionner le **Menu d'informations du véhicule** .

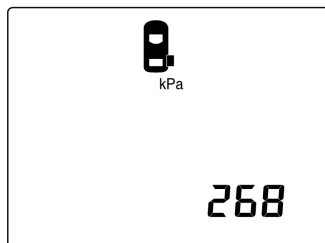



Tourner la molette pour sélectionner le système de surveillance de la pression des pneus.

L'état du système et des avertissements de pression sont signalés par un message avec un clignotement du pneu correspondant dans le DIC.

Le système prend en compte la température des pneus pour émettre les avertissements.

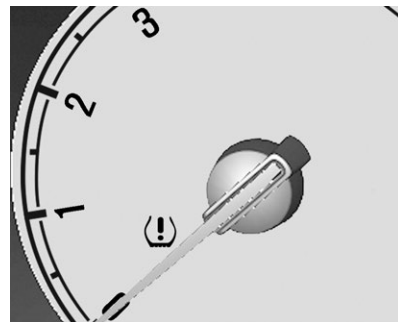
Importance de la température. *Pression de pneu* ↪ 192.



En cas de pression des pneus basse détectée, cet état est indiqué par le témoin  (pression des

pneus). *Témoin du système de surveillance de la pression des pneus* ⇨ 73.

Si (🚫) (pression des pneus) s'allume, arrêter dès que possible et gonfler les pneus selon la recommandation. *Pression de pneu* ⇨ 225.

Si (🚫) clignote pendant 60--90 secondes puis s'allume en permanence, il y a une défaillance dans le système. Prendre contact avec un atelier.

Après avoir gonflé les pneus, il se peut que vous deviez rouler un peu pour mettre à jour les valeurs de pression des pneus dans le DIC. Pendant ce temps, (🚫) peut s'allumer.

Si le symbole (🚫) s'allume à des températures plus basses et s'éteint après quelques instants de conduite, cela peut être un signe d'une chute de la pression des pneus. Vérifier la pression des pneus.

Messages du véhicule ⇨ 81.

Si la pression de gonflage doit être réduite ou augmentée, couper le contact.

Monter uniquement des roues dotées de capteurs de pression ; dans le cas contraire, la pression des pneus n'est pas affichée et le témoin (🚫) est allumé en continu.

Une roue de secours temporaire n'est pas équipée de capteurs de pression. Le système de surveillance de la pression des pneus n'est pas opérationnel avec ces roues. Le témoin (🚫) s'allume. Le système reste opérationnel pour les trois autres roues.

L'utilisation de kits de réparation des pneus du type liquide disponibles dans le commerce peut entraver le fonctionnement du système. Des kits de réparation approuvés par l'usine peuvent être utilisés.

Les appareils électroniques en fonctionnement ou la proximité d'installations utilisant des ondes de

fréquences similaires peuvent interférer avec le système de surveillance de la pression des pneus.

À chaque remplacement des pneus, les capteurs du système de surveillance de la pression des pneus doivent être démontés et faire l'objet d'un entretien. Pour le capteur vissé : Remplacer l'intérieur de valve et l'anneau d'étanchéité. Pour le capteur clippé : Remplacer le corps de valve complet.

État de charge du véhicule

Régler la pression des pneus en fonction de l'état de la charge conformément aux informations de l'étiquette des pneus ou du tableau de pression des pneus. *Pression de pneu* ⇨ 225, puis sélectionner le réglage correspondant dans le menu Charge des pneus du centre d'informations du conducteur, Menu d'informations du véhicule. *Centre d'informations du conducteur (CIC)* ⇨ 75.

Ce réglage constitue la référence pour la surveillance de la pression des pneus.

Le menu Charge des pneus ne s'affiche que si le véhicule est à l'arrêt et le frein de stationnement est appliqué.



Sélectionner :

- **Lo** (bas) pour une pression de confort jusqu'à 3 personnes
- **Eco** pour une pression économique jusqu'à 3 personnes
- **Hi** (haut) pour une pleine charge

Processus de correspondance de capteur TPMS

Chaque capteur TPMS a un code d'identification unique. Le code d'identification doit être apparié à une nouvelle position de pneu / roue après une permutation des pneus ou un échange du jeu de pneu complet et si un ou plusieurs capteurs TPMS ont été remplacés. Le processus d'association des capteurs TPMS doit également être effectué après le remplacement d'une roue de secours par un pneu de route muni d'un capteur TPMS.

Le témoin de dysfonctionnement et le message ou le code d'avertissement doivent disparaître lors du cycle d'allumage suivant. Les capteurs sont appariés aux positions des pneus/roues, à l'aide d'un outil d'apprentissage TPMS, dans l'ordre suivant : Pneu avant côté gauche, pneu avant côté droit, pneu arrière côté droit et pneu arrière côté gauche. Le clignotant de la position active actuelle s'allume jusqu'à ce que le capteur soit apparié.

Consulter l'atelier pour un service ou pour acheter un outil de réapprentissage. Deux minutes sont nécessaires pour associer la première position du pneu/ roue, et cinq minutes en tout pour associer les quatre positions des pneus/roues. Si cela dure plus longtemps, le processus s'arrête et doit être redémarré.

Ci-après, le processus d'association des capteurs de surveillance de pression des pneus (TPMS) :

1. Serrer le frein de stationnement.
2. Mettez le contact.
3. Déplacer le levier sélecteur au point mort.
4. Utiliser **MENU** sur le levier de clignotant pour sélectionner le **Menu d'informations du véhicule** dans le centre d'informations du conducteur.
5. Tourner la molette du dispositif de réglage pour faire défiler le menu de pression des pneus.

6. Appuyer sur **SET/CLR** (régler/effacer) pour commencer le processus de jumelage de capteur. Un message demandant d'accepter le processus devrait s'afficher.
7. Appuyer à nouveau sur **SET/CLR** pour confirmer la sélection. L'avertisseur sonore retentit deux fois pour indiquer que le récepteur se trouve en mode de réapprentissage.
8. Commencer par le pneu avant gauche.
9. Placer l'outil de réinitialisation contre le flanc de pneu, près de la tige de valve. Appuyer sur le bouton pour activer le capteur TPMS. L'avertisseur sonore retentit pour indiquer que le code d'identification de capteur a été associé à cette position du pneu/roue.
10. Passer au pneu avant du côté droit et répéter la procédure de l'étape 9.
11. Passer au pneu arrière du côté droit et répéter la procédure de l'étape 9.
12. Passer au pneu arrière du côté gauche et répéter la procédure de l'étape 9. L'avertisseur sonore retentit deux fois pour indiquer que le code d'identification du capteur a été apparié au pneu arrière du côté gauche et que le processus d'appariement des capteurs du système TPMS n'est plus actif.
13. Couper le contact.
14. Amener les quatre pneus au niveau de pression recommandé, comme indiqué sur l'étiquette de pression des pneus.
15. S'assurer que l'état de charge des pneus est conforme à la pression sélectionnée. *Centre d'informations du conducteur (CIC)* ↻ 75.

Profondeur de sculpture

Contrôler régulièrement la profondeur des sculptures.

Pour des raisons de sécurité, les pneus doivent être remplacés lorsque leur profondeur de sculpture atteint 2 à 3 mm (4 mm pour les pneus d'hiver).

Pour des raisons de sécurité, il est recommandé de ne pas dépasser un écart de plus de 2 mm entre les profondeurs de sculpture de pneu d'un même essieu.



La profondeur minimale de sculpture légalement autorisée (1,6 mm) est atteinte lorsque le profil est usé jusqu'au repère d'usure (TWI = Tread Wear Indicator). La position

des repères d'usure est indiquée par des marques sur les flancs du pneu.

Les pneus vieillissent même s'ils ne sont pas utilisés. Nous recommandons de remplacer les pneus tous les 6 ans.

Changement de taille de pneus et de jantes

En cas d'utilisation d'une taille de pneus autre que celle montée d'origine, il faut, le cas échéant, reprogrammer le compteur de vitesse électronique ainsi que la pression de gonflage nominale et procéder à d'autres modifications du véhicule.

Après avoir changé de taille de pneu, faire remplacer l'étiquette de pression de gonflage.

Attention

L'utilisation de pneus ou de jantes non adaptés peut donner lieu à des accidents et entraîner la perte de l'homologation du véhicule.

Enjoliveurs de roues

Il convient d'utiliser des enjoliveurs et des pneus homologués pour le véhicule concerné et de respecter les recommandations d'association des roues et pneus pertinentes.

Si les enjoliveurs et les pneus utilisés ne sont pas homologués, les pneus doivent être équipés d'un cercle de protection de jante.

Les enjoliveurs ne doivent pas entraver le refroidissement des freins.

Attention

L'usage de pneus ou d'enjoliveurs inadéquats peut entraîner une perte de pression soudaine et causer des accidents.

Chaînes antidérapantes

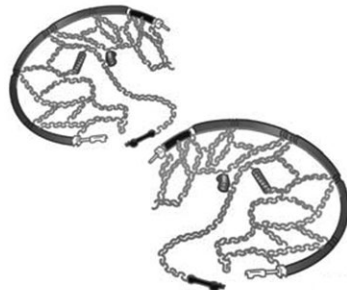

Les chaînes à neige ne sont autorisées que sur les roues avant.

Utiliser des chaînes à neige à maillons fins qui ne dépassent pas la bande de roulement et les flancs intérieurs des pneus de plus de 10 mm (fermoir de chaîne compris).

Attention

Tout dommage peut entraîner l'éclatement du pneu.

Les chaînes à neige ne sont autorisées que sur les pneus de taille 165/65 R14.

Les chaînes à neige ne sont pas autorisées sur les pneus de taille 185/55 R15 et 195/45 R16.

L'utilisation de chaînes à neige sur la roue de secours n'est pas autorisée.

Kit de réparation de pneu

De petits dégâts sur la bande de roulement peuvent être réparés avec le kit de réparation de pneus.

Ne pas enlever les corps étrangers du pneu.

Les dégâts au pneu d'une taille supérieure à 4 mm ou se situant dans le flanc du pneu près de la jante ne peuvent pas être réparés à l'aide du kit de réparation des pneus.

Attention

Ne pas conduire à plus de 80 km/h.

Ne pas utiliser pendant une période prolongée.

La manœuvrabilité et la tenue de route peuvent être influencées.

En cas de crevaison de pneu :

Serrer le frein de stationnement.

Pour les boîtes manuelles, passer la première ou la marche arrière.

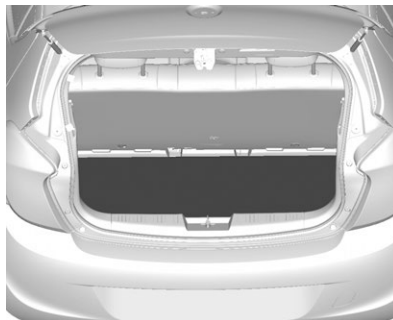

Le kit de réparation des pneus se trouve dans la boîte à outils sous le tapis de sol du coffre.

1. Ouvrir le rangement.

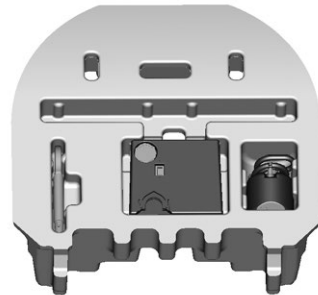

2. Retirer le compresseur et la bouteille de produit de colmatage.

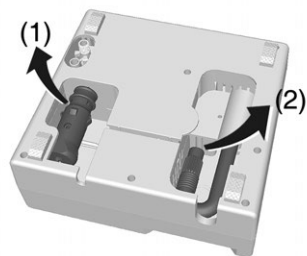

3. Enlever le câble de raccordement électrique (1) et le flexible d'air (2) de leur espace de rangement sur la face inférieure du compresseur.



4. Le commutateur du compresseur doit être placé sur \bigcirc .
5. Visser le flexible d'air du compresseur sur le raccord sur la bouteille de produit d'étanchéité.
6. Brancher la fiche du compresseur sur la prise des accessoires (prise électrique ou allume-cigares).

Nous vous recommandons de laisser le moteur tourner afin d'éviter un déchargement de la batterie.

7. Placer la bouteille de produit d'étanchéité dans le support sur le compresseur.

Placer le compresseur près du pneu, de sorte que la bouteille de produit d'étanchéité soit verticale.

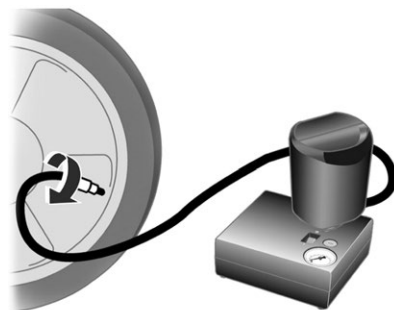

8. Dévisser le capuchon de valve de la roue défectueuse.
9. Visser le flexible de remplissage sur la valve de pneu.

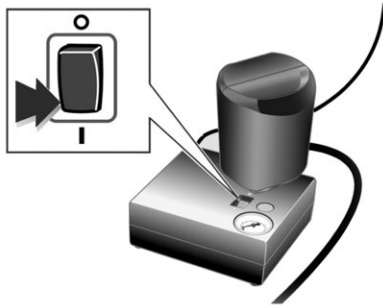

10. Placer le commutateur à bascule du compresseur sur I. Le pneu est rempli de produit d'étanchéité.
11. Le manomètre du compresseur indique brièvement une pression jusqu'à 6 bars pendant que la bouteille de produit d'étanchéité se vide (environ 30 secondes). Ensuite, la pression commence à chuter.
12. Le produit d'étanchéité a été complètement pompé dans le pneu. Puis, le pneu est gonflé.

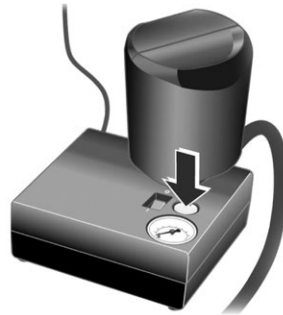

13. La pression de gonflage prescrite (environ 2,4 bars) doit être atteinte en 10 minutes. Quand la pression correcte est atteinte, éteindre le compresseur.
Si la pression de pneu prescrite n'est pas atteinte dans les 10 minutes, démonter le kit de réparation de pneus. Avancer ou reculer le véhicule d'un tour de roue.
Brancher à nouveau le kit de réparation de pneus et poursuivre la procédure de remplissage pendant 10 min. Si la pression de gonflage

prescrite n'est toujours pas atteinte, c'est que le pneu est trop fortement endommagé. Demander l'aide d'un atelier.

Évacuer la pression excédentaire à l'aide du bouton situé au-dessus du manomètre.

Ne pas faire fonctionner le compresseur pendant plus de 10 minutes.

14. Détacher le kit de réparation des pneus. Pousser le loquet pour enlever la bouteille de produit d'étanchéité de son support. Visser le flexible de gonflage de pneu à l'orifice libre de la bouteille de produit d'étanchéité. Ceci empêche que le produit d'étanchéité ne s'échappe pas.
Ranger le kit de réparation des pneus dans le hayon.
15. Essuyer avec un chiffon le produit d'étanchéité excédentaire.
16. Retirer l'étiquette apposée sur la bouteille de produit de colmatage indiquant la vitesse

maximale admise (environ 80 km/h) et la coller dans le champ de vision du conducteur.

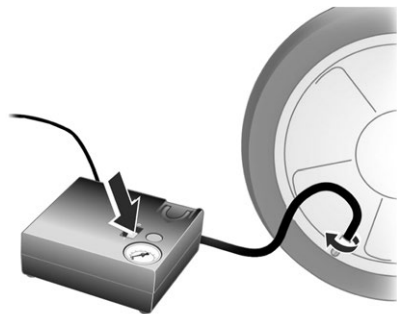

17. Reprendre la route sans délai afin que le produit d'étanchéité se répartisse uniformément dans le pneu. Après avoir conduit environ

10 km (mais pas plus de 10 minutes), s'arrêter et vérifier la pression des pneus. À cet effet, visser directement le flexible d'air sur la valve du pneu et le compresseur.

Si la pression du pneu dépasse 1,3 bar, la corriger (environ 2,4 bars).

Répéter cette procédure jusqu'à disparition de la perte de pression.

Si la pression des pneus est descendue au-dessous de 1,3 bar, il ne faut plus utiliser le véhicule. Demander l'aide d'un atelier.

18. Ranger toujours le kit de réparation des pneus dans le hayon.

Important

Les caractéristiques de conduite du pneu réparé sont fortement dégradées, c'est pourquoi il convient de remplacer ce pneu.

En cas de bruits anormaux ou de fort échauffement du compresseur, l'arrêter pendant au moins 30 minutes.

Être attentif à la date d'expiration du kit. Au-delà de cette date, sa capacité d'étanchéité n'est plus

garantie. Tenir compte des consignes de stockage mentionnées sur la bouteille du produit d'étanchéité.

Remplacer la bouteille de produit d'étanchéité qui a été utilisée. Mettre la bouteille au rebut conformément aux prescriptions légales.

Le compresseur et le produit d'étanchéité peuvent s'utiliser à partir de -30 °C jusqu'à environ 70 °C (-22 ~ 158 °F).

Changement de pneu

Certains véhicules sont équipés d'un kit de réparation de pneus au lieu d'une roue de secours.

Effectuer les préparatifs suivants et suivre les conseils ci-après :

- Garer le véhicule sur un sol ferme, plat et non glissant. Mettre les roues avant en position droite.
- Serrer le frein de stationnement. Pour les boîtes manuelles, passer la première ou la marche arrière.

- Enlever la roue de secours.

Voir la description de la roue de secours temporaire, sous *Roue de secours compacte* ⇨ 205.

- Ne jamais changer simultanément plusieurs roues.
 - Utiliser le cric uniquement pour remplacer les roues en cas de crevaison. Ne pas utiliser le cric pour remplacer les pneus d'hiver par des pneus d'été. Le cric ne nécessite aucune maintenance.
 - Si le sol n'est pas ferme, placer une planche solide d'une épaisseur maximale de 1 cm (0,4 pouce) sous le cric. Sortir les objets lourds du véhicule avant de le monter sur cric.
 - Aucune personne ni aucun animal ne doivent se trouver à l'intérieur du véhicule soulevé par un cric.
 - Ne pas se glisser sous un véhicule soulevé par un cric.
 - Ne pas démarrer un véhicule soulevé par un cric.
- Nettoyer les écrous de roue et leurs filets avant de monter la roue.
Ne pas graisser la vis de roue, l'écrou de roue ou le cône d'écrou de roue.

Changement de roue

Effectuer les préparatifs suivants et suivre les conseils ci-après :

- Garer le véhicule sur un sol ferme, plat et non glissant. Mettre les roues avant en position droite.
 - Serrer le frein de stationnement, engager la 1^{ère}, la marche arrière ou placer le levier sélecteur sur P.
 - Ne jamais changer simultanément plusieurs roues.
 - Utiliser le cric uniquement pour remplacer les roues en cas de crevaison. Ne pas utiliser le cric pour remplacer les pneus d'hiver par des pneus d'été.
 - Le cric ne nécessite aucune maintenance.
- Si le sol n'est pas ferme, placer une planche solide d'une épaisseur maximale de 1 cm sous le cric.
 - Sortir les objets lourds du véhicule avant de le monter sur cric.
 - Aucune personne ni aucun animal ne doivent se trouver à l'intérieur du véhicule soulevé par un cric.
 - Ne pas se glisser sous un véhicule soulevé par un cric.
 - Ne pas démarrer un véhicule soulevé par un cric.
 - Nettoyer les écrous de roue et les filets avec un chiffon propre avant de monter la roue.

Attention

Ne pas graisser la vis de roue, l'écrou de roue ou le cône d'écrou de roue.

1. **Jantes en acier :**
Sortir l'enjoliveur.

Jantes en alliage avec capuchons de vis :

Dégager et retirer les capuchons des vis de roue à l'aide d'un tournevis. Afin de protéger la jante, placer un chiffon entre le tournevis et la roue.

Jantes en alliage avec capuchon central :

Insérer la pince dans la fente ouverte du capuchon central et retirer le capuchon de la jante.

Outillage de bord ↪ *Outils*
↪ 191.

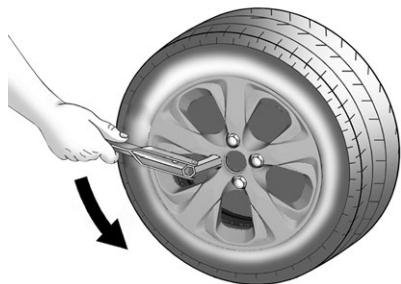

2. Placer la clé de roue en s'assurant qu'elle soit bien positionnée et desserrer chaque vis de roue d'un demi-tour.

Il se peut que les roues soient protégées par des boulons de blocage. Pour desserrer ces boulons spécifiques, commencer par placer l'adaptateur de verrouillage des boulons de blocage sur la tête du boulon avant de poser la clé de roue. L'adaptateur se trouve dans la boîte à gants.

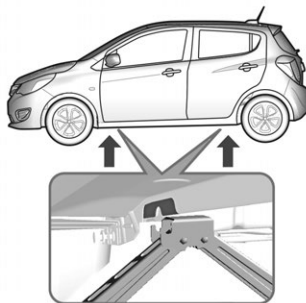

3. Vérifier que le cric est bien positionné sous le point de levage adéquat.



4. Régler le cric à la hauteur nécessaire. Le positionner directement sous le point de levage de manière à ce qu'il ne puisse pas glisser.

Attacher la manivelle de cric, aligner correctement le cric et tourner la manivelle jusqu'à ce que la roue ait quitté le sol.

5. Dévisser les vis de roue.
6. Changer la roue.
7. Visser les vis de roue.

8. Abaisser le véhicule.
9. L'immobiliser et serrer chaque boulon en croix. Le couple de serrage est de 140 Nm.
10. Aligner le trou de valve de l'enjoliveur de jante en acier avec la valve de pneu avant de l'installer.

Poser les capuchons de vis ou le capuchon central sur la jante en alliage.

11. Poser le couvercle du point de levage par cric.
12. Ranger et fixer la roue remplacée, l'outillage de bord et l'adaptateur de verrouillage des boulons de blocage.
13. Vérifier la pression de gonflage du pneu et le couple de serrage des boulons de roue dès que possible.

Le pneu défectueux doit être remplacé ou réparé dès que possible.

Position du cric pour pont élévateur

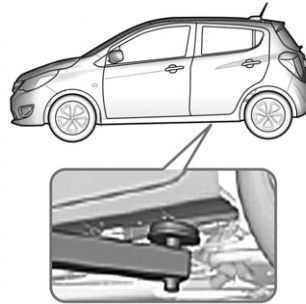

Position du bras arrière du pont élévateur centralisée sous le creux du seuil.

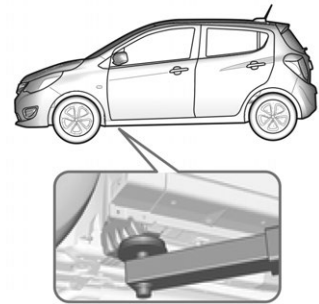

Positionner le bras avant du pont élévateur au niveau du soubassement.

Pneu de secours compact

Certains véhicules sont équipés d'un kit de réparation de pneus au lieu d'une roue de secours.

En cas de pose d'une roue de secours différente des autres roues, cette roue de secours peut être classée comme roue de dépannage temporaire et les limites de vitesse correspondantes s'appliquent, même si aucune étiquette ne le précise.

Se renseigner auprès d'un atelier pour vérifier les limites applicables.

La roue de secours a une jante en acier.

Avertissement

L'utilisation d'une roue de secours plus petite que les autres roues ou conjointement avec des pneus d'hiver peut altérer la tenue de route. Faire remplacer le pneu défectueux dès que possible.

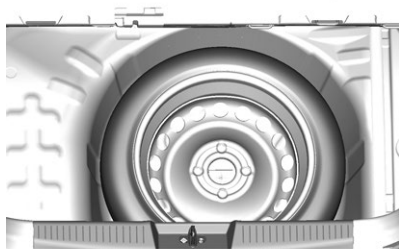

La roue de secours se trouve dans le coffre, sous le recouvrement de plancher. Elle est fixée dans une niche par un boulon papillon.

La niche de la roue de secours ne convient pas à toutes les tailles de pneu autorisées. Si une roue est plus grande que la roue de secours doit être rangée dans la niche après avoir changé de roue, le recouvrement de plancher peut être posé sur la roue qui déborde.

Roue de dépannage temporaire

L'utilisation de la roue de dépannage temporaire peut affecter la tenue de route. Le pneu défectueux doit être remplacé ou réparé dès que possible.

Ne monter qu'une seule roue de dépannage temporaire. Ne pas conduire à des vitesses supérieures à 80 km/h. Prendre les virages lentement. Ne pas utiliser pendant une période prolongée.

Rangement d'une roue remplacée dans le coffre à l'aide d'une sangle

Utiliser la sangle présente dans l'outillage du véhicule.

Outillage de bord ⇨ Outils ⇨ 191.

1. Retirer le tapis de sol du coffre et soulever le plancher du coffre. Placer la boîte d'outils et la roue endommagée verticalement dans la boîte à outils de secours.
2. Lever le bouton de déverrouillage sur le haut de l'avant du dossier de siège arrière.

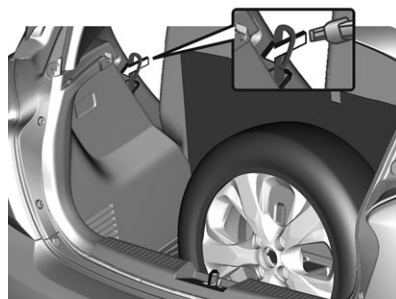

3. Placer la boucle de la sangle de la boîte à outils à travers le loquet du dossier de siège.
4. Faire passer le crochet de la sangle dans la boucle et tirer jusqu'à ce que la sangle soit bien fixée au loquet du dossier de siège.

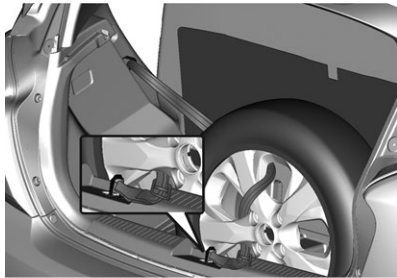

5. Reculer les dossiers des sièges arrière.
6. Fixer le crochet au loquet de hayon.
7. Serrer la sangle et la fixer à l'aide de la boucle.

Démarrage par câbles auxiliaires

Ne jamais démarrer à l'aide d'un chargeur rapide.

Lorsque la batterie est déchargée, démarrer le moteur à l'aide de câbles auxiliaires de démarrage et de la batterie d'un autre véhicule.

Attention

Le démarrage avec des câbles auxiliaires de démarrage doit être effectué avec la plus grande prudence. Tout non-respect des instructions suivantes peut entraîner des accidents ou des dégâts par explosion des batteries, ainsi que des dommages aux circuits électriques des deux véhicules.

Éviter les contacts avec les yeux, la peau, les tissus et les surfaces peintes. Le liquide contient de l'acide sulfurique qui peut provoquer des blessures et des dégâts en cas de contact direct.

- Pas de flamme nue ni d'étincelles à proximité de la batterie.
- Une batterie déchargée peut déjà geler à 0 °C.
Dégeler la batterie gelée avant de brancher des câbles auxiliaires de démarrage.
- Pour travailler à proximité de la batterie, porter des lunettes et des vêtements de protection.
- Utiliser une batterie de démarrage de même tension (12 volts). Sa capacité (Ah) ne peut pas être trop inférieure à celle de la batterie déchargée.
- Utiliser des câbles auxiliaires de démarrage avec pinces-crocodiles isolées et présentant une section d'au moins 16 mm² (25 mm² pour le diesel).
- Ne pas débrancher la batterie déchargée du réseau de bord.
- Arrêter les appareils électriques non indispensables.
- Pendant toute l'opération, ne pas se pencher sur la batterie.

- Veiller à ce que les pinces-crocodiles des câbles auxiliaires de démarrage ne se touchent pas.
- Les véhicules ne doivent pas se toucher pendant le démarrage à l'aide des câbles auxiliaires.
- Serrer le frein de stationnement, placer la boîte manuelle au point mort ou la boîte automatique en position P.
- Ouvrir les capuchons de protection de borne positive des deux batteries de véhicule.

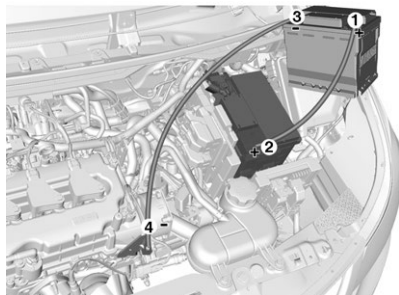

Séquence de raccordement des câbles :

1. Raccorder le câble rouge à la borne positive de la batterie de démarrage.
2. Raccorder l'autre extrémité du câble rouge à la borne positive de la batterie déchargée.
3. Raccorder le câble noir à la borne négative de la batterie de démarrage.
4. Raccorder l'autre extrémité du câble noir à un point de masse du véhicule tel que le bloc moteur ou un boulon de fixation du moteur. Le raccorder aussi loin que possible de la batterie déchargée, à au moins 60 cm (24 po) en tout cas.

Placer les câbles de sorte qu'ils ne puissent pas être happés par des pièces en mouvement dans le compartiment moteur.

Démarrage du moteur :

1. Mettre en marche le moteur du véhicule procurant le courant.
2. Au bout de 5 minutes, démarrer l'autre moteur. Les tentatives de démarrages ne

doivent pas dépasser 15 secondes avec un intervalle de 1 minute entre elles.

3. Faire tourner les deux moteurs pendant environ 3 minutes au ralenti avec les câbles branchés.
4. Allumer les consommateurs électriques (par exemple phares, lunette arrière chauffante) sur le véhicule prenant le courant.
5. Le retrait des câbles se fait exactement dans l'ordre inverse de l'installation.

Comment remorquer le véhicule ?

Si le remorquage de service n'est pas disponible en cas d'urgence, le véhicule peut être temporairement remorqué en utilisant une corde attachée à l'oeillet de remorquage.



Libérer le capuchon en utilisant un tournevis et enlever le capuchon.

L'œil de remorquage est rangé avec les outils du véhicule.

Se reporter à *Outils* ⇨ 191.



Visser l'oeillet de remorquage au maximum et jusqu'à ce qu'il soit en position horizontale (en contact avec l'écrou de remorquage).

Fixer un câble de remorquage, ou mieux une barre de remorquage, à l'oeillet de remorquage.

L'œil de remorquage ne doit être utilisé que pour le remorquage, mais pas pour la récupération du véhicule.

Mettre le contact afin de pouvoir débloquer la direction et actionner les feux stop, l'avertisseur sonore et les essuie-glaces.

La boîte de vitesses est en position Neutre.

Avertissement

Démarrer lentement. Ne pas conduire par à-coups. Des forces de traction trop importantes peuvent endommager les véhicules.

Si le moteur ne tourne pas, une force largement supérieure est nécessaire pour freiner et diriger.

Pour empêcher l'entrée des gaz d'échappement du véhicule remorqué, activer la recirculation de l'air et fermer les vitres.

Le véhicule doit être remorqué dans le sens de la marche, mais sans dépasser une vitesse de 88 km/h. Dans tous les autres cas, et si la boîte de vitesses est défectueuse, l'essieu avant doit être soulevé du sol.

Demander l'aide d'un atelier.

Après le remorquage, dévisser l'œil de remorquage.

Introduire le capuchon et le refermer.

Soins d'aspect

Soins extérieurs

Serrures

Les serrures sont lubrifiées en usine en utilisant une graisse pour barillet de haute qualité. N'utiliser des produits dégivrants que si cela est absolument nécessaire car leur effet dégraissant entrave le fonctionnement des barilletts. Après avoir utilisé des produits dégivrants, faire regraisser les barilletts par un atelier.

Lavage

La peinture du véhicule est soumise à des agressions extérieures. Il convient dès lors de laver et de lustrer la voiture régulièrement. Préférer un programme avec application d'une couche de cire protectrice en cas d'utilisation d'une station de lavage automatique.

Éliminer immédiatement les fientes, les insectes morts, les résines, le pollen, etc. car ils contiennent des composants corrosifs qui peuvent endommager la peinture.

En cas de passage à la station de lavage, suivre les instructions du fabricant. Les essuie-glaces avant et arrière doivent être arrêtés. Verrouiller le véhicule de sorte que la trappe à carburant ne puisse pas être ouverte. Enlever l'antenne et les accessoires externes tels que galerie de toit, etc.

En cas de lavage à la main, rincer abondamment les parties intérieures des passages de roue.

Nettoyer à fond les rebords et replis intérieurs des portes, le capot ainsi que les parties de la carrosserie qu'ils recouvrent.

Pour éviter tout dommage, nettoyer les parties métalliques moulées brillantes avec une solution approuvée pour l'aluminium.

Avertissement

Toujours utiliser un produit de nettoyage dont le pH est compris entre 4 et 9.

(Suite)

Avertissement (Suite)

Ne pas utiliser de produits de nettoyage sur des surfaces brûlantes.

Faire graisser les charnières de toutes les portes par un atelier.

Ne pas nettoyer le compartiment moteur avec un jet de vapeur ou haute pression.

Rincer abondamment le véhicule et l'essuyer à la peau de chamois. Rincer la peau de chamois. Utiliser des peaux de chamois différentes pour les surfaces peintes et les surfaces vitrées. Les résidus de cire sur les vitres altèrent la vision.

Ne pas éliminer les taches de goudron avec des objets durs. Utiliser un spray éliminant le goudron sur les surfaces peintes.

Éclairage extérieur

Les lentilles des phares et des autres lampes sont en plastique.

Ne pas utiliser de produits abrasifs ou corrosifs ni de grattoirs et ne pas effectuer de nettoyage à sec.

Polissage et lustrage

Lustrer le véhicule régulièrement (au plus tard quand l'eau ne perle plus). Sinon, la peinture va se dessécher.

Un polissage n'est rendu nécessaire que lorsque la peinture est souillée par des substances solides ou a pris un aspect mat et perdu son éclat.

Le produit autopolish aux silicones forme aussitôt un film protecteur, dispensant ainsi du lustrage.

Les parties de la carrosserie en plastique ne doivent pas être traités avec des produits de lustrage ou de polissage.

Vitres et balais d'essuie-glaces avant

Nettoyer à l'aide d'un chiffon doux non pelucheux ou d'une peau de chamois avec du produit de nettoyage pour vitres et du produit d'élimination des insectes.

Lors du nettoyage de la lunette arrière, ne pas endommager les fils chauffants se trouvant sur sa face intérieure.

Utiliser un grattoir à arêtes vives pour éliminer le givre (la glace) de façon mécanique. Appuyer le grattoir fermement sur la vitre afin que la crasse ne puisse pas passer en dessous et rayer ainsi la vitre.

Nettoyer les balais d'essuie-glaces gras avec un chiffon doux et un produit de nettoyage pour vitres.

Toit ouvrant

Ne jamais le nettoyer avec des solvants, des produits abrasifs, des carburants, des produits agressifs (par exemple produits de nettoyage de peinture, solutions à l'acétone, etc.), des acides, des produits très alcalins ou des éponges abrasives. Ne pas appliquer de produits de lustrage ou de polissage sur le toit ouvrant.

Roues et pneus

Ne pas utiliser de nettoyeurs à haute pression.

Nettoyer des jantes avec un nettoyeur pour jantes à pH neutre.

Les jantes sont peintes et peuvent être nettoyées avec les mêmes produits que la carrosserie.

Dégâts à la peinture

Corriger les petits dégâts de peinture avec un crayon de retouche avant que la rouille ne se forme. Les grands dégâts de peinture ou la rouille doivent être réparés par un atelier.

Soubassement

Le soubassement est partiellement revêtu de PVC ou d'une couche de cire de protection permanente dans les zones les plus critiques.

Vérifier le soubassement après son lavage et le faire cirer le cas échéant.

Les matériaux en bitume caoutchouc peuvent abîmer la couche de PVC. Faire effectuer les travaux au soubassement par un atelier.

De préférence, laver le soubassement au début et à la fin de l'hiver et faire vérifier la couche de cire de protection.

Soins intérieurs

Intérieur et garnitures

Ne nettoyer l'habitacle, y compris le revêtement de tableau de bord et les revêtements qu'à l'aide d'un chiffon sec ou de produit de nettoyage intérieur.

Nettoyer les garnitures en cuir à l'eau propre et avec un chiffon doux. Pour les taches tenaces, utiliser un produit d'entretien pour cuir.

Nettoyer le tableau de bord et les écrans uniquement avec un chiffon doux humide. Si nécessaire, utiliser une solution savonneuse pauvre.

Les garnitures en tissu se nettoient le mieux à l'aspirateur et à la brosse. Pour éliminer les taches, utiliser un produit de nettoyage pour tissu.

Il se peut que les tissus ne soient pas grand teint. Cela peut provoquer des décolorations visibles, notamment sur les garnitures de couleur claire.

Éliminer les taches et les décolorations dès que possible. Nettoyer les ceintures de sécurité à l'eau tiède ou avec un produit de nettoyage pour intérieur.

Avertissement

Fermer les Velcro des vêtements qui pourraient endommager les garnitures de siège.

La même chose s'applique aux vêtements avec des objets aux bords tranchants, tels que fermetures éclair, ceintures ou jeans cloutés.

Éléments en matière plastique et en caoutchouc

Les pièces en plastique et en caoutchouc peuvent être entretenues avec les mêmes produits que la carrosserie. Le cas échéant, utiliser

un produit de nettoyage pour intérieur. Ne pas utiliser d'autres produits. Éviter notamment les solvants et l'essence. Ne pas utiliser de nettoyeurs à haute pression.

Entretien et maintenance

Remarques générales

Informations sur l'entretien ... 214

Fluides, lubrifiants et pièces recommandés

Fluides et lubrifiants recommandés 215

Remarques générales

Informations sur l'entretien

Il est important pour la sécurité, la fiabilité ainsi que pour le maintien de la valeur de votre véhicule que tous les travaux d'entretien soient effectués aux intervalles prévus.

Le programme d'entretien détaillé et à jour de votre véhicule est disponible à l'atelier.

Affichage de service ⇨ 68.

Intervalles d'entretien pour l'Europe

L'entretien de votre véhicule est requis tous les 30 000 km ou tous les ans, selon l'échéance survenant en premier, sauf indication contraire dans l'affichage de service.

Un intervalle d'entretien plus court peut être valide pour les comportements de conduite intenses, par ex. pour les taxis et les véhicules de police.

Les intervalles d'entretien européens sont valides pour les pays suivants :

Allemagne, Andorre, Autriche, Belgique, Bosnie- Herzégovine, Bulgarie, Chypre, Croatie, Danemark, Espagne, Estonie, Finlande, France, Grèce, Groenland, Hongrie, Irlande, Islande, Italie, Liechtenstein, Lettonie, Lituanie, Luxembourg, Macédoine, Malte, Monaco, Monténégro, Norvège, Pays-Bas, Pologne, Portugal, République tchèque, Roumanie, Royaume-Uni, Saint-Marin, Serbie, Slovaquie, Slovénie, Suède, Suisse.

Affichage de service ⇨ 68.

Intervalles d'entretien pour l'international

L'entretien de votre véhicule est requis tous les 15 000 km ou tous les ans, selon l'échéance survenant en premier, sauf indication contraire dans l'affichage de service.

Les intervalles d'entretien pour l'international sont valides pour les pays qui ne sont pas mentionnés dans les intervalles d'entretien pour l'Europe.

Affichage de service ⇨ 68.

Confirmations

La confirmation des entretiens effectués est indiquée dans le carnet d'entretien et de garantie. La date et le kilométrage sont ajoutés ainsi que la signature et le cachet de l'atelier ayant effectué l'entretien.

S'assurer que le carnet d'entretien et de garantie est correctement rempli, car la preuve d'un entretien suivi est essentielle en cas d'appel à la garantie ou de demande de geste commercial et cela constituera aussi un argument positif lors de la revente éventuelle du véhicule.

Périodicité d'entretien avec calcul de durée de vie restante de l'huile moteur

L'intervalle d'entretien est basé sur plusieurs paramètres en fonction de l'utilisation.

L'affichage de service vous signale quand vidanger l'huile moteur.

Affichage de service ⇨ 68.

Fluides, lubrifiants et pièces recommandés

Fluides et lubrifiants recommandés

Utiliser uniquement des produits satisfaisant les spécifications recommandées. L'utilisation de produits non conformes à ces spécifications peut conduire à des dommages n'étant pas couverts par la garantie.

Attention

Les produits nécessaires au fonctionnement du véhicule sont dangereux et peuvent être nocifs. Manipuler avec prudence. Respecter les consignes figurant sur les récipients.

Huile moteur

L'huile moteur est identifiée par sa qualité et sa viscosité. Lors du choix de l'huile moteur à utiliser, la qualité

est plus importante que la viscosité. La qualité de l'huile garantit notamment la propreté du moteur, la protection contre l'usure et le contrôle du vieillissement de l'huile, tandis que le degré de viscosité indique la fluidité de l'huile sur une plage de température donnée.

Dexos est la toute dernière qualité d'huile moteur qui assure une protection optimale aux moteurs à essence et diesel. Si elle n'est pas possible de s'en procurer, les huiles moteur d'autres qualités mentionnées doivent être utilisées. Les recommandations données pour les moteurs à essence sont également valables pour les moteurs fonctionnant au gaz naturel pour véhicules (GNV ou CNG), au gaz de pétrole liquéfié (GPL ou LPG) et à l'éthanol (E85).

Sélectionner l'huile moteur appropriée en fonction de sa qualité et de la température ambiante minimale ⇨ *Fluides et lubrifiants recommandés* ⇨ 215.

Appoint d'huile moteur

Les huiles moteur de différentes marques et différents producteurs peuvent être mélangées pour autant que vous respectiez les critères d'huile moteur spécifiés qualité et viscosité.

L'utilisation d'huile moteur d'une qualité de seulement ACEA A1/B1 ou seulement A5/B5 est formellement interdite, car cela peut provoquer des dégâts à long terme du moteur dans certaines conditions de fonctionnement.

Sélectionner l'huile moteur appropriée en fonction de sa qualité et de la température ambiante minimale ⇨ *Fluides et lubrifiants recommandés* ⇨ 215.

Additifs d'huile moteur supplémentaires

L'utilisation d'additifs d'huile moteur supplémentaires peut entraîner des dégâts et rendre la garantie caduque.

Degrés de viscosité d'huile moteur

Le degré de viscosité SAE indique la fluidité de l'huile.

L'huile multigrade est représentée par deux chiffres, par ex. SAE 5W-30. Le premier chiffre, suivi d'un W, indique la viscosité à basse température et le second chiffre, la viscosité à haute température.

Sélectionner la classe de viscosité adéquate en fonction de la température ambiante minimale ⇨ *Fluides et lubrifiants recommandés* ⇨ 215.

Toutes les classes de viscosité recommandées sont adaptées pour une utilisation à des températures ambiantes élevées.

Liquide de refroidissement et antigel

Utiliser uniquement de l'antigel pour liquide de refroidissement sans silicates et à longue durée de vie (LLC) homologué pour le véhicule. Prendre contact avec un atelier.

Le système est rempli en usine par un liquide de refroidissement conçu pour offrir une excellente protection

contre la corrosion ainsi que le gel à des températures allant approximativement jusqu'à -36 °C. Dans les pays nordiques, le liquide de refroidissement rempli en usine offre une protection contre le gel à des températures allant jusqu'à -50 °C. Cette concentration devrait être maintenue toute l'année. L'utilisation d'additif pour liquide de refroidissement dont le but est de procurer une protection supplémentaire contre la corrosion ou d'assurer l'étanchéité en cas de petites fuites peut provoquer des problèmes de fonctionnement. Nous déclinons toute responsabilité quant aux conséquences liées à l'utilisation d'additifs pour liquide de refroidissement.

Liquide de frein/d'embrayage

Au fil du temps, le liquide de frein absorbe l'humidité, ce qui réduit l'efficacité du freinage. Le liquide de frein doit donc être remplacé à l'intervalle spécifié.

Plan d'entretien européen**Qualité requise de l'huile moteur**

	Tous les pays européens avec intervalle d'entretien pour l'Europe
Qualité de l'huile moteur	Moteurs à essence (y compris GNC, GPL, E85)
dexos 1	
dexos 2	✓

Si l'huile moteur dexos n'est pas disponible, un maximum de 1 litre d'huile de type ACEA C3 peut être utilisé pour faire l'appoint (une seule fois entre chaque vidange d'huile).

Degrés de viscosité d'huile moteur

	Tous les pays européens avec intervalle d'entretien pour l'Europe
Température ambiante	Essence
Jusqu'à -25 °C	SAE 5W-30 ou SAE 5W-40
Au-dessous de -25 °C	SAE 0W-30 ou SAE 0W-40

Plan d'entretien international**Qualité requise de l'huile moteur**

	Tous les pays avec intervalle d'entretien international
Qualité de l'huile moteur	Moteurs à essence (y compris GNC, GPL, E85)
dexos 1	✓
dexos 2	✓

Dans le cas où de l'huile de qualité dexos ne serait pas disponible, il est permis d'utiliser les qualités d'huile moteur mentionnées ci-dessous :

	Tous les pays avec intervalle d'entretien international
Qualité de l'huile moteur	Moteurs à essence (y compris GNC, GPL, E85)
GM-LL-A-025	✓
GM-LL-B-025	–
ACEA A3/B3	✓

	Tous les pays avec intervalle d'entretien international
ACEA A3/B4	✓
ACEA-C3	✓
API SM	✓
Conservation de ressources API SN	✓

Degrés de viscosité d'huile moteur

	Tous les pays avec intervalle d'entretien international
Température ambiante	Essence
Jusqu'à -25 °C	SAE 5W-30 ou SAE 5W-40
Au-dessous de -25 °C	SAE 0W-30 ou SAE 0W-40
Jusqu'à -20 °C	SAE 10W-30 1) ou SAE 10W-40 1)
1) Autorisée, mais l'utilisation d'une huile de viscosité SAE 5W-30 ou SAE 5W-40 certifiée dexos est recommandée.	

Caractéristiques techniques

Identification du véhicule

Numéro d'identification du véhicule (NIV)	221
Identification du moteur	221
Plaquette d'identification	222

Données relatives au véhicule

Données du moteur	223
Performances	223
Poids du véhicule	224
Dimensions du véhicule	224
Capacités et caractéristiques	225
Pression des pneus	225

Identification du véhicule

Numéro d'identification du véhicule (NIV)

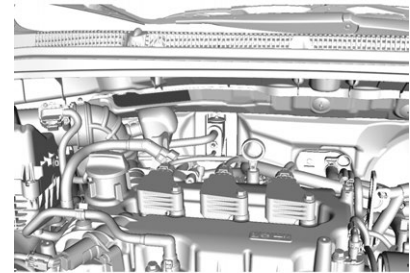
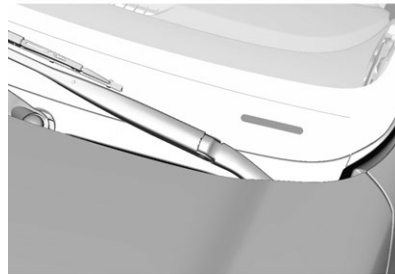

Le numéro d'identification du véhicule se trouve dans le compartiment moteur. Le numéro d'identification du véhicule peut être estampé sur le tableau de bord, il est alors visible à travers le pare-brise.

Identification du moteur

Les tableaux de caractéristiques techniques présentent l'appellation du moteur. Caractéristiques du moteur ⇨ *Données du moteur* ⇨ 223.

Pour identifier le moteur adéquat, voir la puissance du moteur dans le certificat de conformité CEE fourni

avec votre véhicule et les autres documents d'enregistrement nationaux.

Plaquette d'identification

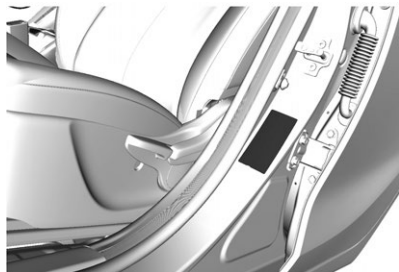

La plaquette d'identification se trouve sur l'encadrement de porte du côté gauche.

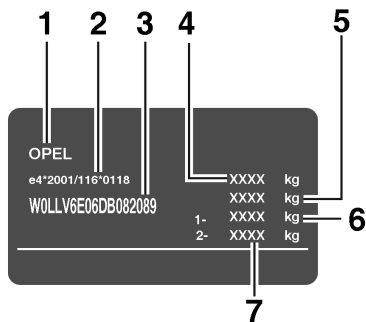

Informations de la plaquette signalétique :

- 1 : Constructeur
- 2 : Numéro d'homologation
- 3 : Numéro d'identification du véhicule
- 4 : Poids nominal brut du véhicule en kg
- 5 : Poids total roulant autorisé en kg
- 6 : Charge maximale autorisée sur l'essieu avant en kg
- 7 : Charge maximale autorisée sur l'essieu arrière en kg

La charge sur essieu avant et la charge sur essieu arrière ne doivent pas dépasser ensemble le poids total autorisé en charge. Si, par exemple, la charge sur l'essieu avant est maximale, la charge sur l'essieu arrière doit être telle que le poids total autorisé en charge n'est pas dépassé.

Les caractéristiques techniques ont été établies selon les normes de la Communauté Européenne. Tous droits de modification réservés.

Les indications figurant sur les papiers du véhicule ont toujours priorité sur celles du présent manuel.

Données relatives au véhicule

Données du moteur

Désignation de vente	1,0
Appellation du moteur	L5Q
Nombre de cylindres	3
Cylindrées [cm ³]	999
Puissance moteur [kW] à tr/min.	55
Couple [Nm] à tr/min	95
Indice d'octane RON	
recommandé	95
autorisé	98
autorisé	91
Type de carburant	Essence

Performances

Moteur	1,0
Vitesse maximale [km/h] ([mi/h])	
Boîte manuelle	170 km/h
Boîte de vitesses automatique	-

Poids du véhicule

Poids à vide, modèle de base sans équipement optionnel

	Moteur	4 places	5 places
Sans/avec climatisation [kg]	L5Q	938/947	939/945

Les équipements et accessoires en option augmentent le poids à vide.

Remarques relatives au chargement du véhicule.

Dimensions du véhicule

Longueur [mm]	3675
Largeur sans rétroviseurs [mm]	1595
Largeur, les deux rétroviseurs compris [mm]	1876
Hauteur (sans antenne) [mm] sans galerie de toit	1485
Longueur du coffre au niveau du plancher [mm]	486
Longueur du coffre avec les sièges arrière rabattus [mm]	1109
Largeur du coffre [mm]	978
Hauteur du coffre [mm]	522
Hauteur de l'ouverture de coffre [mm]	608
Empattement [mm]	2385
Diamètre de braquage [m]	9.6(14"), 10.4(15")

Capacités et caractéristiques

Huile moteur	1,0
filtre inclus [l]	4.5 L
entre MIN et MAX [l]	1

Réservoir de carburant	
essence, contenance nominale [l]	32

Pression des pneus

Type	Avant [kPa/bar] ([psi])			Arrière [kPa]		
	Confort	ECO	Pleine charge	Confort	ECO	Pleine charge
165/65R14	220/2,2 (32)	270/2,7 (39)	260/2,6 (38)	210/2,1 (30)	250/2,5 (36)	300/3,0 (43)
185/55R15	220/2,2 (32)	270/2,7 (39)	260/2,6 (38)	210/2,1 (30)	250/2,5 (36)	300/3,0 (43)
195/45R16	220/2,2 (32)	270/2,7 (39)	260/2,6 (38)	210/2,1 (30)	250/2,5 (36)	300/3,0 (43)
T105/70D14 (de rechange)	420/4,2 (60)					

Informations client

Informations client

Déclaration de conformité 226

Enregistrement des données du véhicule et vie privée

Enregistrements des données d'événements 229

Identification par radio-fréquence (RFID) 230

Informations client

Déclaration de conformité

Systèmes de transmission radio

Ce véhicule est doté de systèmes qui émettent et/ou reçoivent des ondes radio sujettes à la directive 1999/5/CE. Ces systèmes sont conformes aux exigences essentielles et autres dispositions pertinentes de la directive 1999/5/CE. Des copies des déclarations de conformité d'origine peuvent être obtenues depuis notre site web.

Cric

Traduction de la déclaration de conformité d'origine

Déclaration de conformité conformément à la directive CE 2006/42/CE

Nous déclarons que le produit :

Désignation du produit : Cric

Type/Numéro de réf. GM :
13584087

est conforme aux dispositions de la directive 2006/42/CE.

Normes techniques appliquées :

GMN9737 : Levage sur cric

GMW14337 : Cric d'équipement standard – Tests de matériel

GMN5127 : Intégrité du véhicule - Levage avec treuil et levage sur cric de station-service

GMW15005 : Cric d'équipement standard et roue de secours, test du véhicule

ISO TS 16949 : Systèmes de gestion de qualité

Le signataire est autorisé à compiler la documentation technique.

Rüsselsheim, 31 janvier 2014

signé par

Hans-Peter Metzger

Responsable du groupe technique,
Châssis & Structure

Adam Opel AG

D-65423 Rüsselsheim

Réparation des dommages de collision

Épaisseur de peinture

En raison de la production, l'épaisseur de la peinture peut différer de 50 à 400 µm.

Par conséquent, une différence d'épaisseur de peinture n'est pas un indicateur de réparation de dommage de collision.

Logiciels intégrés

Certains composants OnStar comprennent les logiciels libcurl et unzip ainsi que des logiciels d'autres éditeurs. Vous trouverez ci-dessous les notifications et licences associées aux logiciels libcurl et unzip. Pour les logiciels d'autres éditeurs, consultez <http://www.lg.com/global/support/opensource/index>.

libcurl

Avis de droits d'auteurs et de permission Copyright (c) 1996 - 2010, Daniel Stenberg, <daniel@haxx.se>.

Tous droits réservés.

L'autorisation d'utiliser, copier, modifier et distribuer ce logiciel pour n'importe quel but, avec ou sans frais est accordée, à condition que l'avis de droit d'auteur et cet avis d'autorisation apparaissent dans toutes les copies.

Le logiciel est fourni « en l'état », sans aucune garantie expresse ou implicite telle que (liste non limitative) garantie de valeur commerciale, d'adéquation à un usage particulier et de non violation des droits des tiers. Les auteurs ou détenteurs des droits d'auteur déclinent toute responsabilité en cas de réclamation, de dommage ou tout autre événement survenant dans le cadre d'un contrat, d'un acte délictuel ou de tout autre acte et liés directement ou indirectement à l'utilisation du logiciel ou à d'autres manipulations de ce dernier.

Le nom d'un titulaire du droit d'auteur, mis à part s'il est fourni dans cet avis, ne doit pas être utilisé dans la publicité ou de toute autre manière, destinée à promouvoir la

vente, l'utilisation ou d'autres transactions de ce logiciel sans autorisation écrite préalable du détenteur du droit d'auteur.

unzip

C'est la version 2005-Feb-10 du droit d'auteur et de la licence Info-ZIP. La version définitive de ce document devrait être indéfiniment disponible sur <ftp://ftp.infozip.org/pub/infozip/license.html>.

Droit d'auteur (c) 1990-2005 Info-ZIP. Tous droits réservés.

Dans le but de ce droit d'auteur et de cette licence, « Info-Zip » est défini comme le jeu suivant d'individus :

Mark Adler, John Bush, Karl Davis, Harald Denker, Jean-Michel Dubois, Jean-loup Gailly, Hunter Goatley, Ed Gordon, Ian Gorman, Chris Herborth, Dirk Haase, Greg Hartwig, Robert Heath, Jonathan Hudson, Paul Kienitz, David Kirschbaum, Johnny Lee, Onno van der Linden, Igor Mandrichenko, Steve P. Miller, Sergio Monesi, Keith Owens, George Petrov, Greg Roelofs, Kai

Uwe Rommel, Steve Salisbury, Dave Smith, Steven M. Schweda, Christian Spieler, Cosmin Truta, Antoine Verheijen, Paul von Behren, Rich Wales, Mike Whit.

Ce logiciel est fourni « tel quel », sans garantie d'aucune sorte, expresse ou implicite. En aucun cas, Info-Zip ou ses contributeurs ne seront tenus responsables de tout dommage, direct, indirect, spécial ou consécutif en relation avec l'utilisation ou l'inaptitude à utiliser ce logiciel.

L'autorisation est accordée à toute personne d'utiliser ce logiciel pour n'importe quel but, y compris les applications commerciales, et de le modifier et de le redistribuer librement, sous réserve des restrictions suivantes :

1. Les redistributions du code de source doivent conserver l'avis de droit d'auteur, la définition, l'avis de non-responsabilité indiqués ci-dessus, et cette liste de conditions.

2. Les redistributions sous forme binaire (exécutables compilés) doivent reproduire l'avis de droit d'auteur, la définition, l'avis de non-responsabilité indiqués ci-dessus, et cette liste de conditions dans la documentation et/ou d'autres matériaux fournis avec la distribution. La seule exception à cette condition est la redistribution d'un binaire standard UnZipSFX (y compris SFXWiz) dans le cadre d'une archive auto-extractible ; ceci est permis sans l'inclusion de cette licence, tant que la bannière normale SFX n'a pas été retirée du binaire ou désactivée.

3. Les versions modifiées, y compris, mais sans s'y limiter, aux ports sur de nouveaux systèmes d'exploitation, aux ports existants avec de nouvelles interfaces graphiques, et versions de bibliothèques dynamiques, partagées ou statiques, doivent être clairement marquées comme

telles et ne doivent pas être incorrectement représentées comme étant la source d'origine. De telles versions modifiées ne doivent également pas être présentées comme étant des versions d'Info-ZIP - y compris, mais sans s'y limiter, à l'étiquetage des versions modifiées avec les noms « Info-ZIP » (ou toute variation de celle-ci, y compris, mais sans s'y limiter, à différentes capitalisations), « Pocket UnZip », « WiZ » ou « MacZip » sans la permission explicite d'Info-ZIP. Ces versions modifiées sont en outre interdites de représenter incorrectement l'utilisation des adresses électroniques de Zip-Bugs ou d'Info-ZIP ou de(s) URL d'Info-ZIP.

4. Info-ZIP conserver le droit d'utiliser les noms « Info-ZIP », « Zip », « UnZip », « UnZipSFX », « WiZ », « Pocket UnZip », « Pocket Zip », et « MacZip » pour ces propres versions de source et binaires.

Enregistrement des données du véhicule et vie privée

Enregistrements des données d'événements

Modules de stockage de données dans le véhicule

Le véhicule est doté d'un grand nombre de composants électroniques contenant des modules de stockage de données qui mémorisent de manière temporaire ou permanente des données techniques concernant l'état du véhicule, les événements et les erreurs. En général, ces informations techniques permettent de documenter l'état des pièces, modules, systèmes ou l'environnement :

- Conditions de fonctionnement de composants de système (par ex. niveaux de remplissage)
- Messages d'état du véhicule et de ses composants uniques (par ex. nombre de tours de roue / vitesse de rotation, ralentissement, accélération latérale)
- Dysfonctionnement et défauts dans des composants de système important
- La réaction du véhicule dans des conditions particulières de conduite (par ex. déploiement d'un airbag, l'activation du système de régulation de stabilité)
- Conditions environnementales (par ex. température)

Ces données sont exclusivement techniques et facilitent l'identification et la correction des erreurs ainsi que l'optimisation des fonctions du véhicule.

Les profils de déplacement indiquant les itinéraires parcourus ne peuvent pas être créés avec ces données.

Si des services sont utilisés (par ex. travaux de réparation, procédures de services, cas de garantie,

assurance qualité), les employés du réseau d'entretien (y compris le fabricant) peuvent, en utilisant des appareils de diagnostic spéciaux lire, ces informations techniques à partir de modules de stockage de données d'évènement et d'erreur. Si nécessaire, des informations supplémentaires peuvent vous être fournies auprès de ces ateliers. Une fois qu'une erreur a été corrigée, les données sont effacées du module de mémorisation de données ou sont constamment écrasées.

Il se peut que, pendant le fonctionnement normal du véhicule, certaines situations sont rencontrées où ces données techniques se rapportant à d'autres informations (rapport d'accident, dommages sur le véhicule, énoncés de témoin, etc.) peuvent être associées à une personne spécifique - éventuellement avec l'aide d'un expert.

Des fonctions supplémentaires, avec le consentement du client (par ex. location du véhicule en cas d'urgence) permettent la transmission de données particulières du véhicule.

Identification par radio-- fréquence (RFID)

La technologie RFID est utilisée dans certains véhicules pour des fonctions telles que la détection de dégonflage des pneus et la sécurité du système d'allumage. Elle est également utilisée dans les connexions de dispositifs pratiques tels que les télécommandes radio de verrouillage/déverrouillage de portes et de démarrage à distance et les ouvre-porte de garage. La technologie RFID des véhicules Opel n'utilise ni n'enregistre de données personnelles et n'est pas reliée à d'autres systèmes Opel contenant des données personnelles.

Index

A	
Accessoires et modifications . . .	171
Affichage de service	68
Affichages	
Révision	68, 214
Aide au stationnement	161
Airbags	
Avant	41
Commutateur On/Off (marche/arrêt)	43
Latéral	42
Rideau	43
Témoin d'activation/de désactivation	70
Témoin de tendeur des ceintures de sécurité	70
Vérification du système	38
Alimentation	
Alimentation prolongée des accessoires (RAP)	150
Alimentation accessoires conservée	150
Alimentation des accessoires . . .	150
Ampoules	
Antibrouillard arrière	94
Antibrouillard avant	93
Clignotants avant	181
Clignotants latéraux	183
Ampoules (suite)	
Commandes extérieures	91
Couvercles embués	95
De virage	94
Feux arrière	182
Feux de circulation de jour (DRL)	92
Intérieur	95, 184
Phares et feux de position	178
Plaque d'immatriculation	184
Recul	95
Témoin de dysfonction- nement	71
Antiblocage de sécurité (ABS)	156
Antiblocage des roues (ABS)	
Témoin d'avertissement	71
Antidémarrage	
Témoin	74
Antivol	
Système d'alarme	25
Appuis-tête	31
Attention	
Avertissement et Danger	4
Feux de détresse	93
Franchissement de ligne (LDW)	165

- Audio
 Protection antivol99
 Automatique
 Système d'arrêt-démarrage ... 150
 Autres éléments d'entretien
 Système de climatisation 138
 Auxiliaires
 Dispositifs117
 Avertissement de franchissement de ligne (LDW) 165
 Avertissement, Danger et
 Attention 4
 Avertisseurs sonores 83
- B**
- Batterie176
 Démarrage par câbles
 auxiliaires 207
 Protection de puissance98
 Bluetooth
 Présentation 126
 Boîte à gants 52
 Boîte manuelle155
 Bouches d'aération réglables ... 144
 Bouches d'aération rigides 145
- C**
- Capacités et caractéristiques ... 225
 Capot172
 Caractéristiques et volumes ... 225
 Caractéristiques techniques
 Pression des pneus 225
 Carburant167
 Consommation - Émissions
 de CO2 169
 Jauge 64
 Remplissage du réservoir 168
 Témoin de niveau bas de
 carburant74
 Ceinture de sécurité à trois
 points 37
 Ceintures de sécurité 35
 Rappels69
 Sièges pour enfant46
 Trois points37
 Centre d'information du
 conducteur (DIC) 75
 Chaînes, pneu 198
 Chargement du véhicule 56
 Chauffage137
 Lunette arrière29
 Chauffé
 Volant60
- Circuit électrique
 Boîtier à fusibles, compartiment
 moteur 187
 Boîtier à fusibles, tableau
 de bord 188
 Fusibles 185
 Clés 18
 Clignotant 69
 Clignotants
 Contrôle65
 Clignotants avant181
 Clignotants de changement
 de direction et de file 93
 Clignotants, changement de
 direction et de file 93
 Climatisation138
 Climatisation automatique 140
 Coffre 23, 52
 Commandes d'éclairage
 extérieur 91
 Comment utiliser ce manuel 3
 Commutateurs
 Commutateur On-Off43
 Compartiment 52
 Load52
 Compartiment arrière /
 couvercle de panneau de
 rangement 55

Compartiments	
Rangement	51
Compartiments de rangement ...	51
Compte-tours	64
Compteur de vitesse	63
Compteur journalier	64
Compteur kilométrique	64
Trajet	64
Conformité	
Déclaration de	226
Contrôle du véhicule	147
Couvercles	
Roue	198
D	
Danger, attention et avertissement	4
Déclaration de conformité	226
Démarrage du moteur	15, 149
Démarrage en côte	157
Démarrage par câbles	
auxiliaires	207
Dimensions	
Véhicule	224
Dimensions du véhicule	224
Direction	148
Commandes au volant	59
Du volant	59
Volant chauffé	60

Dispositifs	
Auxiliaires	117
Données du moteur	223
E	
Éclairage	
Commande d'éclairage	95
Console centrale	96
Pour entrer dans le véhicule ...	96
Sortie	97
Éclairage à la descente	97
Éclairage de la console	
centrale	96
Éclairage du tableau de bord ...	185
Éclairage intérieur	95
Éclairage pour entrer dans le	
véhicule	96
Electronic Stability Control	158
Émissions - CO2	
Consommation de	
carburant	169
Emplacements de montage	
des systèmes de retenue	
pour enfants	46
Enjoliveurs de roues	198
Enregistrements des	
données d'événements	229
Enregistrements des	
données, événements	229

Entretien	
Fonctionnement régulier de	
la climatisation	145
Entretien de routine	
Fluides et lubrifiants recommandés	215
Entretien et maintenance	
Informations sur l'entretien ...	214
Essuie-/Lave-glace arrière	61
Essuie-glaces	
Lave-glace arrière	61
F	
Feux	
Permutation Feux de route/	
Feux de croisement	92
Feux antibrouillard	
Arrière	94
Avant	93
Remplacement d'ampoule ...	180
Feux antibrouillard arrière	94
Feux arrière	182
Feux clignotants latéraux	183
Feux de circulation de	
jour (DRL)	92
Feux de détresse	93
Feux de recul	95
Feux, de détresse	93
Filet de sécurité	55

Filet, sécurité	55
Filtre à air du compartiment passagers	145
Filtre à air, compartiment passagers	145
Fluides et lubrifiants recommandés	215
Fonctionnement régulier de la climatisation	145
Freins	156, 175
ABS	156
Assistance	157
Liquide	175
Parking	157
Témoin d'avertissement du système de freinage et d'embrayage	71
Fusibles	185
Boîtier à fusibles, compartiment moteur	187
Boîtier à fusibles, tableau de bord	188
H	
Heure	62
Horloge	62
Huile	
Moteur	173
Témoin de pression	73

I	
Identification du moteur	221
Identification du véhicule	
Plaquette	222
Informations sur l'entretien	214
Informations sur le chargement du véhicule	56
Infotainment	99
Introduction	2, 99
J	
Jauges et cadrans	
Affichage de service	68
Carburant	64
Clignotant	69
Compte-tours	64
Compteur de vitesse	63
Compteur journalier	64
Compteur kilométrique	64
Température du liquide de refroidissement du moteur	68
K	
Kit de réparation	
Pneu	199
Kit de réparation de pneu	199
Klaxon	12, 60

L	
Lampe indicatrice de feu arrière	75
Lentilles de feu embuées	95
Lève-vitres manuels	27
Limiteur de vitesse	164
Liquide	
Freins	175
Lave-glace	175
Liquide de refroidissement	
Jauge de température	
moteur	68
Moteur	174
Témoin de température du moteur	73
Liquide lave-glace	175
M	
Messages	
Véhicule	81
Mode Auto Stop	74
Monoxyde de carbone	
Consommation de carburant - Émissions de CO ₂	169
Gaz d'échappement	154
Moteur	
Démarrage	15
Démarrer	149
Échappement	154

Moteur (suite)	Personnalisation	124	Pneus (suite)	
Indicateur de température de	Véhicule	84	Remplacement	202
liquide de refroidissement	Phare antibrouillard avant		Système de surveillance de	
liquide de refroidissement	Témoin	74	gonflage	193
Système d'arrêt-démarrage ...	Phares		Pneus d'hiver	191
Témoin de pression d'huile	Feux de circulation de		Pneus et roues	191
Témoin de puissance réduite ..	jour (DRL)	92	Poids	
Témoin de rappel de vérifi-	Lampes de stationnement	94	Véhicule	224
cation et d'entretien du	Permutation Feux de route/		Poids du véhicule	224
moteur	Feux de croisement	92	Porte	
Témoin de température du	Réglage de la portée	92	Témoin de porte ouverte	75
liquide de refroidissement	Témoin de feux de route	74	Verrouillage central	21
N	Phares de virage	94	Porte-gobelets	52
Nettoyage	Phares pour conduite à		Positions de contact	149
Soins extérieurs	l'étranger	92	Pot catalytique	154
Soins intérieurs	Plage arrière	95	Power (marche)	
O	Compartiment arrière /		Prises électriques	63
Outils	panneau de rangement	55	Protection, Batterie	98
P	Lampes embuées	95	Rétroviseurs	26
Pare-brise	Plaquette d'identification	222	Témoin de puissance réduite	
Essuie-glace/lave-glace	Pneu crevé		du moteur	74
Pare-soleil	Remplacement	202	Vitres	27
Parking	Pneu de secours compact	205	Présentation	101
Frein	Pneus		Pression	
Par ultrasons, témoin d'aide	Chaînes	198	Pneu	225
au stationnement	Désignations	192	Pression des pneus	225
Performances	Hiver	191	Prise d'air	145
	Pneu de secours compact	205		

- Prises électriques
 Power (marche) 63
 Profondeur de sculpture 197
 Projecteurs
 Feux de stationnement 178
 Remplacement d'ampoule 178
- R**
- Radio
 Personnalisation 124
 Radio AM-FM 111
 Radio-fréquence
 Identification (RFID) 230
 Radiodiffusion de données
 de service (RDS) 115
 Radios
 Radio AM-FM 111
 Rangement
 Coffre 23, 52
 Véhicule 171
 Récupération du véhicule
 En fin de vie 172
 Récupération du véhicule en
 fin de vie 172
 Réglage de la portée des
 phares 92
 Réglages
 Mémorisés 20
 Siège, trajet initial 33
- Réglages mémorisés 20
 Régulateur de vitesse 162
 Témoin 75
 Remorquage
 Véhicule 209
 Remplacement d'ampoule
 Clignotants avant 181
 Éclairage du tableau
 de bord 185
 Éclairage intérieur 184
 Feux antibrouillard 180
 Feux arrière 182
 Feux clignotants latéraux 183
 Lampes d'éclairage de la
 plaque d'immatriculation 184
 Phares et feux de position 178
 Projecteurs 178
 Troisième feu stop
 (CHMSL) 184
 Remplacement de balais
 d'essuie-glace 177
 Remplacement de balais,
 essuie-glace 177
 Remplacement des lampes
 Lampes de stationnement 94
 Rétroviseur intérieur 27
 Rétroviseurs
 Chauffage 27
- Rétroviseurs (suite)
 Convexe 26
 Power (marche) 26
 Rabattement 26
 Rétroviseur manuel 27
 Rétroviseurs chauffants 27
 Rétroviseurs convexes 26
 Rétroviseurs rabattables 26
 Révision 146
 Accessoires et modifica-
 tions 171
 Effectuer sa propre inter-
 vention 172
 Témoin de rappel d'entretien ... 71
 Voyant ENGINE SOON
 (rappel d'entretien du
 moteur) 71
 Rodage d'un véhicule neuf 148
 Rodage du véhicule neuf 148
 Roue de secours
 Compacte 205
 Roues et pneus 191
- S**
- Serrures
 Sécurité 23
 Verrouillage central 21
 Serrures de sécurité 23

Sièges		Système d'alarme		Systèmes de siège d'enfant	
Appuis-tête	31	Antivol	25	ISOFIX	48
Chauffage avant	35	Système d'immobilisation	25	T	
Position, avant	33	Système de chauffage et de		Tableau de bord	
Réglage, avant	34	ventilation	137	Présentation	9
Sièges avant		Système de climatisation		Zone de rangement :	51
Chauffage	35	Électronique	140	Télécommande	
Réglage	34	Système de démarrage en		Radio	19
Sièges avant chauffants	35	côte (HSA)	157	Télécommande radio	19
Sièges de position de siège avant		Système de surveillance,		Téléphone	
Réglage	33	pression de gonflage	193	Bluetooth	126
Sièges pour enfant		Système OnStar ^{MD}	86	Témoin	
Emplacements d'installation	46	Systèmes		Changement de rapport	72
ISOFIX	48	Assistance au conducteur	162	Contrôle électronique de	
Systèmes	44	Systèmes antiviol		stabilité (ESC), désacti-	
Soins d'aspect		Système d'immobilisation	25	vation	73
Extérieur	210	Systèmes d'assistance au		Direction à effort variable	72
Intérieur	212	conducteur	162	Système antipatinage (TCS)	73
Soins du véhicule		Systèmes de climatisation		Témoin d'aide au stationne-	
Pression de pneu	192	Chauffage et ventilation	137	ment par ultrasons	72
Stockage du véhicule	171	Systèmes de réglage de		Témoin d'avertissement de	
Symboles	4	suspension	158	franchissement de ligne	72
Système		Electronic Stability (ESC)	158	Témoin de capot entrouvert	75
Infotainment	99	Systèmes de sécurité pour enfant		Témoin de changement de	
Système d'airbag latéral	42	Harnais supérieur	50	rapport	72
Système d'airbag rideau	43	Systèmes de sécurité pour		Témoin de contrôle électro-	
Système d'airbags frontaux	41	enfant Top-tether	50	nique de stabilité	72

- | | | |
|---|---|--|
| <p>Témoin de désactivation de contrôle électronique de stabilité (ESC) 73</p> <p>Témoin de direction à effort variable 72</p> <p>Témoin de dysfonctionnement ... 71</p> <p>Témoin de feux antibrouillard, arrière 75</p> <p>Témoin de feux de brouillard arrière 75</p> <p>Témoin de feux de route 74</p> <p>Témoin de niveau bas de carburant 74</p> <p>Témoin de puissance réduite du moteur 74</p> <p>Témoin du système antipatinage (TCS) désactivé 73</p> <p>Témoin du système de charge ... 70</p> <p>Témoin du système de surveillance de la pression des pneus 73</p> <p>Témoin, mode Auto Stop 74</p> <p>Témoins 65, 72</p> <p>Aide au stationnement par ultrasons 72</p> <p>Airbag et de tendeur de ceinture de sécurité 70</p> <p>Airbag activé/désactivé 70</p> | <p>Témoins (suite)</p> <p>Antidémarrage 74</p> <p>Avertissement de franchissement de ligne 72</p> <p>Avertissement de température du liquide de refroidissement du moteur 73</p> <p>Avertissement du système d'antiblocage de sécurité (ABS) 71</p> <p>Capot ouvert 75</p> <p>Feux antibrouillard, arrière 75</p> <p>Feux de route activés 74</p> <p>Indicateur de feu arrière 75</p> <p>Niveau bas de carburant 74</p> <p>Phare antibrouillard avant 74</p> <p>Porte entrouverte 75</p> <p>Pression d'huile moteur 73</p> <p>Puissance réduite du moteur ... 74</p> <p>Rappel d'entretien du véhicule 71</p> <p>Régulateur de vitesse 75</p> <p>Système de charge 70</p> <p>Système de freinage et d'embrayage 71</p> <p>Système de surveillance de la pression des pneus 73</p> | <p>Témoins (suite)</p> <p>Témoins de rappel du port de 69</p> <p>Température</p> <p>Extérieur 62</p> <p>Température extérieure 62</p> <p>Thermomètre</p> <p>Température extérieure 62</p> <p>Toit</p> <p>Toit ouvrant 30</p> <p>Toit ouvrant 30</p> <p>Traction</p> <p>Système antipatinage (TCS) 158</p> <p>Triangle de présignalisation 55</p> <p>Triangle, de présignalisation 55</p> <p>Troisième feu stop (CHMSL) 184</p> <p>Trousse de secours 56</p> <p>U</p> <p>Utilisation</p> <p>Infotainment System 107</p> <p>V</p> <p>Véhicule</p> <p>Contrôle 147</p> <p>Messages 81</p> <p>Numéro d'identification (NIV) 221</p> |
|---|---|--|

Véhicule (suite)		Zones de rangement (suite)	
Personnalisation	84	Filet de sécurité	55
Rappel d'entretien du		Informations sur le charge-	
véhicule, témoin	71	ment du véhicule	56
Remorquage	209	Tableau de bord	51
Ventilation			
Air réglable	144		
Bouches d'aération rigides	145		
Vérifier			
Témoin de dysfonctionne-			
ment du moteur	71		
Verrouillage central	21		
Vie privée			
Identification par radio-fré-			
quence (RFID)	230		
Visière	29		
Vitres			
Arrière, chauffant	29		
Manuellement	27		
Power (marche)	27		
Vitres arrière			
Chauffage	29		
Z			
Zones de rangement			
Boîte à gants	52		
Compartiment arrière /			
couvercle de panneau de			
rangement	55		

www.opel.com

Copyright by ADAM OPEL AG, Rüsselsheim, Germany.

Les données mentionnées dans cette publication correspondent à la situation indiquée. Adam Opel AG se réserve le droit d'apporter des modifications techniques, de l'équipement et de la forme du véhicule par rapport aux indications reprises dans cette publication ainsi que des modifications de cette publication proprement dite.

Situation : 09/2015, ADAM OPEL AG, Rüsselsheim.

Imprimé sur papier blanchi sans chlore.

KTA-2779/2-fr

09/2015

